



# PLIEGO DE ESPECIFICACIONES TECNICAS PARTICULARES

## ADQUISICIÓN DE JUNTAS AISLADAS COLADAS PARA RIEL UIC 54

### LINEA GENERAL ROCA

Ing. Luis Alberto Díaz  
Coordinador Gral. Via  
Operadora Ferroviaria S.E.  
LINEA ROCA

ING. ARTURO FRENCIA  
SUBGERENTE DE INFRAESTRUCTURA  
OPERADORA FERROVIARIA S.E.  
LINEA ROCA

Lic. Juan Pablo Chain  
Gerente Línea Gral. Roca  
Operadora Ferroviaria Sociedad del Estado



Índice

Artículo 1° - Objeto..... 3  
Artículo 2° - Materiales a Suministrar ..... 3  
Artículo 3° - Forma de Cotización ..... 3  
Artículo 4° - Detalle del Material a suministrar ..... 3  
Artículo 5° - Lugar de Entrega..... 4  
Artículo 6° -Plazo y condición de entrega..... 4  
Artículo 7° - Normas y Especificaciones a Considerar ..... 4  
Artículo 8° - Inspecciones..... 4

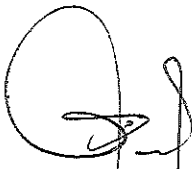
  
ing. Luis Alberto Diaz  
Coordinador Gral. Via  
Operadora Ferroviaria S.E.  
LINEA ROCA

  
ING. ARTURO FRENCIA  
SUBGERENTE DE INFRAESTRUCTURA  
OPERADORA FERROVIARIA S.E.  
LINEA ROCA

  
Lic. Juan Pablo Chaín  
Gerente Línea Gral. Roca  
Operadora Ferroviaria Sociedad del Estado



**Artículo 1° - Objeto**

La presente documentación define las especificaciones técnicas y el alcance de la provisión de juntas aisladas coladas destinadas al mantenimiento de las vías operadas por la Operadora Ferroviaria Sociedad del Estado - Línea Roca.

La mencionada provisión comprende materiales, transporte al lugar de entrega y acopio.

**Artículo 2° - Materiales a Suministrar**

El OFERENTE debe cotizar material nuevo y en todo conforme a las especificaciones del presente PETP.

Corre por cuenta y responsabilidad del proveedor la gestión y la obtención de la totalidad de los permisos por parte de las autoridades correspondientes.

**Artículo 3° - Forma de Cotización**

El oferente deberá cotizar un valor TOTAL en un único renglón.

Los oferentes deberán formular sus propuestas económicas según la "Planilla de Cotización" incorporada como Anexo Planilla de Cotización al Pliego.

No se aceptan Ofertas variables.

**Artículo 4° - Detalle del Material a suministrar**

Las descripciones que se indican a continuación dan adecuada información sobre los elementos solicitados. Dicha información es necesaria y suficiente sobre las características del OBJETO.

ITEM	DENOMINACION	OBSERVACIONES	UNIDAD	CANTIDAD
1	JUNTA ASILADA COLADA SISTEMA ALEMAN - RIEL UIC 54 6 AGUJEROS	PLANO V-0047-01- NORMA FA 7068	C/U	90

Se contempla la provisión de las eclisas cepilladas de 6 agujeros para las JAC, la provisión de todos los elementos aisladores (bujes placas entre alma y eclisa, poste y placas entre eclisas y chapas), y de los elementos metálicos (chapas perforadas y bulones) así como también los adhesivos correspondientes.

La Operadora Ferroviaria Sociedad del Estado - Línea Roca Proveerá las barras de riel tipo UIC 54 en cupones de 9 mts para la fabricación de las JAC.

Las barras (90 en total, de 9 mts de largo) serán provistas en Playa 13 Temperley, estando a cargo del PROVEEDOR el carguío, equipamiento para la carga/descarga, personal y traslado hasta el lugar de trabajo.

Al momento de proceder a la entrega de los rieles (Así como también cualquier material provisto por la Operadora Ferroviaria Sociedad del Estado - Línea Roca) será confeccionada un acta que será conformada por Operadora Ferroviaria Sociedad del Estado - Línea Roca y el PROVEEDOR, en la que deberá detallar la cantidad de rieles y longitudes de cada barra que se entrega

Especificacion Tecnica: Durmientes de madera dura entallados y agujerados.

Ing. Luis Alberto Lindes  
Coordinador Gral. Vías  
Operadora Ferroviaria S.E.  
LINEA ROCA

Ing. ALBERTO FRENCIA  
SUPERLENTE DE INFRAESTRUCTURA  
OPERADORA FERROVIARIA S.E.  
LINEA ROCA

Lic. Juan Pablo Chain  
3 de 5 Gerente Línea Gral. Roca  
Operadora Ferroviaria Sociedad del Estado  
DIRECCION GENERAL DE INFRAESTRUCTURA  
COORDINACION GENERAL DE VIA



## Artículo 5°. – Lugar de Entrega

Playa 13:

Vicente Fidel López N°1399, CP1833 Turdera, Lomas de Zamora, Bs.As.

El PROVEEDOR deberá avisar la entrega de los materiales con 48 hs de anticipación.

Todas las entregas serán recibidas por el REPRESENTANTE de la Operadora Ferroviaria Sociedad del Estado - Línea Roca facultado a rubricar los remitos correspondientes. Se deja expresa constancia que los precios cotizados incluyen el flete hasta los destinos indicados.

## Artículo 6°. –Plazo y condición de entrega

El OFERENTE deberá entregar la totalidad de los materiales en un plazo máximo de 90 días corridos desde notificada la orden de compra.

La condición de entrega puede ser realizada en su totalidad o de formas parciales siempre y cuando la totalidad de las mismas sea provista dentro del plazo máximo.

En caso de que el proveedor opte por la segunda opción deberá presentar un cronograma de entrega para poder ser considerada.

## Artículo 7°. - Normas y Especificaciones a Considerar

Los reglamentos, planos y normas que regirán para la presente documentación son los que a continuación se detallan:

PLANO V-0047-01 – NORMA FA 7068

En la eventualidad de un conflicto entre las normas citadas, o entre las normas y los requerimientos de esta especificación, deberá considerarse la interpretación más exigente. A todos los efectos, las normas y plano citados se consideran como formando parte del presente Pliego y de conocimiento de los oferentes. Su cumplimiento será exigido al momento de la Recepción.

## Artículo 8°. – Inspecciones

Los materiales entregados serán inspeccionados por el REPRESENTANTE de la Operadora Ferroviaria Sociedad del Estado - Línea Roca antes y durante la descarga para verificar si cumple con las características especificadas, pudiendo rechazarlos, en caso de no cumplir con las mismas.

Los materiales rechazados deberán ser retirados del lugar al mismo momento de concluida la descarga, sin poder percibir reconocimiento económico alguno por el flete o el material rechazado.

Ing. Luis Alberto Díaz  
Coordinador Gral. Vía  
Operadora Ferroviaria S.E.  
LINEA ROCA

Especificación Técnica: Durmientes  
de madera dura entallados y  
agujereados.

ING. ARTURO FRENCIA  
SUBGERENTE DE INFRAESTRUCTURA  
OPERADORA FERROVIARIA S.E.  
LINEA ROCA 4 de 5

Lic. Juan Pablo Chaín  
Gerente Línea Gral. Roca  
Operadora Ferroviaria Sociedad del Estado  
SUBGERENCIA DE INFRAESTRUCTURA  
COORDINACION GENERAL DE VIA

940±0,3

65

170±0,5

170±0,5

130±0,5

170±0,5

170±0,5

65

63 4 63

A

06

05

01

SECCIÓN A-A

DETALLE C

Escala 4:1

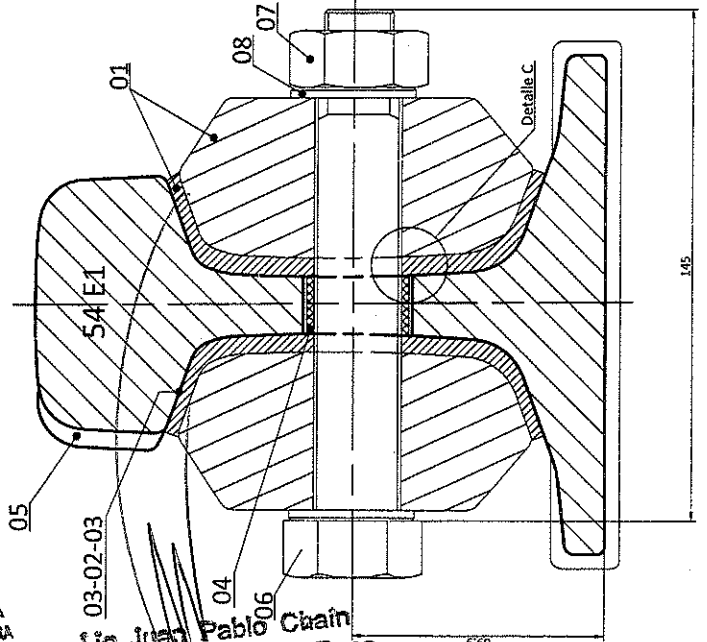
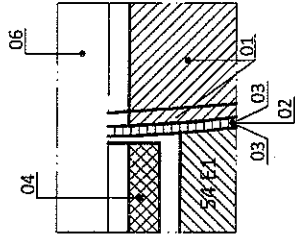

Ing. Luis Alberto Díaz  
 Coordinador Gral. Vía  
 Operadora Ferroviaria S.E.  
 LINEA ROCA

Ing. NATURO FRENCIA  
 SUPERVISOR DE INFRAESTRUCTURA  
 OPERADORA FERROVIARIA S.E.  
 LINEA ROCA

Lic. Juan Pablo Chain  
 Gerente Línea Gral. Roca  
 Operadora Ferroviaria Sociedad del Estado

08	Arandela plana Ø24	12	Calidad C-45	DIN 6916
07	Tuerca hexagonal M24	6	Calidad 10	DIN 6915
06	Tornillo hexagonal M24x145	6	Calidad 10.9	DIN 6914
05	Separador aislante UIC54 de 4mm	1		102.013.10
04	Casquillo aislante	6		102.022.04
03	Pegamento	-	Metallon 2606	
02	Tejido de vidrio	2		102.216.02
01	Brida con aislamiento in-6	2		102.217.00
ITEM		Cant	MATERIAL	Plano de la pieza norma o modelo
TRENES ARGENTINOS OPERACIONES Línea Roca		AREA VIA Y OBRA		Fecha 24/05/2018
		Nombre Marchese.N		Fecha 24/05/2018
		Reviso Ramirez.G		Fecha
		Aprobó		Fecha
		Escala		Fecha
				24/05/2018
				V-0047-01

JUNTA AISLADA COLADA  
 IN-6 PARA RIEL 54 E1

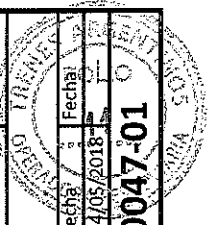





Anexo Planilla de Cotización

Renglón	DENOMINACIÓN	Unidad de medida	Cantidad	Precio Unitario sin IVA	Precio TOTAL sin IVA
1	JUNTA AISLADA COLADA PARA RIEL U 54 E1 6 AGUJEROS SEGUN PLANO V-00047-01	c/u	90		
SUBTOTAL SIN IVA					
Alícuota IVA		TOTAL IVA			
TOTAL OFERTA					
Importe total en letras					

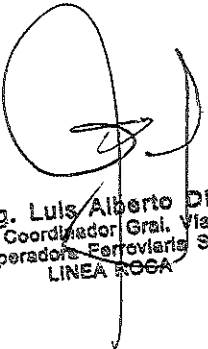
Firma y Aclaración

  
Ing. Luis Alberto Diaz  
Coordinador Gral. Via  
Operadora Ferroviaria S.E.  
LINEA ROCA

  
ING. ARTURO FRENCIA  
SUBGERENTE DE INFRAESTRUCTURA  
OPERADORA FERROVIARIA S.E.  
LINEA ROCA

  
Lic. Juan Pablo Chain  
Gerente Línea Gral. Roca  
Operadora Ferroviaria Sociedad del Estado

Especificación Técnica: Durmientes de madera dura entallados y agujereados.	5 de 5	SUBGERENCIA DE INFRAESTRUCTURA COORDINACION GENERAL DE VIA
---	--------	---