

 TRENES ARGENTINOS OPERACIONES 	GERENCIA DE VIAS Y OBRAS		
	REPARACION ESTRUCTURAL DE PUENTE PEATONAL P.0+720 LINEA SARMIENTO		<i>Revisión 00</i>
			<i>PET n° SA-RT-DC-070</i>
			<i>Fecha:04 /2020</i>
		<i>Página 1 de 48</i>	

ESPECIFICACIONES TÉCNICAS PARTICULARES

REPARACION ESTRUCTURAL DE PUENTE PEATONAL 0+720

LINEA SARMIENTO - AMBA

	ELABORÓ	REVISÓ	APROBÓ
NOMBRE	Ing. Alberto Danihel	Ing. Benjamin Grau	Ing. Hernán Ferraro
FIRMA			
FECHA	18/04/2020	20/04/2020	21/4/2020

 	GERENCIA DE VIAS Y OBRAS	
	REPARACION ESTRUCTURAL DE PUENTE PEATONAL P.0+720 LINEA SARMIENTO	<i>Revisión 00</i>
		<i>PET n° SA-RT-DC-070</i>
		<i>Fecha:04 /2020</i>
		<i>Página 2 de 48</i>

Artículo 1° - Objeto.....	3
Artículo 2° - Alcance de los Trabajos.....	3
Artículo 3° - Lugar de Ejecución de los Trabajos.....	4
Artículo 4° - Plazo de Obra	5
Artículo 5° - Sistema de Contratación.....	5
Artículo 6° - Forma de Cotización	6
Artículo 7° - Medición y Certificación	6
Artículo 8° - Requisitos de la Oferta y Exigencias Administrativas.....	7
Artículo 9° - Normas y Especificaciones a Considerar.....	8
Artículo 10° - Metodología de Trabajo	11
Artículo 11° - Manejo y Gestión de Obra.....	15
Artículo 12 - Materiales	23
Artículo 13° - Control de los Trabajos.....	25
Artículo 14° - Equipos, máquinas y herramientas.....	26
Artículo 15° - Documentación de final de obra.....	28
Artículo 16° - Garantía Técnica y Vicios Ocultos	28
Artículo 17° - Alcance y descripción de los Trabajos.....	29
Artículo 18° - Proyecto Ejecutivo	37
Artículo 19° - Especificaciones Técnicas	38
Artículo 20° - Redeterminación de Precios.....	47
ANEXOS.....	48

 	GERENCIA DE VIAS Y OBRAS	
	REPARACION ESTRUCTURAL DE PUENTE PEATONAL P.0+720 LINEA SARMIENTO	
	<i>Revisión 00</i>	
	<i>PET n° SA-RT-DC-070</i>	
	<i>Fecha: 04 /2020</i>	
	<i>Página 3 de 48</i>	

Artículo 1° - Objeto

La presente documentación define las especificaciones técnicas y el alcance de los trabajos correspondientes a la Intervención y Reparación del puente peatonal perteneciente a la línea Sarmiento, ramal Once – Moreno, emplazado en progresiva km. 0,720.

La finalidad de los trabajos es recomponer las condiciones de funcionamiento estructural y junto con adecuaciones de terminación, mejorar las condiciones de seguridad y confort que la línea brinda a los pasajeros.

En el alcance de los trabajos se incluye el suministro, por parte de LA CONTRATISTA, de la mano de obra, materiales, herramientas, equipos, proyecto ejecutivo y todo elemento que resulte necesario para la ejecución de los mismos, objeto de la presente especificación.



Artículo 2° - Alcance de los Trabajos

Los trabajos sintéticamente consisten en la realización de:

- Demolición de pila, base de mampostería y excavaciones menores.
- Ejecución de base y pila de hormigón para apoyo de tramos 1 y 2.
- Refuerzos estructurales en reticulado tipo Warren.
- Reparación de pilares en estribos de mampostería fisurados.
- Reconstrucción de solado

 	GERENCIA DE VIAS Y OBRAS	
	REPARACION ESTRUCTURAL DE PUENTE PEATONAL P.0+720 LINEA SARMIENTO	<i>Revisión 00</i>
		<i>PET n° SA-RT-DC-070</i>
		<i>Fecha:04 /2020</i>
		<i>Página 4 de 48</i>

- Colocación de pasamanos reglamentarios.
- Tratamiento anticorrosivo.
- Adecuación de cerramiento.

Los mismos comprenden, entre otras tareas, ejecución de hormigón armado, trabajos de albañilería, herrería, pintura y movimiento de suelos para la realización de los trabajos necesarios.

Ver alcance y especificación pormenorizada en Artículos 17, 18 y 19.

Los trabajos deberán ejecutarse con el servicio ferroviario en funcionamiento, razón por la cual quedan incluidas en el alcance del presente pliego todos aquellos trabajos y/o tareas necesarias para lograr la reparación sin afectar al servicio de la línea, tales como la ejecución de estructuras auxiliares. Las mismas deberán ser calculadas y materializadas con los factores de seguridad correspondientes a la normativa utilizada vigente.

Todos los trabajos requeridos deberán ser realizados conformes y de acuerdo a su fin, para lo cual deberán considerarse incluidos todos los elementos y medios necesarios para el correcto funcionamiento, aun cuando no se mencionen explícitamente en la presente especificación.

Artículo 3° - Lugar de Ejecución de los Trabajos

Los trabajos se realizarán en los ámbitos de las Obras de Arte correspondientes a la progresiva 0+720 del ramal Once– Moreno de la Línea Sarmiento, localidad de Balvanera, Ciudad Autónoma de Bs. As. Argentina.

 	GERENCIA DE VIAS Y OBRAS	
	REPARACION ESTRUCTURAL DE PUENTE PEATONAL P.0+720 LINEA SARMIENTO	
	<i>Revisión 00</i>	
	<i>PET n° SA-RT-DC-070</i>	
	<i>Fecha: 04 /2020</i>	
	<i>Página 5 de 48</i>	

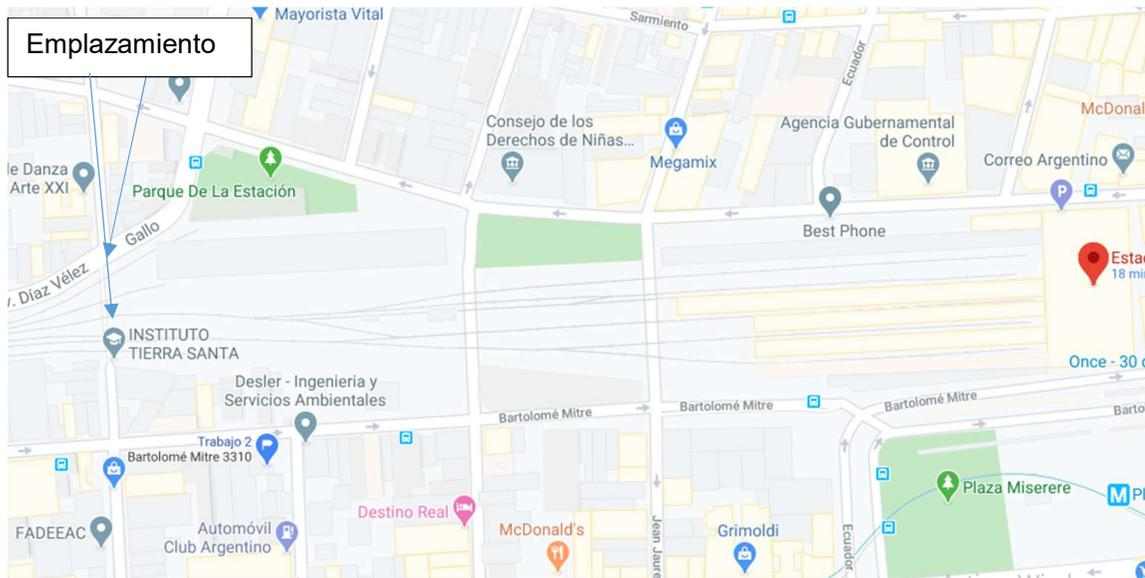

Artículo 4° - Plazo de Obra

El plazo máximo previsto para la ejecución de los trabajos será de CIENTO OCHENTA (180) DÍAS CORRIDOS, a contar desde la fecha de firma del “Acta de Inicio de Obra”.

Artículo 5° - Sistema de Contratación

Los trabajos serán contratados bajo la modalidad de Ajuste Alzado.

Una vez adjudicados los trabajos no se reconocerá ningún tipo de adicional. El oferente tomará todos los recaudos técnicos a fin de identificar todas las posibles interferencias en el desarrollo de la obra. Realizará una inspección “in situ” y todos los estudios necesarios que le permitan tener una interpretación cabal de todas las tareas necesarias para la ejecución de los trabajos, previo a la presentación de su oferta.

SOFSE podrá suspender o cancelar el todo o parte de las prestaciones contratadas, comunicando al Contratista la orden correspondiente por medio fehaciente y procediendo a la medición de la obra ejecutada en la parte que alcance la suspensión o cancelación. SOFSE sólo abonará los trabajos efectivamente realizados y debidamente certificados, sin que la Contratista tenga nada que reclamar cuando existan diferencias entre las cantidades ofertadas y las efectivamente requeridas, ejecutadas y certificadas por SOFSE.

 	GERENCIA DE VIAS Y OBRAS	
	REPARACION ESTRUCTURAL DE PUENTE PEATONAL P.0+720 LINEA SARMIENTO	<i>Revisión 00</i>
		<i>PET n° SA-RT-DC-070</i>
		<i>Fecha:04 /2020</i>
		<i>Página 6 de 48</i>

Las cantidades estimadas a ejecutar de cada ítem se encuentran indicadas en las Planillas de Cotización, (tanto las unidades de medida como las cantidades indicadas no pueden ser variadas en la presentación de la oferta) no obstante sólo serán reconocidos, certificados y pagados aquellos trabajos efectivamente realizados a pedido de la Inspección de Obra, no estando obligada SOFSE a abonar la totalidad de los trabajos ofertados por la Contratista.

Artículo 6° - Forma de Cotización

Cada Oferente cotizará los ítems correspondientes a los rubros especificados en la Planilla de Cotización que se adjunta como Anexo I, con el grado de apertura y datos indicados en la misma.

A su vez, para cada ítem de la planilla de cotización se deberá presentar un análisis de precio utilizando las planillas del ANEXO I.a, I.b, I.c, I.d.

Esto incluirá la mano de obra, la totalidad de los materiales necesarios para la realización de los trabajos y todo tipo de gastos derivados de la contratación de personal, obligaciones patronales, traslado del personal, etc., con excepción del impuesto al valor agregado, el que será expresado en forma discriminada.

Toda prestación no itemizada, pero necesaria para la ejecución de la obra conforme a su fin, de acuerdo a la presente especificación, deberá ser abastecida o ejecutada por la Contratista, entendiéndose que su costo está incluido en el valor total cotizado y prorrateado en los distintos rubros que integran su oferta.

Artículo 7° - Medición y Certificación

Previo al cierre de cada mes, la Contratista solicitará por Nota de Pedido la medición de las tareas relativas al mes en curso e incluyendo la previsión de avance para los días remanentes. En base a este documento se confeccionará el Certificado de Avance de Obra por quintuplicado, de acuerdo al trabajo realizado y en base al Acta de Medición, donde constará la cantidad de trabajo ejecutado. Dicho documento se compondrá de la siguiente información:

- **Planilla Certificado:** se dividirá por ítems de cada trabajo, transcribiendo y numerando los ítems que figuran en la Planilla de Cotización de la oferta; ésta indicará el avance porcentual y el avance en pesos para cada uno de los ítems, de acuerdo a la cantidad de trabajo ejecutado.
- **Acta de medición:** se dividirá por ítems de cada trabajo, transcribiendo y numerando los ítems que figuran en la planilla de cómputo y presupuesto de la oferta; ésta indicará el avance porcentual para cada uno de los ítems, de acuerdo a la cantidad de trabajo ejecutado.

 	GERENCIA DE VIAS Y OBRAS	
	REPARACION ESTRUCTURAL DE PUENTE PEATONAL P.0+720 LINEA SARMIENTO	<i>Revisión 00</i>
		<i>PET n° SA-RT-DC-070</i>
		<i>Fecha:04 /2020</i>
	<i>Página 7 de 48</i>	

- **Informe Mensual:** descripción cualitativa del trabajo ejecutado para cada ítem de la planilla de medición, acompañado por el correspondiente relevamiento fotográfico que ilustrará el estado de la infraestructura antes y después de la ejecución de los trabajos certificados.
- **Curva de Avance:** gráfico comparativo entre trabajo proyectado y trabajo ejecutado.
- **Partes diarios:** recopilación de partes emitidos en el mes firmados por el Jefe de Obra de acuerdo a lo expresado en el Artículo 12° - Control de los Trabajos.

LA CONTRATISTA solicitará a la Inspección de Obra el modelo de certificado para su confección, el cual será posteriormente firmado por la Inspección de Obra y el Representante Técnico de LA CONTRATISTA.

Artículo 8° - Requisitos de la Oferta y Exigencias Administrativas

La Oferta contará indefectiblemente para su análisis con los siguientes elementos:

- Memoria descriptiva de los trabajos cotizados y su secuencia cronológica, con indicación de marca, modelo y características de todos los materiales ofertados.
- Planilla de Cotización completada según el modelo adjunto en el Anexo I, con indicación de los precios unitarios y totales. En todos los casos, los precios deberán expresarse discriminando el Impuesto al Valor Agregado.
- Análisis de Precios completos, según planilla modelo adjunta en el Anexo V, incluyendo listado de materiales, composición de costo de Mano de Obra.
- Plan de Ejecución de las obras coherente con los plazos comprometidos en el Cronograma de Obra (Gantt). Dicho Plan deberá reflejar la simultaneidad e interrelación entre los frentes de avance previstos para dar cumplimiento a los plazos establecidos.
- Listado de detallado del paquete de documentos que comprenderán al proyecto ejecutivo.
- Nómina de Personal Técnico que estará afectado directamente a la obra:
 - Representante Técnico
 - Responsable de Seguridad e Higiene
 - Jefe de Obra
 - Jefe de Proyecto

acompañado del curriculum vitae y matricula correspondiente que los habilite para la especialidad en la cual participen. El responsable de Seguridad e Higiene tendrá una

 	GERENCIA DE VIAS Y OBRAS	
	REPARACION ESTRUCTURAL DE PUENTE PEATONAL P.0+720 LINEA SARMIENTO	<i>Revisión 00</i>
		<i>PET n° SA-RT-DC-070</i>
		<i>Fecha:04 /2020</i>
		<i>Página 8 de 48</i>

asignación full time, debiendo estar presente de manera permanente durante los trabajos de campo.

El representante Técnico de LA CONTRATISTA en la Obra deberá cumplir, al igual que el jefe de obra y jefe de proyecto, los siguientes requerimientos:

Título Profesional: Ingeniero **Civil** Matriculado, que acredite conocimiento y capacidad para desarrollar esta actividad.

- Organigrama de Obra Propuesto.
- Listado de **Antecedentes**, de los últimos 10 años, en obras (ejecutadas y en ejecución) de naturaleza, volumen y complejidad similar a la descrita en el presente, adjuntando avales (órdenes de compra, actas de recepción, último certificado, etc.). Se considerarán como obras de naturaleza y complejidad similares a trabajos de intervención, recalce, reparación, ejecución de refuerzos y/o adecuación de estructuras metálicas, de Hormigón Armado o Mampostería portante que formen parte de estructura de obras civiles de infraestructura y de envergadura compatible con el caso (puentes ferroviarios, carreteros, obras portuarias, submuraciones en edificios torre de gran altura, fundaciones indirectas, etc.).
- Acta de Constancia de Visita a Obra, firmada por personal de la Gerencia de Vía y Obras que acompañará la misma.

8.1 Conocimiento de la Obra

Los oferentes deberán inspeccionar las características y estado de las instalaciones, así como la magnitud e índole de las tareas que eventualmente se pudieran realizar.

Se considera que, en su visita al lugar de la obra, el Oferente ha podido conocer el estado en que se encuentra la misma y que por lo tanto su oferta incluye todas las tareas necesarias de acuerdo con las reglas del arte, aunque no se mencionen en la documentación de la presente licitación.

El Oferente deberá tomar las previsiones necesarias a los efectos de un cabal conocimiento del estado en que puede encontrarse el sector a intervenir. Este conocimiento de la obra es fundamental dado que en base al mismo se deberá ejecutar el presupuesto.

El Oferente deberá obtener un certificado que acredite su visita a la obra, dicho certificado deberá adjuntarse a las ofertas que se presenten en la propuesta licitatoria.

Artículo 9° - Normas y Especificaciones a Considerar

Los reglamentos y normas que regirán para la presente documentación son los que a continuación se detallan:

 	GERENCIA DE VIAS Y OBRAS	
	REPARACION ESTRUCTURAL DE PUENTE PEATONAL P.0+720 LINEA SARMIENTO	<i>Revisión 00</i>
		<i>PET n° SA-RT-DC-070</i>
		<i>Fecha:04 /2020</i>
	<i>Página 9 de 48</i>	

- Ley General de Ferrocarriles Nacionales (Ley N°2873) y sus Modificatorias, Reglamento General de Ferrocarriles, aprobado por Decreto 90325/36 y sus actualizaciones, y Reglamento Operativo (R.O.) Edic: Ago. 99.
- Ley N° 19.587/72 de Higiene y Seguridad en el Trabajo, su Decreto Reglamentario N° 351/79 y Normas Complementarias. Decretos 351/79 y 911/96. Ley 24051 de Residuos peligrosos y su Decreto Reglamentario N° 831/93. Normas de Higiene y Seguridad en el Trabajo.
- IGVO (OA) 001- Ensayo de Carga de Pilotes.
- IGVO (OA) 003- Norma para Apoyos de Policloropreno Zunchados para Puentes Ferroviarios.
- IGVO (OA) 004 - Instrucción Técnica sobre Estudios de Hidrología de Crecidas.
- IGVO (OA) 006 - Instrucción Técnica sobre Estudios Geotécnicos para Fundación de Obras de Arte.
- IGVO (OA) 007 – Instrucciones para el Proyecto y la Ejecución de Pilastras de Durmientes.
- IGVO (OA) 008 - Instrucciones para la Presentación de Documentación Técnica de Puentes Ferroviarios.
- IGVO (OA) 009 - Instrucción Técnica Complementaria para el Cálculo Estructural de Puentes Ferroviarios.
- NTGVO (OA) 001 - Norma Técnica sobre la organización de la vigilancia y el mantenimiento de las Obras de Arte.
- Recomendación Técnica sobre la Colocación de Vías sobre Obras de Arte.
- Reglamento Interno Técnico Operativo (RITO).
- CIRSOC 501: Reglamento Argentino de Estructuras de Mampostería.
- CIRSOC 304: Reglamento Argentino para la Soldadura de Estructuras de Acero.
- CIRSOC 305: Recomendación para Uniones Estructurales con Bulones de Alta Resistencia.
- CIRSOC 201: Reglamento Argentino de Estructuras de Hormigón.
- CIRSOC 102: Reglamento Argentino de Acción del Viento sobre las Construcciones.
- NM ISO 9712:2014 Ensayos No Destructivos - Calificación y Certificación de Personal.
- IRAM-IAS U 500-169 (2009): Soldadura. Calificación y Certificación de Inspectores
- Ley de Tránsito y Seguridad Vial (Ley N°24.449 del 23 de diciembre de 1994).
- Normas Técnicas para la Construcción y Renovación de Vías. (Resolución D. N° 887/66).
- Normas para la Recepción de los trabajos de vía (Modificaciones a los art° 56, 57 y 58 de las Normas Técnicas para Construcción y Renovación de Vías).

 	GERENCIA DE VIAS Y OBRAS	
	REPARACION ESTRUCTURAL DE PUENTE PEATONAL P.0+720 LINEA SARMIENTO	<i>Revisión 00</i>
		<i>PET n° SA-RT-DC-070</i>
		<i>Fecha: 04 /2020</i>
		<i>Página 10 de 48</i>

- Especificaciones Técnicas para Trabajos de Movimiento de Tierra y Limpieza de Terrenos (Resolución D. N° 887/66).
- Normas IRAM FA L para eclisas, bulones de vía, tirafondos y Arandelas para bulones de vía.
- Norma IRAM NM-ISO 9712 – Operadores de Ensayos No destructivos.
- Normas IRAM: Características de los materiales
- I.N.T.I.: Especificaciones Técnicas de Materiales
- Normas ISO 9000, Calidad de los Trabajos y Suministros.
- Normas ASTM
- Normas DIN
- Otras Normas: Consultar página Web www.cnrt.gov.ar/estructu/index.htm

El listado de normas antes detallado es meramente enunciativo y no taxativo ni excluyente. LA CONTRATISTA deberá ajustar todos los procedimientos de trabajo, cálculo y verificación y presentación de informes técnicos, etc., a toda normativa legal aplicable en cada caso y emitida por organismos competentes en la materia, sean estos de alcance nacional e internacional.

También serán tenidas en cuenta las recomendaciones, normas, boletines informativos, instrucciones técnicas, etc., publicadas por los organismos oficiales correspondientes, siempre que ayuden a aclarar, complementar o mejorar la buena práctica de los trabajos comprendidos en esta especificación.

La mención de las referidas recomendaciones será estudiada en cada caso, pudiendo la Inspección exigir su cumplimiento en base a una lógica puesta al día de las técnicas de ejecución que en cada momento se vayan produciendo.

A todos los efectos, las normas citadas deberán ser consideradas como parte del presente Documento y de conocimiento de la Empresa. Su cumplimiento será exigido por la Inspección de Obra.

9.1 Orden de Prelación

Ante la eventualidad de un conflicto entre las normas citadas, o entre las normas y los requerimientos de esta especificación, deberá considerarse como válida aquella que implique los mayores requerimientos y exigencias para la estructura en cuestión. En el caso de que la aplicación de dicha consideración no permita tener claridad, la documentación deberá ser considerada de acuerdo al orden de prelación de la siguiente lista:

 	GERENCIA DE VIAS Y OBRAS	
	REPARACION ESTRUCTURAL DE PUENTE PEATONAL P.0+720 LINEA SARMIENTO	<i>Revisión 00</i>
		<i>PET n° SA-RT-DC-070</i>
		<i>Fecha:04 /2020</i>
		<i>Página 11 de 48</i>

1. Normas Internacionales
2. Legislación Local (Nacional y Regional)
3. Especificaciones Técnicas Particulares
4. Especificaciones Técnicas Generales
5. Especificaciones del Cliente

Artículo 10° - Metodología de Trabajo

10.1 Acta de Constatación

Antes de iniciar cualquier trabajo (incluyendo obrador, protecciones, etc.) LA CONTRATISTA deberá hacer un relevamiento del estado de conservación de las partes y sectores a intervenir. La documentación elaborada y presentada por LA CONTRATISTA contará con los planos, croquis, memorias descriptivas y/o fotografías que se requieran para dar cuenta de las situaciones encontradas.

SOFSE podrá disponer de personal propio para asistir a la realización de la tarea en el caso de que sea necesario ocupar zona de vía.

Del Acta de Constatación se desprenderá la propuesta de plan de trabajo a ser acordada con SOFSE.

Dicha información conformará el Acta de Constatación y deberá contar con la firma de LA CONTRATISTA y de la Inspección de Obra. LA CONTRATISTA queda obligada a entregar los originales de toda Acta de Constatación o inventario de elementos o de estado de situación, guardando copia para sí.

10.2 Personal de LA CONTRATISTA en Obra – Dotación

LA CONTRATISTA deberá estar representado en Obra permanentemente hasta la finalización total de sus obligaciones contractuales, por profesionales con incumbencia al tipo de obra a ejecutarse, inscriptos en los Colegios y/o Consejos Profesionales correspondientes.

El **Representante Técnico** será responsable de avalar al Contratista en todos los aspectos técnicos, relacionados con las Obras contratadas, así como refrendar todos los certificados de obra.

El **Jefe de Obra** será responsable de coordinar y dirigir todas las especialidades; deberá atender todas las indicaciones que les sean impartidas por la Inspección de Obra. Recibir Órdenes de

 TRENES ARGENTINOS OPERACIONES  Ministerio de Transporte Presidencia de la Nación	GERENCIA DE VIAS Y OBRAS	
	REPARACION ESTRUCTURAL DE PUENTE PEATONAL P.0+720 LINEA SARMIENTO	<i>Revisión 00</i>
		<i>PET n° SA-RT-DC-070</i>
		<i>Fecha:04 /2020</i>
	<i>Página 12 de 48</i>	

Servicio y tomar conocimiento de ellas; emitir Notas de Pedido de LA CONTRATISTA; suscribir Actas; llevar al día y en obra toda la documentación correspondiente, la cual estará a disposición de la Inspección de Obra cuando ésta así lo solicite. Será responsable de todos los aspectos de ejecución conforme a las Órdenes de Trabajo recibidas y los Planos “Aprobados para Construcción”, desarrollo conforme a las Reglas del buen Arte y mantenimiento de las obras. Deberá tomar todas las medidas necesarias para la seguridad y protección de personas y bienes propios y de terceros.

El Jefe de Proyecto será responsable de elaborar la Documentación Ejecutiva de las Obras contratadas, compatibilizar la ingeniería de sus proveedores con los propósitos del Proyecto y suministrar en tiempo y forma los Planos Ejecutivos necesarios para el desarrollo de las Obras. Estará encargado de definir, realizar y poner a disposición de la Inspección de Obra la ingeniería de detalle, y todos los planos constructivos que componen la obra. El cargo de Jefe de Proyecto podrá ser llevado adelante por el mismo profesional que el Representante Técnico.

El personal de LA CONTRATISTA deberá ser idóneo y suficiente para los trabajos a ejecutar, y la Inspección de Obra podrá solicitar el reemplazo de cualquier empleado de LA CONTRATISTA que considere incompetente, o su asignación a otra tarea. Asimismo, la Inspección de Obra podrá solicitar la desvinculación, a costa de LA CONTRATISTA, de todo empleado de LA CONTRATISTA o sus Subcontratistas que faltare al orden, y la ampliación del plantel de personal cuando éste resultare insuficiente de acuerdo con el ritmo de avance de los trabajos.

Tanto el Jefe de Obra como el responsable de Seguridad e Higiene deberán estar presente de manera permanente en obra.

10.3 Cronograma de Trabajos

Durante toda la ejecución de los trabajos LA CONTRATISTA deberá respetar y ajustarse al cronograma del plan definitivo de trabajos acordado con el Comitente y la Inspección, el cual se obtendrá a partir del Plan de Trabajos estipulado al momento de la presentación de la oferta.

En caso de que exista un desvío del mismo en el transcurso de la obra por causas ajenas al desempeño de LA CONTRATISTA, ésta deberá actualizar dicho cronograma ajustando los plazos y recursos de manera tal de evitar un retraso en la finalización de las tareas y consecuentemente en la fecha de recepción provisoria. Si es afectado el camino crítico, LA CONTRATISTA deberá avisar por medio fehaciente a la Inspección, así como también enviar el Plan de Trabajos actualizado.

10.4 Operación de los Servicios

Durante toda la ejecución de los trabajos LA CONTRATISTA deberá garantizar la continuidad de los servicios ferroviarios cuando estos estén en operación, tomando todas las precauciones

 	GERENCIA DE VIAS Y OBRAS	
	REPARACION ESTRUCTURAL DE PUENTE PEATONAL P.0+720 LINEA SARMIENTO	<i>Revisión 00</i>
		<i>PET n° SA-RT-DC-070</i>
		<i>Fecha:04 /2020</i>
		<i>Página 13 de 48</i>

necesarias a fin de asegurar su operatividad y anticipándose en el planeamiento de las tareas para asegurar la realización de los trabajos.

Siempre que sea posible la obra se desarrollará bajo tráfico regular, por lo que bajo ningún concepto los trabajos deben impedir la circulación de trenes. Ante emergencia de tráfico, LA CONTRATISTA deberá prever las acciones para restablecer la inmediata circulación segura de trenes (dentro de la hora de requerido el paso).

10.5 Seguridad operativa

Cuando los trabajos sean ejecutados con el servicio ferroviario en operación LA CONTRATISTA tendrá como premisa garantizar la continuidad de los servicios ferroviarios y deberá tomar las precauciones necesarias para que la realización de los trabajos se encuentre dentro del marco de las normas de seguridad.

En todo momento, se tendrá perfectamente delimitada las áreas de trabajo cumpliendo con las normas de seguridad hacia el personal del FFCC y el público en general, previendo la libre visibilidad de éstos a la aproximación de los trenes.

Durante la ejecución de trabajos en zona de vía rigen todas las consideraciones que al respecto están indicadas en el RITO (Reglamento Interno Técnico Operativo de F.A.) como así también las Normas de Higiene, Seguridad y Medio Ambiente que se adjuntan en anexos.

10.6 Zona de Trabajo.

Todos los trabajos encomendados deben respetar estrictamente la jurisdicción específica del ferrocarril, es decir, deben realizarse dentro de la Zona de Vía y Obras de Arte.

En caso de ser necesario atravesar propiedad privada para el acceso, acarreo de materiales, desplazamiento de máquinas, personal, maniobras, etc., la CONTRATISTA deberá reunir toda la documentación que sea necesaria presentar, además de colaborar en la presentación y gestión de trámites, para que SOFSE pueda solicitar a los propietarios de los predios vecinos la debida autorización.

LA CONTRATISTA deberá asumir la responsabilidad por su uso y los potenciales gastos por los daños y perjuicios que dichos usos ocasionen. Deberá dejar asentado en Acta, su responsabilidad de uso y condiciones de recepción y entrega, deslindando de toda responsabilidad a SOFSE por el uso de propiedad privada.

Concluidas las tareas necesarias para el cumplimiento de los alcances del presente pliego, la CONTRATISTA deberá ejecutar todos aquellos trabajos de ordenamiento de la zona (Limpieza de

 	GERENCIA DE VIAS Y OBRAS	
	REPARACION ESTRUCTURAL DE PUENTE PEATONAL P.0+720 LINEA SARMIENTO	<i>Revisión 00</i>
		<i>PET n° SA-RT-DC-070</i>
		<i>Fecha: 04 /2020</i>
		<i>Página 14 de 48</i>

Obra) que permitan dejar la misma concluida y en condiciones de servicio, conforme lo establecido en el artículo 11 del presente documento.

10.7 Horario de Trabajo

Los trabajos a realizar se ejecutarán en horario normal diurno. En el caso de que sea necesario realizar trabajos y/o ensayos que requieran ocupación de vía se realizarán en horario nocturno de lunes a viernes de 23:30hs a 03:30, pudiendo también existir ventanas programadas de fin de semana, coordinadas previamente con la inspección de SOFSE.

En el caso de que exista alguna circunstancia especial que requiera invadir el gálibo ferroviario, se coordinará con la Inspección de Obra con la antelación suficiente, a fin de realizar el trabajo bajo las modalidades operativas (precauciones de vía, ventanas de trabajo, etc.) que garanticen la seguridad durante los trabajos. Cada uno de los mencionados casos se deberá analizar de manera particular.

10.8 Medidas de Seguridad en los Lugares de Trabajo

LA CONTRATISTA será la responsable de tomar las medidas necesarias para prevenir cualquier tipo de accidente, tanto del personal, obreros o toda otra persona relacionada a la obra y/o terceros durante cualquier tipo de tarea relacionada a la ejecución de los trabajos.

Cuando se realicen los trabajos sin invasión de zona de gálibo, pero en la zona inferior y próxima al arco de la bóveda, se deberá disponer de un pitero en cada sentido de circulación para que de aviso ante el acercamiento de la formación y se interrumpan los trabajos únicamente en el momento en que el tren circula sobre el tablero del puente.

LA CONTRATISTA deberá proveer y asegurar el uso de los elementos de protección por parte tanto de su personal como de cualquier otra persona afectada a las tareas de la obra, de acuerdo a la normativa y a las mejores prácticas en la materia.

LA CONTRATISTA deberá contar con personal responsable de Higiene y Seguridad debidamente matriculado cuya visita deberá ser plasmada en una planilla la cual estará a disposición en el obrador, tanto de la Inspección de obra, como para personal de Seguridad & Higiene SOFSE. Se exigirá a LA CONTRATISTA la presencia permanente de un Técnico de Seguridad e Higiene durante el plazo en que se realicen las tareas de campo, acompañando a las mismas.

Se deberá coordinar con la Inspección de Obra y colocar las señales de advertencia de trabajo en las obras de arte, de manera que toda persona y/o vehículo ajeno a la obra en cuestión, circule por la zona lo hagan con la debida precaución y conocimiento de “personal trabajando en zona de vías”.

 	GERENCIA DE VIAS Y OBRAS	
	REPARACION ESTRUCTURAL DE PUENTE PEATONAL P.0+720 LINEA SARMIENTO	<i>Revisión 00</i>
		<i>PET n° SA-RT-DC-070</i>
		<i>Fecha: 04 /2020</i>
		<i>Página 15 de 48</i>

Se recomendará y verificará que el Jefe de Obra adopte todas las medidas de seguridad necesarias, efectivas y redundantes, para evitar accidentes.

La empresa CONTRATISTA será la responsable de hacer aplicar y respetar en todo el ámbito de la obra el RITO (Reglamento Interno Técnico Operativo de F.A.) como así también las Normas Operativas N° 7 y N° 16 de Higiene, Seguridad y Medio Ambiente de SOFSE.

Nota Importante

No se autorizará al Contratista a circular por vía con vehículos y personal no autorizado convenientemente.

No se permitirá dejar zanjas o pozos abiertos fuera del horario de trabajo sin la debida cobertura que evite ante cualquier situación la caída involuntaria de personas y/o objetos.

Por los medios afectados a la obra, LA CONTRATISTA deberá velar por su custodia y vigilancia a fin de evitar pérdidas y daños.

LA CONTRATISTA deberá disponer de los medios de comunicaciones alternativos que aseguren y dupliquen las comunicaciones, sean estos telefónicos normales o satelitales.

LA CONTRATISTA tiene la obligación de presentar, antes de dar comienzos a los trabajos en la obra, el siguiente listado de documentación referida a la seguridad de la obra, firmada por profesional competente:

- Programa de seguridad según Res. 51/97. Aprobado por ART.
- Aviso de Inicio de Obra
- Constancia de capacitación en temas generales de la obra a ejecutar.
- Constancia de entrega de elementos de protección personal y ropa de trabajo.

Artículo 11° - Manejo y Gestión de Obra

11.1 Obrador y Depósito

LA CONTRATISTA será la responsable de la provisión y montaje de los obradores (oficinas, gabinetes, vestuarios y sanitarios) y depósitos que el desarrollo de la obra requiera durante la totalidad de su duración.

El del módulo de oficina provisto para la jefatura de obra, incluirá mesa de reuniones con 6 sillas, impresora A4, al menos 4 resmas de hojas A4, Dispenser de Agua F/C, elementos que podrán ser utilizados por la inspección de obra.

El obrador será instalado en la zona de vía afectada por la obra, en función del área disponible. De no ser suficiente, LA CONTRATISTA deberá arbitrar los medios para obtener autorización para instalar su obrador en terrenos de propiedad particular, a su exclusiva cuenta y cargo. El mismo

 	GERENCIA DE VIAS Y OBRAS	
	REPARACION ESTRUCTURAL DE PUENTE PEATONAL P.0+720 LINEA SARMIENTO	<i>Revisión 00</i>
		<i>PET n° SA-RT-DC-070</i>
		<i>Fecha:04 /2020</i>
		<i>Página 16 de 48</i>

contará con una oficina para la Inspección de Obra con sus correspondientes instalaciones sanitarias.

LA CONTRATISTA se obliga a mantenerlos en buenas condiciones de conservación y limpieza. El costo de la provisión y/o construcción de los obradores y depósitos provisionales estará a exclusivo cargo de LA CONTRATISTA, quien deberá presentar a la Inspección de Obra la documentación de detalle que permita su evaluación y, eventual aprobación previa.

No se autoriza el uso de otros sectores de edificios distintos a obradores y/o depósitos para colocar materiales, equipos o instalaciones.

LA CONTRATISTA será el único responsable de la seguridad de la totalidad de los ámbitos destinados a obradores y depósitos. El depósito de materiales contará con un área especial destinada al guardado de materiales originales retirados de la obra (carpinterías, etc.) que deban ser intervenidos, recolocados o entregados como material producido durante los trabajos.

SOFSE autorizará a LA CONTRATISTA a realizar todos los acuerdos y acondicionamientos necesarios para la guarda y ubicación de materiales, herramientas, equipos, etc. Estas tareas las realizará LA CONTRATISTA de completo acuerdo con la Inspección de Obra, la cual dará directivas precisas sobre la ubicación del sitio y superficie definitiva a ocupar.

LA CONTRATISTA será pleno y único responsable por la salvaguarda de los elementos y materiales allí colocados, haciéndose cargo de su reposición, al margen de las multas que pudieran corresponderle.

En el interior de dicho depósito se evitará la acumulación de residuos, la incidencia de la luz solar directa, la humedad, las filtraciones y toda situación que pueda dañar a cualquiera de los materiales guardados allí.

Una vez finalizados los trabajos, LA CONTRATISTA deberá proceder al retiro y/o demolición de todas las instalaciones, construcciones, depósitos, etc., dejando los sitios desocupados, en perfecto estado de limpieza y a entera satisfacción de la Inspección de Obra.

11.2 Autorización de los Trabajos

Teniendo en cuenta las normas y procedimientos vigentes en la línea San Martín, la Comisión Nacional de Regulación del Transporte y otros organismos Provinciales y Nacionales, y todas aquellas pautas dadas por la Inspección de Obra, LA CONTRATISTA se dispondrá a dar cumplimiento a los trabajos requeridos, presentando en el término establecido precedentemente, su Plan de Trabajos Definitivo junto a todos los antecedentes (Plan de Actividades, Descripción del Procedimiento, Actividades de Coordinación y Control, etc.) de manera que le permitan a SOFSE verificar y aprobar la documentación, como condición indispensable para dar inicio a la fase ejecutiva de los trabajos.

Antes de iniciar los trabajos, LA CONTRATISTA deberá presentar, para cada sector y/o elemento de obra, la documentación de detalle (planos, fotografías, memorias, etc.) en la que se indique el

 	GERENCIA DE VIAS Y OBRAS	
	REPARACION ESTRUCTURAL DE PUENTE PEATONAL P.0+720 LINEA SARMIENTO	<i>Revisión 00</i>
		<i>PET n° SA-RT-DC-070</i>
		<i>Fecha:04 /2020</i>
	<i>Página 17 de 48</i>	

tipo de trabajo que ha previsto realizar, la metodología, duración, sectores a ocupar y toda información que describa los trabajos a realizar.

La mencionada documentación se ajustará a las especificaciones del presente documento y se considerarán incluidos en la oferta oportunamente realizada, no dando lugar a posteriores reclamos contractuales o económicos.

La Inspección de Obra revisará dicha documentación pudiendo solicitar las modificaciones que crea convenientes a efectos de cumplir con el objeto del presente Documento. Una vez que sea expresamente aprobada por la Inspección de Obra, LA CONTRATISTA podrá iniciar los trabajos correspondientes.

11.3 Preparación, Desmalezado y Limpieza.

LA CONTRATISTA será la encargada de realizar la limpieza, el desmalezado y la preparación de los sectores de trabajo, de manera de permitir el desarrollo de los mismos.

Se deberán ejecutar las tareas que sean necesarias para garantizar la visualización, el acceso y la realización de los trabajos en la obra de arte (desmalezado, limpieza, etc.).

11.4 Demoliciones, Extracciones y Remociones

LA CONTRATISTA será la encargada de realizar las demoliciones y/o extracciones y/o remociones necesarias en los sectores de trabajo, con el objeto de permitir el desarrollo de las tareas necesarias.

En caso de ser necesario se retirará y/o reubicará todo elemento y/o instalación existente que impidan la ejecución de las tareas.

LA CONTRATISTA deberá hacerse cargo de los costos asociados a esta tarea, sin reconocerse ningún tipo de pago adicional por las tareas mencionadas en el presente ítem.

No será motivo de falta de inspección u omisión de los trabajos a realizar la interferencia con otra/s estructuras.

El producido que no sea de interés para SOFSE, será retirado por LA CONTRATISTA fuera de la Obra y de los límites del FFCC a su exclusivo costo y de acuerdo a las normativas vigentes, sin que ello ocasione daños o perjuicios a terceros.

11.5 Cerco, vallado, protecciones, pasarelas públicas y señalizaciones

 	GERENCIA DE VIAS Y OBRAS	
	REPARACION ESTRUCTURAL DE PUENTE PEATONAL P.0+720 LINEA SARMIENTO	<i>Revisión 00</i>
		<i>PET n° SA-RT-DC-070</i>
		<i>Fecha:04 /2020</i>
		<i>Página 18 de 48</i>

A los fines de garantizar la seguridad de las personas usuarias y del personal de trabajo, como así también la operatividad del servicio ferroviario en todo momento, se deberá delimitar el área de trabajo mediante la colocación de cercos, vallados, protecciones, pasarelas y toda señalización necesaria durante todo el plazo de duración de las obras a ejecutar, cumpliendo todas las normas de seguridad pertinentes.

Es importante que el diseño de estas delimitaciones asegure su rápida remoción para el caso de trabajos que se realicen en diferentes sectores.

En el caso de que sea necesaria la intervención en cualquier tipo de cerramientos como alambrados u otro tipo, en primera instancia la empresa CONTRATISTA deberá pedir autorización a la Inspección de Obra. Una vez realizada la misma se deberán colocar elementos de paso que permitan cerrarlos en los intervalos en que no sea necesaria la apertura y en especial si se tiene conocimiento de que en algún momento no se contara con vigilancia en la zona.

Los mismos serán restituidos a sus condiciones originales al finalizar los trabajos que le dieron origen a su intervención, debiendo LA CONTRATISTA atender las reparaciones y/o reemplazos de los materiales deteriorados, dañados o necesarios reponer.

Se incluye en este caso, el cercado necesario para anular el paso de terceros por el puente durante la obra, en ambos accesos.

Este tipo de trabajo no recibirá pago directo alguno, pues se considera incluido en los ítems de pago del ítem obrador.

11.6 Limpieza y Orden de Obra

LA CONTRATISTA deberá efectuar una limpieza general en la zona de influencia de la obra de arte, tal que le permita efectuar los trabajos correspondientes, no dejando, una vez concluida la tarea, residuos de ninguna naturaleza en la zona de trabajo, debiendo disponer el retiro de todos los desechos y restos de materiales que se hayan producido.

Las tareas de mantenimiento de orden y limpieza no recibirán pago directo alguno, pues se consideran incluidas en el alcance del presente pliego.

11.6.1 Limpieza periódica de obra

Es obligación de LA CONTRATISTA mantener permanentemente la Obra y el obrador con una limpieza y orden adecuado a juicio de la Inspección y libre de residuos, evitándose así inconvenientes y riesgos de accidente al personal operativo y a usuarios del servicio ferroviario.

Al finalizar la jornada, LA CONTRATISTA deberá retirar todo el material producido, dejando las instalaciones limpias y ordenadas.

 	GERENCIA DE VIAS Y OBRAS	
	REPARACION ESTRUCTURAL DE PUENTE PEATONAL P.0+720 LINEA SARMIENTO	<i>Revisión 00</i>
		<i>PET n° SA-RT-DC-070</i>
		<i>Fecha:04 /2020</i>
		<i>Página 19 de 48</i>

No se permitirá la acumulación de material producido, escombros, basura, materiales y herramientas en zonas operativas, garantizando permanentemente la libertad de acceso.

11.6.2 Limpieza final de obra

Al momento de la recepción provisoria de la obra, la misma deberá estar perfectamente limpia y sin restos de materiales, lista brindar el servicio correspondiente.

Se deberán retirar todas las máquinas, herramientas, vallados, cercos, carteles, etc. Las zonas aledañas donde se realizaron los trabajos también deben quedar libres de escombros, ramas o residuos.

11.7 Protección del Entorno

Antes de dar comienzo a cualquier trabajo se protegerán las partes y/o los elementos del entorno que puedan ser dañados por las tareas. Las protecciones serán sobrepuestas, pero aseguradas mediante el empleo de elementos de fijación no agresivos (cintas adhesivas, cuerda, etc.), de modo de asegurar su función. No se admitirá la fijación de las protecciones a las partes originales mediante elementos que puedan dañarlos, como clavos, ganchos, tornillos, etc.

Cuando sólo se requieran protecciones contra el polvo, será suficiente usar las mantas de polietileno. Las estructuras para prever golpes deben estar diseñadas especialmente. En estos casos podrá recurrirse a muelles de espuma de goma o de fibra comprimida.

11.8 Elementos de la Obra

LA CONTRATISTA será responsable por la totalidad de los elementos existentes en las instalaciones y que se encuentren en él (adheridos o no), tanto al momento de iniciar la obra, como durante la misma. Por lo expresado, deberá hacerse cargo de roturas, faltantes, o pérdidas, estando a su exclusivo cargo la reposición de los elementos en cuestión, independientemente de las multas que por tales hechos pudieran caberle.

11.9 Manejo de los Recursos

LA CONTRATISTA estará obligada a utilizar métodos, equipos y herramientas y que a juicio de la Inspección de Obra aseguren la buena calidad de los trabajos y su correcta terminación.

Asimismo, empleará mano de obra calificada para cada tipo de tarea a desarrollar. La Inspección de Obra queda facultada para solicitar, a su solo juicio, la sustitución de cualquier equipo, herramienta, material, operario y/o técnico que no garantice el resultado del trabajo y/o la adecuada salvaguarda de las partes originales del edificio.

 	GERENCIA DE VIAS Y OBRAS	
	REPARACION ESTRUCTURAL DE PUENTE PEATONAL P.0+720 LINEA SARMIENTO	<i>Revisión 00</i>
		<i>PET n° SA-RT-DC-070</i>
		<i>Fecha:04 /2020</i>
		<i>Página 20 de 48</i>

11.10 Trámites, Gestiones y Permiso

LA CONTRATISTA realizará las gestiones que fuesen necesarias ante las empresas de Telefonía, Electricidad, Gas y otros para el retiro y/o reacomodamiento de las redes del edificio o zona a intervenir.

También deberá gestionar los permisos municipales para el tratamiento y disposición de materiales producidos.

Se incluye las comunicaciones o permisos necesarios para la clausura temporaria de uso por terceros a implementar durante la obra y la señalización que los entes requieran.

11.11 Relaciones Con Otros Contratistas

LA CONTRATISTA deberá facilitar la marcha simultánea o sucesiva de los trabajos ejecutados por ella y los que el organismo licitante decida realizar directamente o por intermedio de otros contratistas, debiendo cumplir las indicaciones que en tal sentido formule el Inspector de Obra respecto al orden de ejecución de esos trabajos, incluyendo la ayuda de gremios que corresponda.

La vigilancia general de la obra quedará a cargo de LA CONTRATISTA principal. Convendrá con los otros contratistas y con intervención decisiva del Inspector de Obra, en caso de desinteligencia, respecto a la ubicación de los materiales y enseres.

Estará igualmente obligada a unir en forma apropiada su obra a la de los demás contratistas, ajustándose a las indicaciones que se impartirán o al espíritu de los planos y especificaciones.

Si LA CONTRATISTA experimenta demoras o sufre estorbo en sus trabajos por hechos, faltas, negligencias o retrasos de otros contratistas, deberá dar inmediatamente cuenta del hecho a la Inspección de Obra para que ésta tome las determinaciones a que haya lugar.

11.12 Iluminación y Fuerza Motriz

La obtención y el consumo de la energía para la ejecución de la obra, como así también para la iluminación necesaria para la ejecución de trabajos en horarios nocturnos o donde la Inspección de Obra considere necesario, y la provisión de fuerza motriz para los equipos e implementos de construcción, propios y de los subcontratistas, serán implementados y costeados por LA CONTRATISTA, a cuyo cargo estará el tendido de la líneas provisorias con ajuste a las exigencias de carácter técnico reglamentarias para dichas instalaciones.

 	GERENCIA DE VIAS Y OBRAS	
	REPARACION ESTRUCTURAL DE PUENTE PEATONAL P.0+720 LINEA SARMIENTO	<i>Revisión 00</i>
		<i>PET n° SA-RT-DC-070</i>
		<i>Fecha:04 /2020</i>
		<i>Página 21 de 48</i>

Será rechazada toda instalación que no guarde las normas de seguridad para el trabajo, o que presente tendidos desprolijos o iluminación defectuosa, y todo otro vicio incompatible al sólo juicio de la Inspección de Obra.

La Inspección de Obra, si fuera absolutamente necesario a los fines de cumplir con lo especificado en el presente documento, podrá exigir el suministro de equipos electrógenos que aseguren la provisión y mantenimiento de la energía eléctrica, durante la ejecución de los trabajos y hasta la recepción provisional por cuenta y cargo de LA CONTRATISTA.

Será rechazada toda instalación que no guarde las normas de seguridad para el trabajo o que presente tendidos desprolijos o iluminación defectuosa y todo otro vicio incompatible al solo juicio de la Inspección de Obra.

11.13 Provisión De Agua

Será la obligación de LA CONTRATISTA efectuar las gestiones pertinentes, así como el pago de los costos relativos, para asegurar el suministro de agua necesaria para la realización de las obras.

Además, LA CONTRATISTA arbitrará los medios para el aprovisionamiento de agua potable para consumo, debiéndose realizar los análisis de potabilidad correspondientes en caso de ejecutarse perforaciones. Previo a la Recepción Definitiva de las obras, deberá proceder al cegado de las mismas y/o cierre de las conexiones de acuerdo a Normas del Ente Prestatario del Servicio.

11.14 Evacuación de aguas servidas

Se adoptarán las medidas necesarias y se ejecutarán las obras adecuadas para evacuar las aguas servidas de los servicios sanitarios durante el período de la obra, a fin de evitar peligros de contaminación, malos olores, etc. No se permitirá el desagüe de aguas servidas a canales o zanjias abiertas.

Para la ejecución del sistema de desagüe se aplicarán las reglamentaciones vigentes en el Ente Prestatario del Servicio.

11.15 Responsabilidad por Elementos de la Obra

LA CONTRATISTA será responsable por la totalidad de los elementos pertenecientes a la Obra de Arte, tanto al momento de iniciar la obra, como durante la misma. Por lo expresado, deberá hacerse cargo de roturas, faltantes, o pérdidas, estando a su exclusivo cargo la reposición de estos elementos.

 	GERENCIA DE VIAS Y OBRAS	
	REPARACION ESTRUCTURAL DE PUENTE PEATONAL P.0+720 LINEA SARMIENTO	<i>Revisión 00</i>
		<i>PET n° SA-RT-DC-070</i>
		<i>Fecha:04 /2020</i>
		<i>Página 22 de 48</i>

11.16 Provisiones para la inspección

La empresa CONTRATISTA proveerá y pondrá a disposición permanente de los inspectores designados por SOFS.E., desde los diez (10) días contados desde el Acta de Inicio de la obra, los siguientes elementos entregados en oficinas de la gerencia de Vía y Obra o bien en obrador:

- Un(1) Arnés de seguridad certificado Iram con cabo de vida
- Una(1) capas de lluvia, tipo “OMBU” PVC - Polyester, con Capucha, amarilla o de características y calidad equivalente.
- Un (1) Esclerómetro analógico, tipo “ALLEMANO INSTRUMENTS modelo SCL-N-DURO”, dureza máxima admisible 70N/mm² o superior calidad.
- Un (1) Modem USB 4G liberado, con línea celular de datos, con abono de 5GB/mes, dando cobertura durante el plazo de obra.
- Un (1) Extensor soporte Con Zoom Y Bluetooth Incluido Nisuta Ns-psez
- Un (1) nivel láser 360° rotativo, apto para 125m, incluyendo trípode de apoyo, mando a distancia, gafas para visión, placa reflectora de medida del láser y receptor. Tipo Bosch modelo GRL 250 HV o superior calidad.
- Dos (4) pares de guantes de hilo moteados.
- Dos (2) Cámaras tipo IP, nuevas a estrenar de igual o superior calidad a la descripta a continuación, con las siguientes características:
 - Apto para intemperie.
 - Resolución: HD - 2mp - 960p (1280x960p).
 - Conexión inalámbrica Wi-fi.
 - Micrófono.
 - Altavoz.
 - Led infrarrojo, 8 LED de alto brillo. Alcance de 15metros en total oscuridad.
 - Rotación: 320 ° horizontal - 110 ° vertical.
 - Compatibilidad: Android / IOS.
 - Sistema de alarma.

 	GERENCIA DE VIAS Y OBRAS	
	REPARACION ESTRUCTURAL DE PUENTE PEATONAL P.0+720 LINEA SARMIENTO	<i>Revisión 00</i>
		<i>PET n° SA-RT-DC-070</i>
		<i>Fecha:04 /2020</i>
		<i>Página 23 de 48</i>

- Detección de movimiento con notificación en su teléfono móvil.

Las mismas deberán instalarse a 4m de altura, en los puntos y/o sectores que indique la Inspección de Obra (se buscarán dos puntos cruzados de forma que se pueda enfocar la mayoría de la zona de obra), con su correspondiente conexionado de tensión. Además, se deberán tomar todas las medidas de seguridad para evitar todo tipo de vandalismo y/o robo, de los cuales se hará cargo LA CONTRATISTA de su reposición en forma inmediata.

El costo de estas provisiones se incluirá en la planilla de cotización dentro del ítem Obrador.

Artículo 12 - Materiales

Los materiales a emplear en la ejecución de la Obra responderán a las especificaciones técnicas incluidas en cada uno de los rubros correspondientes, también deberán cumplir con las normas I.R.A.M. correspondientes y serán, en todos los casos, de la mejor calidad dentro de su respectiva clase y de marca reconocida. LA CONTRATISTA pondrá a consideración de la Inspección de Obra, para su aprobación, las marcas y modelos de la totalidad de los materiales a emplear en la presente obra.

LA CONTRATISTA deberá acopiar en el obrador todos los materiales necesarios para los trabajos diarios programados quedando a criterio de SOFSE la aplicación de sanciones en el caso de constatarse el incumplimiento de esta premisa.

12.1 Marcas de Materiales

En los casos en que se mencionen marcas en la presente especificación, lo es al solo efecto de señalar las características generales y tipologías de referencia del objeto pedido. LA CONTRATISTA podrá ofrecer productos similares de marcas alternativas, en tanto las mismas ofrezcan una calidad o características técnicas superadoras, quedando la última decisión respecto a aprobación de los materiales a cargo de la Inspección de Obra de SOFSE.

En aquellos casos en que existan razones técnicas debidamente fundadas respecto a la elección de una marca en particular, LA CONTRATISTA deberá proveer la marca especificada.

12.2 Manejo de Materiales

 	GERENCIA DE VIAS Y OBRAS	
	REPARACION ESTRUCTURAL DE PUENTE PEATONAL P.0+720 LINEA SARMIENTO	<i>Revisión 00</i>
		<i>PET n° SA-RT-DC-070</i>
		<i>Fecha:04 /2020</i>
		<i>Página 24 de 48</i>

La totalidad de los materiales que ingresen a la obra deberán poder ser reconocibles y LA CONTRATISTA se hará responsable por su calidad. En todos los casos en que sea posible deberá identificar procedencia, fecha de elaboración y/o de adquisición, marca, características y vencimiento de los mismos. Tan pronto como ingresen a la obra serán guardados en el depósito correspondiente.

Las pinturas, removedores, solventes, aditivos y demás productos químicos, se mantendrán en sus envases originales, tapados herméticamente y conservando los módulos de fábrica, donde se los identifique claramente.

Los productos combustibles o corrosivos se guardarán tomando las precauciones del caso e identificándolos claramente a efectos de advertir a los operarios y a terceros del peligro que representan. Las condiciones de guardado y manipulación de los mismos se ajustarán a lo previsto en las normas de seguridad vigentes para la obra.

La CONTRATISTA será responsable, durante el período de ejecución de la obra, por las pérdidas o sustracciones que pudieran producirse, aunque los materiales se encuentren depositados en terrenos del Comitente. En caso de que sea necesario la CONTRATISTA deberá proveer la seguridad pertinente.

12.3 Abastecimiento y Disponibilidad de Medios y Materiales

LA CONTRATISTA deberá tener en todo momento disponibilidad en obra de la cantidad de materiales que se requieran para el desarrollo del trabajo según las tareas programadas en el cronograma de tareas correspondientes. La Dirección de Obra queda facultada para solicitar la ampliación del stock en el momento que lo considere necesario.

Para la ejecución de los trabajos, LA CONTRATISTA deberá disponer del instrumental, máquinas, equipos y herramientas apropiadas y necesarias durante todo el desarrollo de los mismos. La misma responsabilidad también tendrá para el control y supervisión de los trabajos por parte de la Inspección de Obra.

12.4 Movimiento de Materiales

El desplazamiento necesario de materiales dentro de la obra será responsabilidad de LA CONTRATISTA y se realizará exclusivamente en los horarios y a través de los lugares expresamente autorizados por la Inspección de Obra.

Las carretillas para el transporte de material tendrán ruedas de goma, al igual que toda maquinaria o equipo que deba ser desplazado por ellos.

 	GERENCIA DE VIAS Y OBRAS	
	REPARACION ESTRUCTURAL DE PUENTE PEATONAL P.0+720 LINEA SARMIENTO	<i>Revisión 00</i>
		<i>PET n° SA-RT-DC-070</i>
		<i>Fecha:04 /2020</i>
		<i>Página 25 de 48</i>

Se implementarán medios mecánicos de izaje vertical de materiales en tipo, cantidad y capacidad compatibles con los espacios disponibles en los distintos niveles de la zona de obra para una óptima productividad.

Artículo 13° - Control de los Trabajos

LA CONTRATISTA será la responsable de implementar los sistemas de información necesarios para un correcto y ordenado seguimiento de las tareas a realizar por la misma. También deberá mantener los sistemas de información actualizados posibilitando a la Inspección llevar un control sistemático de las tareas.

LA CONTRATISTA será la encargada de producir, a expresa solicitud de la Inspección, toda la información que resulte necesaria ya sea de carácter técnico, administrativo u operativo, estando siempre disponible para su consulta.

LA CONTRATISTA elaborará partes diarios de producción, los cuales deberán ser entregados diariamente a la Inspección de Obra a través de “Nota de Pedido” firmada por el Jefe de Obra. Dichos partes deberán contener todos los eventos relevantes de la jornada de trabajo, incluyendo: trabajos realizados en correlación con los ítems de certificación, listado de personal con horas trabajadas, listado de equipos utilizados, materiales consumidos, stock de materiales, listado de materiales producidos, presencia de responsable de seguridad e higiene, listado de subcontratistas presentes, condiciones climáticas, inspecciones de terceros y horas trabajadas.

Mensualmente LA CONTRATISTA deberá presentar un informe en el que se asentará lo siguiente:

1. Tareas desarrolladas en el mes, en relación al cronograma aprobado.
2. Consumo de materiales.
3. Utilización de equipos.
4. Cantidad de personal.
5. Avances en la fabricación, reparación o instalación de equipos.
6. Cantidad y tipo de materiales producidos y lugar de acopio.
7. Detalles de las tareas en que se manifestaron problemas, o potencialmente conflictivas, y medidas adoptadas o a adoptar.
8. Días de lluvia y comprobantes de partes meteorológicos.
9. Todo otro tipo de datos que sirvan para un mejor entendimiento, seguimiento y control de los trabajos.
10. Recopilación de partes diarios.

La Inspección tendrá libre acceso a todos los sectores del obrador, gabinete, de observación, de realización de ensayos y de toma de muestras, con el objeto de proceder a la fiscalización y/o verificación de las tareas realizadas.

 	GERENCIA DE VIAS Y OBRAS	
	REPARACION ESTRUCTURAL DE PUENTE PEATONAL P.0+720 LINEA SARMIENTO	<i>Revisión 00</i>
		<i>PET n° SA-RT-DC-070</i>
		<i>Fecha:04 /2020</i>
		<i>Página 26 de 48</i>

Cuando dichas tareas fueran efectuadas por terceros Contratistas, o en establecimientos de terceros proveedores, LA CONTRATISTA deberá tomar los recaudos necesarios para que la Inspección tenga libre acceso a dichos espacios físicos y cuente con las facilidades necesarias para llevar adelante su cometido.

Cuando la Inspección constatará defectos provocados por deficientes procedimientos de trabajo, podrá ordenar a LA CONTRATISTA la reparación o el reemplazo de lo defectuoso o la mejora en el proceso, quedando a cargo de LA CONTRATISTA los costos provocados por los defectos u errores.

Si la Inspección no hubiera formulado, en su oportunidad, observaciones por equipamientos y herramientas o trabajos defectuosos, no estará implícita la aceptación de los mismos, y la Inspección podrá ordenar las correcciones o indicaciones que correspondan, en el momento de evidenciarse las deficiencias, siendo también a cargo de LA CONTRATISTA el costo correspondiente.

Las comunicaciones entre LA CONTRATISTA y la Inspección se realizarán por medio del libro de "Notas de Pedido", y entre la Inspección de Obras y LA CONTRATISTA por medio del libro de "Ordenes de Servicio", ambos libros estarán conformados por folios triplicados, estos serán provistos por LA CONTRATISTA y sus hojas serán numeradas correlativamente. Dichos libros permanecerán a disponibilidad de la inspección de obra.

Artículo 14° - Equipos, máquinas y herramientas

Los equipos, máquinas y herramientas a utilizar por LA CONTRATISTA para la ejecución de los trabajos en obra y manipuleo de los materiales deberán reunir las características necesarias y suficientes que aseguren la obtención de la calidad exigida como así también la debida seguridad al realizar las operaciones y trabajos para la obra y el personal afectado.

14.1 Andamios

Para la realización de los trabajos que requiera el uso de andamios, se utilizarán el fijo pre armado o de caño y nudo. El uso de uno u otro quedará sujeto a la propuesta de LA CONTRATISTA y a la aprobación de la Inspección de Obra. Queda expresamente prohibido el uso de silletas o de balancines manuales.

Los andamios fijos o móviles deberán permitir el acceso fácil, cómodo y seguro a todas y cada una de las partes a intervenir. Podrán ser móviles, con ruedas de goma. En cualquier caso, cumplirán con las normas de seguridad vigentes.

Los pisos operativos de los andamios serán construidos de chapa doblada, de una resistencia suficiente como para asegurar su estabilidad y soportar las cargas a las que serán sometidos durante el desarrollo de los trabajos.

 	GERENCIA DE VIAS Y OBRAS	
	REPARACION ESTRUCTURAL DE PUENTE PEATONAL P.0+720 LINEA SARMIENTO	<i>Revisión 00</i>
		<i>PET n° SA-RT-DC-070</i>
		<i>Fecha: 04 /2020</i>
	<i>Página 27 de 48</i>	

Los parantes verticales no podrán apoyar en forma directa sobre los solados. Dispondrán siempre de una base metálica, la que a su vez descansará sobre un taco de madera. Tanto la base como el taco tendrán la rigidez suficiente como para asegurar una adecuada repartición de las cargas sobre la superficie de apoyo, evitando el efecto de punzonado.

Los andamios deberán contar con las barandas y demás elementos exigidos por las normas de seguridad vigentes para el gremio de la construcción y deberán cumplir con las reglamentaciones municipales vigentes. Estarán dotados de escaleras de servicios, las que serán cómodas y seguras para permitir el eventual movimiento de operarios y técnicos de uno a otro nivel operativo, durante la intervención a desarrollar.

La totalidad de los elementos que conformen las estructuras de andamios serán los que correspondan al sistema comercial elegido. No se admitirá la mezcla de elementos que pertenezcan a sistemas distintos (siempre que no sean compatibles) ni sujeciones precarias (por ej: las realizadas mediante ataduras de alambres).

En el montaje se evitará dejar expuestos elementos que por sus características formales (filos, bordes cortantes, etc.) puedan causar accidentes al personal o terceros. Los elementos que presenten estas características (por ej: extremos de pernos roscados y/o tornillos) deben ser cubiertos adecuadamente (por ej: mediante un capuchón de plástico o goma). La Inspección de Obra queda facultada para solicitar las modificaciones que crea convenientes a efectos de solucionar este tipo de inconvenientes.

Para altura mayor a 6m deberá presentarse memoria de cálculo.

14.2 Apuntalamientos

Se utilizarán los de sistema fijo pre armado tipo torre o de caño y nudo. El uso de uno u otro quedará sujeto a la propuesta de LA CONTRATISTA (la cual presentará con plano y memoria de cálculo) para la aprobación de la Inspección de Obra.

Queda expresamente prohibido el uso de madera, para puntales y arriostramientos (barras).

No se admitirá la mezcla de elementos que pertenezcan a sistemas distintos (siempre que no sean compatibles) ni sujeciones precarias (por ej: las realizadas mediante ataduras de alambres).

Los parantes verticales deberán contar con elementos distribuidores de carga de manera de evitar el efecto de punzonado y tendrán la rigidez suficiente como para asegurar una adecuada repartición de las cargas, tanto en la parte superior donde toman la carga y en la inferior, donde la transmiten hacia el solado, ajustados mediante tornillos (NO cuñas). En el montaje se evitará dejar expuestos elementos que por sus características formales (filos, bordes cortantes, etc.) puedan causar accidentes al personal o terceros. Los elementos que presenten estas características (por ej: extremos de pernos roscados y/o tornillos) deben ser cubiertos adecuadamente (por ej: mediante un capuchón de plástico o goma). La Inspección de Obra queda facultada para solicitar las modificaciones que crea convenientes a efectos de solucionar este tipo de inconvenientes.

 	GERENCIA DE VIAS Y OBRAS	
	REPARACION ESTRUCTURAL DE PUENTE PEATONAL P.0+720 LINEA SARMIENTO	<i>Revisión 00</i>
		<i>PET n° SA-RT-DC-070</i>
		<i>Fecha:04 /2020</i>
		<i>Página 28 de 48</i>

Artículo 15° - Documentación de final de obra

Conjuntamente con la finalización de los trabajos y previo a la solicitud del Acta de Recepción Provisoria, LA CONTRATISTA entregará a la Inspección de Obra tres copias en papel firmadas por el profesional correspondiente y en formato digital mediante memoria USB (pendrive) la totalidad de la documentación conforme a obra correspondiente a los trabajos realizados.

Artículo 16° - Garantía Técnica y Vicios Ocultos

LA CONTRATISTA garantizará la buena calidad de los materiales utilizados y de los trabajos realizados por los deterioros y/o fallas que puedan sufrir por causa propia o por cualquier otra causa que resulte de la operación normal del servicio ferroviario. Se debe incluir en el alcance del suministro la totalidad de los insumos y consumibles necesarios para el funcionamiento de la instalación durante el período de garantía.

El plazo durante el cual se otorgará la garantía será de doce (12) meses, contados a partir de la firma del Acta de Recepción Provisoria sin observaciones. Durante este período, la reparación de los deterioros y/o fallas será hecha por LA CONTRATISTA a su costa. Si la Inspección interpretara que la aparición de deterioros y/o fallas ha tenido origen en algún defecto de fabricación, ejecución o instalación, se entenderá que hay vicio oculto y será de aplicación lo establecido en el artículo correspondiente con más las responsabilidades establecidas en el Código Civil y Comercial de la Nación.

En caso de incumplimiento de LA CONTRATISTA de su obligación de reparar los deterioros y/o fallas que se produjeran durante el período de garantía en el tiempo previsto, SOFSE tendrá el derecho a efectuar la reparación por sí o por intermedio de terceros, recuperando los costos de todo tipo que por tal razón hubiese asumido, mediante compensación por cualquier suma que adeudare a LA CONTRATISTA por cualquier motivo, o del Fondo de Reparos; ello además de aplicar la multa que corresponda. Luego de la Recepción Definitiva LA CONTRATISTA será responsable en los términos de los Artículos 1273, 1274, 1275 y 1277 del Código Civil y Comercial de la Nación.

16.1 Recepción provisoria

Una vez terminados los trabajos, se realizará una visita conjunta entre LA CONTRATISTA y la Inspección de Obra y de no mediar defectos, ni imperfecciones o vicios aparentes en la ejecución de los trabajos contratados de acuerdo a la presente documentación, se procederá a recibir provisoriamente la ejecución de los trabajos mediante la firma del "ACTA DE RECEPCIÓN PROVISORIA".

16.2 Recepción definitiva

TRENES ARGENTINOS OPERACIONES 	GERENCIA DE VIAS Y OBRAS	
	REPARACION ESTRUCTURAL DE PUENTE PEATONAL P.0+720 LINEA SARMIENTO	<i>Revisión 00</i>
		<i>PET n° SA-RT-DC-070</i>
		<i>Fecha:04 /2020</i>
		<i>Página 29 de 48</i>

Una vez transcurrido el plazo de garantía y de no observarse defectos, ni imperfecciones o vicios aparentes y/o ocultos, se procederá a recibir definitivamente la ejecución de los trabajos mediante la firma del “ACTA DE RECEPCIÓN DEFINITIVA”.

Artículo 17° - Alcance y descripción de los Trabajos

17.1 Descripción de la Estructura

Se trata de un puente peatonal de estructura metálica con pasarela peatonal de losetas de Hormigón. Es un reticulado tipo Warren de 3 tramos de luces desiguales. Apoya en una pila de Hormigón Armado y en otra de mampostería, de fundaciones desconocidas.

Ver anexo II – Planos “Anteproyecto de Adecuación”.

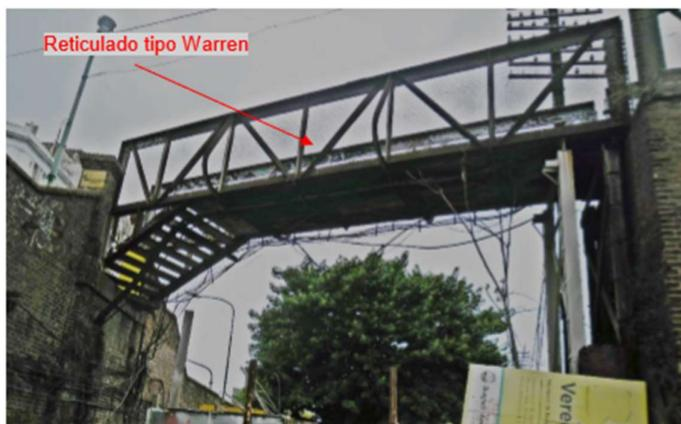

Vista global – Tramo 1

TRENES ARGENTINOS OPERACIONES  Ministerio de Transporte Presidencia de la Nación	GERENCIA DE VIAS Y OBRAS	
	REPARACION ESTRUCTURAL DE PUENTE PEATONAL P.0+720 LINEA SARMIENTO	
	<i>Revisión 00</i>	
	<i>PET n° SA-RT-DC-070</i>	
	<i>Fecha: 04 /2020</i>	
	<i>Página 30 de 48</i>	



Vista global -Tramo 2



Vista global – Tramo 3

Documentación Preliminar

Será responsabilidad de LA CONTRATISTA recopilar toda la información que considere necesaria (planos, memorias, documentos de registros de modificaciones, datos hidráulicos, etc.), para poder cumplir con el alcance del presente pliego. A tal efecto SOFSE y la Inspección de obra facilitará a LA CONTRATISTA el acceso a la información disponible.

En caso de contar con alguna documentación técnica de la obra de arte, tales como planos y memorias de cálculo, se deberá realizar una verificación de la conformidad de los datos expuestos en dicha documentación.

LA CONTRATISTA deberá entregar a la Inspección de Obra una copia en papel y en digital de toda la documentación recopilada.

 	GERENCIA DE VIAS Y OBRAS	
	REPARACION ESTRUCTURAL DE PUENTE PEATONAL P.0+720 LINEA SARMIENTO	<i>Revisión 00</i>
		<i>PET n° SA-RT-DC-070</i>
		<i>Fecha: 04 /2020</i>
		<i>Página 31 de 48</i>

Tareas a realizar

La totalidad de los trabajos necesarios de realizar provocados por el presente pliego, deberán ser ejecutados con las formaciones ferroviarias brindando el servicio habitual, razón por la cual quedan incluidas en el alcance del presente pliego todos aquellos trabajos y/o tareas necesarias para lograr la reparación sin afectar al servicio de la línea, tales como la ejecución de estructuras auxiliares, señales de precaución. Las mismas deberán ser calculadas y materializadas con los factores de seguridad correspondientes a la normativa utilizada vigente. Asimismo, cualquiera sea la situación, queda terminantemente prohibida la circulación de personal de LA CONTRATISTA y cualquier otra persona afectada a la obra sobre la zona de vías.

Todos los trabajos requeridos deberán ser realizados conformes y de acuerdo a su fin, para lo cual deberán considerarse incluidos todos los elementos y medios necesarios para el correcto funcionamiento, aun cuando no se mencionen explícitamente en la presente especificación.

Tareas Previas

Previo al comienzo de la obra se deberán realizar las siguientes tareas:

- Relevamiento pormenorizado del estado actual de la estructura, de manera tal de adecuar la Memoria descriptiva presentada en instancia de Oferta a las singularidades que se evidencien en ese momento.
- Provisión y montaje de cartel de Obra.
- Construcción del obrador.
- Instalación de baños químicos para personal de obra.

LA CONTRATISTA deberá proveer un cartel de obra según las especificaciones del Anexo III, instalarlo y mantenerlo durante el transcurso de la obra en el sitio que indique el Inspector de Obra. LA CONTRATISTA, considerando las necesidades de la obra, presentará el diseño del obrador, características y todo otro elemento que permita a la Inspección de Obra abrir juicio a los fines de lograr la aprobación con que deberá contar, previamente a la ejecución de todas las obras provisionales para obradores.

Este contará con oficinas, depósito, vestuario y locales sanitarios, de acuerdo a las reglamentaciones vigentes, pudiendo ser reemplazado por obrador rodante, con las mismas comodidades detalladas anteriormente, previa aprobación de la Inspección, asimismo proveerá las comodidades y elementos para la Inspección indicadas en el PCTG.

LA CONTRATISTA deberá proveer y asegurar el uso de los elementos de protección por parte tanto de su personal como de cualquier otra persona afectada a las tareas de la obra de conformidad a la normativa y a las mejores prácticas en la materia.

Los trabajos a realizar consisten en la materialización de:

 	GERENCIA DE VIAS Y OBRAS	
	REPARACION ESTRUCTURAL DE PUENTE PEATONAL P.0+720 LINEA SARMIENTO	<i>Revisión 00</i>
		<i>PET n° SA-RT-DC-070</i>
		<i>Fecha: 04 /2020</i>
		<i>Página 32 de 48</i>

17.1.1 Delimitación y cerramiento de zona de trabajo

LA CONTRATISTA debe prever los materiales y mano de obra necesarios para el cierre de ambos accesos al puente peatonal durante la duración de la obra. Las tareas programadas se realizarán sin circulación de peatones sobre la obra de arte.

Dentro de esta provisión, se debe tener en cuenta que el acceso de personal a la zona de obrador y depósito de materiales, se producirá por andamio - escalera desde la calle Díaz Vélez, en lugar a convenir con la INSPECCIÓN DE OBRA

El acceso al andamio-escalera debe cumplir todas las normativas vigentes para su uso seguro y contar con los medios que permitan el cierre completo y eficiente para impedir el acceso a cualquier persona ajena a la obra.

Se prevee que los movimientos de materiales y retiro de residuos se produzca en el mismo sector, previendo un sector con guinche /plataforma de izaje.

17.1.2 Apuntalamiento de conjunto

Se implementara un conjunto de apuntalamiento para limitar desplazamientos laterales de los tramos 2 y 3 al momento del izaje del tramo 1.

Cumplirá lo prescripto en el ítem Apuntalamientos del presente.

Se deberá presentar una memoria de cálculo de los mismos, teniendo en cuenta las alturas (aproximadamente 7m) y las cargas verticales (aproximadamente 30 ton) y horizontales (aproximadamente 6 ton)

Contempla el gateado del tramo 1 y 2 para realizar las tareas de reconstrucción de la pila de mampostería y de los refuerzos en la estructura metálica requeridos.

17.1.3 Estudio de Suelos (SPT)

En las inmediaciones de las vías, en zona disponible se realizarán 2 SPT según CIRSOC 401, separados 50m entre si, con las siguientes especificaciones y propiedades estudiadas:

- Profundidad de sondeos : 20m o hasta superar 40 golpes durante 2m
- Determinación de las características físicas de los suelos: humedad natural, límite líquido, límite plástico, índice de plasticidad y contenido de granos finos (tamiz 200), pesos unitarios natural y seco.
- Realización de ensayos tri-axiales escalonados no drenados para la obtención de los parámetros de corte (cohesión c y ángulo de fricción interna).
- Clasificación de los suelos de acuerdo al Sistema Unificado de Clasificación de Suelos.
- Determinación del nivel freático.

 	GERENCIA DE VIAS Y OBRAS	
	REPARACION ESTRUCTURAL DE PUENTE PEATONAL P.0+720 LINEA SARMIENTO	<i>Revisión 00</i>
		<i>PET n° SA-RT-DC-070</i>
		<i>Fecha:04 /2020</i>
		<i>Página 33 de 48</i>

- Recomendación de tensiones admisibles y coeficiente de balasto y cotas para fundaciones directas (soleras o bases) o indirectas.
- Determinación de la agresividad de los suelos y agua al acero y hormigón, relajamiento, expansividad.

Se entregara informe con diagramas sintéticos de resultados agrupados con cotas de inicio de pozo homogeneizadas y croquis de ubicación de las perforaciones realizadas.

17.1.4 Demolición de mampostería y excavaciones menores.

Comprende la demolición por medios mecánico manuales y retiro de la pila y base de mampostería que soporta los tramos 1 y 2, ver Punto de los Planos del **Anexo II**.

Incluyen el retiro de la estructura de mampostería, apuntalamientos temporarios, base de mampostería que será ocupada por hormigón y reperfilado de excavación según el diseño de la nueva fundación y el relleno pos hormigonado de base.

Los materiales producidos de interés para SOFSE serán indicados por la Inspección, transportados y depositados a costo de LA CONTRATISTA en el lugar indicado oportunamente.

El producido, que no sea de interés para SOFSE, será retirado por LA CONTRATISTA fuera del terreno ferroviario, quedando a cargo del contratista la disposición final del mismo, sin que ello ocasione daños o perjuicios a terceros.

De ser necesario, se plantea el uso de mini retro izada con grúa y colocada en el sector de trabajo, dado que el acceso de vehículos a la zona de vías no es posible.

17.1.5 Pila de Hormigón Armado

Se deberá realizar el proyecto, cálculo y diseño de detalle y encofrado para la construcción de una nueva pila.

Se considerará en el diseño, a esta nueva pila como la única con resistencia para otorgar al conjunto de estabilidad lateral en el plano del puente sin invadir el gálibo para obras fijas de las vías contiguas. Se requiere una verificación de conjunto para determinar solicitaciones y esfuerzos dimensionantes.

Se define en planos anexos el diseño de anteproyecto para la fundación y pila, el cual debe ser verificado según las solicitaciones previstas en CIRSOC, preferentemente por modelado integral.

Se considerará la realización de una fundación directa de dimensiones previstas en planos.

Se contempla que el armado de fundación y pila se cubrirá con 150 Kg/m³ de armadura.

 	GERENCIA DE VIAS Y OBRAS	
	REPARACION ESTRUCTURAL DE PUENTE PEATONAL P.0+720 LINEA SARMIENTO	<i>Revisión 00</i>
		<i>PET n° SA-RT-DC-070</i>
		<i>Fecha:04 /2020</i>
	<i>Página 34 de 48</i>	

Se deberá presentar en proyecto ejecutivo el proceso constructivo propuesto que permita mediante encofrados prensados, las etapas de colado, el armado de empalme, etc que permita una realización ágil y eficiente.

Se deberá proveer hormigón elaborado en planta H30, con colocación mediante equipo de bombeo hidráulico - mecánico desde la calle Díaz Vélez y laboratorio en cada jornada de colada.

17.1.6 Refuerzos de estructura metálica

Contempla la provisión y montaje de perfiles y suplementos de apoyo, según Planos LSA-PP-0.720-AD-01 y LSA-PP-0.720-AD-02 del Anexo II.

Los perfiles ángulo especificados deberán fijarse mediante bulones a los perfiles existentes. Los bulones utilizados en los medios de unión de las estructuras metálicas que conforman los puentes ferroviarios serán calidad IRAM 5453 - ASTM A325 Clase 8.8 y las homólogas para tuercas y arandelas.

La estructura montada deberá quedar perfectamente nivelada, en el sentido longitudinal y transversa.

Además, incluye el mecanizado, soldaduras, preparación de superficies, de los elementos metálicos a montar, así como la preparación de piezas que no sean removidas en la obra de arte original, teniendo especial énfasis en el tratamiento de las uniones entre partes.

17.1.7 Reparaciones en mampostería de pilares

Contempla la reparación de fisuras y fracturas pilares y mampostería de cerramiento de apoyo en extremo calle Díaz Vélez

LA CONTRATISTA será la responsable de arreglar o recomponer todo aquel sector de mampostería perteneciente al sector que haya sido afectado por todos los trabajos realizados y requeridos en el presente documento. Del mismo modo, LA CONTRATISTA deberá arreglar o recomponerlos sectores de la mampostería que acusen o presenten fallas, roturas o problemática. En los trabajos de readecuación o arreglo de la mampostería se deberá respetar la clase de ladrillo existente respecto al tipo y dimensiones. El mortero a utilizar para las juntas debe ser de calidad adecuada para obtener mampostería de resistencia adecuada a su solicitud y juntas impermeables frente a la acción de las lluvias sin necesidad de usar revoques o revestimientos.

17.1.8 Cerramiento Vertical y Horizontal

Incluye, para toda la extensión del puente metálico, el reemplazo de cerramiento vertical y agregado de cerramiento superior de pasarela peatonal.

 	GERENCIA DE VIAS Y OBRAS	
	REPARACION ESTRUCTURAL DE PUENTE PEATONAL P.0+720 LINEA SARMIENTO	<i>Revisión 00</i>
		<i>PET n° SA-RT-DC-070</i>
		<i>Fecha:04 /2020</i>
		<i>Página 35 de 48</i>

La primera etapa consiste en el reemplazo del cerramiento existente de alambre romboidal por malla electrosoldada de $\varnothing 2.1\text{mm}$ / 50x50mm, utilizando el mismo medio de sujeción, con planchuela de apriete fijada con bulones y tuercas.

La segunda etapa consiste en prefabricar e instalar soportes confeccionados con perfiles L, adosados a la estructura existente según detalles del Anexo II, asegurando una altura de paso peatonal de 2,40m y el montaje de misma malla de cerramiento vertical, como cierre horizontal del pasadizo completo.

El diseño de fijación de los paños de malla será antivandalico.

17.1.9 Tratamiento Anticorrosivo

Esta tarea abarca el tratamiento de las superficies metálicas, tales como vigas principales longitudinales (en el sentido de la vía), vigas transversales entre vigas principales y todo aquel elemento de tipo metálico que constituya la estructura de la obra de arte, excluyendo el alambre tejido, estribos y pilas y escalinatas exteriores.

Se incluye la prestación de equipos para posicionamiento de personal en altura y personal calificado para su ejecución y las pruebas y ensayos necesarios para asegurar la calidad del tratamiento en toda la extensión de la obra.

Como parte de los ensayos se realizarán, a medida que se vaya ejecutando el pintado de la estructura, en los sectores que indique la inspección de Obra, 5 instancias de medición de calidad de adherencia, mediante ensayo no destructivo de pintura Pull Off (Norma ASTM D 1186-01). De no cumplir con lo especificado con la Norma mencionada, se deberá rehacer el tratamiento anticorrosivo.

Procedimiento

La Limpieza se realizará mediante medios mecánico manuales de las superficies grado de preparación será como mínimo SSPC-SP 3 según norma SIS-05-59-00-1967.

Los trabajos de pintura deberán cumplir con lo especificado en la norma IRAM 1094 y se deben iniciar apenas terminadas las tareas de limpieza con los límites de ambiente especificados por el fabricante.

Esquema:



 	GERENCIA DE VIAS Y OBRAS	
	REPARACION ESTRUCTURAL DE PUENTE PEATONAL P.0+720 LINEA SARMIENTO	<i>Revisión 00</i>
		<i>PET n° SA-RT-DC-070</i>
		<i>Fecha:04 /2020</i>
	<i>Página 36 de 48</i>	

Se aplicará una capa de pintura de Esmalte Epoxy autoimprimante de alto contenido de sólidos de 120 micrones, tipo Revesta 400 o características y calidad superior en monocapa y/o multicapa.

El color será RAL 7024.

17.1.10 Carpeta asfáltica con pendiente

Este tratamiento tiene por objeto constituir, sobre el tablero metálico del puente, un solado de tipo industrial impermeable continuo y que permita el escurrimiento superficial de aguas pluviales.

Comprende la preparación del sustrato, mediante la reconstitución de encuentro y juntas, el retiro de excesos y partes sueltas del solado existente y la limpieza fina de la superficie, eliminando el polvo, suciedad y cualquier otro material residual y sobre superficie seca, se realizará la aplicación de una capa de imprimación compuesta de pintura asfáltica en todo el sector a intervenir, tipo Sika Inertol Tech o superior calidad.

Luego se colocará una capa de mortero asfáltico en frío de grano fino., la cual deberá ser compactada mediante rodillo rolo apisonador, y su espesor final ya compactado deberá ser de 3 cm.

También contempla la provisión y aplicación de sellador poliuretánico tipo Sikaflex 11 FC Plus o superior calidad a lo largo de toda la unión entre el asfalto y las vigas principales de los puentes. Ver Puntos 6ª y 6B de los Planos SA-VO-070-PL-AD-001 y SA-VO-070-PL-AD-004 del Anexo II.

17.1.11 Artefacto de Iluminación Autónomo.

Consiste en la provisión, montaje, conexión, pruebas y puesta en marcha de un conjunto de equipamiento para generar iluminación artificial nocturna sobre el puente.

Se instalarán reflectores led sobre postes de caño de hierro de $\varnothing 2''$ de 3m de altura medidos sobre el nivel del cordón superior de vigas laterales del puente peatonal.

Estos postes se fijarán a la estructura metálica mediante una placa soporte lateral en coincidencia con uno de los parantes del mismo. Se incluye la aplicación del mismo tratamiento anticorrosivo a los postes y sus componentes que se aplica al tratamiento de partes metálicas del puente.

Los reflectores a proveer e instalar contarán con una configuración de potencia de tres niveles definidos por el usuario: alta-normal-baja para 1500-700-150 lumen de brillo, dura 3-8-12 horas. Encendido / apagado automático durante el atardecer y el amanecer.

Serán marca ALPHA 1080X o de características y calidad equivalente o superior, con 180 piezas LED blanco, equipado con batería de litio para un ciclo de carga amplio..

El panel solar de 12W está hecho de celdas solares de alta eficiencia de grado industrial, vidrio templado y marco de aluminio anodizado.

Luminaria de hierro fundido con vidrio templado, diseñada para durabilidad y buena disipación de calor cuando se utiliza a alta potencia. La longitud del cable entre el panel solar y la luz es de 5 m (16 pies).

 	GERENCIA DE VIAS Y OBRAS	
	REPARACION ESTRUCTURAL DE PUENTE PEATONAL P.0+720 LINEA SARMIENTO	<i>Revisión 00</i>
		<i>PET n° SA-RT-DC-070</i>
		<i>Fecha: 04 /2020</i>
		<i>Página 37 de 48</i>

Cada artefacto poseerá incorporado un sensor fotoelectrico para automatizar su encendido.

Artículo 18° - Proyecto Ejecutivo

LA CONTRATISTA deberá realizar el Proyecto Ejecutivo de las tareas a ejecutar con carácter de Ingeniería de detalle, así como también de proveer de todos los materiales, todos los equipos para el montaje, y la mano de obra. Deberá realizar la puesta en servicio y todas las tareas necesarias para que la obra cumpla con su fin de acuerdo a las reglas del buen arte, respetando todas las Normas y Reglamentaciones vigentes.

Toda la Documentación que sea parte del proyecto deberá ser presentada con la suficiente anticipación a la Inspección de Obra para su observación y/o corrección, y su posterior conformidad y aprobación.

LA CONTRATISTA deberá ejecutar el proyecto de ingeniería de obra, y estudios y cálculos necesarios para la ejecución de la obra en su totalidad. Los cálculos serán presentados debidamente firmados por profesional matriculado y representante técnico de la empresa contratista.

En caso de que por razones constructivas o de avance de las tareas sea necesario introducir algún cambio en lo proyectado, deberá presentarse a la Inspección de Obra con la suficiente anticipación para su revisión y aprobación.

La aprobación de la documentación de ingeniería básica e ingeniería de detalle no significará delegación de responsabilidades en la Inspección de Obra, siendo LA CONTRATISTA la única responsable por el correcto cumplimiento y ejecución de las tareas.

LA CONTRATISTA presentará el proyecto ejecutivo a la Inspección para su aprobación y su ejecución, dicha documentación constará al menos de:

1. **Memoria descriptiva** de la totalidad de los trabajos a realizar indicando la metodología de trabajo adoptada de cada una de las distintas tareas previstas por LA CONTRATISTA.
2. **Plan de trabajos/Cronograma de Tareas**, el cual deberá incluir:
 - Detalle de Rubros y sus ítems, los cuales a su vez deberán estar desglosados en sus tareas más críticas. Dichos ítems estarán identificados por diferentes colores a los efectos de simplificar su lectura.
 - **Secuencia de realización de los trabajos: Se deberá especificar por etapas la secuencia que LA CONTRATISTA propone para realizar las estructuras auxiliares y los posteriores trabajos.** Dicha planificación deberá ser revisada y luego aprobada, con las iteraciones que resulten necesarias, por la inspección de obra.
 - La planilla deberá estar dividida por días identificando los fines de semana, así como el inicio y fin de cada mes.
3. **Curva de inversión**, que deberá incluir:

 	GERENCIA DE VIAS Y OBRAS	
	REPARACION ESTRUCTURAL DE PUENTE PEATONAL P.0+720 LINEA SARMIENTO	<i>Revisión 00</i>
		<i>PET n° SA-RT-DC-070</i>
		<i>Fecha: 04 /2020</i>
		<i>Página 38 de 48</i>

- Programa de inversiones, sobre la base del programa de trabajos. Las inversiones serán imputadas en ese programa en correspondencia con el mes en que se ejecutan las respectivas tareas.
 - Las planillas se realizarán en el programa Excel de Microsoft, por lo que la Curva Financiera deberá estar ligada a las modificaciones que sufra el Cronograma de Tareas en forma automática.
4. **Planos de estructuras auxiliares para la generación de zona libre de agua en el lugar de realización de la obra.**
 5. Informa de estudio de suelo, Ensayo SPT.
 6. **Memorias de cálculo de:**
 - 6.1 Apuntalamientos, encofrados, bases, columnas, refuerzos estructurales, medios de unión, de todo componente estructural nuevo o reemplazos de elementos estructurales.
 7. **Planos de:**
 - 7.1 Implantación de Obrador en zona de vías.
 - 7.2 Nivelación, excavaciones, movimientos y acopios de suelo.
 - 7.3 Replanteo y detalles de bases, columnas, vigas, losas, su encofrado y detalle de armadura.
 - 7.4 Esquema y detalle de juntas.
 - 7.5 Detalles de adecuación o reformas de estructuras metálicas.
 - 7.6 Implantación y detalles de instalaciones, por rubro.
 8. Fichas técnicas de materiales y componentes pre elaborados.
 9. Toda otra información y/o **Especificación Técnica** que a juicio de la inspección resulte de importancia para definir los trabajos a realizar en la obra.

LA CONTRATISTA deberá estudiar y revisar toda la documentación exhaustivamente, previo a su ejecución, para que no existan dudas acerca del proceso constructivo y su avance, asumiendo la responsabilidad de la obra en su carácter de Constructor de la estructura.

A tales efectos LA CONTRATISTA designará un profesional universitario matriculado con antecedentes de una competencia acorde con la importancia de la obra y que acrediten su idoneidad a satisfacción de la Inspección de Obra. Ver artículo 8.

Artículo 19° - Especificaciones Técnicas

19.1 Condiciones de Carga

 	GERENCIA DE VIAS Y OBRAS	
	REPARACION ESTRUCTURAL DE PUENTE PEATONAL P.0+720 LINEA SARMIENTO	<i>Revisión 00</i>
		<i>PET n° SA-RT-DC-070</i>
		<i>Fecha:04 /2020</i>
		<i>Página 39 de 48</i>

La sobrecarga de uso para verificaciones será de 500 Kg/m², mientras que la de viento según CIRSOC 102.

19.2 Hormigón Armado

Diseño y verificación de la mezcla de hormigón

El contratista deberá presentar, como parte del proyecto ejecutivo, el diseño de mezcla, los medios y medidas de control que aplicará para este tipo de producción, bajo el concepto de diseño por durabilidad (CIRSOC 201-2005). Se contempla la utilización de aditivos necesarios para la colocación como así también para el hidrófugo de masa. El vibrado mecánico portátil durante la colocación es obligatorio.

La inspección de Obra podrá solicitar a LA CONTRATISTA la realización de ensayos sobre el hormigón fresco durante la producción y el colocado del mismo. Los costos correrán por cuenta y cargo de LA CONTRATISTA. Los mismos deberán ser realizados por un Laboratorio de Ensayos, especializado en la materia, quien deberá realizar todas las verificaciones del hormigón especificadas.

En el caso de que lo encuentre necesario, la inspección de Obra podrá requerir al laboratorio de ensayos la realización de los siguientes servicios:

Se efectuarán los ensayos sobre el hormigón fresco en oportunidad de cada colada de acuerdo al artículo 7.4.4 del reglamento CIRSOC 201, respetando las condiciones y cantidad especificadas en el 1, artículo 6.6.3.11 y 7.4 del citado reglamento.

En los casos en que el hormigón utilizado no cumpla con los requisitos mecánicos exigidos en el artículo 6.6.3.11 del CIRSOC 201 y el presente pliego de especificaciones técnicas, se procederá a demoler la totalidad de la estructura, retirándose de la obra el producto de la demolición y luego, se procederá a la reconstrucción.

Todos los costos relacionados con los estudios complementarios y las eventuales tareas de demolición y reconstrucción corren por cuenta y cargo de LA CONTRATISTA, y esta no podrá reclamar prórroga de plazos invocando esta causa.

Pruebas de hormigón endurecido

Desde el punto de vista mecánico, la calidad del hormigón estará definida por el valor de su resistencia característica de rotura a compresión sobre probetas cilíndricas normales moldeadas y curadas de acuerdo a lo que establece la norma IRAM 1524 y ensayadas según norma IRAM 1546.

 	GERENCIA DE VIAS Y OBRAS	
	REPARACION ESTRUCTURAL DE PUENTE PEATONAL P.0+720 LINEA SARMIENTO	<i>Revisión 00</i>
		<i>PET n° SA-RT-DC-070</i>
		<i>Fecha:04 /2020</i>
	<i>Página 40 de 48</i>	

Se preverá un mínimo de extracción, curado y ensayo a compresión de 12 probetas cilíndricas, en instancia según proyecto ejecutivo y de acuerdo a lo solicitado por la inspección de obra.

Cuando existan dudas sobre la calidad del hormigón, o en los casos en que las probetas cilíndricas indiquen que el hormigón colocado no alcanza el grado necesario de resistencia a la compresión, la inspección de Obra podrá solicitar la verificación de muestras adicionales del hormigón mediante la extracción de testigos. Los ensayos sobre hormigón endurecido se efectuarán de acuerdo a los artículos 6.6.3.11 y 7.4.5 del CIRSOC 201.

El hormigón endurecido que no se adecue a la resistencia a la compresión especificada será retirado y reemplazado a cargo de LA CONTRATISTA. Los costos que deriven de las pruebas adicionales al hormigón serán asumidos por LA CONTRATISTA, sin costo adicional para el COMITENTE.

Documentación a entregar

LA CONTRATISTA suministrará planos de armadura y encofrado detallados que indiquen la posición y dimensiones de las armaduras, detalles del doblado de barras, y toda otra información adicional necesaria a la Inspección de Obra con la suficiente anticipación para su aprobación.

Materiales

Todos los materiales componentes de la estructura deberán cumplir las condiciones establecidas en estas Especificaciones y en el Capítulo del CIRSOC 201 respectivo.

Antes de ser utilizados todos los materiales deberán contar con la aprobación de la Inspección de Obra.

Hormigón Estructural

La resistencia mínima del hormigón estructural a utilizar corresponderá a la de un hormigón del tipo **H30**.

Resistencia característica: $\sigma'_{bk} = 300 \text{ kg/cm}^2$

Cemento Portland

Se empleará únicamente cemento portland de tipo normal aprobado oficialmente que permitan obtener un hormigón que cumpla con los requisitos de calidad de la norma IRAM 1503.

El contenido mínimo de cemento será de 350 Kg/m³.

 	GERENCIA DE VIAS Y OBRAS	
	REPARACION ESTRUCTURAL DE PUENTE PEATONAL P.0+720 LINEA SARMIENTO	<i>Revisión 00</i>
		<i>PET n° SA-RT-DC-070</i>
		<i>Fecha: 04 /2020</i>
	<i>Página 41 de 48</i>	

El cemento portland será almacenado en locales adecuados que los protejan contra la acción de la intemperie y de la humedad del suelo y las paredes. No se podrá utilizar cemento almacenado durante un tiempo superior a 45 días.

La toma de muestras de cemento se realizará de acuerdo a la norma IRAM 1643.

Previa autorización de la inspección de Obra podrán utilizarse cementos de alta resistencia inicial con los requisitos de calidad definidos en la norma IRAM 1646.

Se empleará una sola marca de cemento en la obra.

Agua

El agua deberá ser limpia, potable y libre de cantidades nocivas de aceite, ácidos y material orgánico. Cumplirá con lo especificado en el artículo 6.5 del reglamento CIRSOC 201.

Agregado fino

El árido fino estará constituido por partículas finas limpias, duras, estables, libres de películas superficiales. Además no contendrá otras sustancias nocivas que puedan perjudicar el hormigón o a las armaduras.

El árido fino que no cumpla con las anteriores condiciones de limpieza será sometido a un proceso de lavado adecuado.

Se obtendrá por mezcla de arena gruesa oriental y mediana argentina con un mínimo de 30% de arena gruesa oriental. Su granulometría cumplirá con lo indicado en 6.3.2.1.1. del CIRSOC 201.

En el momento de su introducción a la hormigonera el contenido de humedad superficial será menor al 8% referido al peso de la arena seca.

En lo que se refiere a sustancias perjudiciales deberán cumplir con las exigencias de 6.3.1.2.2. CIRSOC 201

Agregado grueso

El agregado grueso será de ripio lavado de río, piedra molida sin recubrimiento o grava según la norma 6.3.2.1.2 del reglamento CIRSOC 201. Sus partículas serán duras, limpias, estables y libres de películas superficiales y no contendrán otras sustancias nocivas que puedan perjudicar al hormigón o a las armaduras.

La granulometría del agregado cumplirá con lo especificado en el artículo 6.3.2 del citado reglamento. No se admitirán partículas lajosas en la composición del agregado grueso.

El tamaño máximo del agregado grueso se determinará de forma tal que cumpla con las siguientes exigencias: CIRSOC 2.1 6.6.3.6.1.

- menor o igual a 1/15 de la menor dimensión lineal de la sección transversal del elemento.
- menor o igual a 1/3 del espesor de la losa.
- menor o igual a 3/4 de la mínima separación libre entre dos barras de armadura.

 	GERENCIA DE VIAS Y OBRAS	
	REPARACION ESTRUCTURAL DE PUENTE PEATONAL P.0+720 LINEA SARMIENTO	<i>Revisión 00</i>
		<i>PET n° SA-RT-DC-070</i>
		<i>Fecha:04 /2020</i>
	<i>Página 42 de 48</i>	

- menor o igual a 3/4 del mínimo recubrimiento libre de las armaduras.

No se permitirá la utilización de agregado grueso liviano.

Acero para armaduras

El acero para armaduras deberá ser del tipo ADN-420 en el caso de barras y AM-500 para mallas. Las armaduras serán de acero nuevo, libre de óxido, manchas de grasa, aceite, pinturas u otros defectos.

Los accesorios de metal para el soporte y la separación de las armaduras y todos los separadores, caballetes, travesaños, amarres y otros elementos necesarios para la correcta colocación, separación, apoyo y fijación de la armadura refuerzo en su lugar serán de diseño normalizado. Los accesorios metálicos deberán ser galvanizados o tener montantes con puntas de plástico cuando los montantes quedaren expuestos en las superficies de hormigón terminadas.

Aditivos

Queda prohibido el uso de sustancias acelerantes de fragüe (C12-Ca) salvo expresa autorización de la Inspección de Obra. En caso de ser autorizado su uso, la dosificación del hormigón con dicho aditivo deberá estar a cargo de un técnico responsable y la Inspección de Obra no asume responsabilidad alguna ante los inconvenientes que su uso produzca por dicha autorización.

Todos los aditivos utilizados en la estructura deberán cumplir las condiciones establecidas en la norma IRAM 1663, deberán ser acompañados por los certificados de fabricación con detalle de su composición, propiedades físicas y datos para su uso.

Deberá cumplirse adicionalmente lo indicado en CIRSOC 201, 6.4; 6.6.3; 6.6.4; 6.6.5.

Construcción de encofrados

La construcción de los encofrados se realizará respetando en un todo las reglas del buen arte y conocimientos correspondientes a la carpintería de armar, de manera tal que se aseguren las formas y dimensiones indicadas en los planos del proyecto de la obra, con respeto de las tolerancias y terminaciones especificadas en los mismos y en el presente Pliego.

Como regla general se deberán respetar las disposiciones de los incisos 12.1.3./4. y sus Anexos del Reglamento CIRSOC 201.

Todos los aspectos relacionados con los encofrados, que incluyen el diseño, la construcción, el cuidado y mantenimiento y su eventual retiro son responsabilidad de LA CONTRATISTA, quien deberá proveer un encofrado seguro y correctamente diseñado para el sistema específico de colocación del hormigón, el tipo de vibración y los pesos de construcción que utilizará. No deberá haber hierro a menos de 3 cm de la superficie acabada cuando se retira el encofrado.

 	GERENCIA DE VIAS Y OBRAS	
	REPARACION ESTRUCTURAL DE PUENTE PEATONAL P.0+720 LINEA SARMIENTO	<i>Revisión 00</i>
		<i>PET n° SA-RT-DC-070</i>
		<i>Fecha:04 /2020</i>
		<i>Página 43 de 48</i>

Los elementos resistentes de las cimbras y encofrados se construirán con madera, acero en forma de chapas, perfiles, tubos, etc., u otros de características y condiciones satisfactorias.

Las cimbras y encofrados deberán tener la resistencia, estabilidad, rigidez y forma necesarias para cumplir en un todo con su finalidad con seguridad y sin deformaciones perjudiciales.

Todos los encofrados se deberán pintar internamente, previo al colado del hormigón, con un aceite desencofrante de marca reconocida, a efectos de facilitar las tareas de desencofrado y reducir los riesgos de daños en las estructuras de hormigón de escasa edad durante aquellas.

Los puntales de los encofrados estarán provistos de elementos que permitan corregir posibles asentamientos, tales como dobles cuñas, criques, tornillos u otros dispositivos adecuados a tal fin.

Los encofrados además de ser adecuadamente resistentes e indeformables deberán ser perfectamente estancos a efectos de evitar pérdidas de mortero durante las operaciones de llenado del hormigón fresco.

En todos los ángulos y rincones de los encofrados se colocarán molduras o filetes triangulares de madera. Para los casos más usuales en la práctica, y de no mediar disposición en contrario de la Inspección de Obra, tales triángulos serán rectángulos con catetos de 2,5cm.

Los encofrados se mojarán abundantemente 12 horas antes de comenzar las operaciones de hormigonado, y luego momentos antes de su iniciación se los volverá a humedecer. Si por la naturaleza de los materiales empleados no fuese posible su humedecimiento se deberá asegurar la estanqueidad de los encofrados a efectos de evitar la pérdida de humedad del hormigón a través de aquellos.

Antes de ser utilizadas en la construcción de nuevos encofrados, las maderas que ya hubiesen sido previamente utilizadas para tal fin serán cuidadosamente limpiadas y se les extraerán todos los clavos que pudieran tener.

Los encofrados de tabiques, columnas de grandes dimensiones, vigas de gran altura y otros elementos similares serán mantenidos rígidamente en posición durante las operaciones de hormigonado mediante dispositivos adecuados, consistentes en separadores metálicos vinculados en sus extremos a conos plásticos que los distancien de los tableros de los encofrados. Dichos separadores también podrán servir de tensores para sujetar los tableros a los tirantes exteriores.

Remoción del encofrado

El momento de remoción de las cimbras y encofrados será determinado por LA CONTRATISTA con intervención de la Inspección de Obra. El orden en que dicha remoción se efectúe será tal que en el momento de realizar las tareas no aparezcan en la estructura fisuras o deformaciones peligrosas o que afecten su seguridad o estabilidad; también deberá evitarse que se produzcan roturas de aristas y vértices de los elementos.

 	GERENCIA DE VIAS Y OBRAS	
	REPARACION ESTRUCTURAL DE PUENTE PEATONAL P.0+720 LINEA SARMIENTO	<i>Revisión 00</i>
		<i>PET n° SA-RT-DC-070</i>
		<i>Fecha:04 /2020</i>
	<i>Página 44 de 48</i>	

La Inspección de Obra exigirá en todo momento el cumplimiento de los plazos mínimos de desencofrado que se establecen en el artículo 12.3.3. del CIRSOC 201, para lo cual es imprescindible llevar correctamente el "Registro de Fechas de Hormigonado".

El remiando y plastecido de huecos, nichos de piedra y reconstituido de aristas que fuere menester por imperfecciones en el colado o deterioros posteriores se realizara utilizando mortero de cemento cuidadosamente dosificado.

No se aceptará la reparación de superficies dañadas o mal terminadas por aplicación de revoques o películas continuas de mortero, lechada de cemento y otro tipo de terminación.

Previamente a su plastecido las superficies serán picadas, perfectamente limpiadas y tratadas con sustancias epoxi que aseguren una perfecta unión entre los hormigones de distinta edad.

En ningún caso se permitirá la ejecución de estas reparaciones sin una inspección previa de la Inspección de Obra para determinar el estado en que ha quedado la estructura una vez desencofrada. En caso que a solo juicio de la Inspección de Obra la estructura no admita reparación, la misma deberá ser demolida.

Construcción y colocación de armaduras

Se construirá la armadura según las formas y las dimensiones indicadas o requeridas para satisfacer las indicaciones de los planos y las especificaciones. Su correcta colocación siguiendo la indicación de los planos será asegurada convenientemente arbitrando los medios necesarios para ello (soportes o separadores metálicos o plásticos, ataduras metálicas, etc.).

Antes de su colocación se quitará de las barras todo óxido removible, costra de laminado u otra capa.

Deberán cumplimentarse con las directivas de armado de norma CIRSOC 103 y 201, recalándose especialmente en lo que se refiere a longitudes de anclaje y empalme, diámetros mandril de doblado para ganchos o curvas, recubrimientos mínimos y separaciones.

Los empalmes se realizaran de acuerdo a lo especificado en la norma CIRSOC 201. No podrán empalmarse barras en obra que no estén indicadas en los planos salvo expresa autorización de la Inspección de Obra, colocándose adicionalmente las armaduras transversales y de repartición que aquella o sus representantes estimen necesarias. La Inspección de Obra se reserva la facultad de rechazar la posibilidad de efectuar empalmes en las secciones de la estructura que estime no convenientes.

No podrá comenzarse con la colocación del hormigón sin que la Inspección de Obra haya verificado la correcta ubicación de las armaduras. Se comunicará con la suficiente anticipación la fecha del hormigonado de modo tal que la Inspección de Obra pueda efectuar la revisión.

Se tomará el máximo cuidado de no aplastar o correr la posición de los hierros durante la colocación del hormigón.

 	GERENCIA DE VIAS Y OBRAS	
	REPARACION ESTRUCTURAL DE PUENTE PEATONAL P.0+720 LINEA SARMIENTO	<i>Revisión 00</i>
		<i>PET n° SA-RT-DC-070</i>
		<i>Fecha:04 /2020</i>
	<i>Página 45 de 48</i>	

Mezcla y colocación del hormigón

Inmediatamente antes del colado del hormigón, se deberá humedecer generosamente a las superficies de mampostería que estarán en contacto con la viga.

Las proporciones y la mezcla del hormigón estructural se prepararán para desarrollar una resistencia a la compresión a los 28 días, especificada en los planos de estructura, integrantes de la documentación de proyecto.

El hormigón se mezclará y entregará de acuerdo con lo indicado en CIRSOC 201, 9.1a 9.4 y anexos. No se deberá agregar agua al hormigón antes de su colocación.

Se utilizarán vibradores de aguja y se asegurará que el hormigón resulte compacto y sin oquedades o nidos.

En caso que se produzcan defectos de hormigonado se seguirán los procedimientos establecidos en el reglamento CIRSOC 201, artículos 12.4, 12.5 y anexos.

Se aceptará el empleo de hormigón elaborado, de acuerdo a los requisitos establecidos en la norma IRAM 16666.

Las juntas de hormigonado serán ejecutadas con prolijidad eligiendo los lugares donde exista la menor concentración de armaduras y donde la continuidad estructural del conjunto lo permita en un todo de acuerdo con el reglamento CIRSOC 201.

Entre las juntas de construcción, el hormigonado de las estructuras se debe realizar en forma continua.

Siempre que un hormigón fresco deba ponerse en contacto con otro ya endurecido la superficie de contacto del hormigón existente debe ser tratada para asegurar una buena adherencia

La limpieza de su superficie se debe realizar mediante rasqueteo con cepillos de alambre, chorro de agua a presión, o combinando chorro de arena y agua a presión. Esta operación se debe continuar hasta eliminar la lechada, mortero u hormigón porosos y toda sustancia extraña, dejando al descubierto hormigón de buena calidad y las partículas de agregado grueso de mayor tamaño, cuya adherencia no debe verse perjudicada, obteniendo una superficie lo más rugosa posible. Las partículas de agregado grueso que queden expuestas deberán tener empotrado las tres cuartas partes de su volumen o los dos tercios de su altura.

En todos los casos, la superficie de la junta debe ser lavada enérgicamente luego de la limpieza, hasta eliminar todo resto de material suelto. La eliminación del material indeseable de la superficie o junta de construcción descripta, no se debe realizar picando la superficie con una herramienta cortante ni sometiéndola a operaciones de martelinado.

Antes de colocar el nuevo hormigón en estado fresco sobre la junta, la superficie de unión debe ser humedecida con agua y se debe eliminar toda película o acumulación de agua que hubiese podido quedar sobre la misma.

 	GERENCIA DE VIAS Y OBRAS	
	REPARACION ESTRUCTURAL DE PUENTE PEATONAL P.0+720 LINEA SARMIENTO	<i>Revisión 00</i>
		<i>PET n° SA-RT-DC-070</i>
		<i>Fecha: 04 /2020</i>
		<i>Página 46 de 48</i>

El asentamiento no deberá superar 14cm medido de acuerdo con la norma CIRSOC al momento de su colocación.

Todas las armaduras, anclajes y pasadores del sector a recibir el hormigón deberán estar íntegramente y firmemente atados en sus lugares antes de que se empiece a colocar el hormigón. Los pernos de anclaje y elementos empotrados que deban ser ubicados con exactitud deberán ser colocados y nivelados mediante el uso de plantillas e instrumentos, y firmemente mantenidos en su lugar para que no sufran movimiento durante la colocación del hormigón.

Antes de colocar el hormigón, LA CONTRATISTA deberá verificar que todos los requerimientos de los planos y las especificaciones hayan sido conformados para toda la sección a ser hormigonada, y deberá notificar este hecho a la DIRECCION DE OBRA, quién deberá autorizar el inicio de las tareas de hormigonado. Dicha autorización no exime al Contratista de su total responsabilidad en lo que refiere a la ejecución de las estructuras.

No se podrá utilizar hormigón parcialmente endurecido ni con fraguado inicial.

En el caso de que el colado deba realizarse desde alturas superiores a 3,00m deberán preverse tubos de bajada para conducir la masa de hormigón.

Deberá llevarse en la obra un registro de fechas de hormigonado a los efectos de controlar las fechas de desarme de los encofrados.

Se requiere la compactación mediante equipo vibrador mecánico para todo el hormigón. Se colocará el hormigón en capas de no más de 30cm y se compactará cada capa, con el complemento de consolidado con paleta, varillado o apisonamiento.

El hormigón podrá ser colocado mediante bombeo mecánico a opción de LA CONTRATISTA y con la aprobación de la Inspección de Obra. El laboratorio de ensayos deberá diseñar una mezcla de hormigón especial para la colocación mediante bombeo.

Insertos

LA CONTRATISTA será la responsable de proveer y colocar los insertos necesarios durante la ejecución de las estructuras, en todos aquellos lugares que indiquen los planos, o donde sea necesario, según planos o por indicación de la Inspección de Obra.

Protección y curado

Durante los tres primeros días siguientes al hormigonado, todas las superficies de hormigón expuestas se protegerán del secado prematuro. Se protegerá el hormigón recién colocado del lavaje por la lluvia. Las superficies horizontales se cubrirán con sábanas de polietileno, papeles de curado o arpillera lo antes posible después de realizado el acabado. Se solaparán los bordes a por lo menos

 	GERENCIA DE VIAS Y OBRAS	
	REPARACION ESTRUCTURAL DE PUENTE PEATONAL P.0+720 LINEA SARMIENTO	<i>Revisión 00</i>
		<i>PET n° SA-RT-DC-070</i>
		<i>Fecha:04 /2020</i>
	<i>Página 47 de 48</i>	

10cm y se sellarán los papeles y el polietileno con cinta impermeable. Se dejará colocado durante por lo menos 5 días, a menos que la Inspección de Obra determine lo contrario. No se usarán agentes químicos de curado sobre el hormigón fresco.

Asimismo deberá preservarlas de los rayos del sol y de la acción del viento en verano, así como de las heladas en invierno, ver CIRSOC 2.1 10.4.

19.3 Trabajos de Albañilería

LA CONTRATISTA será la responsable de arreglar o recomponer todo aquel sector de mampostería perteneciente a los estribos que haya sido afectado por todos los trabajos realizados y requeridos en el presente documento. Del mismo modo, LA CONTRATISTA deberá arreglar o recomponer los sectores de la mampostería que acusen o presenten fallas, roturas o problemática.

En los trabajos de readecuación o arreglo de la mampostería se deberá respetar la clase de ladrillo existente respecto al tipo y dimensiones. El mortero a utilizar para las juntas debe ser de calidad adecuada para obtener mampostería de resistencia adecuada a su solicitud y juntas impermeables frente a la acción de las lluvias sin necesidad de usar revoques o revestimientos.

Mezcla de asiento

Se deberá utilizar cemento Portland y mezclas para albañilería de primeras marcas y en óptimo estado de conservación. La arena a emplear será del tipo oriental, de granulometría media a gruesa y deberá estar libre de tierra, escombros y material orgánico. Las dosificaciones serán de 1 volumen de cemento Portland y 3 volúmenes de arena.

En todos los casos el mortero de asiento deberá cumplir con las exigencias de la norma Iram 1676, "Morteros para mampostería; Clasificación y Requisitos".

Artículo 20° - Redeterminación de Precios

El contrato estará sujeto a la redeterminación de sus precios, en caso de ser solicitada por la contratista y debidamente autorizada por SOF S.E.

En tal sentido, se adjunta a la presente como **Anexo VI** el Manual para la Redeterminación de Precios, siendo las fórmulas para el cálculo de la Redeterminación de Precios las que se detallan en el **Anexo VII**.

 	GERENCIA DE VIAS Y OBRAS	
	REPARACION ESTRUCTURAL DE PUENTE PEATONAL P.0+720 LINEA SARMIENTO	<i>Revisión 00</i>
		<i>PET n° SA-RT-DC-070</i>
		<i>Fecha:04 /2020</i>
		<i>Página 48 de 48</i>

ANEXOS

Forman parte integrante de este PETP, los siguientes anexos:

Anexo I: Planilla de Cotización y Planilla Modelo de Análisis de Precios.

Anexo II: Planos LSA-PP-0.720-AD-001-rev0 y LSA-PP-0.720-AD-002-rev0

Anexo III: Diseño del Cartel de Obra.

Anexo IVa: PG HSMA 002 16 Proc Gral Contratistas Rev01

Anexo IVb : - Norma Operativa 16 -LSA

Anexo V: Gálibos.

Anexo VI: Manual de redeterminación de precios.

Anexo VII: Fórmula para redeterminación de precios.

Anexo I-GI

OBRA: REPARACION ESTRUCTURAL DE PUENTE PEATONAL Progresiva 0+720 – Línea Sarmiento

FECHA

PLANILLA DE COTIZACIÓN

RAZON SOCIAL		CUIT	
CONTACTO		DIRECCION/CIUDAD/C.P	
EMAIL		TELEFONOS	

PRESUPUESTO N°		AREA USUARIA	Gerencia de Vías y Obras
CONDICION DE PAGO		REQUISICION N°	
MONEDA	Pesos ARG	PET	SA-VO-ET-070-rev0
PLAZO DE ENTREGA/OBRA		COMPRADOR SOLICITANTE	
LUGAR DE ENTREGA / OBRA		MODALIDAD COMPRA	

ITEM	Descripción	UM	CANTIDAD	PRECIO UNITARIO	PRECIO ITEM	SUB TOTAL	Incidencia
1	TAREAS PREVIAS						0 #REF!
1,01	Obrador	gl	1,0		\$ -		
1,02	Cartel de Obra	gl	1,0		\$ -		
1,03	Baño químico y vestuarios	gl	1,0		\$ -		
1,04	Proyecto Ejecutivo	gl	1,0		\$ -		
1,05	Delimitación y cerramiento de zonas de trabajo	gl	1,0		\$ -		
1,06	Ensayo de suelos SPT	un	2,0		\$ -		
1,07	Apuntalamiento para esfuerzos horizontales	gl	1,0		\$ -		
1,08	Apuntalamiento para esfuerzos verticales	gl	1,0		\$ -		
2	Demolición y Movimiento de Suelos						0 #REF!
2,01	Demolición de pila de mampostería	m3	26,0		\$ -		
2,02	Demolición de base existente bajo la pila	m3	10,0		\$ -		
2,03	Perfilado de excavación para base	m3	7,0		\$ -		
3	Pila de Hormigón						0 #REF!
3,01	Base para Pila de hormigón H30	m3	17,0		\$ -		
3,02	Pila de Hormigón H30	m3	8,0		\$ -		
4	Refuerzos estructurales metálicos						
4,01	Refuerzos en diagonales y montante. D1, D2, D3 y D4	kg	1.300		\$ -		
4,02	Refuerzo de nudo de unión	kg	30,0		\$ -		
4,03	Reemplazo de limones de escalera	kg	120,0		\$ -		
5	Mampostería						0 #REF!
5,01	Reparaciones en Mampostería de pilares de apoyo en extremo lindero con la calle Diaz Velez	m3	0,6		\$ -		
6	Cerramiento vertical y horizontal						0 #REF!
6,01	Reemplazo de cerramiento vertical	m2	260		\$ -		
6,02	Implementación de cerramiento superior	m3	150		\$ -		
6,03	Agregado de soportes verticales y horizontales para cerramiento de pasarela peatonal	kg	700		\$ -		
7	Tratamiento Anticorrosivo						0 #REF!
7,01	Limpieza y preparación de superficies	gl	1		\$ -		
7,02	Aplicación de pintura epoxi	gl	1		\$ -		

8	Varios						#REF!
8,01	Carpeta asfáltica con pendiente	m2	132		\$	-	
8,02	Artefacto de iluminación autonomo con poste.	un	10,0		\$	-	
8,03	Limpieza periódica y final de obra	gl	1,0		\$	-	
8,04	Documentación Conforme a Obra	gl	1,0		\$	-	
8,05	Medios y medidas de Seguridad e Higiene	gl	1,0		\$	-	
						SUBTOTAL	TOTAL
						SUBTOTAL	\$
						IVA	21,00%
							\$

TOTAL con IVA \$

COMENTARIOS

Para cada ítem se debe adjuntar el correspondiente análisis de precios según planillas de Anexo I.a- I.d
 En caso de solicitar anticipo deberá presentar Póliza de Garantía.

El total ofertado por las tareas 1,01 a 1,05 no puede exceder del 5% del monto total de la oferta.

FIRMA Y ACLARACION

ANEXO I.a

PLANILLA MODELO DE ANALISIS DE PRECIOS

Obra: ReREPARACION ESTRUCTURAL DE PUENTE PEATONAL Progresiva 0+720 – Línea Sarmiento

PET SA-VO-ET-070-rev0

Rubro						ITEM	
						Unidad Item	
Código	Descripción	Unidad de Medida	Cantidad	Precio Unitario (ARS)	Precio Parcial (ARS)	Precio Total (ARS)	
1	2	3	4	5	6=4*5	7	
A MATERIALES						0,00	
					0,00		
					0,00		
					0,00		
					0,00		
					0,00		
B MANO DE OBRA						0,00	
					0,00		
					0,00		
					0,00		
					0,00		
					0,00		
C TRANSPORTE						0,00	
					0,00		
D EQUIPOS						0,00	
					0,00		
					0,00		
					0,00		
					0,00		
					0,00		
E SUBCONTRATOS						0,00	
					0,00		
					0,00		
					0,00		
F	COSTO COSTO (A+ B+ C+ D+ E)					0,00	
G	Gastos Generales (.....%) (% F)					0,00	
H	COSTO (F+ G)					0,00	
I	Beneficio (.....%) (% H)					0,00	
J	Gastos financieros (.....%) (% H)					0,00	
K	PRECIO SIN IVA (H+ I+ J)					0,00	

ANEXO I.b

LISTADO DE MATERIALES

Determinación de Codigos de materiales según el rubro al que pertenecen

Obra: **REPARACION ESTRUCTURAL DE PUENTE PEATONAL Progresiva 0+720 – Línea Sarmiento**

PET **SA-VO-ET-070-rev0**

N°	Código	Descripcion	Unidad de medida	Costo Actual
	Ingresar Codigos de material Indec tantos como sean necesarios	Ingresar descripcion de material	Ingresar UM	Ingresar Costo Actual
Rubro 1	Combustibles			
Rubro 2	Maderas			
Rubro 3	Pinturas			
Rubro 4	Revestimientos			
Rubro 5	Aislantes			
Rubro 6	Materiales Genrales			
Rubro 7	Materiales Genrales			
Rubro 8	Piedras y aridos			
Rubro 9	Hierros para Construccion			
Rubro 10	Varios: polimeros, pretensados, chapa galvanizada, poliestirenos, polietilenos, telas y vidrios			
Rubro 11	Aberturas			
Rubro 12	Materiales Sanitarios, Incendio y Gas			
Rubro 13	Materiales Electricos			
Rubro 14	Maquinas y equipos			
Rubro 15	Indices Varios: Alquileres, Ascensores, maquinas y equipos, informatica, Muebles y productos industriales.			
Rubro 16	Transporte y comunicaciones			

ANEXO: I.c

Determinación del Costo de Equipos

Obra: REPARACION ESTRUCTURAL DE PUENTE PEATONAL Progresiva 0+720 – Línea Sarmiento
PET SA-VO-ET-070-rev0

N°	Código	Equipo	Potencia	Costo Actual	Valor Residual	Vida Util	Uso Anual	Amortización e Intereses (A/I)	Reparaciones y Repuestos (R/R)	Combustibles				Lubricantes	Combustibles y Lubricantes
										Tipo	Precio Unitario	Consumo	Costo		
		1	HP 2	3	4=20%x3	h 5	h 6	\$/h 7	\$/h 8=70%x7	9	\$/lt 10	lt/h 11	4/h 12=10x11	\$/h 13=30%x12	\$/h 14=12+13
1					0	10.000	2.000	0,00	0,00	Gas Oil			0,00	0,00	0,00
2					0	10.000	2.000	0,00	0,00	Gas Oil			0,00	0,00	0,00
3					0	10.000	2.000	0,00	0,00	Gas Oil			0,00	0,00	0,00
4					0	10.000	2.000	0,00	0,00	Gas Oil			0,00	0,00	0,00
5					0	10.000	2.000	0,00	0,00	Gas Oil			0,00	0,00	0,00
6					0	10.000	2.000	0,00	0,00	Gas Oil			0,00	0,00	0,00
7					0	10.000	2.000	0,00	0,00	Gas Oil			0,00	0,00	0,00
8					0	10.000	2.000	0,00	0,00	Gas Oil			0,00	0,00	0,00
9					0	10.000	2.000	0,00	0,00	Gas Oil			0,00	0,00	0,00
10					0	10.000	2.000	0,00	0,00	Gas Oil			0,00	0,00	0,00
11					0	10.000	2.000	0,00	23,20	Gas Oil			0,00	0,00	0,00
12					0	10.000	2.000	0,00	0,00	Gas Oil			0,00	0,00	0,00
13					0	10.000	2.000	0,00	0,00	Gas Oil			0,00	0,00	0,00
14					0	10.000	2.000	0,00	0,00	Gas Oil			0,00	0,00	0,00
15					0	10.000	2.000	0,00	0,00	Gas Oil			0,00	0,00	0,00
17					0	10.000	2.000	0,00	0,00	-			0,00	0,00	0,00

Observaciones: El valor del Gas Oil adoptado surge de adicionar al precio del mismo (2,88 \$/lt) el costo de almacenamiento y distribución (0,40 \$/lt)

Donde:

Costo Actual: Valor corriente de mercado del equipo.

Valor Residual: Valor de reventa del equipo al final del período de vida útil. Por convención cuando se utiliza el sistema de amortización lineal se considera del 20%.

Vida Util: Es el período que el equipo tiene garantía, donde presenta un rendimiento óptimo y homogéneo. Se mide en horas de uso.

Uso Anual: Es la cantidad de horas que efectivamente trabaja por año el equipo.

n: Período de vida útil medido en años, siendo: $n = VU / UA$. Donde **VU:** Vida útil y **UA:** Uso Anual.

$A = (CA - VR) / VU$ donde **CA:** Costo Anual y **VR:** Valor Residual.

$I = [(CA - VR) \times ((n+1) / 2n) \times 0,10] / UA$

$A / I = A + I$

R / R = Reparación y Repuestos, por convención se considera el 70% del total de amortización e intereses

Combustibles: Precio por unidad de medida, sin impuestos, multiplicado por la cantidad consumida.

Lubricantes: Se estima por convención que se incurre en un costo de lubricantes del 30% del valor del combustible.

ANEXO I.d

Determinación del Costo Horario de la Mano de Obra por Categoría

Convenio U.O.C.R.A.

Zona:

Obra: REPARACION ESTRUCTURAL DE PUENTE PEATONAL Progresiva 0+720 – Línea Sarmiento

PET SA-VO-ET-070-rev0

Id	Concepto	Oficial Especializado	Oficial	Medio Oficial	Ayudante
1	Sueldo Básico x hora Dic-2010				
2	Adicional por hora trabajada s/Acuerdo				
3	Sueldo Básico x mes	180 hs / mes	0,00	0,00	0,00
4	Adicional Antigüedad	1%	0,00	0,00	0,00
5	Adicional Asistencia	15%	0,00	0,00	0,00
6	Viáticos	_ \$ / día			
7	Horas extras 50%		0,00	0,00	0,00
8	Horas extras 100%		0,00	0,00	0,00
9	Total Bruto		0,00	0,00	0,00
10	Jubilación	11%	0,00	0,00	0,00
11	Ley 19.032	3%	0,00	0,00	0,00
12	A.N.S.S.A.L.	0,45%	0,00	0,00	0,00
13	Obra Social	2,55%	0,00	0,00	0,00
14	Seguro de Vida		0,00	0,00	0,00
15	Sueldo Neto		0,00	0,00	0,00
16	Sistema Integrado de Jubilaciones y Pensiones	10,17%	0,00	0,00	0,00
17	I.N.S.S.J.P.	1,50%	0,00	0,00	0,00
18	Asignaciones familiares	4,44%	0,00	0,00	0,00
19	Fondo Nacional de Empleo	0,89%	0,00	0,00	0,00
20	Sistema Nacional de Obras Sociales	6%	0,00	0,00	0,00
21	Fondo de Desempleo	8%	0,00	0,00	0,00
22	Régimen Nacional de la Industria de la Construcción	0,2%	0,00	0,00	0,00
23	Feriatos pagos	6,46%	0,00	0,00	0,00
24	Ley de Riesgos de Trabajo	13%	0,00	0,00	0,00
25	Vacaciones pagas	7%	0,00	0,00	0,00
26	Enfermedades inculpables	3%	0,00	0,00	0,00
27	Licencias especiales	0,80%	0,00	0,00	0,00
28	S.A.C.	10,94%	0,00	0,00	0,00
29	Sueldo Bruto		0,00	0,00	0,00
30	Otros costos (*)		0,00	0,00	0,00
31	Costo Total Mensual		0,00	0,00	0,00
32	Costo Horario Empresario	180 hs / mes	0,00	0,00	0,00

Observaciones: (*) En el rubro Otros Costos se consideraron: Premio a la producción, asignación por vestimenta y elementos de seguridad, examen preocupacional y post-preocupacional, mediación por despido, liquidación de haberes y transporte.

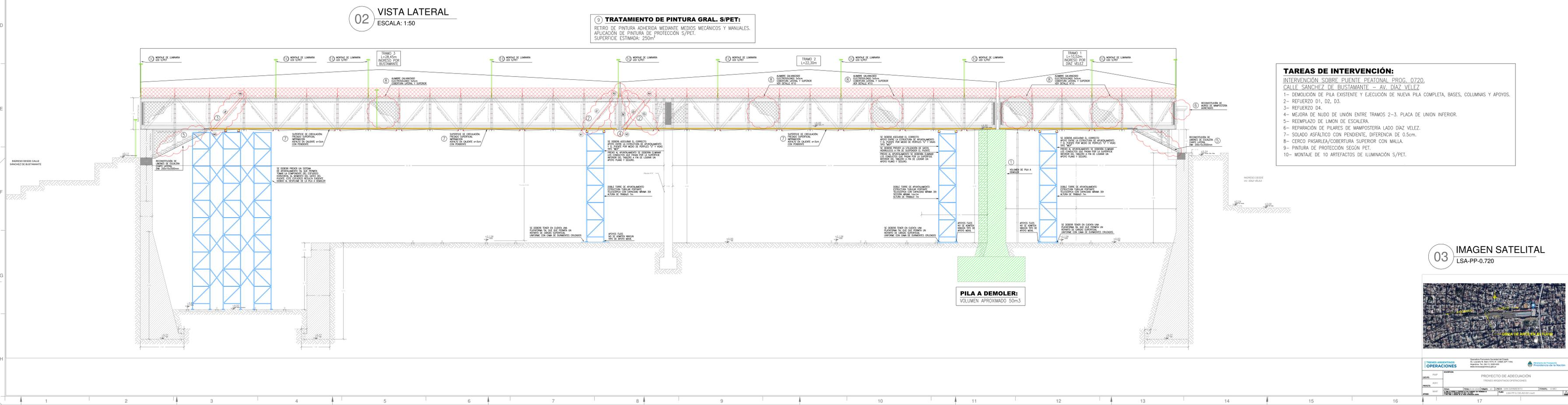
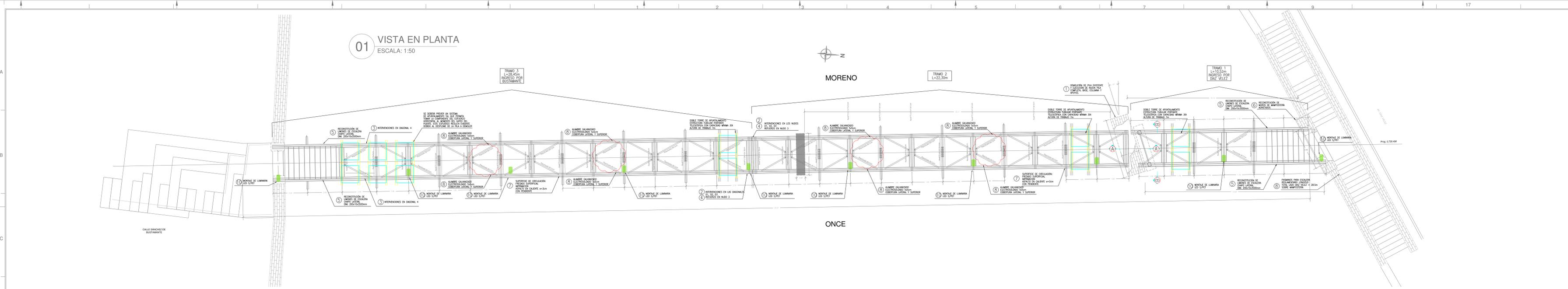

03 IMAGEN SATELITAL
 LSA-PP-0.720



01 CORTE A-A
ESCALA: 1:20

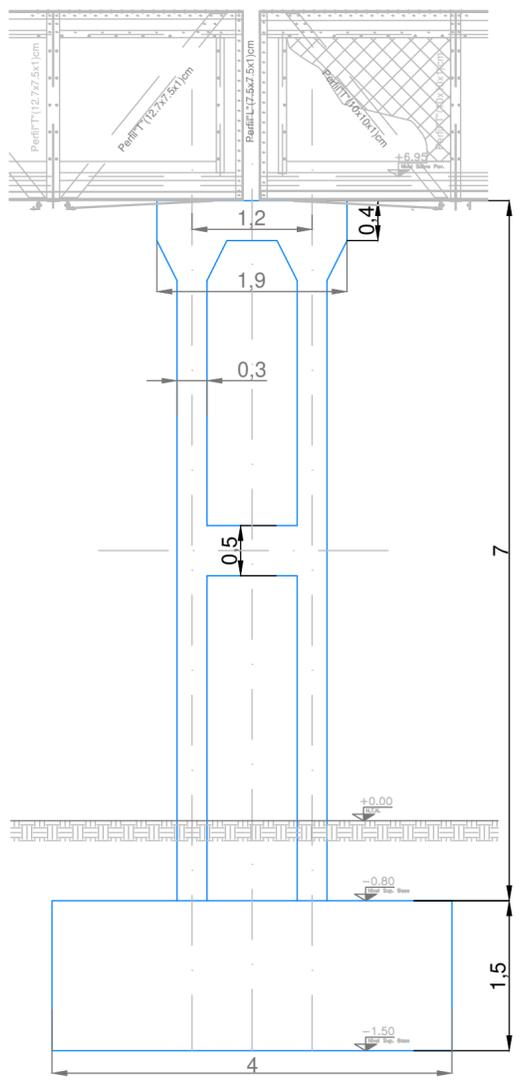

02 PILA CORTE B-B
ESCALA: 1:20

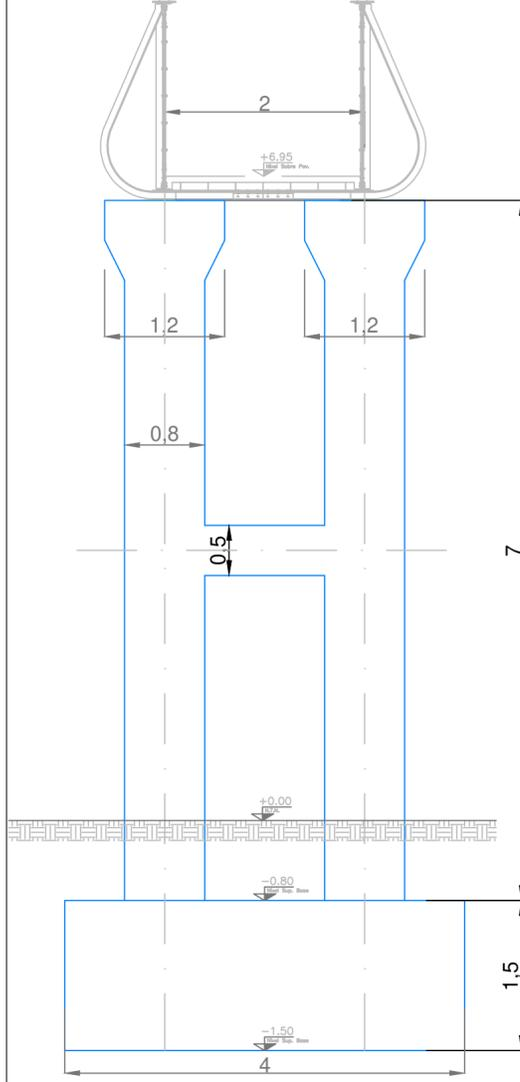

04 DETALLE DIAGONALES SUP.
S/E

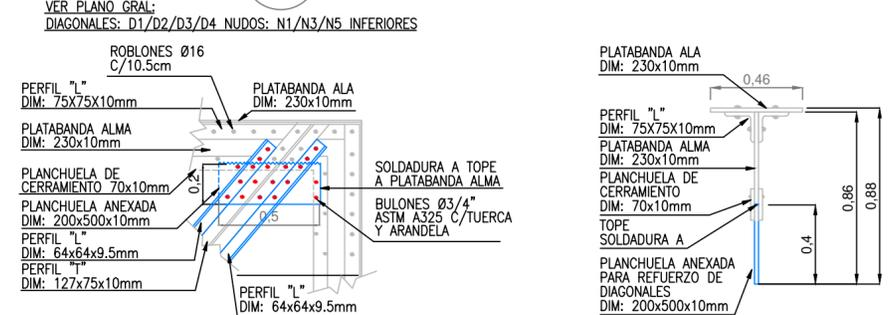

05 VIGA ARMADA SUP.
S/E

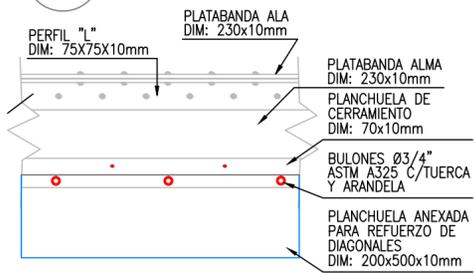

06 DETALLE DIAGONAL D1/D2/D3/D4.
S/E

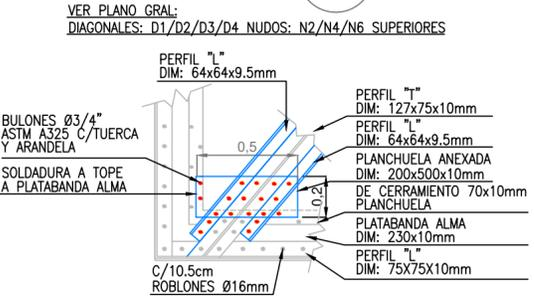

07 VIGA ARMADA INF.
S/E

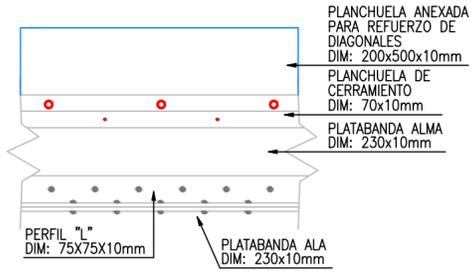

08 TRAMO DE UNION 2-3
S/E

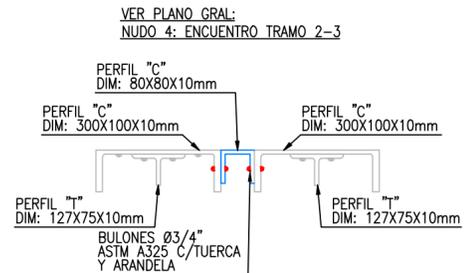

10 DETALLE DE CIERRE DE CUBIERTA
S/E

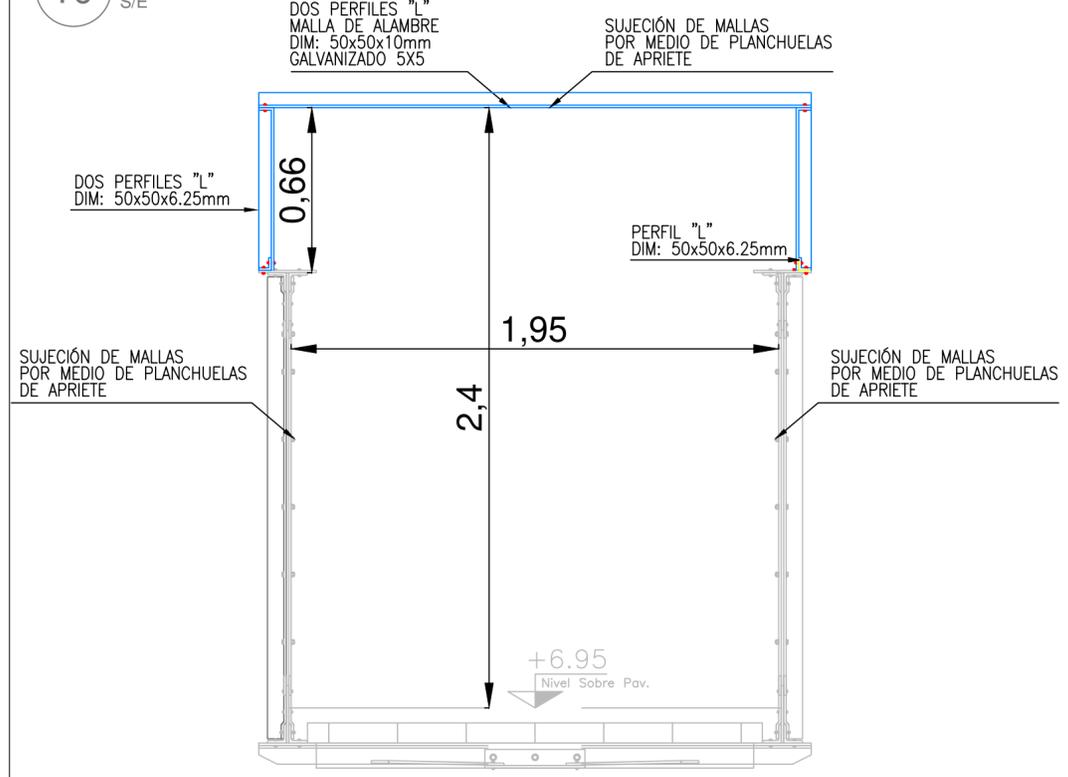

03 DETALLE DE BASES
ESCALA: 1:20

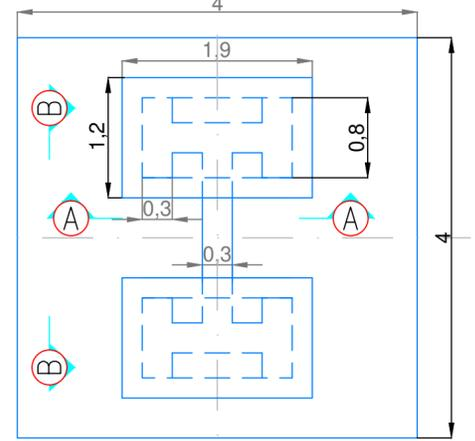

09 DETALLE ENCUENTRO D2-D3
S/E

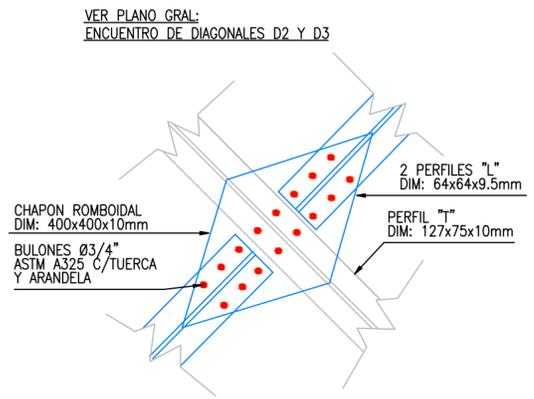

NOTAS TECNICAS:

- 1- DEMOLICIÓN DE PILA Y BASE EXISTENTE, EJECUCIÓN DE NUEVA PILA, COLUMNAS BASES Y APOYOS.
- 2- EL HORMIGÓN A UTILIZAR SERÁ MÍNIMO H30 O SEGÚN LO ESPECIFICADO POR LA MEMORIA DE CÁLCULO.
- 3- EL ARMADO DE LA PILA Y BASE ESTARÁ ACORDE A LA DISPOSICIÓN PLASMADA EN EL PROYECTO EJECUTIVO.
- 4- LOS BULONES 03/4" SON DEL TIPO ASTM A325 C/TUERCA Y ARANDELA CORRESPONDIENTE.
- 5- SUJECIÓN DE MALLAS POR MEDIO DE PLANCHUELAS DE APRIETE.

NOTAS GENERALES:

- 1- LOS DETALLES SE ENCUENTRAN REFERENCIADOS AL PLANO GRAL.
- 2- TODAS LAS COTAS Y MEDIDAS SE ENCUENTRAN EXPRESADAS EN METROS.
- 3- LA MEDIDA DE LA PROGRESIVA ESTA EXPRESADA EN KILÓMETROS.
- 4 LA PROGRESIVA SE ENCUENTRA TOMADA A EJE DE OBRA DE ARTE.
- 5- TODOS LOS NIVELES PLASMADOS EN EL PRESENTE PLANO SON A FINES DE COTIZACIÓN. LOS MISMOS DEBERÁN SER CORROBORADOS PREVIO AL PROYECTO EJECUTIVO.
- 6- TODAS LAS MEDIDAS MOSTRADAS EN EL PRESENTE PROYECTO SON A MODO DE COTIZACIÓN. LAS MISMAS DEBERÁN SER CORROBORADAS Y/O CONFIRMADAS POR LA INGENIERÍA DESARROLLADA EN EL PROYECTO EJECUTIVO.
- 7- LA TOTALIDAD DE LAS TAREAS A REALIZAR DEBERÁN EFECTUARSE CON LAS FORMACIONES FERROVIARIAS EFECTUANDO EL SERVICIO HABITUAL.
- 8- LA UBICACIÓN EXACTA DE CADA UNO DE LOS ELEMENTOS SERÁ ESPECIFICADA EN OBRA.

TRENES ARGENTINOS OPERACIONES

Operadora Ferroviaria Sociedad del Estado
Av. Leandro N. Alem 1074, 8°, CABA (CP 1104)
Argentina, Tel. (54-11) 3220-630
www.trenesargentinos.gov.ar

Ministerio de Transporte
Presidencia de la Nación

EJECUTO:	PMP	DESCRIPCION:	PROYECTO DE ADECUACIÓN		
PROYECTO:	ADH		TRENES ARGENTINOS OPERACIONES		
APROBO:	WHF	ESCALA:	FECHA: 20.02.2020	FORMATO: A1	LÍNEA: SAN SARMIENTO
					RAMAL: O-MO
					PLANO: LSA-PP-0.720-AD-002-rev0

Diseño Cartel de Obras

Manual de aplicación

Diagrama técnico de la estructura del cartel

Requisitos

- ✓ Cartel de chapa de hierro BWG n° 24, sobre estructura de perfiles de hierro o bastidores de madera.
- ✓ Tratamiento de doble mano de pintura antióxida en su totalidad.
- ✓ Dimensiones
Mínima: 240 x 160 cm
Estándar: 300 x 200 cm
Media: 450 x 300 cm
Máxima: 600 x 400 cm
- ✓ Placa soporte de la gráfica en zinc de 0,5 mm.
- ✓ Vientos de sujeción reforzados de acuerdo a las características de la zona.
- ✓ Apoyo de hormigón de 1m de profundidad como mínimo.
- ✓ Gráfica en vinilo autoadhesivo avery o similar (garantía: 3 años).

Nota

- ✓ La distancia de la base del cartel al piso debe ser de 2 m.
- ✓ El lugar de instalación debe ser verificado y revisado por personal de la Operadora Ferroviaria.
- ✓ Se debe cumplir con todos los requisitos de calidad.
- ✓ La gráfica del cartel debe solicitarse a la Gerencia de Comunicaciones Externas y Relaciones Institucionales

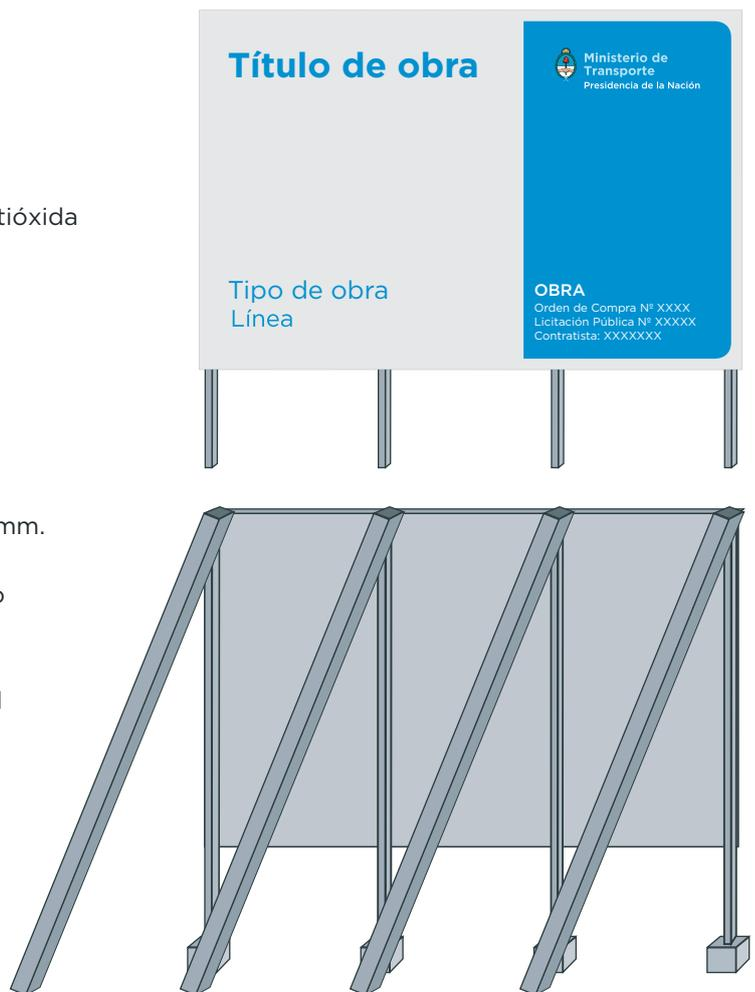

Dimensiones del cartel (Estándar)



Grilla constructiva

<h1>Título de obra</h1>																 <p>Ministerio de Transporte Presidencia de la Nación</p>			

Cuadrícula roja con módulos (24 H x 16 V) para la óptima diagramación de los elementos.

Tipografía

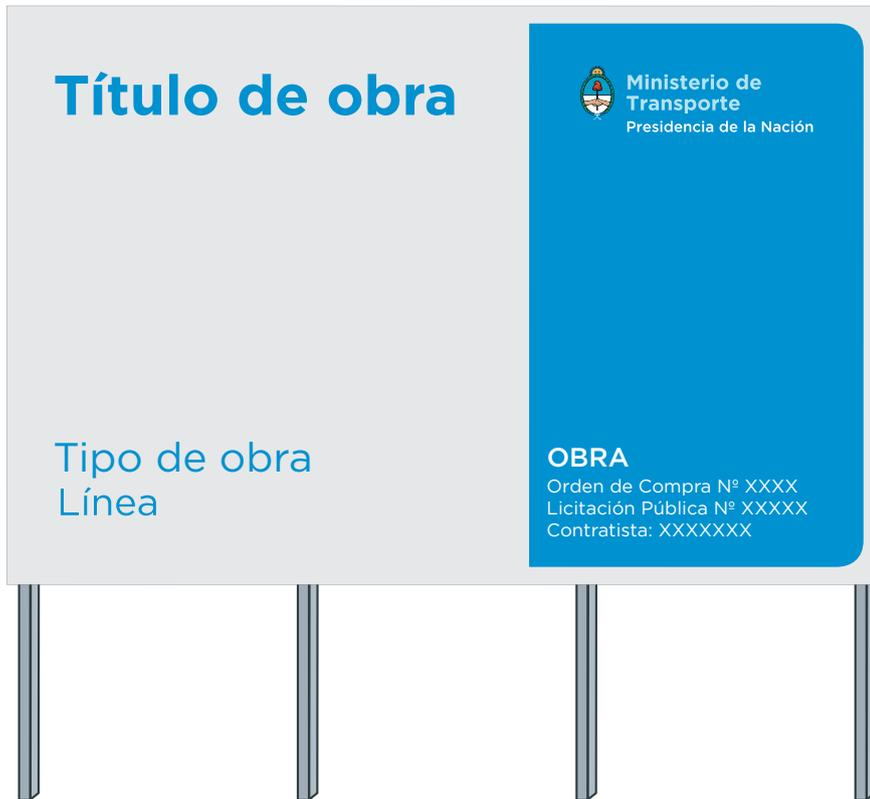

Tipografía

Gotham bold: Título de obra

Gotham medium: Obra

Gotham book: Tipo de obra / Orden de compra / Lic. pública / Contratista

Paleta cromática



C: 80 M: 30 Y: 00 K: 00

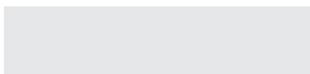

C: 00 M: 00 Y: 00 K: 10

OPERADORA FERROVIARIA
SOCIEDAD DEL ESTADO

 <p>Gcia. Recursos Humanos Sub Gcia. Higiene, Seguridad y Medio Ambiente</p>	PROCEDIMIENTO 002 PG HSMA	Emisión: 21/10/2016
	“REQUISITOS PARA EMPRESAS CONTRATISTAS“	Vigencia: Nov - 2016
		Actualización: Revisión RV 01 Febrero 2017
		Página 1 de 17

1. Objetivo:

Este Procedimiento tiene como objetivo principal establecer los requerimientos mínimos que deben cumplir las Empresas Contratistas y Subcontratistas (obras, servicios, etc.) que realizarán tareas en todo el Ámbito de la OPERADORA FERROVIARIA SOCIEDAD DEL ESTADO.

2. Alcance:

De aplicación general en la OPERADORA FERROVIARIA SOCIEDAD DEL ESTADO y en forma particular para los sectores con responsabilidad en la contratación y/o el control de Empresas Contratistas y Subcontratistas.

En ningún caso el contenido del presente es excluyente, por lo cual puede ser complementado con otras directivas de la Gerencia de Recursos Humanos emitidas por la Subgerencia de Higiene, Seguridad y Medio Ambiente y por la Gcia. de Contratos en base a sus normas y/o procedimientos internos.

3. Definiciones:

- ATS: Análisis de Tarea Segura.
- PST: Procedimiento Seguro de Trabajo

4. Referencias:

- Ley 19.587 Higiene y Seguridad en el Trabajo – Decreto Reglamentario Nº 351/79; Decreto 1338/96, Anexos, Modificaciones, Ampliaciones, Resoluciones y Disposiciones Vigentes.
- Ley 24.557 Riesgos del Trabajo – Decreto Reglamentario 659/96. Anexos, Modificaciones, Ampliaciones, Resoluciones y Disposiciones Vigentes.
- Decreto 911/96 Reglamento de Higiene y Seguridad para la Industria de la Construcción. Resolución S.R.T. 231/96; Res. S.R.T. 35/98; Res. S.R.T. 51/97; Res. S.R.T. 319/99, Anexos, Modificaciones, Ampliaciones, Resoluciones y Disposiciones Vigentes.
- Res. S.R.T. 37/2010 Exámenes médicos en salud – Anexo I – Inc. V.
- Res. S.R.T. 299/2011 Constancia de entrega de Ropa de Trabajo y Elementos y Equipos de Protección Personal.
- Ley 20.744 Ley de Contrato de Trabajo.
- Ley 24.051 de Residuos Peligrosos – Decreto Reglamentario 831/93, Anexos, Modificaciones, Ampliaciones, Resoluciones y Disposiciones Vigentes.
- Normas internas aplicables de OPERADORA FERROVIARIA SOCIEDAD DEL ESTADO.
- Res. C.N.R.T. 404/13 Controles Psicofísicos de Aptitud.
- Manual interno de Normas de Seguridad e Higiene de la Coordinación de HSMA de Línea.
- PG HSMA 007 – Procedimiento de Registro de Actividades.
- Anexo I – RESUMEN DOCUMENTACION OBLIGATORIA HSMA – REQUISITOS LEGALES SEGÚN 6.1 Y 6.2
- Anexo II – Diagrama de flujo de Comunicaciones e Información
- Anexo III – Constancia de entrega de Normas Internas de Seguridad

 Gcia. Recursos Humanos Sub Gcia. Higiene, Seguridad y Medio Ambiente	PROCEDIMIENTO 002 PG HSMA	Emisión: 21/10/2016
	“REQUISITOS PARA EMPRESAS CONTRATISTAS“	Vigencia: Nov - 2016 Actualización: Revisión RV 01 Febrero 2017
		Página 2 de 17

- Anexo IV – Constancia de Capacitación
- Anexo V – Modelo de Declaración Jurada (DDJJ)

5. Responsabilidades del Personal de la OPERADORA FERROVIARIA SOCIEDAD DEL ESTADO y Empresas Contratistas y Subcontratistas:

Este Procedimiento General deberá ser dado a conocer y cumplido por todo el personal involucrado en contrataciones, licitaciones y supervisión de empresas que desarrollen sus actividades dentro de cualquiera de los ámbitos afectados a la gestión de OPERADORA FERROVIARIA SOCIEDAD DEL ESTADO. Asimismo será aplicable a las Empresas que a la fecha de su implementación se encontraban realizando con anterioridad distintas tareas dentro de la Empresa.

Todo trabajo se hará a pedido del sector interesado y con la Intervención de las Gcias. Contratos – Abastecimiento, Ingeniería, Infraestructura, Material Rodante, etc. – según corresponda -. Una Persona del Sector solicitante del trabajo será la Representante / Responsable en todo lo concerniente al control del trabajo contratado, consultas, modificaciones, etc. Además informará en forma fehaciente a los distintos sectores afectados por el accionar del contratista, por el medio que corresponda.

También tendrá la tarea de Coordinar con la Asesoría Legal de la Gcia. de Contratos y con las Coordinaciones de Higiene, Seguridad y Medio Ambiente de cada una de las líneas según corresponda, las medidas preventivas de cada caso y colaborar con la Supervisión desde el punto de vista de seguridad, el trabajo del contratista y su personal.

6. Desarrollo del Procedimiento:

6.1. EMPRESAS CONTRATISTAS CON PERSONAL EN RELACION DE DEPENDENCIA

6.1.1. Toda empresa Contratista deberá presentar con carácter obligatorio la documentación que determina el presente Procedimiento, teniendo en cuenta que la falta de presentación, falsedad en su contenido o presentación incompleta de la misma, generará la imposibilidad de iniciar o de continuar desarrollando las tareas. Asimismo y en aquellos casos en que el Contratista subcontrate con terceros la realización de determinadas tareas, será responsabilidad del Contratista Principal hacer cumplir con esta obligación a las empresas Subcontratistas, debiendo para ello verificar e informar a SOFSE con carácter de Declaración Jurada, que las empresas Subcontratistas cumplen y han presentado la documentación requerida. A continuación se detalla la documentación que obligatoriamente deberá presentarse ante las Coordinaciones de Higiene, Seguridad y Medio Ambiente de cada una de las líneas, según corresponda:

6.1.1.1. COPIA DEL PROGRAMA DE SEGURIDAD COMPLETO APROBADO POR LA ART

 Gcia. Recursos Humanos Sub Gcia. Higiene, Seguridad y Medio Ambiente	PROCEDIMIENTO 002 PG HSMA	Emisión: 21/10/2016
	“REQUISITOS PARA EMPRESAS CONTRATISTAS“	Vigencia: Nov - 2016
		Actualización: Revisión RV 01 Febrero 2017
		Página 3 de 17

Constancia de Presentación ante la ART - Aprobación por Parte de la ART. La Empresa Contratista y Subcontratistas en caso de corresponder, deberá presentar el correspondiente Programa de Seguridad APROBADO acorde con lo establecido y según corresponda: Resolución S.R.T. 35/98; Resolución S.R.T. 51/97; Resolución S.R.T. 319/99.

Dentro del Programa de Seguridad, será obligatorio incluir “TODOS” los riesgos generales y particulares, según la etapa de cada obra, teniendo en cuenta el plazo de ejecución de obra y las tareas a desarrollar; por cada riesgo general o particular deberá detallarse las Medidas Preventivas para atenuar los mismos.

6.1.1.2. AVISO DE INICIO DE OBRA - DECLARACION DE INICIO DE OBRA ANTE LA ART

Al inicio de la relación y/o cambio de Aseguradora, o en caso de extensión de los plazos de obra.

6.1.1.3. CONSTANCIA DE CAPACITACION

En Materia de Higiene, Seguridad y Riesgos existentes para el personal empleado. Incluyendo además las Normas de Seguridad específicas de cada Línea (riesgos propios de la actividad ferroviaria) que les serán entregadas previo al inicio de las tareas.

6.1.1.4. CONSTANCIA DE ENTREGA DE ROPA DE TRABAJO, ELEMENTOS Y EQUIPOS DE PROTECCION PERSONAL

En un todo de acuerdo a la Resolución S.R.T. 299/2011, para todo el personal afectado a las tareas.

6.1.1.5. COPIA DE LA CONSTANCIA DEL PERSONAL ASEGURADO POR LA ART PARA EL PERSONAL AFECTADO A LAS TAREAS (Copia de la documentación presentada en la Gcia. de Contratos)

6.1.1.6. CERTIFICADO DE CORRECTA INSTALACION Y/O FUNCIONAMIENTO - CONSTANCIA DE VALIDEZ DEL CERTIFICADO

- Equipos de levantamiento de carga
 - Equipos móviles de levantamiento, excavación y/o transporte de cargas.
- Para el tiempo de duración de las tareas.

6.1.1.7. CERTIFICADOS DE VERIFICACION TECNICA - CONSTANCIA DE VALIDEZ DEL CERTIFICADO

Todos los vehículos afectados a las tareas (Cargadoras, Retroexcavadoras, Grúas, Vehículos Ferroviarios, Camiones, Camionetas, etc.).
Certificación de los Equipos de Izaje y sus elementos (fajas, eslingas, grilletes, etc.) por Bureau Veritas, IRAM, etc.
Al inicio de la tarea o cambio de equipo de izaje.
Para el tiempo de duración de las tareas.

6.1.1.8. CERTIFICADOS DE APTITUD

- Choferes (Carnet de Conductor) emitidos por la Autoridad Competente correspondiente.

 Gcia. Recursos Humanos Sub Gcia. Higiene, Seguridad y Medio Ambiente	PROCEDIMIENTO 002 PG HSMA	Emisión: 21/10/2016
	“REQUISITOS PARA EMPRESAS CONTRATISTAS“	Vigencia: Nov - 2016 Actualización: Revisión RV 01 Febrero 2017
		Página 4 de 17

- Operadores de Grúas y equipos de levantamiento de carga e izaje.
- Conductores de Vehículos Ferroviarios emitidos por la Autoridad de Aplicación Competente correspondiente.
- Cuando las Actividades a desarrollar puedan significar riesgos para sí, terceros o instalaciones – por ejemplo: Conductores de Automotores, Grúas, Autoelevadores, Trabajos en Altura, etc.; **deberán acreditar los estudios y o constancias correspondientes, dando cumplimiento a la Resolución S.R.T. 37/2010 Exámenes médicos en salud – Anexo I – inc. V para ser acreditados en el Servicio Médico de OPERADORA FERROVIARIA SOCIEDAD DEL ESTADO, según la Línea que corresponda.**
- Para el tiempo de duración de las tareas.

6.1.1.9. CAPACITACION ESPECIAL ACTUALIZADA

Choferes, Conductores y/u operadores de equipos.
Licencia de Conductor Habilitante y/o Psicofísico según la Categoría.
Certificado de Bureau Veritas, IRAM, etc. para operadores de grúas y/o equipos de izaje.
Al inicio de la relación o cambio de personal.

6.2. TRABAJADORES AUTONOMOS (MONOTRIBUTISTAS) O EMPRESAS CONFORMADAS POR COOPERATIVA DE TRABAJADORES AUTONOMOS.

Toda empresa Contratista deberá presentar con carácter obligatorio la siguiente documentación, teniendo en cuenta que la falta, falsedad o no completar en su totalidad la misma, generará la imposibilidad de iniciar o de continuar desarrollando las tareas.

Observaciones: Si el Trabajador Autónomo posee personal no autónomo se considera que posee personal en relación de dependencia y debe constituir un contrato con una ART.

6.2.1. REQUISITOS A PRESENTAR POR CADA TRABAJADOR AUTONOMO

6.2.1.1. POLIZA DE SEGURO POR ACCIDENTES PERSONALES donde conste (documentación a presentarse en la Gcia. de Contratos):

- Nombre y Apellido completo del Asegurado
- D.N.I.
- Póliza por monto total del valor de la muerte fijado por la Superintendencia de Riesgos del Trabajo.
- Cláusula por cobertura médico farmacéutica.
- Cobertura por muerte o incapacidad total o parcial
- Contener cobertura para los tipos de riesgos a que se expondrá.

Es necesario especificar en la Póliza que cubrirá los riesgos existentes en los trabajos a realizar en las distintas tareas, Por Ejemplo: Que

 Gcia. Recursos Humanos Sub Gcia. Higiene, Seguridad y Medio Ambiente	PROCEDIMIENTO 002 PG HSMA	Emisión: 21/10/2016
	“REQUISITOS PARA EMPRESAS CONTRATISTAS“	Vigencia: Nov - 2016 Actualización: Revisión RV 01 Febrero 2017
		Página 5 de 17

cubre caídas desde la altura en que se realizan las tareas, Trabajos en zona de Vías, Trabajos en zona de Vías Electrificadas, etc.

6.2.1.2. Nota Importante: Se deberá contar indefectiblemente con un Programa de Seguridad y/o ATS (Análisis de Tarea Segura) y/o PST (Procedimiento Seguro de Trabajo) de las tareas desarrolladas, realizado por un profesional con incumbencia en Higiene y Seguridad Matriculado quien evaluará los riesgos de dicha actividad, fijará las medidas de prevención de accidente, realizará los controles necesarios de Higiene y seguridad y capacitará al personal, esta documentación deberá presentarse ante las Coordinaciones de Higiene, Seguridad y Medio Ambiente de cada una de las líneas, según corresponda.

6.3. PROCEDIMIENTO DE SEGURIDAD Y MEDIO AMBIENTE PARA CONTRATISTAS Y SUBCONTRATISTAS

6.3.1. NORMA DE SEGURIDAD:

6.3.1.1. Adjudicado el trabajo, el No cumplimiento de las Normas de Seguridad por parte del contratista y/o su personal (el presente Procedimiento aplica también para todos aquellos Subcontratistas del Contratista Principal en caso de corresponder), dará lugar al pedido del Representante Autorizado de la OPERADORA FERROVIARIA SOCIEDAD DEL ESTADO del relevo del transgresor (del personal de la Contratista), debiendo ser reemplazado por otro.

Las demoras que se puedan generar por causa de este pedido de relevo, correrán por exclusiva cuenta del contratista sancionado. Cuando se ponga en peligro por acción u omisión del contratista a personas, instalaciones y/o equipamientos de la OPERADORA FERROVIARIA SOCIEDAD DEL ESTADO, podrá llegar a detenerse la realización de la obra o trabajo, hasta tanto el mismo proceda a normalizar la situación, eliminando a criterio de la OPERADORA FERROVIARIA SOCIEDAD DEL ESTADO o su Representante Autorizado todo riesgo para las personas, bienes, instalaciones, etc., corriendo por cuenta del Contratista el tiempo de demora y sus eventuales consecuencias.

La provisión de Uniformes de Trabajo – Ropa de Trabajo – y Elementos y Equipos de Protección Personal, corre por cuenta del Contratista. Su uso será Obligatorio durante la jornada laboral y deberá contar con identificación legible de su razón social.

Asimismo será responsabilidad del Contratista, reponer aquellos elementos deteriorados o en malas condiciones de conservación.

6.3.1.2. El Contratista debe dar cumplimiento a lo dispuesto por la Ley 24.557 de Riesgos del Trabajo y Decretos, Resoluciones y Disposiciones que al respecto se emitan.

 <p>Gcia. Recursos Humanos Sub Gcia. Higiene, Seguridad y Medio Ambiente</p>	<p>PROCEDIMIENTO 002 PG HSMA</p>	<p>Emisión: 21/10/2016</p>
	<p>“REQUISITOS PARA EMPRESAS CONTRATISTAS“</p>	<p>Vigencia: Nov - 2016</p> <p>Actualización: Revisión RV 01 Febrero 2017</p> <p>Página 6 de 17</p>

6.3.1.3. El Contratista deberá cumplir además con lo dispuesto por la Ley 19.587 de Higiene y Seguridad en el Trabajo y sus Decretos Reglamentarios 351/79, 911/96, 1338/96, Resoluciones y Disposiciones vigentes al respecto.

6.3.1.4. La Empresa Contratista **contará con un Servicio de Higiene y Seguridad en el Trabajo, con una afectación de “Horas Profesionales” acorde con lo normado en el Decreto 1338/96, modificatorio de lo establecido en el Decreto 351/79 al respecto y a la Resolución S.R.T. 231/96.**

El Servicio de Higiene y Seguridad de la Empresa Contratista deberá contar con personal Auxiliar en Higiene y Seguridad en el Trabajo (Técnico Superior en Higiene y Seguridad en el Trabajo matriculado) en base a lo dispuesto por la legislación vigente, **siendo atribución de la OPERADORA FERROVIARIA SOCIEDAD DEL ESTADO teniendo en cuenta la complejidad de los trabajos y los riesgos asociados, el requerimiento de un Auxiliar en Higiene y Seguridad en el Trabajo en forma permanente, dependiendo también de los frentes de obra abiertos.**

6.3.1.5. Todo trabajador de Empresa Contratista deberá respetar las Normas Internas de la OPERADORA FERROVIARIA SOCIEDAD DEL ESTADO.

6.3.1.6. Todo trabajador de Empresa Contratista deberá estar munido de su correspondiente equipo de protección personal, acorde a la tarea que desarrolle y provisto por su correspondiente Empresa.

Sin perjuicio de lo mencionado anteriormente llevará el Casco de Seguridad, Calzado de Seguridad y Ropa de trabajo con material visible o dotado con otro elemento de alta visibilidad, en todas las Áreas de la Empresa (chaleco reflectivo / bandolera reflectiva, etc.)

6.3.1.7. Está terminantemente prohibido accionar, conducir, manipular, u activar, por parte del trabajador Contratista, cualesquiera de los equipos, aparatos, vehículos o sistemas de la Empresa OPERADORA FERROVIARIA SOCIEDAD DEL ESTADO, sin previa autorización del personal Jerárquico de la OPERADORA FERROVIARIA SOCIEDAD DEL ESTADO y estar capacitado para tal fin.

6.3.1.8. En caso que se trate de obras e instalaciones, que por sus características impliquen un riesgo para las personas y/o equipos que puedan transitar por las mismas, estas deberán estar debidamente señalizadas, con materiales acordes a cada caso, con colores y formas identificatorios y visibles, tanto de día como en horario nocturno. Se establece como normativa para el desarrollo de la señalización lo que establezca el IRAM.

6.3.1.9. OPERADORA FERROVIARIA SOCIEDAD DEL ESTADO se reserva el derecho de solicitar a la Supervisión o Personal Jerárquico de la Empresa Contratista, la suspensión, remoción o llamado de atención de cualquier trabajador a su cargo que no cumpla con lo dispuesto en este Procedimiento y/o Normas referenciadas.

 <p>Gcia. Recursos Humanos Sub Gcia. Higiene, Seguridad y Medio Ambiente</p>	PROCEDIMIENTO 002 PG HSMA	Emisión: 21/10/2016
	“REQUISITOS PARA EMPRESAS CONTRATISTAS“	Vigencia: Nov - 2016
		Actualización: Revisión RV 01 Febrero 2017
		Página 7 de 17

6.3.1.10. Ningún trabajador de Empresa Contratista, salvo por su actividad fehacientemente comprobada, está autorizado a abordar cualesquiera de los vehículos o equipos y sistemas de elevación de cargas que operan en la OPERADORA FERROVIARIA SOCIEDAD DEL ESTADO

6.3.1.11. Es obligación de la Empresa Contratista ofrecer al personal a su cargo que trabaje para la OPERADORA FERROVIARIA SOCIEDAD DEL ESTADO la capacitación sobre Prevención de Riesgos Laborales necesaria para su trabajo seguro, para sí, para con los demás y para con las instalaciones utilizadas.

6.3.1.12. Dentro de esta capacitación se deberán incluir temas generales como: Seguridad básica contra incendios, uso adecuado de los elementos de protección personal, primeros auxilios, etc. y las Normativas Internas de la OPERADORA FERROVIARIA SOCIEDAD DEL ESTADO – inherente a las Normas de Seguridad de la Coordinación de Higiene, Seguridad y Medio Ambiente de la Línea que corresponda.

6.3.1.13. Toda Empresa Contratista proporcionará Número de Teléfono de Emergencia para llamar, en caso que un trabajador suyo se accidentara dentro de la OPERADORA FERROVIARIA SOCIEDAD DEL ESTADO.

A su vez el personal de la contratista accidentado será acompañado principalmente por su Capataz, Supervisor o Responsable de la Empresa a la cual pertenece, para llevar a cabo su traslado y atención del accidentado.

La Empresa Contratista notificará del hecho dentro de las 24 hs de ocurrido el accidente a la Coordinación de HSMA de la OPERADORA FERROVIARIA SOCIEDAD DEL ESTADO de la Línea correspondiente.

Elevará a dicha Coordinación el Informe definitivo de Investigación de Accidente de acuerdo al Método del Arbol de Causas (Circular S.R.T. G.P. y C. N° 001/2004 – Informe de Investigación de Accidente de Trabajo y Enfermedades Profesionales)

6.3.1.14. Todos los trabajadores de Empresas Contratistas deberán utilizar cuidadosamente las instalaciones de la Empresa como así también preservar la higiene dentro de la misma.

6.3.1.15. OBRAS CIVILES (Construcciones, Ampliaciones, Remodelaciones, etc.): En estos casos será imprescindible que el Responsable de Higiene y Seguridad de la Contratista se presente en la oficina de la Coordinación de Higiene, Seguridad y Medio Ambiente de la OPERADORA FERROVIARIA SOCIEDAD DEL ESTADO de la línea que corresponda, e informe sobre las medidas generales de seguridad previstas para el tiempo que dure la obra.

Para el caso de Obras encuadradas en la misma, la Empresa Contratista deberá presentar el correspondiente **Programa de Seguridad APROBADO** acorde con lo establecido y según corresponda: Resolución S.R.T. 35/98; Resolución S.R.T. 51/97; Resolución S.R.T. 319/99.

En cuyo caso el contratista subcontrate tareas, efectuará el cambio de Programa de Seguridad según la Res. S.R.T. que corresponda, presentando la

 Gcia. Recursos Humanos Sub Gcia. Higiene, Seguridad y Medio Ambiente	PROCEDIMIENTO 002 PG HSMA	Emisión: 21/10/2016
	“REQUISITOS PARA EMPRESAS CONTRATISTAS“	Vigencia: Nov - 2016
		Actualización: Revisión RV 01 Febrero 2017
		Página 8 de 17

actualización del mismo, aprobado por su ART, ante la Coordinación de Higiene, Seguridad y Medio Ambiente de la OPERADORA FERROVIARIA SOCIEDAD DEL ESTADO de la línea que corresponda.

- 6.3.1.16.** En caso de tratarse de trabajos y/o tareas a ejecutarse no encuadradas dentro del Decreto 911/96 Reglamento de Higiene y Seguridad para la Industria de la Construcción, la Empresa Contratista deberá acreditar fehacientemente un ATS (Análisis de Tarea Segura) y/o PST (Procedimiento Seguro de Trabajo) para cada tarea a realizar confeccionado y firmado por un Profesional de Higiene y Seguridad en el Trabajo Matriculado.
- 6.3.1.17.** Los Trabajadores Autónomos (Monotributistas) o Empresas Conformadas por Cooperativa de Trabajadores Autónomos deberá presentar un Servicio de Seguridad e Higiene, pudiendo ser de carácter interno o externo.
- 6.3.1.18.** Está prohibido por parte de la Empresa Contratista encender fuegos o quemar de elementos varios en los predios de la Empresa OPERADORA FERROVIARIA SOCIEDAD DEL ESTADO.
- 6.3.1.19.** Está prohibido realizar trabajos en caliente o que generen chispas en cercanías de zonas de almacenamiento de combustibles, despacho de combustibles, etc. o en cercanías o próximo a elementos de fácil combustión. Para ello deberá informar al Inspector / Responsable de Obra de la OPERADORA FERROVIARIA SOCIEDAD DEL ESTADO a cargo de la obra para que realice las solicitudes de autorización correspondientes.
- 6.3.1.20.** Está prohibido el ingreso sin autorización a CENTROS DE MEDIA TENSION; SUB ESTACIONES DE ENERGIA; SALA DE TRANSFORMADORES; etc., sin la correspondiente Autorización de la Sub Gerencia de Infraestructura correspondiente a cada línea (Coordinación / Dpto. Energía / Catenaria, según corresponda a la designación por línea).
- 6.3.1.21.** Está prohibido realizar trabajos en techos, cobertizos, puentes peatonales, etc., próximos a Líneas energizadas / Vías energizadas sin la previa Autorización de la Sub Gerencia de Infraestructura correspondiente a cada línea (Coordinación / Dpto. Energía / Catenaria, según corresponda a la designación por línea).
- 6.3.1.22.** La Empresa Contratista deberá mantener limpio y ordenado todos los lugares que utilice, ya sean de trabajo o las de servicios personales.
- 6.3.1.23.** Los pasillos de circulación y vías de evacuación no deben estar obstruidos.
- 6.3.1.24.** Todo lo que sea basura o desperdicio deberá depositarse en los recipientes distribuidos para tal fin.
- 6.3.1.25.** La Empresa Contratista será responsable del orden y limpieza de los sectores de trabajo como así también de los obradores o pañoles.

 <p>Gcia. Recursos Humanos Sub Gcia. Higiene, Seguridad y Medio Ambiente</p>	PROCEDIMIENTO 002 PG HSMA	Emisión: 21/10/2016
	“REQUISITOS PARA EMPRESAS CONTRATISTAS“	Vigencia: Nov - 2016
		Actualización: Revisión RV 01 Febrero 2017
		Página 9 de 17

Los lugares antes mencionados deberán estar libres de todo desecho, basura, escombros, restos de materiales o desperdicios que pudieran generar riesgos de accidentes, incendios y/o entorpecer la libre circulación del sector.

6.3.1.26. Los Residuos Peligrosos y/o Especiales que se generen durante la actividad desarrollada por la Empresa Contratista, deberá gestionar su disposición según Legislación Vigente en la Materia, a cargo del contratista, y acreditará la documentación referente al transporte, tratamiento y disposición final ante la Coordinación de Higiene, Seguridad y Medio Ambiente de la Línea que corresponda.

6.3.1.27. No circularán ni permanecerán debajo de cargas suspendidas.

6.3.1.28. El personal dependiente de las Empresas Contratistas se encontrará comprendido dentro de los alcances de la Resolución C.N.R.T. 404/13 Controles Psicofísicos de Aptitud (Alcoholemia, Narcotest, Atención, etc.) en lo que hace a la realización de exámenes psicofísicos de control aleatorio a realizarse por personal destacado por la OPERADORA FERROVIARIA SOCIEDAD DEL ESTADO.

En caso de presentarse novedades en dichos controles, el personal involucrado deberá ser relevado de inmediato.

6.3.1.29. En todo momento se deberá respetar la Prohibición de Fumar en todos aquellos lugares donde así está señalado.

6.3.1.30. La Empresa Contratista deberá proveer de un Botiquín de Primeros Auxilios conteniendo elementos básicos para las primeras intervenciones.

6.3.1.31. PROTECCION CONTRA INCENDIO: La Empresa Contratista contará con equipos de extinción de fuegos (Portátiles). Los mismos serán como mínimo de 10 Kg. Polvo Químico Triclase (ABC). Estos estarán identificados con el Nombre de la Empresa Contratista, además cumplirán con Normas IRAM y tendrán sus respectivas tarjetas de identificación actualizadas.

La cantidad de extintores dependerá del tipo de trabajo a realizar y a los riesgos de incendio, contando como mínimo con uno por cada frente de obra abierto.

Los extintores se colocarán en lugares visibles y en cercanías de la zona de trabajo, obradores, pañoles, etc. El personal estará debidamente capacitado para su uso.

7. Auditorías

7.1. Las Coordinaciones de Higiene, Seguridad y Medio Ambiente, por intermedio del personal Prevencionista de cada Línea, realizará de forma planificada o aleatoria visitas / auditorías durante la ejecución de obras y/o prestación de servicios, incluyendo obradores y/o frentes de obra de las Empresas Contratistas, dejando información documentada con los hallazgos al Coordinador de Obra y/o Supervisor de Obra de la OPERADORA FERROVIARIA SOCIEDAD DEL ESTADO de la Línea

 <p>Gcia. Recursos Humanos Sub Gcia. Higiene, Seguridad y Medio Ambiente</p>	PROCEDIMIENTO 002 PG HSMA	Emisión: 21/10/2016
	“REQUISITOS PARA EMPRESAS CONTRATISTAS“	Vigencia: Nov - 2016
		Actualización: Revisión RV 01 Febrero 2017
		Página 10 de 17

que corresponda, con copia al Supervisor de Obra de la Empresa Contratista, según PG HSMA 007 – Registro de Actividades.

- 7.2.** El hecho o la circunstancia que la Coordinación de Higiene y Seguridad de la OPERADORA FERROVIARIA SOCIEDAD DEL ESTADO visite / audite la ejecución de las obras o la prestación de los servicios de la Empresa Contratista y/o eventuales Subcontratistas, no implica ni podrá interpretarse como asunción de parte de OPERADORA FERROVIARIA SOCIEDAD DEL ESTADO responsabilidad alguna sobre el particular.
- 7.3.** Para el caso en que se detectaran desvíos importantes, estos serán informados fehacientemente desde la Coordinación de Higiene, Seguridad y Medio Ambiente a la Coordinación de la OPERADORA FERROVIARIA SOCIEDAD DEL ESTADO, encargada de supervisar a la Contratista como también a Control de Terceros en caso de incumbir en cuanto a responsabilidades legales referentes a Higiene y Seguridad, otorgándose plazos para su adecuación.
- 7.4.** Las visitas / auditorías serán efectuadas con el fin de comprobar no sólo el cumplimiento del marco legal de Higiene y Seguridad, sino también el de las Normas Internas de Seguridad aplicables a cada Línea. La periodicidad de las visitas quedará determinada a criterio de la Coordinación de Higiene, Seguridad y Medio Ambiente, según los riesgos y actividades que desarrolle la Contratista.
- 7.5.** En caso de detectar en los hallazgos desviaciones graves que presenten un riesgo inminente para las personas o las instalaciones, la Coordinación de Higiene, Seguridad y Medio Ambiente suspenderá la obra notificando fehacientemente a la Coordinación de la OPERADORA FERROVIARIA SOCIEDAD DEL ESTADO, encargada de supervisar a la Contratista como también a Control de Terceros en caso de incumbir en cuanto a responsabilidades legales referentes a Higiene y Seguridad, hasta tanto se adecúen las desviaciones mencionadas.

El contratista arbitrará los medios para adoptar las medidas correctivas para la continuidad de la obra o prestación del servicio, una vez realizadas las adecuaciones / mejoras requeridas informará al Coordinador de la Obra quien solicitará una nueva auditoría a la Coordinación de Higiene, Seguridad y Medio Ambiente para verificar que las desviaciones detectadas han sido corregidas, a los efectos de dar continuidad a las tareas.

8. Comunicaciones

- 8.1.** Control de Terceros solicita a la Empresa Contratista la documentación requerida en el presente Procedimiento General referida a Higiene, Seguridad y Medio Ambiente – **Punto 6.1 y ANEXOS I y V.**

Una vez presentada la documentación de la Empresa Contratista a Control de Terceros, ésta Area remitirá a la Coordinación de Higiene, Seguridad y Medio Ambiente de la Línea correspondiente a los efectos de verificar su cumplimiento objetivo.

 Gcia. Recursos Humanos Sub Gcia. Higiene, Seguridad y Medio Ambiente	PROCEDIMIENTO 002 PG HSMA	Emisión: 21/10/2016
	“REQUISITOS PARA EMPRESAS CONTRATISTAS“	Vigencia: Nov - 2016
		Actualización: Revisión RV 01 Febrero 2017
		Página 11 de 17

Por la falta de cumplimiento de cualquiera de los puntos requeridos en el presente procedimiento, a solicitud de la Coordinación de Higiene, Seguridad y Medio Ambiente, el Area Control de Terceros notificará a la Empresa Contratista sobre los desvíos observados en la documentación para su adecuación.

Una vez cumplido con todos los requerimientos solicitados en este Procedimiento, Control de Terceros remitirá la documentación adecuada a la Coordinación de Higiene, Seguridad y Medio Ambiente a los efectos de verificar los desvíos observados.

Si cumple con dicha documentación, la Coordinación de Higiene, Seguridad y Medio Ambiente de la Línea correspondiente notificará fehacientemente a Control de Terceros que la Empresa Contratista cumple con los requisitos informando además a la Coordinación de Obra de la Línea asignada.

Control de Terceros al autorizar el inicio de las tareas, solicitará una reunión junto a la Coordinación de Obra, la Coordinación de Higiene, Seguridad y Medio Ambiente de la Línea Correspondiente y el Contratista (Por la Empresa Contratista concurrirá: Director y/o Jefe de Obra; Supervisor de Obra; Responsable de Higiene y Seguridad), donde se entregarán formalmente las Normas Internas, Capacitación del referente de Higiene y Seguridad de la Contratista y el Responsable de la Empresa Contratista, firmando los **Registros del Anexo III y IV**. De esta forma se deja constancia fehaciente de la reunión y los temas abarcados.

- 8.2.** Los Prevencionistas de la Coordinación de Higiene, Seguridad y Medio Ambiente de la Línea correspondiente, durante las visitas / auditorías procederán a relevar los hallazgos según punto 7, en compañía y/o comunicación con el Coordinador de Obra, asegurándose de que el mismo esté al tanto de las observaciones realizadas.

Los desvíos observados en estos hallazgos serán comunicados también a la Empresa Contratista a través de constancia escrita y firmada por el Prevencionista, comunicando a Control de Terceros en caso de desvíos graves.

 <p>Gcia. Recursos Humanos Sub Gcia. Higiene, Seguridad y Medio Ambiente</p>	PROCEDIMIENTO 002 PG HSMA	Emisión: 21/10/2016
	“REQUISITOS PARA EMPRESAS CONTRATISTAS“	Vigencia: Nov - 2016
		Actualización: Revisión RV 01 Febrero 2017
		Página 12 de 17

ANEXO I

– RESUMEN DOCUMENTACION OBLIGATORIA HSMA – REQUISITOS LEGALES SEGÚN 6.1 Y 6.2

1. EMPRESAS CONTRATISTAS CON PERSONAL EN RELACION DE DEPENDENCIA

- 1.1. COPIA DEL PROGRAMA DE SEGURIDAD COMPLETO APROBADO POR LA ART
- 1.2. AVISO DE INICIO DE OBRA - DECLARACION DE INICIO DE OBRA ANTE LA ART
- 1.3. CONSTANCIA DE CAPACITACION
- 1.4. CONSTANCIA DE ENTREGA DE ROPA DE TRABAJO, ELEMENTOS Y EQUIPOS DE PROTECCION PERSONAL
- 1.5. CERTIFICADO DE CORRECTA INSTALACION Y/O FUNCIONAMIENTO - CONSTANCIA DE VALIDEZ DEL CERTIFICADO (Según 6.1.1.6)
- 1.6. CERTIFICADOS DE VERIFICACION TECNICA - CONSTANCIA DE VALIDEZ DEL CERTIFICADO (Según 6.1.1.7)
- 1.7. CERTIFICADOS DE APTITUD (Según 6.1.1.8)
- 1.8. CAPACITACION ESPECIAL ACTUALIZADA (Según 6.1.1.9)

2. TRABAJADORES AUTONOMOS (MONOTRIBUTISTAS) O EMPRESAS CONFORMADAS POR COOPERATIVA DE TRABAJADORES AUTONOMOS.

- 2.1. Toda empresa Contratista deberá presentar con carácter obligatorio la siguiente documentación, teniendo en cuenta que la falta, falsedad o no completar en su totalidad la misma, generará la imposibilidad de iniciar o de continuar desarrollando las tareas.
- 2.2. Observaciones: Si el Trabajador Autónomo posee personal no autónomo se considera que posee personal en relación de dependencia y debe constituir un contrato con una ART.
- 2.3. REQUISITOS A PRESENTAR POR CADA TRABAJADOR AUTONOMO
- 2.4. POLIZA DE SEGURO POR ACCIDENTES PERSONALES donde conste (documentación a presentarse en la Gcia. de Contratos):

 Gcia. Recursos Humanos Sub Gcia. Higiene, Seguridad y Medio Ambiente	PROCEDIMIENTO 002 PG HSMA	Emisión: 21/10/2016
	“REQUISITOS PARA EMPRESAS CONTRATISTAS”	Vigencia: Nov - 2016
		Actualización: Revisión RV 01 Febrero 2017
		Página 13 de 17

ANEXO II – Diagrama de flujo de Comunicaciones e Información

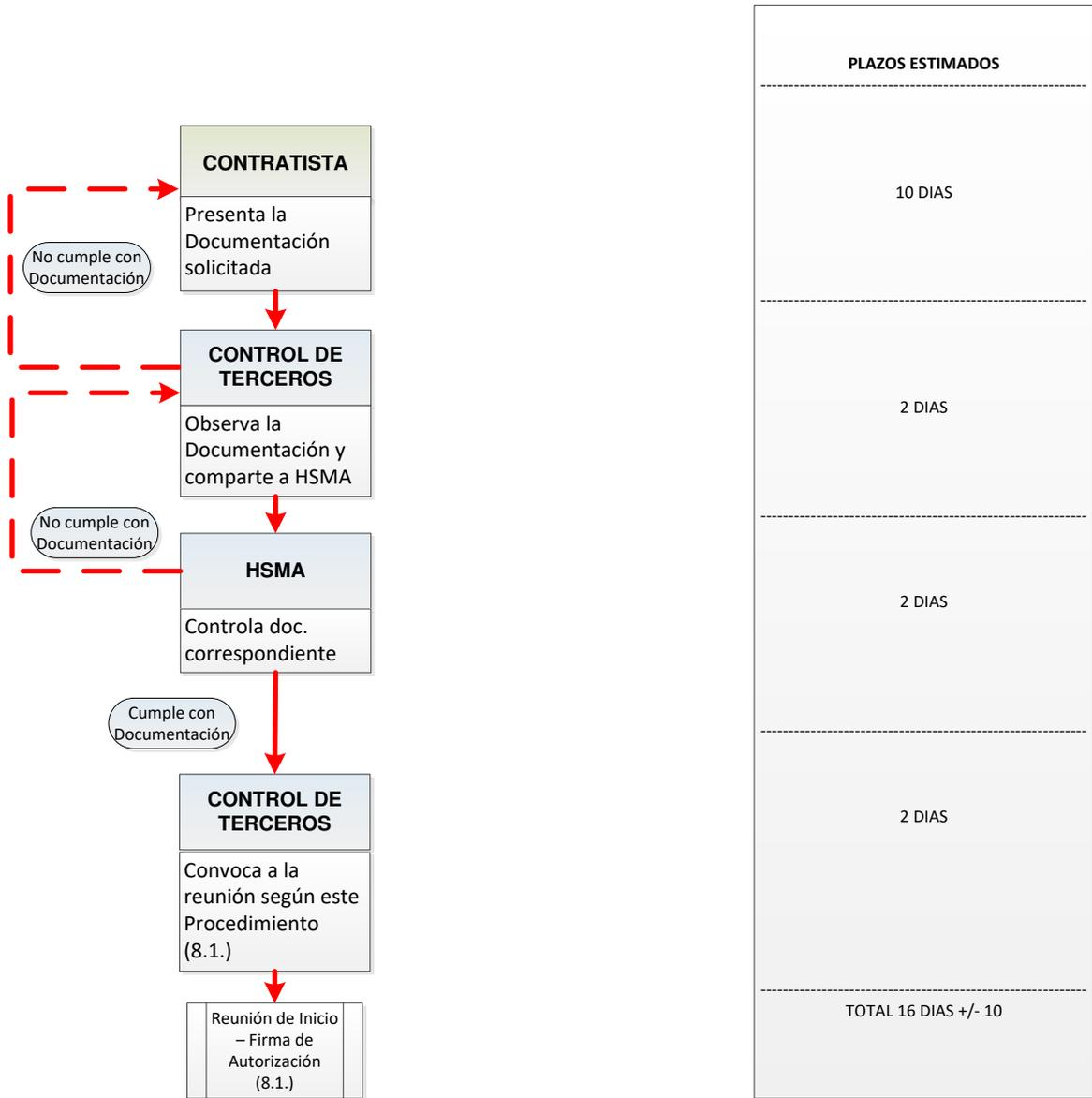

 Gcia. Recursos Humanos Sub Gcia. Higiene, Seguridad y Medio Ambiente	PROCEDIMIENTO 002 PG HSMA	Emisión: 21/10/2016
	“REQUISITOS PARA EMPRESAS CONTRATISTAS“	Vigencia: Nov - 2016 Actualización: Revisión RV 01 Febrero 2017
		Página 14 de 17

ANEXO III – Constancia de entrega de Normas Internas de Seguridad



CONSTANCIA DE ENTREGA

En la Ciudad de Autónoma de Buenos Aires, a los días del mes de de 2017,, en su carácter de de la empresa: CUIT....., recibe de TRENES ARGENTINOS OPERACIONES las normas de seguridad para la prevención de accidentes, las cuales necesariamente fueron dispuestas por TRENES ARGENTINOS OPERACIONES. Las mencionadas normas de seguridad establecen la forma en que deben desarrollarse los trabajos para resguardar la integridad de los trabajadores que cumplan sus labores en las zonas de vías.

En este acto se hace entrega de las normas que a continuación se detallan:

- **PROCEDIMIENTO GENERAL SGHSMAN° 002: REQUISITOS PARA CONTRATISTAS**
- **NORMA DE SEGURIDAD N° (Según corresponda por Coordinación HSMA):**
- **NORMA DE SEGURIDAD N° (Según corresponda por Coordinación HSMA):**
- **NORMA DE SEGURIDAD N° (Según corresponda por Coordinación HSMA):**

Asimismo, la empresa: manifiesta conocer el contenido de estas normas y asume la responsabilidad de hacerlas conocer a todos los trabajadores que vayan a cumplir esas labores, manteniendo indemne a TRENES ARGENTINOS OPERACIONES por cualquier hecho o situación en la cual pueda verse obligada a responder por daños y perjuicios y/o por cualquier otra circunstancia derivada de los trabajos que desarrollen en zona de vías.]

.....
Firma y Aclaración del Responsable de la Contratista

.....
Firma y aclaración del Responsable de HyS

 <p>Gcia. Recursos Humanos Sub Gcia. Higiene, Seguridad y Medio Ambiente</p>	<p>PROCEDIMIENTO 002 PG HSMA</p>	<p>Emisión: 21/10/2016</p>
	<p>“REQUISITOS PARA EMPRESAS CONTRATISTAS“</p>	<p>Vigencia: Nov - 2016</p> <p>Actualización: Revisión RV 01 Febrero 2017</p> <p>Página 16 de 17</p>

ANEXO V – Declaración Jurada (DDJJ)

En todos aquellos casos que el Contratista Principal subcontrate con otras empresas la realización de determinadas tareas deberá presentar una nota con carácter de Declaración Jurada en donde manifieste que ha verificado el efectivo cumplimiento por parte de los terceros Subcontratistas del presente Procedimiento, y que éstos han presentado la documentación requerida.

La falta de cumplimiento del presente o la falsedad de la información consignada con carácter de DDJJ dará derecho a SOFSE a tomar las medidas legales que estime pertinente de acuerdo con la magnitud del incumplimiento.

EMPRESAS SUBCONTRATISTAS CON PERSONAL EN RELACION DE DEPENDENCIA

- a. COPIA DEL PROGRAMA DE SEGURIDAD COMPLETO APROBADO POR LA ART
- b. AVISO DE INICIO DE OBRA - DECLARACION DE INICIO DE OBRA ANTE LA ART
- c. CONSTANCIA DE CAPACITACION
- d. CONSTANCIA DE ENTREGA DE ROPA DE TRABAJO, ELEMENTOS Y EQUIPOS DE PROTECCION PERSONAL
- e. CERTIFICADO DE CORRECTA INSTALACION Y/O FUNCIONAMIENTO - CONSTANCIA DE VALIDEZ DEL CERTIFICADO (Según 6.1.1.6)
- f. CERTIFICADOS DE VERIFICACION TECNICA - CONSTANCIA DE VALIDEZ DEL CERTIFICADO (Según 6.1.1.7)
- g. CERTIFICADOS DE APTITUD (Según 6.1.1.8)
- h. CAPACITACION ESPECIAL ACTUALIZADA (Según 6.1.1.9)

 Gcia. Recursos Humanos Sub Gcia. Higiene, Seguridad y Medio Ambiente	PROCEDIMIENTO 002 PG HSMA	Emisión: 21/10/2016
	“REQUISITOS PARA EMPRESAS CONTRATISTAS“	Vigencia: Nov - 2016 Actualización: Revisión RV 01 Febrero 2017
		Página 17 de 17

Modelo de Declaración Jurada (DDJJ)

Ciudad Autónoma de Buenos Aires, de..... 20.....

Señores:

OPERADORA FERROVIARIA SOCIEDAD DEL ESTADO (SOFSE)

Dirección:

REF:

.....
.....

Por la presente, CUIT..... declaro BAJO JURAMENTO que la Empresa SubcontratistaCUITque ejecutará tareas o prestará servicios, presentó toda la documentación solicitada de acuerdo al PGHSMA 02/16 la cual fue verificada y controlada conforme a lo solicitado en dicho procedimiento y en un todo de acuerdo a la legislación vigente.

FIRMA:.....

ACLARACIÓN:.....

SELLO O CARGO EN LA EMPRESA:.....

	<p>NORMA OPERATIVA N° 16 "TRANSITO PEATONAL, INSPECCION Y TRABAJOS EN ZONA DE VIAS"</p>	CODIGO:
		REVISION: -
		FECHA: Febrero 2014
		Página 1 de 8

MANUAL DE CAPACITACION
HIGIENE, SEGURIDAD Y MEDIO AMBIENTE

NORMA OPERATIVA N° 16
" TRÁNSITO PEATONAL,
INSPECCIÓN Y TRABAJOS A
REALIZAR EN ZONA DE VÍAS"

Revisó	Autorizó

	<p>NORMA OPERATIVA N° 16 "TRANSITO PEATONAL, INSPECCION Y TRABAJOS EN ZONA DE VIAS"</p>	CODIGO:
		REVISION: -
		FECHA: Febrero 2014
		Página 2 de 8

Norma Operativa 16:

Tránsito peatonal, inspección y trabajos a realizar en zona de vías.

Alcance:

Transporte (Bases Operativas): Incluye al personal Operativo y de Supervisión realizando tareas requeridas por su función específica (señaleros, operadores de estación, guardabarreras, guardas, conductores), o durante la intervención en accidentes e incidentes (coordinadores operativos).

Infraestructura: Incluye al personal de las áreas de Vías, Obras Civiles, Señalamiento, Comunicaciones, Limpieza, Alimentación Eléctrica y Prepago que realiza las tareas de inspección y trabajos en zona de vías y el tránsito peatonal en zona de vías que requiera la realización de dichas tareas.

Material rodante: incluye a todo el personal de la especialidad que desarrolla tareas dentro de los establecimientos y todo aquel operario interviniente en la línea.

Servicio de Seguridad: incluye al personal que para cumplir su función debe caminar en zona de vías o ejecutar acciones sobre ella, como ser patrullajes, intervención en accidentes y acompañamiento durante evacuaciones de trenes.

Contratistas y terceros con intervención en zona de vías y vías.

Consideraciones generales:

La presente norma es de carácter general y establece los lineamientos básicos que debe observar el personal de SOFSE, de empresas contratistas, y de terceros cuando se encuentran transitando en zonas de vías, ya sea para

	<p style="text-align: center;">NORMA OPERATIVA N° 16 "TRANSITO PEATONAL, INSPECCION Y TRABAJOS EN ZONA DE VIAS"</p>	CODIGO:
		REVISION: -
		FECHA: Febrero 2014
		Página 3 de 8

la ejecución de la tarea propiamente dicha o para ingresar o salir del área de trabajo, destinados a preservar la seguridad de las personas.

Sin perjuicio de lo aquí establecido, se debe dar cumplimiento a todos los permisos previstos en el Reglamento Interno Técnico Operativo.

Esta Norma no restringe el dictado de otras normas, procedimientos seguros de trabajo y análisis seguro de trabajo (AST) de mayor especificidad para las respectivas tareas, las cuales complementarán el presente documento y bajo ninguna circunstancia lo dejarán sin efecto, ya sea en todo o en parte.

Comprende:

1. Recomendaciones generales.
2. Precauciones en zona de 3° riel.
3. Señalamiento personal, elementos de protección personal, y protección del lugar de trabajo.

1. Recomendaciones generales:

- 1.1. La circulación se hará siempre que sea posible en sentido opuesto a la del tren y en los casos que no fuese posible se verificará constantemente su acercamiento, estando permanentemente alerta.

	<p>NORMA OPERATIVA N° 16 "TRANSITO PEATONAL, INSPECCION Y TRABAJOS EN ZONA DE VIAS"</p>	CODIGO:
		REVISION: -
		FECHA: Febrero 2014
		Página 4 de 8

- 1.2. Cuando existan senderos se utilizarán de modo preferencial, si no los hubiera se caminará sobre los durmientes y si no fuera posible sobre el balasto prestando atención a los desniveles e irregularidades.
- 1.3. Está prohibido circular sobre los rieles y canales de señales.
- 1.4. Mientras circula no llevará puestas protecciones auditivas ni tapadas las orejas con abrigo. Está prohibido el uso de auriculares de cualquier tipo.
- 1.5. No está permitido correr ni saltar a las vías desde plataformas o formaciones.
- 1.6. Cuando se aproxima un tren, quienquiera que sea que se encuentre dentro de las medidas del gálibo de tren rodante, deberá colocarse por fuera de la zona de vías. Antes de ingresar a puentes o túneles se debe verificar que no haya formaciones aproximándose a los mismos.
- 1.7. No retirar con la mano objetos que se encuentren entre rieles y agujas de cambios comandados a distancia, sin previamente haber coordinado el trabajo con el señalero que pudiere operar el cambio.
- 1.8. Para ingresar a zona de vías el personal deberá utilizar los elementos de protección personal y de señalización descritos en el punto 3.

	<p style="text-align: center;">NORMA OPERATIVA N° 16 "TRANSITO PEATONAL, INSPECCION Y TRABAJOS EN ZONA DE VIAS"</p>	CODIGO:
		REVISION: -
		FECHA: Febrero 2014
		Página 5 de 8

2. Precauciones en zonas de 3° riel.

- 2.1. Prevenir los riesgos de contactos accidentales. La tensión presente es de 800 V. corriente continua, por lo que se debe prestar atención a contactos por herramientas, materiales, equipos, partes desnudas del cuerpo (piernas y brazos).
- 2.2. Circular del lado opuesto al 3° riel prestando atención en cruces y zonas de cambio. Si hubiera vías sin electrificar, circular preferentemente por ellas.
- 2.3. No caminar por arriba del cobertor del 3° riel, ni apoyarse, ni sentarse sobre él.
- 2.4. Para operar sobre el mismo usar siempre herramientas aisladas y guantes dieléctricos en buenas condiciones.
- 2.5. Si es necesario ejecutar alguna tarea en su proximidad colocar la manta protectora.
- 2.6. Evitar el contacto con cualquier objeto metálico o conductor ajeno a la tarea (latas, alambres, cables, etc.) que se encuentre en las proximidades del 3° riel. De ser necesario retirarlo. Tener en cuenta no solo el riesgo de electrocución, sino también el arco eléctrico producto de él.

	<p>NORMA OPERATIVA N° 16 "TRANSITO PEATONAL, INSPECCION Y TRABAJOS EN ZONA DE VIAS"</p>	CODIGO:
		REVISION: -
		FECHA: Febrero 2014
		Página 6 de 8

3. Señalamiento personal, elementos de protección personal y protección del lugar de trabajo

3.1. Señalamiento personal.

3.1.1 Diurno: Bandolera o chaleco reflectivo.

3.1.2 Nocturno: Agregar baliza personal destellante.

3.2. Elementos de protección personal

3.2.1. Casco, botines de seguridad, y los elementos necesarios para realizar las distintas tareas, según grilla de asignación de EPP.

3.3. Protección del lugar de trabajo

3.3.1. En horarios nocturnos o sin luz natural se deberá colocar una baliza destellante con luz amarilla a la izquierda de la vía en el sentido de circulación de los trenes, y a 200 metros del lugar de trabajo de forma tal que pueda ser observada por los conductores de trenes que se aproximen al mismo. La baliza destellando tendrá el mismo significado que el tablero de precaución amarillo y negro. En el caso de tareas en donde se encuentren trabajando una pareja, una terna y/o un solo agente, se deberá cumplir con lo descrito en el punto 3.3.6 de esta norma.

3.3.2. En horarios diurnos o con luz natural se deberá proteger el lugar de trabajo según el RITO, colocando tableros de precaución, tableros de reducción de velocidad y/u otros elementos acordes a las tareas que se lleven a cabo, a los permisos solicitados o a

	<p style="text-align: center;">NORMA OPERATIVA N° 16 "TRANSITO PEATONAL, INSPECCION Y TRABAJOS EN ZONA DE VIAS"</p>	CODIGO:
		REVISION: -
		FECHA: Febrero 2014
		Página 7 de 8

emergencias que puedan surgir. En el caso de tareas en donde se encuentren trabajando una pareja, una terna y/o un solo agente, se deberá cumplir con lo descrito en el punto 3.3.6 de esta norma.

3.3.3. En casos especiales donde el jefe del área considerase necesario, se designará una persona para que cumpla el rol de pitero o banderillero, el cual no cumplirá otra función que la de dar aviso al resto del personal sobre la aproximación de trenes.

3.3.4. El personal que ingrese a zona de vías, sin importar la cantidad en que lo haga, requerirá de Control Trenes la autorización para transitar y trabajar en la zona, la cual deberá especificarse mediante la identificación del sitio exacto y los límites del área a proteger. Control Trenes otorgará dicha autorización salvo que lo impidan razones reglamentarias o de emergencia operativa. Control Trenes informará al personal de conducción la presencia en el sector del personal mencionado, según el art. 459 del RITO.

3.3.5. Se requerirá de Control Trenes autorización para transitar y trabajar en la zona, la cual deberá especificarse mediante la identificación del sitio exacto y los límites del área a proteger toda vez que personal de SOFSE, Contratistas o Terceros necesiten transitar o trabajar en zona de vías, conjuntamente con el requerimiento de protección adicional que necesitaren, antes de

	<p>NORMA OPERATIVA N° 16 "TRANSITO PEATONAL, INSPECCION Y TRABAJOS EN ZONA DE VIAS"</p>	CODIGO:
		REVISION: -
		FECHA: Febrero 2014
		Página 8 de 8

las 16 horas del día anterior, para que se tomen los recaudos pertinentes y se cursen los avisos que correspondan. Control Trenes otorgará dicha autorización salvo que lo impidan razones reglamentarias o de emergencia operativa y previa autorización del sector de la Empresa relacionado con dicho personal.

3.3.6. Cuando las tareas en zona de vías, sean llevadas a cabo por parejas y/o ternas, el encargado de verificar la protección de la zona de trabajo, el uso de EPP y de señalamiento personal será el agente (de Infraestructura, material rodante, trafico, contratistas y terceros) de mayor categoría del grupo de trabajo. En caso de ser una sola persona, ésta deberá velar por su propia seguridad con atención a la circulación de los trenes y a la energía, de acuerdo con los riesgos propios del oficio.

A partir del 01/04/04 todos los servicios de Infraestructura, contratistas y terceros deberán notificar el plan de trabajo programado al PCT antes de las 16 horas del día anterior. Sólo quedan excluidas de este plazo de antelación, aquellas tareas eventuales que pudiesen surgir, las cuales no obstante deberán preacordarse con el PCT.

MANUAL DE REDETERMINACIÓN DE PRECIOS DE CONTRATOS DE OBRAS, PROVISIÓN DE BIENES Y SERVICIOS

Indice

I.- Objeto	3
II. – Alcance	3
III.- Definiciones	3
IV.- Metodología	3
1. Confección del pliego	3
2. Presentación de ofertas	4
3. Inicio de la Contratación	5
4. Componentes e índices respectivos	7
5. Fórmulas a aplicar para la Redeterminación de Precios en Contratos de Obras	9
6. Fórmulas a aplicar para la Redeterminación de Precios en Contratos de Provisión de Bienes	12
7. Fórmulas a aplicar para la Redeterminación de Precios en Contratos de Servicios	14

I.- Objeto

Establecer una metodología que regule el Régimen de Redeterminación de Precios en las Contrataciones de Obras, Bienes y Servicios, que permita mantener un equilibrio entre los precios cotizados y los que pudieran verificarse durante el transcurso de la ejecución del Contrato.

II. – Alcance

La presente metodología de redeterminación de precios será aplicable para las Contrataciones de Obras, Bienes y/o Servicios celebradas por SOFSE en moneda nacional, cuyo plazo sea mayor o igual a 6 meses, en tanto y en cuanto la aplicación de la misma sea prevista en los Pliegos de Bases y Condiciones Particulares de cada llamado.

III.- Definiciones

SOFSE: Se refiere a la SOCIEDAD OPERADORA FERROVIARIA SOCIEDAD DEL ESTADO creada por la Ley de Reordenamiento Ferroviario N°26.352 y modificatoria – Ley 27.132-.

Contratista: Persona humana o jurídica contratada por SOFSE para la ejecución de las obras y/o prestación de servicios y/o provisión de bienes.

IV.- Metodología

1. Confección del pliego

1.1. Presupuesto oficial y Planilla de Cotización

Previo al llamado a licitación o compulsas de la Obra, Bien y/o Servicio que se requiera contratar, SOFSE debe confeccionar un presupuesto con el detalle de las actividades y/o provisiones requeridas. Del mismo se debe conformar la planilla de cotización para todas las actividades y/o provisiones de la prestación.

La planilla de cotización se incluirá en el pliego como requisito a presentar por los proveedores en sus ofertas.

1.2. Componentes de precios

SOFSE debe realizar un análisis de costos a nivel de precios de los componentes que se consideren más relevantes en la prestación de la Obra, Bien y/o Servicio requerida, los cuales servirán de referencia para los análisis de las ofertas recibidas.

A nivel de los componentes, SOFSE deberá explicitar en el pliego las ponderaciones relativas de los mismos teniendo como marco lo establecido en el punto 4.a del presente manual.

A nivel subcomponentes, para el componente 'Materiales', SOFSE deberá desagregar en no más de CINCO (5) subcomponentes principales y establecer las ponderaciones relativas de los mismos en términos del costo. Para el componente 'Equipos y Máquinas' debe aplicar la estructura de ponderación establecida en el punto 4.b del presente Manual.

1.3. Índices de Referencia

El pliego debe establecer los índices de precios oficiales que tomarán como referencia para la redeterminación de precios.

Los índices de referencia para calcular la redeterminación serán los publicados por el Instituto Nacional de Estadística y Censo (INDEC), excepto para la tasa de interés que utilizará la tasa nominal activa para TREINTA (30) días del Banco de la Nación Argentina.

Solo en caso que el índice definido por SOFSE no se encuentre publicado por el INDEC, se tomará el de otro organismo oficial especialista en la materia a definir por SOFSE.

1.4. Documentación

La documentación indicada en los artículos anteriores (presupuesto, estructura de costos, precios de los componentes principales, ponderación e índices de referencia) es responsabilidad plena de la Operadora y se considera como base para el proceso de licitación a cargo de la misma.

2. Presentación de ofertas

2.1. Documentación incluida

Los pliegos que prevean la aplicación de la presente metodología de redeterminación de precios deberán exigir a los oferentes la presentación de la documentación que se indica a continuación, conforme la estructura presupuestaria y metodología de análisis de precios establecidas precedentemente:

- a. El presupuesto desagregado por ítem, indicando volúmenes o cantidades respectivas y precios unitarios, o su incidencia en el precio total, cuando corresponda.
- b. Los análisis de precios de cada uno de los ítems, desagregados en todos sus componentes.
- c. Cronograma de obra, de entrega y/o seguimiento.

3. Inicio de la Contratación

3.1. Admisibilidad de Redeterminación de Precios

La Redeterminación de Precios solo procederá si se verifica que el monto de la obra, servicio y/o provisión faltante calculado a los precios redeterminados representa una variación superior al DIEZ por ciento (10%), en más o menos, respecto al monto de la obra, servicio y/o provisión faltante calculado con los precios básicos o que surjan de la última Redeterminación de Precios aprobada, según fórmula de cálculo establecida a tal fin por SOFSE en los correspondientes pliegos de bases y condiciones de cada contratación.

3.2. Solicitud de redeterminación de precios

La redeterminación solo procederá producida la solicitud de la misma por parte del contratista, mediante presentación a SOFSE del cálculo de la redeterminación de precios del contrato a redeterminar, quedando ésta sujeta a la aprobación de SOFSE, de manera tal que la redeterminación no será aplicable en forma automática.

Para una variación de precios determinada, la solicitud de redeterminación de precios correspondiente podrá peticionarse ante el Comitente hasta SESENTA (60) días corridos posteriores al último día del mes en el cual se verifica dicha variación.

3.3. Aprobación de redeterminación de precios

En caso de proceder la redeterminación de precios, SOFSE deberá confeccionar un informe con el análisis realizado al respecto, donde se justifique la redeterminación y se expliquen las causas. El informe mencionado deberá estar firmado por las autoridades competentes de SOFSE.

3.4. Variación de precios

A los efectos de aplicar el presente regimense tomará como mes básico para la Redeterminación de Precios, **el mes calendario anterior al mes en el cual se produjo la presentación de la oferta económica.**

La variación de los precios de cada factor se calculará desde el mes básico, o desde la última redeterminación, según corresponda, hasta el periodo en que se haya alcanzado la variación de referencia.

3.5. Nuevos precios

Cuando proceda la Redeterminación de Precios, los nuevos precios que se determinen se aplicarán a la parte del contrato faltante de ejecutar al inicio del mes siguiente en que se produce la variación de referencia, excepto en los casos que exista obligaciones en mora y cumplimiento parcial, en los cuales se procederá de acuerdo a lo establecido en el artículo correspondiente.

3.6. Obligaciones en mora y cumplimiento parcial

Los precios correspondientes a las obligaciones de avance acumulado, que no se hayan ejecutado conforme al último Cronograma de obra, de entrega y/o seguimiento aprobado por causas imputables al Contratista, se liquidarán con los precios correspondientes a la fecha en que debieron haberse cumplido, sin perjuicio de las penalidades que pudieren corresponder.

3.7. Anticipos Financieros y Acopios de Materiales

Por su parte, los anticipos financieros y/o acopios de materiales otorgados a los contratistas mantendrán fijo e inamovible el valor del contrato en la proporción de dicho anticipo. Solo en caso que aplique un redeterminación de precios previo al pago del anticipo financiero, el mismo se redeterminará en función al factor de reajuste correspondiente en el marco de la metodología descripta.

3.8. Renuncia

Para la aplicación de la redeterminación de precios el contratista -a través de Representante Legal y/o Apoderado- deberá presentar la renuncia a reclamar mayores costos, compensaciones, gastos improductivos o supuestos perjuicios de cualquier naturaleza contra la SOFSE hasta la fecha de aprobación de la redeterminación.

3.9. Adecuación de garantías

Aprobada la redeterminación, el contratista deberá extender y adecuar el monto de la garantía de cumplimiento de contrato, como así también de la garantía de fondo de reparo en caso de que la contratista opte por esa opción.

3.10. Ampliaciones y Modificaciones de Contrato

Las ampliaciones y modificaciones del contrato estarán sujetas al mismo régimen de redeterminación de precios aplicado al contrato original. A dicho efecto, los precios serán considerados a valores básicos del contrato o de la última redeterminación de precios aprobada si la hubiere y les serán aplicables las adecuaciones de precios que se encuentren aprobadas para el contrato hasta ese momento.

3.11. Cómputo de multas

A los efectos del cálculo de multas, se entenderá por monto del contrato al Monto original del mismo más los importes de las modificaciones y redeterminaciones aprobadas.

4. Componentes e índices respectivos

- A) Componentes de las Obras, Bienes y/o Servicios para los cuales SOFSE deberá establecer sus coeficientes de ponderación (α) en cada pliego, según establezca la fórmula correspondiente de cada contratación:

Componente	Índice o Valor a Considerar
Materiales (FM)	Índices elementales "Capítulo Materiales" publicado en el marco del decreto 1295/2002 del INDEC informa ("ANEXO INDEC")
Equipos y Máquinas (FEM)	Según Fórmula General de la Variación de precios del componente Equipos y Máquinas definida en 4.B)
Mano de Obra (MO)	Índice "Mano de Obra" cuadro 1.4 del "Capítulo Mano de Obra" publicado en el marco del decreto 1295/2002 del INDEC informa ("ANEXO INDEC")
Transporte (T)	Índice Camión con Acoplado; Código CPC 71240-21 cuadro 6 publicado en INDEC informa ("ANEXO INDEC")
Combustibles y Lubricantes (CL)	Índice CIU-3 2320/CPC 33360-1 - Gas Oil - Cuadro IPIB publicado en el marco del decreto 1295/2002 del INDEC informa ("ANEXO INDEC")
Gastos Generales (GG)	Índice "Gastos Generales" cuadro 1.4 del "Capítulo Gastos Generales" publicado en el marco del decreto 1295/2002 del INDEC informa ("ANEXO INDEC")

- B) Subcomponentes:

Materiales: subcomponentes para los cuales SOFSE establecerá sus coeficientes de ponderación (β) en cada pliego.

Puntos a considerar para el componente Materiales	
Material	Índice o Valor a Considerar
Descripción de material ó tipo de material, o rubro representativo (hasta 5 subcomponentes)	Índices elementales "Capítulo Materiales" publicado en el marco del decreto 1295/2002" del INDEC informa ("ANEXO INDEC"). Especificar claramente el índice, ya sea simple ó ponderado en caso de corresponder.

Equipos y Máquinas:

Puntos a considerar para el componente Equipos y Máquinas	
Componente	Índice o Valor a Considerar

Puntos a considerar para el componente Equipos y Máquinas	
Componente	Índice o Valor a Considerar
Amortización de Equipos (AE)	<p style="text-align: center;"><u>Índice Ponderado</u></p> 35% Tabla SIPM- Importado- Índice Equipos- Amortización de equipo 65% Tabla IPIB-Máquina Vial Autopropulsada- Índice CIU3 2924/CPC 44427-1 Ambos obtenidos del "ANEXO INDEC"
Mano de Obra (MO)	Índice "Mano de Obra" cuadro 1.4 del "Capítulo Mano de Obra" publicado en el marco del decreto 1295/2002" del INDEC informa ("ANEXO INDEC")
Coefficiente Amortización CAE	Se adopta 0,7
Coefficiente Rep. y Rep. CRR	Se adopta 0,3

A los efectos del cálculo, todos los valores o índices provenientes de tablas de fuente externa se considerarán con cuatro dígitos, redondeando simétricamente al último dígito significativo.

5. Fórmulas a aplicar para la Redeterminación de Precios en Contratos de Obras

Expresiones Generales de Aplicación

Fórmula General del Precio Redeterminado de la Obra Faltante

$$P_i = P_o \times [Af \times (F_{Ra}) + (1 - Af) \times (F_{Ri})]$$

Donde:

P_i	Precio de la obra faltante redeterminado (i: nueva redeterminación).
P_o	Precio de la obra faltante al momento de la redeterminación, expresada en valores básicos de contrato.
Af	Anticipo financiero expresado en tanto por uno.
F_{Ri}	Factor de reajuste de la redeterminación identificada como "i".
F_{Ra}	Factor de reajuste en la redeterminación vigente al momento de la certificación del anticipo, completar en números con cuatro decimales. Si el anticipo no se hubiera pagado al momento de la redeterminación de precios, será reemplazado por F_{Ri} .

Fórmula General del Factor de Reajuste

$$F_{Ri} = \left[\alpha M \times FM_i + \alpha EM \times FEM_i + \alpha MO \times \left(\frac{MO_i}{MO_o} \right) + \alpha T \times \left(\frac{Ti}{To} \right) + \alpha CL \times \left(\frac{CLi}{CLo} \right) \right] \times \left\{ 1 + k \times \left(\frac{CF_i - CF_o}{CF_o} \right) \right\}$$

Donde:

FM_i	<u>Factor de variación de precios del componente Materiales.</u> Mediante la expresión matemática que se desarrolla, pondera las variaciones de los precios de los principales materiales de cada obra.
FEM_i	<u>Factor de variación de precios del componente Equipos y Máquinas.</u> Mediante la expresión matemática que se desarrolla, pondera la variación de los precios correspondientes a utilización de equipo de construcción (amortización, repuestos y reparaciones)
$\frac{MO_i}{MO_o}$	<u>Factor de variación de precios del componente Mano de Obra.</u> Es la relación entre el indicador de precio correspondiente al mes de la redeterminación (MO_i) y el indicador de precio al mes Base (MO_o).

$\frac{T_i}{T_o}$	<u>Factor de variación de precios del componente - Transporte Carretero.</u> Es la relación entre el indicador de precio correspondiente al Mes de la Redeterminación (T_i) y el indicador de precio al mes Base (T_o).
$\frac{CL_i}{CL_o}$	<u>Factor de variación de precios del componente - Combustible y Lubricantes.</u> Es la relación entre el indicador de precio correspondiente al Mes de la Redeterminación (CL_i) y el indicador de precio básico (CL_o).
α	<u>Coefficientes de ponderación.</u> Representan la incidencia del costo de los componentes en el costo directo total de la obra. Costo directo es el precio total menos los impuestos, la utilidad, el costo financiero, los gastos indirectos y los gastos generales.
$\frac{CF_i - CF_o}{CF_o}$	<u>Factor de variación del componente Costo Financiero.</u> Se calcula según las siguientes expresiones: $CF_i = (1 + i_i / 12)^{\frac{n}{30}} - 1 \quad CF_o = (1 + i_o / 12)^{\frac{n}{30}} - 1$
i_i	<u>Indicador correspondiente al Costo Financiero.</u> Es la Tasa Nominal Anual Activa a 30 días del Banco de la Nación Argentina expresada en coeficiente, considerando el valor del día 15 del mes de la redeterminación, o en su defecto el día hábil posterior.
i_o	Ídem anterior, considerando el valor del día 15 del mes Base del Contrato, o en su defecto el día hábil posterior.
n	<u>Días de plazo</u> establecidos para el pago de los certificados.
k	Coefficiente de ponderación del costo financiero. Se adopta 0,01

Fórmula General de la Variación de precios del componente Materiales

$$FM_i = \beta_{M1} \times \left(\frac{M1_i}{M1_o}\right) + \beta_{M2} \times \left(\frac{M2_i}{M2_o}\right) + \beta_{M3} \times \left(\frac{M3_i}{M3_o}\right) + \dots + \beta_{Mn} \times \left(\frac{Mn_i}{Mn_o}\right)$$

Donde:

$M1; M2; \dots Mn$	<u>Precios o indicadores de precios de los distintos materiales publicados por el INDEC de los n materiales representativos de la obra.</u> Según corresponda, del mes de redeterminación "i" o del mes básico "0"
$\beta_{M1}; \beta_{M2}; \dots \beta_{Mn1}$	<u>Coefficientes de ponderación de los materiales.</u> Representan la incidencia de los n materiales más representativos en el

costo-costo total del componente materiales.

Fórmula General de la Variación de precios del componente Equipos y Máquinas.

Se evaluará aplicando la siguiente expresión que pondera la variación de los subcomponentes Amortización de Equipos (AE) y Reparaciones y Repuestos (RR) de la obra:

$$FEM_i = CAE \times \left(\frac{AE_i}{AE_o} \right) + CRR \times \left\{ 0,7 \times \left(\frac{AE_i}{AE_o} \right) + 0,3 \times \left(\frac{MO_i}{MO_o} \right) \right\}$$

Donde:

$\frac{AE_i}{AE_o}$	<u>Factor de variación de componente Amortización de Equipos</u> Relación entre componente de Amortización de Equipos para mes de redeterminación “i” y mes básico “0”, según cuadro 4)B).
$\frac{MO_i}{MO_o}$	<u>Factor de variación de precios del componente Mano de Obra.</u> Es la relación entre el indicador de precio correspondiente al mes de la redeterminación (MO_i) y el indicador de precio al mes Base (MO_o).
$CAE; CRR$	<u>Coefficientes de ponderación de los subcomponentes Amortización de Equipos “CAE” y Reparaciones y Repuestos “CRR”.</u> Representan la incidencia de estos subcomponentes en el precio total del componente Equipos y Máquinas. Debe verificarse que : $CAE + CRR = 1$

6. Fórmulas a aplicar para la Redeterminación de Precios en Contratos de Provisión de Bienes

Expresiones Generales de Aplicación

Fórmula General del Precio Redeterminado de la provisión de bienes Faltante

$$P_i = P_o \times [Af \times (F_{Ra}) + (1 - Af) \times (F_{Ri})]$$

Donde:

P_i	Precio de la provisión faltante redeterminado (i: nueva redeterminación).
P_o	Precio de la provisión faltante al momento de la redeterminación, expresada en valores básicos de contrato.
Af	Anticipo financiero y/o acopio expresado en tanto por uno.
F_{Ri}	Factor de reajuste de la redeterminación identificada como "i".
F_{Ra}	Factor de reajuste en la redeterminación vigente al momento de la certificación del anticipo y/o acopio, completar en números con cuatro decimales. Si el anticipo y/o acopio no se hubiera certificado al momento de la redeterminación de precios, será reemplazado por F_{Ri} .

Fórmula General del Factor de Reajuste

$$F_{Ri} = \left[\alpha M \times FM_i + \alpha GG \times \left(\frac{GG_i}{GG_o} \right) + \alpha T \times \left(\frac{T_i}{T_o} \right) + \alpha CL \times \left(\frac{CL_i}{CL_o} \right) \right] \times \left\{ 1 + k \times \left(\frac{CF_i - CF_o}{CF_o} \right) \right\}$$

Donde:

FM_i	<u>Factor de variación de precios del componente Materiales.</u> Mediante la expresión matemática que se desarrolla, pondera las variaciones de los precios de los principales materiales de cada provisión.
$\frac{GG_i}{GG_o}$	<u>Factor de variación de precios del componente – Gastos Generales.</u> Es la relación entre el indicador de precio correspondiente al Mes de la Redeterminación (GG_i) y el indicador de precio al mes Base (GG_o)
$\frac{T_i}{T_o}$	<u>Factor de variación de precios del componente - Transporte Carretero.</u> Es la relación entre el indicador de precio correspondiente al Mes de la Redeterminación (T_i) y el indicador de precio al mes Base (T_o).

$\frac{CL_i}{CL_o}$	<u>Factor de variación de precios del componente - Combustible y Lubricantes.</u> Es la relación entre el indicador de precio correspondiente al Mes de la Redeterminación (CL_i) y el indicador de precio básico (CL_o).
α	<u>Coeficientes de ponderación.</u> Representan la incidencia del costo de los componentes en el costo directo total de la provisión. Costo directo es el precio total menos los impuestos, la utilidad, el costo financiero, los gastos indirectos y los gastos generales.
$\frac{CF_i - CF_o}{CF_o}$	<u>Factor de variación del componente Costo Financiero.</u> Se calcula según las siguientes expresiones: $CF_i = (1 + i_i / 12)^{\frac{n}{30}} - 1$ $CF_o = (1 + i_o / 12)^{\frac{n}{30}} - 1$
i_i	<u>Indicador correspondiente al Costo Financiero.</u> Es la Tasa Nominal Anual Activa a 30 días del Banco de la Nación Argentina expresada en coeficiente, considerando el valor del día 15 del mes de la redeterminación, o en su defecto el día hábil posterior.
i_o	Ídem anterior, considerando el valor del día 15 del mes Base del Contrato, o en su defecto el día hábil posterior.
n	<u>Días de plazo</u> establecidos para el pago de los certificados.
k	Coeficiente de ponderación del costo financiero. Se adopta 0,01

Fórmula General de la Variación de precios del componente Materiales

$$FM_i = \beta_{M1} \times \left(\frac{M1_i}{M1_o} \right) + \beta_{M2} \times \left(\frac{M2_i}{M2_o} \right) + \beta_{M3} \times \left(\frac{M3_i}{M3_o} \right) + \dots + \beta_{Mn} \times \left(\frac{Mn_i}{Mn_o} \right)$$

Donde:

$M1; M2; \dots Mn$	<u>Precios o indicadores de precios de los distintos materiales publicados por el INDEC de los n materiales representativos de la provisión.</u> Según corresponda, del mes de redeterminación "i" o del mes básico "0"
$\beta_{M1}; \beta_{M2}; \dots \beta_{Mn1}$	<u>Coeficientes de ponderación de los materiales.</u> Representan la incidencia de los n materiales más representativos en el costo-costo total del componente materiales.

7. Fórmulas a aplicar para la Redeterminación de Precios en Contratos de Servicios

Para el caso particular de contratos involucrando servicios será de aplicación la siguiente metodología:

Fórmula General del Precio Redeterminado del Contrato de Servicio Faltante

$$P_i = P_o \times [Af \times (F_{Ra}) + (1 - Af) \times (F_{Ri})]$$

Donde:

P_i	Precio del contrato de servicio faltante redeterminado (i: nueva redeterminación)
P_o	Precio del contrato de servicio faltante al momento de la redeterminación, expresada en valores básicos de contrato.
Af	Anticipo financiero expresado en tanto por uno.
F_{Ri}	Factor de reajuste de la redeterminación identificada como "i".
F_{Ra}	Factor de reajuste en la redeterminación vigente al momento de la certificación del anticipo, completar en números con cuatro decimales. Si el anticipo no se hubiera certificado al momento de la redeterminación de precios, será reemplazado por F_{Ri} .

Fórmula General del Factor de Reajuste

$$F_{Ri} = \left[\alpha M \times FM_i + \alpha EM \times FEM_i + \alpha GG \times \left(\frac{GGi}{GGo} \right) + \alpha MO \times \left(\frac{MOi}{MOo} \right) + \alpha CL \times \left(\frac{CLi}{CLo} \right) \right] \times \left\{ 1 + 0,01 \times \left(\frac{CF_i - CF_o}{CF_o} \right) \right\}$$

FM_i	<u>Factor de variación de precios del componente Materiales.</u> Mediante la expresión matemática que se desarrolla, pondera las variaciones de los precios de los principales materiales de cada servicio.
FEM_i	<u>Factor de variación de precios del componente Equipos y Máquinas.</u> Mediante la expresión matemática que se desarrolla, pondera la variación de los precios correspondientes a utilización de equipo de construcción (amortización, repuestos y reparaciones)

$\frac{GG_i}{GG_o}$	<p><u>Factor de variación de precios del componente – Gastos Generales.</u></p> <p>Es la relación entre el indicador de precio correspondiente al Mes de la Redeterminación (GG_i) y el indicador de precio al mes Base (GG_o)</p>
$\frac{MO_i}{MO_o}$	<p><u>Factor de variación de precios del componente Mano de Obra.</u></p> <p>Es la relación entre el indicador de precio correspondiente al mes de la redeterminación (MO_i) y el indicador de precio al mes Base (MO_o).</p>
$\frac{CL_i}{CL_o}$	<p><u>Factor de variación de precios del componente - Combustible y Lubricantes.</u></p> <p>Es la relación entre el indicador de precio correspondiente al Mes de la Redeterminación (CL_i) y el indicador de precio básico (CL_o).</p>
α	<p><u>Coefficientes de ponderación.</u></p> <p>Representan la incidencia del costo de los componentes en el costo directo total del servicio. Costo directo es el precio total menos los impuestos, la utilidad, el costo financiero, los gastos indirectos y los gastos generales.</p>
$\frac{CF_i - CF_o}{CF_o}$	<p><u>Factor de variación del componente Costo Financiero.</u></p> <p>Se calcula según las siguientes expresiones:</p> $CF_i = (1 + i_i / 12)^{\frac{n}{30}} - 1 \quad CF_o = (1 + i_o / 12)^{\frac{n}{30}} - 1$
i_i	<p><u>Indicador correspondiente al Costo Financiero.</u></p> <p>Es la Tasa Nominal Anual Activa a 30 días del Banco de la Nación Argentina expresada en coeficiente, considerando el valor del día 15 del mes de la redeterminación, o en su defecto el día hábil posterior.</p>
i_o	<p>Ídem anterior, considerando el valor del día 15 del mes Base del Contrato, o en su defecto el día hábil posterior.</p>
n	<p><u>Días de plazo</u> establecidos para el pago de los certificados.</p>
k	<p>Coefficiente de ponderación del costo financiero. Se adopta 0,01</p>

Fórmula General de la Variación de precios del componente Materiales

$$FM_i = \beta_{M1} \times \left(\frac{M1_i}{M1_o} \right) + \beta_{M2} \times \left(\frac{M2_i}{M2_o} \right) + \beta_{M3} \times \left(\frac{M3_i}{M3_o} \right) + \dots + \beta_{Mn} \times \left(\frac{Mn_i}{Mn_o} \right)$$

Donde:

$M1; M2; \dots Mn$	<u>Precios o indicadores de precios de los distintos materiales publicados por el INDEC de los n materiales representativos del Servicio.</u> Según corresponda, del mes de redeterminación "i" o del mes básico "0"
$\beta_{M1}; \beta_{M2}; \dots \beta_{Mn1}$	<u>Coefficientes de ponderación de los materiales.</u> Representan la incidencia de los n materiales más representativos en el costo total del componente materiales.

Fórmula General de la Variación de precios del componente Equipos y Máquinas.

Se evaluará aplicando la siguiente expresión que pondera la variación de los subcomponentes Amortización de Equipos (AE) y Reparaciones y Repuestos (RR) del servicio:

$$FEM_i = CAE \times \left(\frac{AE_i}{AE_o} \right) + CRR \times \left\{ 0,7 \times \left(\frac{AE_i}{AE_o} \right) + 0,3 \times \left(\frac{MO_i}{MO_o} \right) \right\}$$

Donde:

$\frac{AE_i}{AE_o}$	<u>Factor de variación de componente Amortización de Equipos</u> Relación entre componente de Amortización de Equipos para mes de redeterminación "i" y mes básico "0", (según cuadro 4)B).
$\frac{MO_i}{MO_o}$	<u>Factor de variación de precios del componente Mano de Obra.</u> Es la relación entre el indicador de precio correspondiente al mes de la redeterminación (MO_i) y el indicador de precio al mes Base (MO_o).
$CAE; CRR$	<u>Coefficientes de ponderación de los subcomponentes Amortización de Equipos "CAE" y Reparaciones y Repuestos "CRR".</u> Representan la incidencia de estos subcomponentes en el precio total del componente Equipos y Máquinas. Debe verificarse que : $CAE + CRR = 1$

Consideración final: Las disposiciones del presente manual de redeterminación de precios podrán ser complementadas mediante los pliegos y/o documentación que rija la contratación.

Anexo VII. Fórmula para la Redeterminación de Precios.

Obra: Reparación Estructural de Puente Peatonal Prog 0,720 - Línea Sarmiento

PET: SA-VO-070-ET

I. Expresiones Generales de Aplicación.

I.1- Fórmula General del Precio Redeterminado de la Obra Faltante.

$$P_i = P_0 \times [A_f \times (F_{ra}) + (1 - A_f) \times (F_{ri})]$$

Donde:

P_i	Precio de la obra faltante redeterminado (I: nueva redeterminación)
P₀	Precio de la obra faltante al momento de la redeterminación, expresada en valores básicos de contrato.
A_f	Anticipo financiero expresado en tanto por uno.
F_{ri}	Factor de reajuste de la redeterminación identificada como "i".
F_{ra}	Factor de reajuste en la redeterminación vigente al momento de la certificación del anticipo, completar en números con dos decimales. Si el anticipo no se hubiera certificado al momento de la redeterminación de precios, será reemplazado por F _{ri} .

I.2- Fórmula General del Factor de Reajuste.

$$F_{ri} = [\alpha_M \times F_{mi} + \alpha_{EM} \times F_{EMi} + \alpha_{MO} \times (MO_i / MO_0) + \alpha_T \times (T_i / T_0) + \alpha_{CL} \times (CL_i / CL_0)] \times \{1 + k \times (CF_i - CF_0 / CF_0)\}$$

Donde:

F_{mi}	<u>Factor de variación de precios del componente Materiales.</u> Mediante la expresión matemática que se desarrolla, pondera las variaciones de los precios de los principales materiales de cada obra.
F_{EMi}	<u>Factor de variación de precios del componente Equipos y Máquinas.</u> Mediante la expresión matemática que se desarrolla, pondera la variación de los precios correspondientes a utilización de equipo de construcción (amortización, repuestos y reparaciones)
MO_i / MO₀	<u>Factor de variación de precios del componente Mano de Obra</u> Es la relación entre el indicador de precio correspondiente al mes de la redeterminación (MO _i) y el indicador de precio al mes Base (MO ₀)
T_i / T₀	<u>Factor de variación de precios del componente Transporte Carretero</u> Es la relación entre el indicador de precio correspondiente al mes de la redeterminación (T _i) y el indicador de precio al mes Base (T ₀)
CL_i / CL₀	<u>Factor de variación de precios del componente Combustible y Lubricantes</u> Es la relación entre el indicador de precio correspondiente al mes de la redeterminación (CL _i) y el indicador de precio al mes Base (CL ₀)
α	<u>Coeficientes de ponderación</u> Representan la incidencia del costo de los componentes en el costo directo total de la obra. Costo directo es el precio total menos los impuestos, la utilidad, el costo financiero, los gastos indirectos y los gastos generales.

Factor de variación del componente Costo Financiero

$CF_i - CF_0 / CF_0$ Se calcula según las siguientes expresiones:

$$CF_i = (1 + i_i / 12)^{n/30} - 1$$

$$CF_0 = (1 + i_0 / 12)^{n/30} - 1$$

	<u>Indicador correspondiente al Costo Financiero</u>
i_i	Es la Tasa Nominal Anual Activa a 30 días del Banco de la Nación Argentina expresada en coeficiente, considerando el valor del día 15 del mes de la redeterminación, o en su defecto el día hábil posterior.
i_0	Idem anterior, considerando el valor del día 15 del mes Base del Contrato, o en su defecto el día hábil posterior.
n	<u>Días de plazo</u> establecidos para el pago de los certificados.
K	Coefficiente de ponderación del costo financiero. Se adopta 0,01

I.3- Fórmula General de la Variación de precios del componente Materiales

$$FM_i = \beta_{M1} \times (M1_i / M1_0) + \beta_{M2} \times (M2_i / M2_0) + \beta_{M3} \times (M3_i / M3_0) + \dots + \beta_{Mn} \times (Mn_i / Mn_0)$$

Donde:

$M1; M2; \dots Mn$	<u>Precios o indicadores de precios de los distintos materiales considerados</u> Según corresponda, del mes de redeterminación "i" o del mes básico "0"
$\beta_{M1}; \beta_{M2}; \dots \beta_{Mn}$	<u>Coefficientes de ponderación de los materiales</u> Representan la incidencia de los n materiales más representativos en el costo-costo total del componente materiales.

I.4- Fórmula General la Variación de precios del componente Equipos y Máquinas.

Se evaluará aplicando la siguiente expresión que pondera la variación de los subcomponentes Amortización de Equipos (AE) y Reparaciones y Repuestos (RR) de la obra:

$$FEM_i = CAE \times (AE_i / AE_0) + CRR \times \{0,7 \times (AE_i / AE_0) + 0,3 \times (MO_i / MO_0)\}$$

Donde:

AE_i / AE_0	<u>Precios o indicadores de precios de los distintos materiales considerados</u> Según corresponda, del mes de redeterminación "i" o del mes básico "0"
MO_i / MO_0	<u>Factor de variación de precios del componente - Mano de obra</u> Es la relación entre el indicador de precio correspondiente al mes de la redeterminación (MOi) y el indicador de precio al mes Base (MO0)
$CAE; CRR$	<u>Coefficientes de ponderación de los subcomponentes Amortización de Equipos "CAE" y Reparaciones y Repuestos "CRR"</u> Representan la incidencia de estos subcomponentes en el precio total del componente Equipos y Máquinas en el total de la obra recuperación y Debe verificarse que : $CAE + CRR = 1$

II. Valores de Aplicación para el presente contrato.

Valores a considerar para la fórmula del Factor de Reajuste		
Componentes	Factor α_n	Índice o Valor a Considerar
Materiales (FM)	0,27	Según Fórmula I.3
Equipos y Máquinas (FEM)	0,15	Según Fórmula I.4
Mano de Obra (MO)	0,55	Índice "Mano de Obra" cuadro 1.4 de I "Capítulo Mano de Obra" publicado en el marco del decreto 1295/2002" del INDEC informa ("ANEXO INDEC")
Transporte (T)	0,02	Índice 71240-11 - Alquiler de camión volcador - Cuadro 10- Gastos Generales, publicado en el marco del decreto 1295/2002" del INDEC informa "ANEXO INDEC"
Combustibles y Lubricantes (CL)	0,01	Índice CIU-3 2320/CPC 33360-1 - Gas Oil - Cuadro IPIB publicado en el marco del decreto 1295/2002" del INDEC informa "ANEXO INDEC"

Valores a considerar para la fórmula del componente Materiales		
Material	Factor β_n	Índice o Valor a Considerar
Hormigón	0,35	Índice CPC 37510-1 - Hormigón - Cuadro 2 IPIB publicado en el marco del decreto 1295/2002" del INDEC informa "ANEXO INDEC"
Madera	0,20	Índice CPC 31100-1 - Maderas acerradas - Cuadro 2 IPIB publicado en el marco del decreto 1295/2002" del INDEC informa "ANEXO INDEC"
Acero Perfiles	0,30	Índice CPC 41251-1 - Perfiles de Acero - Cuadro 2 IPIB publicado en el marco del decreto 1295/2002" del INDEC informa "ANEXO INDEC"
Gastos Generales	0,15	Cuadro 1.4 - Capítulo Gastos Generales

Valores a considerar para la fórmula del componente Equipos y Máquinas	
Componente	Índice o Valor a Considerar
Amortización de Equipos (AE)	<p>Índice Ponderado</p> <p>35% Tabla SIPM- Importado- Índice Equipos - Amortización de equipo</p> <p>65% Tabla IPIB-Máquina Vial Autopropulsada- Índice CIU3 2924/CPC 44427-1</p> <p>Ambos obtenidos del "ANEXO INDEC"</p>
Mano de Obra (MO)	Índice "Mano de Obra" cuadro 1,4 de I "Capítulo Mano de Obra" publicado en el marco del decreto 1295/2002" del INDEC informa ("ANEXO INDEC")
Coficiente Amortización CAE	Se adopta 0,7
Coficiente Rep. Y Rep. CRR	Se adopta 0,3

III. Fórmulas resultantes de aplicación para el presente contrato.

$$FEMi = 0,7 \times (AEi / AEo) + 0,3 \times \{0,7 \times (AEi / AEo) + 0,3 \times (MOi / MOo)\}$$

$$FMi = 0,35 \times (M1i / M1o) + 0,20 \times (M2i / M2o) + 0,30 \times (M1i / M10) + 0,15 \times (M1i / M10)$$

$$FRi = [0,57 \times FMi + 0,12 \times FEMi + 0,28 \times (MOi / MOo) + 0,02 \times (Ti / To) + 0,01 \times (Cli / CLo)] \times \{1 + 0,01 \times (CFi - CFo / CFo)\}$$

$$Pi = Po \times [0,2 \times (Fra) + (1 - 0,2) \times (Fri)]$$

A los efectos del cálculo, todos los valores o índices provenientes de tablas de fuente externa se considerarán con cuatro dígitos significativos, redondeando simétricamente al último dígito significativo.



República Argentina - Poder Ejecutivo Nacional
2020 - Año del General Manuel Belgrano

Hoja Adicional de Firmas
Pliego Especificaciones Tecnicas

Número:

Referencia: PET Reparacion Estructural Puente Peatonal 0,720 LS

El documento fue importado por el sistema GEDO con un total de 106 pagina/s.