

# **TRENES ARGENTINOS** **OPERACIONES**

**GERENCIA DE COORDINACIÓN DE MANTENIMIENTO  
MATERIAL RODANTE**

## **PLIEGO DE ESPECIFICACIONES TÉCNICAS**

**ADQUISICION DE REPUESTOS GM  
ELEMENTOS DE BOGIE GHC**

**SOLPED 10008052-10008087-10007814-10008310-10008689**

**PE.21.115.SCYGT.GCM.V1**

	<b>GERENCIA DE COORDINACIÓN DE MANTENIMIENTO DE MMRR</b>	
	<b>ADQUISICION DE REPUESTOS GM ELEMENTOS DE BOGIE GHC</b>	PE.21.115.SCYGT.GCM.V1
		Versión: 1
		Fecha: 10/12/2021
Página 2 de 7		

## 1 GENERALIDADES

### 1.1. Introducción:

La presente documentación define las condiciones a cumplir para la provisión de materiales y repuestos para las líneas Sarmiento, Mitre, Roca, San Martín y Belgrano Sur, y contemplados para las intervenciones programadas y accidentales del período 2021-2022.

### 1.2. Visita a dependencias de material rodante:

En caso de que resulte necesario, o el oferente así lo requiera, podrá efectuar una visita a las dependencias de Material Rodante a fin de tomar vista del material a proveer y el sistema en donde será instalado, con el fin de adquirir cualquier información adicional que se considere pertinente disponer. A los efectos de coordinar la misma, deberá contactarse con la Gerencia de Compras.

## 2 INFORMACIÓN DEL MATERIAL A PROVEER:

### 2.1. Material rodante que utilizan los repuestos

En este caso los bienes solicitados son repuestos pertenecientes a las locomotoras General Motors que operan en las líneas mencionadas.

### 2.2. Función de los repuestos

Se trata de materiales y repuestos necesarios para la operación y mantenimiento (preventivo o correctivo) del material rodante, requiriéndose el reemplazo por desgaste o deterioro según previsiones efectuadas en las cartillas de mantenimiento presentadas a la CNRT.

En este caso puntual, se trata de elementos constitutivos de bogie entre los cuales figuran resortes de suspensión primaria.

La adquisición de estos repuestos es esencial para garantizar la confiabilidad y seguridad en la operación, como así también, asegurar la disponibilidad del material rodante.

### 2.3. Características principales para cumplir

A continuación, se detallan los requisitos a cumplir por parte de los oferentes al momento de presentar sus propuestas en función de cómo hayan sido solicitados los materiales. En relación con esto se desprenden dos formas:

- Repuestos solicitados únicamente por referencia de fábrica (R/F).
- Repuestos solicitados por R/F y que poseen plano o ET.

Con independencia de la forma en la que se solicitan los materiales, el oferente deberá especificar explícitamente para cada ítem cotizado, el fabricante del mismo.

***Nota:** Toda la documentación solicitada en los apartados siguientes deberá presentarse junto con la cotización de manera de evaluar en la etapa de dictamen técnico la viabilidad de la misma.*

	<b>GERENCIA DE COORDINACIÓN DE MANTENIMIENTO DE MMRR</b>	
	<b>ADQUISICION DE REPUESTOS GM ELEMENTOS DE BOGIE GHC</b>	PE.21.115.SCYGT.GCM.V1
		Versión: 1
		Fecha: 10/12/2021
Página <b>3</b> de <b>7</b>		

### 2.3.1. Requisitos de provisión por R/F

- a) Los oferentes deberán acreditar que los productos han sido manufacturados por fabricantes homologados por la AAR (Association of American RailRoad) a través de la Norma AAR M-1003; mediante certificado, licencia o patente extendida a nombre del fabricante; salvo que el Oferente sea el propio OEM.
- b) Aquellos Oferentes que coticen productos que sean fabricados por terceros, deberán presentar la documentación técnica solicitada en el párrafo anterior correspondiente a cada fabricante cuyos productos estén cotizando.
- c) Adicionalmente a lo anterior, se aceptarán también proveedores de estos repuestos que, sin ser OEM ni contar con la certificación AAR, acrediten la provisión de los mismos con anterioridad en cualquiera de las líneas operadas hoy por Trenes Argentinos, existiendo antecedentes documentales de uso e históricamente han sido utilizados sin inconvenientes y se los puede tratar como sustitutos convenientes. A los efectos del presente pliego, se entenderá por “antecedentes documentales de uso” a Homologaciones y/o Controles de Calidad y/o Entregas reiteradas en el tiempo y/o Documentación emitida por el Cliente Interno. **Más allá de indicar cuales son los antecedentes que posee el oferente, estos documentos deberán ser presentados junto con la oferta y deberán corresponderse con cada uno de los repuestos cotizados.**

### 2.3.2. Requisitos de provisión por plano o especificación técnica (ET).

Los elementos deberán dar estricto cumplimiento a los Planos y/o ET, en los cuales se incluyen los parámetros y normas de calidad de los bienes a adquirir. Adicionalmente, los oferentes deberán indicar la alternativa cotizada, es decir sí cotiza por plano y/o ET o por R/F e indicar el fabricante.

Para estos casos se aceptarán cotizaciones de materiales por R/F sin la necesidad de que el oferente acredite la certificación AAR, ni antecedentes de provisión, toda vez que se dispone de la documentación técnica para efectuar controles de calidad en la recepción de los materiales, independientemente de que se cotiche por plano y/o ET o por R/F.

## 2.4. Bienes y materiales solicitados

En todos los casos los materiales a suministrar deberán ser nuevos, sin uso y cumplir con las siguientes características principales:

SOLPED	POS.	SAP	NOMENCLADOR	DESCRIPCIÓN	R/F GM	PLANO	CANT.
10008052	10	1000000216	NUM00810103200N	ADAPT P/MANG P/REG VEL 8467673 P/LOC	8467673	--	6
10008052	20	1000000268	NUM00810106060N	RESOR JGO P/SUSP PRIM 8452790 ,008101DTM	8452790	008101DTMR0281-EA	6
10008052	30	1000000334	NUM00810108390N	GUARDAPOL P/PLACA SUPERIOR DE CENTRO DE	8361943	DE 10-01-14-E3	7
10008087	10	1000000216	NUM00810103200N	ADAPT P/MANG P/REG VEL 8467673 P/LOC	8467673	--	24

	<b>GERENCIA DE COORDINACIÓN DE MANTENIMIENTO DE MMRR</b>	
	<b>ADQUISICION DE REPUESTOS GM ELEMENTOS DE BOGIE GHC</b>	
	PE.21.115.SCYGT.GCM.V1	
	Versión: 1	
		Fecha: 10/12/2021
		Página 4 de 7

SOLPED	POS.	SAP	NOMENCLADOR	DESCRIPCIÓN	R/F GM	PLANO	CANT.
10008087	20	1000000268	NUM00810106060N	RESOR JGO P/SUSP PRIM 8452790 ,008101DTM	8452790	008101DTMR0281-EA	124
10008087	30	1000000334	NUM00810108390N	GUARDAPOL P/PLACA SUPERIOR DE CENTRO DE	8361943	DE 10-01-14-E3	12
10007814	10	1000000216	NUM00810103200N	ADAPT P/MANG P/REG VEL 8467673 P/LOC	8467673	--	6
10007814	20	1000000268	NUM00810106060N	RESOR JGO P/SUSP PRIM 8452790 ,008101DTM	8452790	008101DTMR0281-EA	24
10007814	30	1000000334	NUM00810108390N	GUARDAPOL P/PLACA SUPERIOR DE CENTRO DE	8361943	DE 10-01-14-E3	2
10008310	10	1000000216	NUM00810103200N	ADAPT P/MANG P/REG VEL 8467673 P/LOC	8467673	--	6
10008310	20	1000000334	NUM00810108390N	GUARDAPOL P/PLACA SUPERIOR DE CENTRO DE	8361943	DE 10-01-14-E3	5
10008689	10	1000000216	NUM00810103200N	ADAPT P/MANG P/REG VEL 8467673 P/LOC	8467673	--	6
10008689	20	1000000268	NUM00810106060N	RESOR JGO P/SUSP PRIM 8452790 ,008101DTM	8452790	008101DTMR0281-EA	60
10008689	30	1000000334	NUM00810108390N	GUARDAPOL P/PLACA SUPERIOR DE CENTRO DE	8361943	DE 10-01-14-E3	6

## 2.5. Forma de cotización

Los oferentes deberán formular sus propuestas cotizando la totalidad de las cantidades requeridas por renglón. En consecuencia, quedan prohibidas las cotizaciones por parte de renglón. A los efectos del presente pliego, por parte de renglón deberá entenderse como aquella cotización que no abarque la totalidad de las cantidades requeridas en el renglón respectivo.

Por otra parte, se indica que se aceptarán ofertas que coticen la totalidad de los renglones o bien una cantidad menor. Consecuentemente los renglones podrán ser adjudicados a diferentes proveedores.

## 3 CONDICIONES DE ENTREGA Y RECEPCION DE LOS MATERIALES

### 3.1. Plazo de Entrega de los Materiales

El plazo de entrega se establece en hasta 180 (ciento ochenta) días corridos, a computarse en la forma establecida en el Pliego de Condiciones Particulares (P.C.P).

En caso de que SOFSE reciba ofertas formal y técnicamente admisibles que NO se ajusten a los plazos y/o cronogramas de entrega establecidos en el presente artículo, SOFSE podrá aceptar la propuesta de otro plazo y/o cronogramas de entrega por parte del oferente, siempre que el plazo máximo no sea superior a 360 (trescientos sesenta) días corridos, a computarse en la forma establecida en el párrafo precedente.

Las ofertas presentadas con un plazo de entrega mayor a 360 (trescientos sesenta) días corridos, serán desestimadas.

### 3.2. Cronograma de entrega de los Materiales

Se definen los lotes de entrega de acuerdo con el siguiente detalle:

	<b>GERENCIA DE COORDINACIÓN DE MANTENIMIENTO DE MMRR</b>	
	<b>ADQUISICION DE REPUESTOS GM ELEMENTOS DE BOGIE GHC</b>	PE.21.115.SCYGT.GCM.V1
		Versión: 1
		Fecha: 10/12/2021
Página 5 de 7		

SAP	NOMENCLADOR	DESCRIPCIÓN	CANT.
1000000216	NUM00810103200N	ADAPT P/MANG P/REG VEL 8467673 P/LOC	48
1000000268	NUM00810106060N	RESOR JGO P/SUSP PRIM 8452790 ,008101DTM	214
1000000334	NUM00810108390N	GUARDAPOL P/PLACA SUPERIOR DE CENTRO DE	32

El oferente podrá proponer otro cronograma de entrega siempre que se ajuste a los requisitos del apartado 3.1.

### 3.3. Rotulado y Embalaje de los Materiales

En cada bulto se deberá indicar la siguiente información:

- Número de Orden de Compra (OC).
- Código de Material (SAP).
- Descripción del Producto.
- Cantidad Total
- Proveedor
- Fecha de vencimiento del material (de corresponder)

Adicionalmente, para aquellas piezas en cuya especificación se detalle el grabado de forma permanente de la orden de compra (OC), conocida anteriormente como orden de entrega, la misma deberá marcarse según lo dispuesto en el plano NEFA 707 emisión 10, con las condiciones establecidas para los contratos por compra conjunta, respetando, según la dirección de entrega, la referencia patrimonial correspondiente a cada línea.

El embalaje será aquel que garantice la seguridad de los materiales durante el transporte desde las instalaciones del proveedor hasta los destinos enumerados en el presente.

Todo el material solicitado, en caso de corresponder, debe ser entregado en pallets de 4 entradas, tipo ARLOG, normalizado, de madera pino, para manipulación con auto elevador o zorra manual.

Todo material a entregar debe venir embalado con “*film stretch*” para ser estibado en altura evitando cualquier tipo de desprendimientos dentro de las instalaciones.

### 3.4. Documentación adjunta a la entrega

La mercadería objeto de la contratación deberá ser entregada con Remito original, sin enmiendo, conteniendo la OC que se está entregando, referencia de los ítems numerados, códigos de material, con la descripción y la unidad de medida, de acuerdo con cómo esta explícito en la OC, además de lo anteriormente expresado.

Cualquiera de las condiciones expuestas en los apartados 3.3 y 3.4, que no se cumpla por el proveedor, puede ser motivo de rechazo, quedando bajo exclusiva responsabilidad del mismo, asumir los costos adicionales que esto ocasione, no quedando eximido de cumplir con los plazos originales de entregas especificados en la contratación y en los lugares indicados.

	<b>GERENCIA DE COORDINACIÓN DE MANTENIMIENTO DE MMRR</b>	
	<b>ADQUISICION DE REPUESTOS GM ELEMENTOS DE BOGIE GHC</b>	PE.21.115.SCYGT.GCM.V1
		Versión: 1
		Fecha: 10/12/2021
Página 6 de 7		

### 3.5. Dirección de entrega

Se establece como destino final de la mercadería los siguientes destinos:

#### 3.5.1. Línea Sarmiento

Los materiales solicitados bajo la SOLPED 10008689, deberán entregarse en el siguiente destino:

Dirección	Reservistas Argentinos 101
Código postal	C1408AIB
Ciudad	Liniers, CABA
Provincia	Buenos Aires
Horarios de entrega	Lunes a Viernes de 08:00 a 13:00 Hs.

#### 3.5.2. Línea Mitre

Los materiales solicitados bajo la SOLPED 10008052, deberán entregarse en el siguiente destino:

Dirección	Simón de Iriondo, Nº 1608
Código postal	B1644BNB
Ciudad	Victoria
Provincia	Buenos Aires
Horarios de entrega	Lunes a Viernes de 08:00 a 15:30 horas.

#### 3.5.3. Línea Roca

Los materiales solicitados bajo la SOLPED 10008087, deberán entregarse en el siguiente destino:

Dirección	29 de Septiembre 3501
Código postal	B1826GKT
Ciudad	Remedios de Escalada, Lanús
Provincia	Buenos Aires
Horarios de entrega	Lunes a Viernes de 08:00 - 12:00 y de 13:00-16:00 horas.

#### 3.5.4. Línea San Martín

Los materiales solicitados bajo la SOLPED 10007814, deberán entregarse en el siguiente destino:

Dirección	Padre Mugica 1365
Código postal	B2741XAH
Ciudad	Ciudad Autónoma de Buenos Aires
Provincia	Buenos Aires
Horarios de entrega	Lunes a Viernes de 08:00 a 15:00 Hs.

#### 3.5.5. Línea Belgrano Sur

Los materiales solicitados bajo la SOLPED 10008310, deberán entregarse en el siguiente destino:

Dirección	Los Nogales 1099.
Código postal	B1770AQC

	<b>GERENCIA DE COORDINACIÓN DE MANTENIMIENTO DE MMRR</b>	
	<b>ADQUISICION DE REPUESTOS GM ELEMENTOS DE BOGIE GHC</b>	PE.21.115.SCYGT.GCM.V1
		Versión: 1
		Fecha: 10/12/2021
Página <b>7</b> de <b>7</b>		

Ciudad	Tapiales, La Matanza
Provincia	Buenos Aires
Horarios de entrega	Lunes a Viernes de 08:00 a 13:00 horas.

En caso de tratarse de material de origen importado, la condición de entrega será la establecida en la documentación que compone la presente contratación. El proveedor podrá proponer otra condición de entrega, la cual quedará a consideración de SOFSE.

### **3.6. Controles a realizar**

Los materiales y repuestos solicitado ameritan un control de calidad de recepción, como condición excluyente para su recepción final por parte del área usuaria.

Se realizarán los controles de calidad según los planos y/o especificaciones técnicas, cuando éstos se incluyan en el requerimiento en trato.

## **4 GARANTÍA DE LOS MATERIALES:**

El proveedor garantizará que los repuestos entregados en virtud de esta licitación serán nuevos y que se encontrarán libres de defectos respecto de sus materiales, diseño o fabricación. El período de garantía será de, al menos, 12 (doce) meses contados a partir de la fecha de recepción del material en el destino final (Almacén SOFSE).

El proveedor deberá corregir, reparar, enmendar, reconstruir o reemplazar, bajo su propio costo y a satisfacción del comitente, cualquier defecto y/o desperfecto que se detecte durante el período de garantía y sea atribuible a un motivo de falla en la calidad del repuesto.

Tolerancias salvo especificación  
JS 14 = js 14 IRAM 5002

Símbolos de labrado  
IRAM 4517

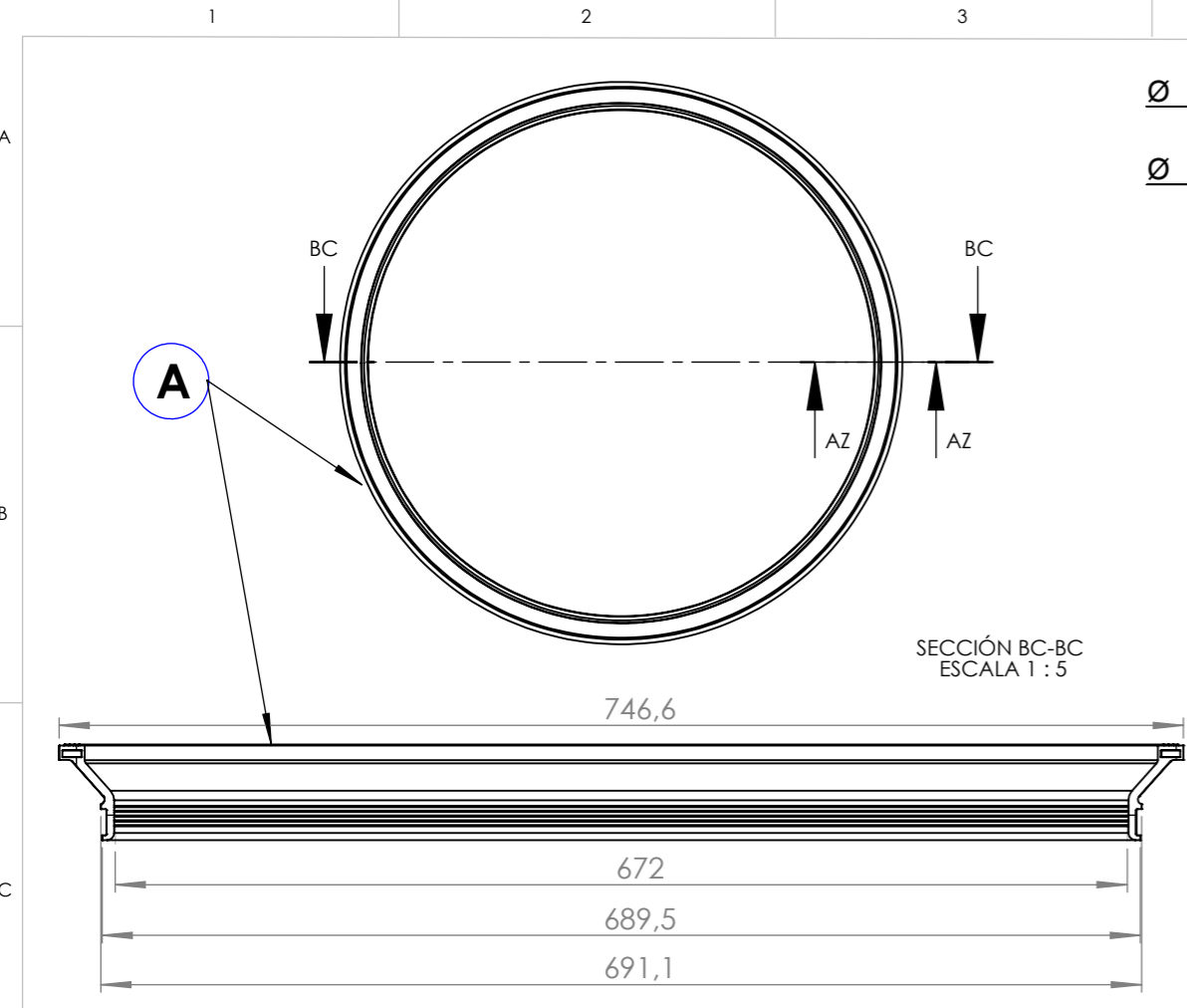

SECCIÓN BC-BC  
ESCALA 1 : 5

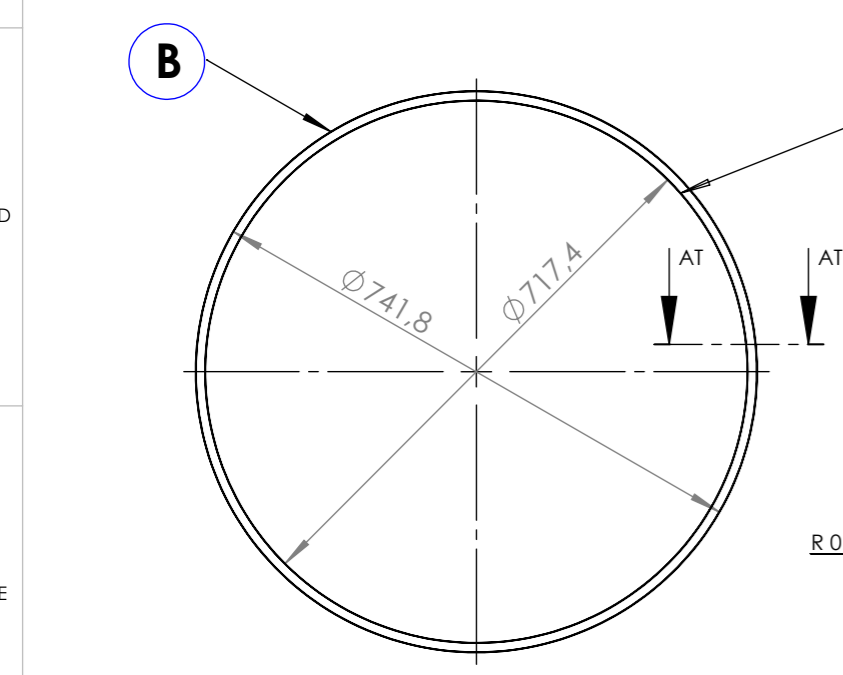

SECCIÓN AT-AT  
ESCALA 1 : 1

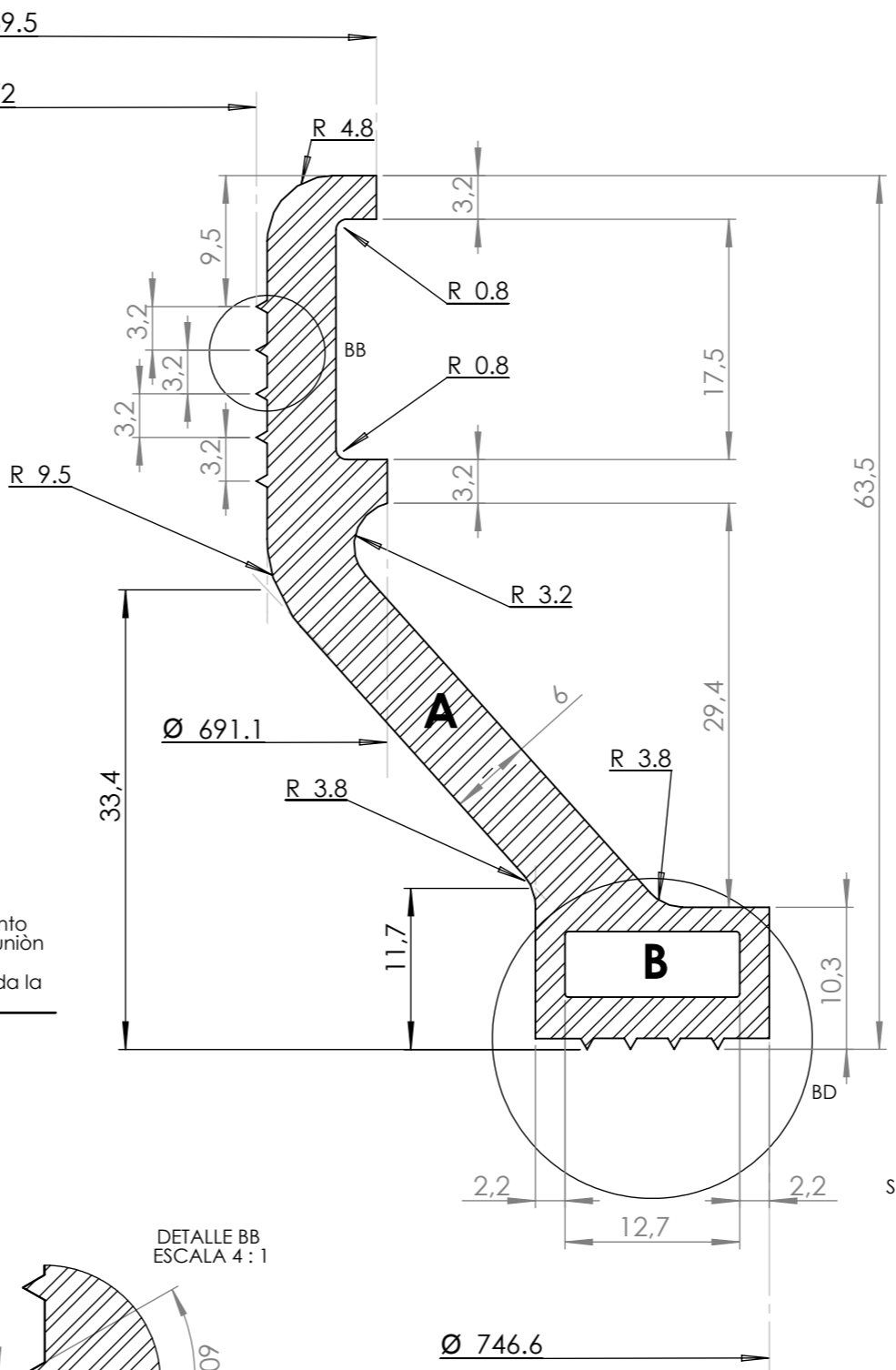

DETALLE BB  
ESCALA 4 : 1

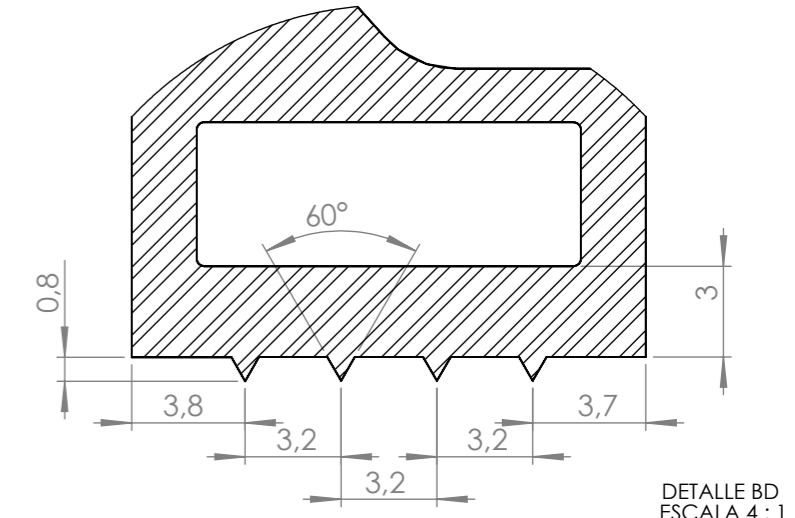

DETALLE BD  
ESCALA 4 : 1

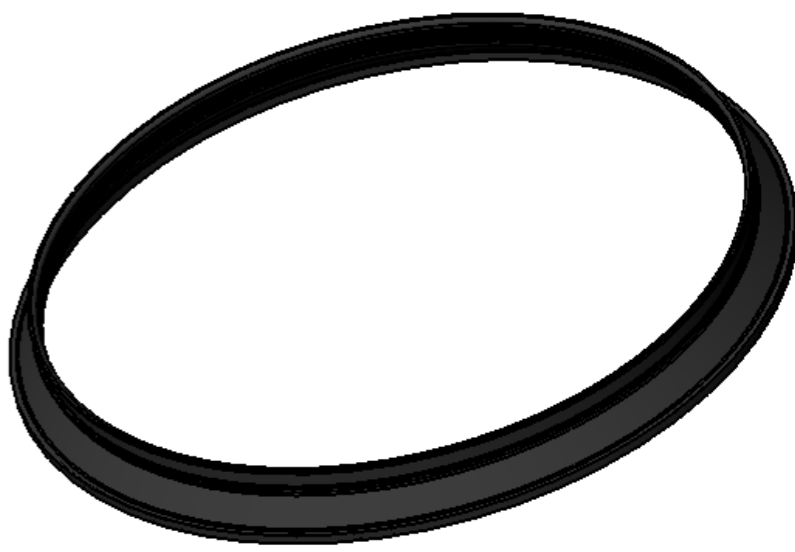

SECCIÓN AZ-AZ  
ESCALA 2 : 1

Unión del aro metálico: Procedimiento TIG y alambre ER 70S6, preparar la unión a tope con chãflan en X. Eliminar todas las rebabas y pulir toda la periferia.

Nota Nº 3: Emisión 3:  
• Se Cambió Título  
• Se Cambió cotas  
• Se eliminaron leyendas antiguas y se agregaron nuevas especificaciones

Las medidas están expresadas en milímetros

Nota Nº 1 : Entrega : Cada Guardapolvo vendrà con un soporte rígido en su base y sellado al vacío, de manera tal pueda conservar sus características implícitas en un período de tiempo adecuado.

Nota Nº 2 : Cada pieza tendrá grabado en forma permanente su Orden de Compra.

Items.	Cantidad	Descripción
B	1	Aro Metálico: Planchuela de acero comercial 3/16" x 1/2" .
A	1	Sello: Caucho de poli cloropreno (Neopreno) según Normas IRAM 113001, última edición, designación 2BC- 5210 - A14 - C11 - C20

Fecha:	01/06/2011	REF.: 8361943	NUM.: 00810108390
DIBUJO	Ing. H.Baigorria		<b>LINEA GRAL. ROCA</b> UGOFE S.A.
REVISO	Ing. E. Fragata		
APROBO	G. Guaglianone		
EMISION	1 2	ESCALA S/ Esc.	TITULO
	3 4	Trocha 1676	
	5 6		

Nº PLANO		DE 10-01-14
UTILIZ.		EMD G22 CW y GT 22 CW/CW-2
OFICINA TECNICA		A3 MATERIAL RODANTE

Guardapolvo de Perno  
Central de Bogie



# TRENES ARGENTINOS OPERACIONES

## DOCUMENTACIÓN TÉCNICA PARA COMPRA

### NUM00810106060N

Descripción: Conjunto de resorte helicoidales para suspensión primaria. Locomotora General Motors.

Plano N°: 008101DTMR0281 (em. A).

Planos concatenados N°: No corresponde.

Referencia de fábrica: 8452790 (GM).

Especificación Técnica: Ver Hoja N° 2.

Norma de aplicación: Indicadas en el plano.

Función: Conjunto de 2 resortes, encargados de absorber las vibraciones entre eje y el bastidor del bogie.

	ELABORÓ	REVISÓ	APROBÓ
NOMBRE	Ing. H. Baigorria	Ing. H. Baigorria	Ing. C. Valdes Lazo
FIRMA			

## **REQUERIMIENTOS**

Requisitos especiales, inspección y recepción, métodos de ensayos y tolerancias no especificadas, serán según Normas FA 8003/73, FA 8004/73, IRAM FA L 70-10/70 e IRAM FA L 70-19/70.

### **1. EL PROVEEDOR DEBERÁ ENTREGAR ADEMÁS LOS SIGUIENTES INFORMES:**

- Certificado de partida de materiales, utilizado para la entrega de producto terminado según orden de compra (O/C).
- Registro de tratamiento térmico.
- Informe de ensayo de carga al 100 % del lote a entregar según orden de compra.

### **2. COMPETENCIA DEL LABORATORIO:**

El proveedor de servicios de ensayos deberá estar acreditado por el OAA (Organismo Argentino de Acreditación) bajo la norma ISO/IEC 17025 y/o esté supervisado y certificado por el SAC (Servicio Argentino de Calibración y Medición), como así también deberá contar con certificación ISO 9001, a los fines de garantizar la validez técnica de los resultados de los ensayos y/o calibración, como así también a la trazabilidad al Sistema Internacional de Unidades (SI).

### **3. CONFECCIÓN DE INFORMES. GENERALIDADES:**

- Para la emisión de los informes de ensayos y/o calibraciones, se deberá tener en cuenta el ítem "informe de resultados" de la norma ISO-IEC 17025, última edición. El informe deberá contener mínimo los siguientes ítems:
  - Número de orden de compra del FFCC,
  - Número de plano y NUM sí correspondiere,
  - Número de lote o colada utilizada en cuestión,
  - Una lista de los números de identificación de cada pieza, obtenidas por cada lote o colada.
  - Número de identificación de las muestras en cuestión.
- Cantidad de informes: 1 (uno) por cada colada o lote de materia prima utilizada para cumplir con la Orden de Compra (O/C).
- Inspector Técnico de la Línea Gral. Roca: Puede surgir la necesidad de que un inspector de Calidad deba presenciar una etapa del proceso productivo, previa coordinación con el Proveedor pertinente, el cual deberá garantizar el acceso libre al área de proceso productivo a los fines de seleccionar muestra para ensayos y/o verificaciones en proceso productivo.
- Cada pieza deberá entregarse con su O/C grabada (acuñado mecánico).

Tolerancias salvo especificación  
JS 14 =js 14 IRAM 5002

Símbolos de Labrado  
IRAM 4517

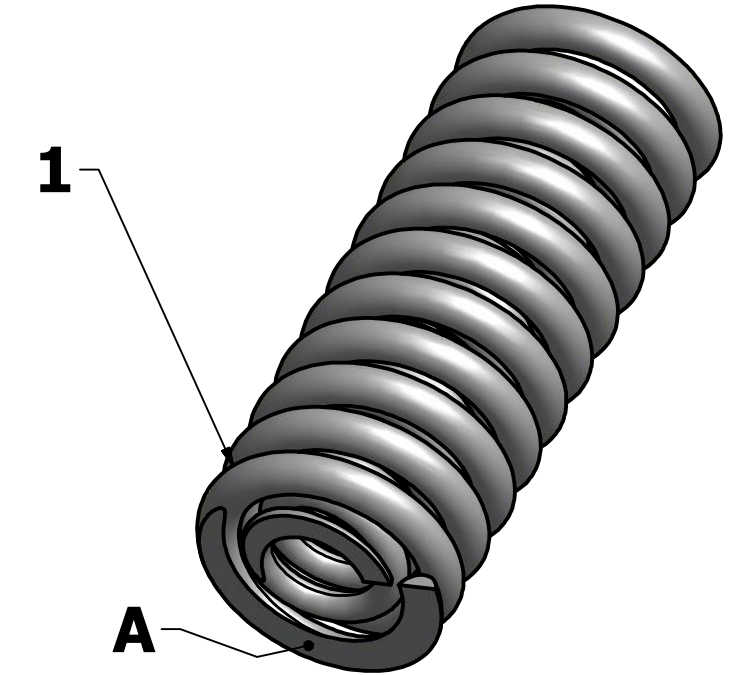
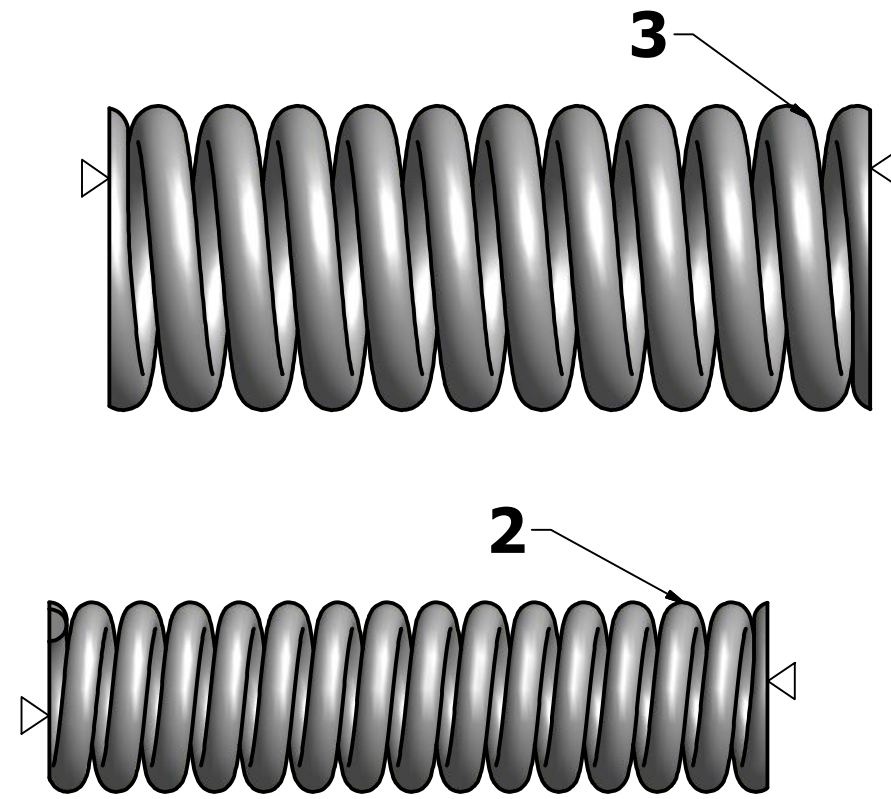
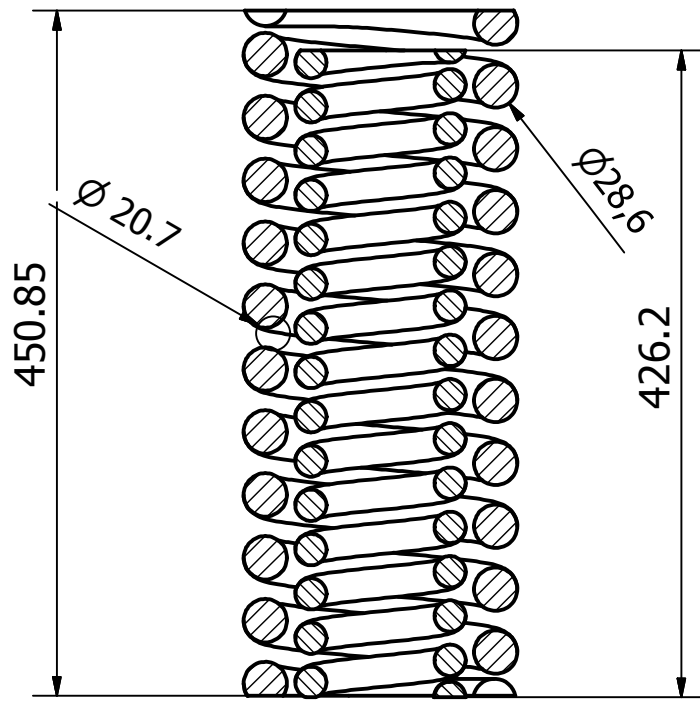

**Nota N°1: Material:**

Acero redondo laminado en caliente según SAE 9262.

**Nota N°2: Requerimientos:**

Requisitos especiales, inspección y recepción, métodos de ensayos y tolerancias no especificadas, serán según Normas FA 8003/73, FA 8004/73, IRAM FA L 70-10/70 e IRAM FA L 70-19/70.

**Nota N°3: Identificación:**

Cada resorte tendrá grabado en forma permanente su Orden de Compra en la zona identificada con A.

**Tabla N° I - Código de colores de resortes helicoidales cilíndricos**

Ref. Fab.	Altura Libre (mm)	Carga Estática (kg)	Altura c/Carga Estática (mm)	Código de colores según altura (mm)		
8452790		3.930	342,9	349,0	344,5	Marrón
				344,5	341,3	Azul
				341,3	336,8	Verde
				336,8	333,0	Bianco
8452791	426	1.520	342,9	349,0	344,5	Marrón
				344,5	341,3	Azul
				341,3	336,8	Verde
				336,8	333,0	Bianco
8452792	450	2.410	342,9	349,0	344,5	Marrón
				344,5	341,3	Azul
				341,3	336,8	Verde
				336,8	333,0	Bianco

**Tabla N° II Especificaciones**

Descripción	Resorte Exterior	Resorte Interior
Ø Exterior (mm)	181 $\frac{+1.5}{-3}$	1127 +/- 1.5
Ø Espira (mm)	28.6	20.7
Altura Libre (mm)	450.85	426.2
Altura con Carga de Bloqueo (mm)	277.3	290
Altura con Carga estática (mm)	343 +/- 6	343 +/- 6
Carga Estática (kg)	2410	1520
Dirección de Arrollamiento	Izquierdo	Derecho
N° Espiras Totales	10.2	14.6
N° Espiras Activas	8.5	12.9
<b>Descripción</b>		
	<b>Capacidad del Grupo</b>	
Altura con Carga Estática (mm)	343 +/- 6	
Altura con Carga de Bloqueo (mm)	290	
Carga Estática (kg)	3930	
Carga de Bloqueo (kg)	6080	

3	Resorte Externo	12	Ver Nota N° 1	8452792	00810106120
2	Resorte Interno	12		8452791	00810106080
1	Conjunto	12		8452790	00810106060
<b>Item</b>	<b>Descripción</b>	<b>Cant/bogie</b>	<b>Material</b>	<b>Ref. Fab.</b>	<b>Num.</b>
FECHA	02/01/2013			<b>LÍNEA GRAL. ROCA</b> UGOFE S.A.	Plano
Diseño	Ing. H. Baigorria				008101DTMR0281
Revisado	G. Guaglianone				Utiliz.
Aprobado	G. Guaglianone				Loc 's EMD GT22 CW-2
Emisión	Escala s/esc.	Título	Conjunto de Resortes helicoidales para la suspensión primaria- Punta de Eje		
a	b				
c	d				
e	f				
OFICINA TÉCNICA MATERIAL RODANTE					

## ANEXO - PLANILLA COTIZACIÓN BIENES NACIONALES/NACIONALIZADOS

### DETALLE PROVEEDOR

RAZON SOCIAL:

IDENTIFICACIÓN TRIBUTARIA:

TEL:

E-MAIL:

MONEDA:

Renglón	Cantidad	U/M	Código	Referencia de fábrica	Plano	Descripción	Precio		
							Unitario	IVA	Subtotal
1	48	C/U	1000000216	8467673	--	ADAPT P/MANG P/REG VEL 8467673 P/LOC			
2	214	C/U	1000000268	8452790	008101DTMR0281-EA	RESOR JGO P/SUSP PRIM 8452790 ,008101DTM			
3	32	C/U	1000000334	8361943	DE 10-01-14-E3	GUARDAPOL P/PLACA SUPERIOR DE CENTRO DE			
<b>TOTAL:</b>									

### TOTAL LETRAS:

Condición de pago: Según Pliego

Plazo de Entrega: Según Pliego

Mantenimiento de Oferta: Según Pliego

TRENES ARGENTINOS  
OPERACIONES

## ANEXO - PLANILLA COTIZACIÓN BIENES DE ORIGEN EXTRANJERO

### DETALLE PROVEEDOR

RAZON SOCIAL:

IDENTIFICACIÓN TRIBUTARIA:

TEL:

E-MAIL:

MONEDA:

Inconterm	Renglón	Cantidad	U/M	Código SAP	Referencia de fábrica	Plano	Descripción	Precio			
								Unitario	Flete	Seguro	Subtotal
EXW	1	48	C/U	1000000216	8467673	--	ADAPT P/MANG P/REG VEL 8467673 P/LOC				
FCA											
FOB											
CFR											
CIF											
EXW	2	214	C/U	1000000268	8452790	008101DTMR0281-EA	RESOR JGO P/SUSP PRIM 8452790 ,008101DTM				
FCA											
FOB											
CFR											
CIF											
EXW	3	32	C/U	1000000216	8361943	DE 10-01-14-E3	GUARDAPOL P/PLACA SUPERIOR DE CENTRO DE				
FCA											
FOB											
CFR											
CIF											
<b>Total:</b>											

**Total letras:**

Lugar de cumplimiento de Incoterm (Ciudad/País):

Condición de Pago: Según Pliego

Plazo de Entrega: Según Pliego

Mantenimiento de Oferta: Según Pliego

TRENES ARGENTINOS  
OPERACIONES



República Argentina - Poder Ejecutivo Nacional  
Las Malvinas son argentinas

**Hoja Adicional de Firmas**  
**Informe gráfico firma conjunta**

**Número:**

**Referencia:** SOLPED 10007814; 10008052; 10008087; 10008310; 10008689 planificadas. Aprobación Pliego de Esp. Técnicas

---

El documento fue importado por el sistema GEDO con un total de 13 pagina/s.

