

Objeto

- Definir características para compra de herramientas para el Talleres de Material Rodante, Victoria.

IT1

Código PREM: ACT501-000425N

Características/descripción

Producto: Micrómetro exterior 275-300.

Descripción ampliada: Micrómetro exterior 275-300. Marca: Mitutoyo. Modelo: 103-148-10

Serie 103

Modelo ligero para taller

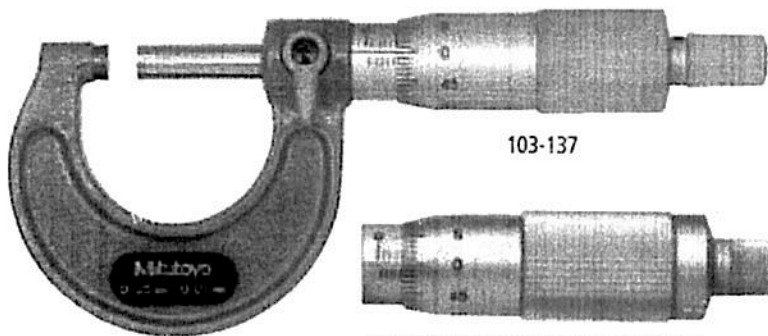

103-125 / 103-126 Tambor de fricción

CAPACIDAD mm	MODELO	L mm	a mm	b mm	c mm	peso g
275-300	103-148-10	309	6,5	18	169	1565

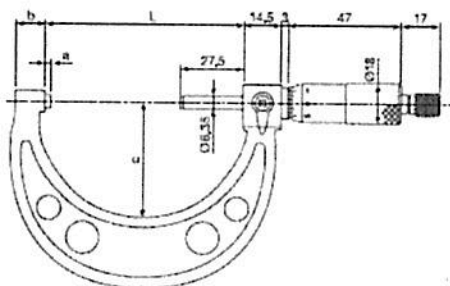

Referencia: Marca Mitutoyo

IT2

Código PREM: ACT504-000149N

Características/descripción

Producto: Torquimetro Con Zafe 40-200 Nm. Mod: 9006 Nw.

Descripción ampliada: Torquimetro Con Zafe 40-200 Nm. Encastre ½. Mod: 9006 Nw. Marca Candamio



Modelo	Capacidad	Encastre	Longitud	Peso
9006 NW	40-200 Nm	½	452	1,140

Referencia: Marca Candamio.

IT3

Código PREM: ACT504-000149N

Características/descripción

Producto: Torquimetro Con Zafe 20-100 Nm. Mod: 9018 Nw.

Descripción ampliada: Torquimetro Con Zafe 20-100 Nm. Encastre ½. Mod: 9018 Nw. Marca Candamio.



Modelo	Capacidad	Encastre	Longitud	Peso
9018 NW	20-100 Nm	½	355	0,670

Referencia: Marca Candamio.

IT4

Código PREM: ACT504-000149N

Características/descripción

Producto: Torquimetro Con Zafe 10-50 Nm. Mod: 9020 Nw.

Descripción ampliada: Torquimetro Con Zafe 10-50 Nm. Encastre ½. Mod: 9020 Nw. Marca Candamio.



Modelo	Capacidad	Encastre	Longitud	Peso
9020 NW	10-50 Nm	½	295	0,600

Referencia: Marca Candamio.

IT5

Código PREM: ACT504-000149N

Características/descripción

Producto: Torquimetro Con Zafe 3-18 Nm. Mod: 9022 NW.

Descripción ampliada: Torquimetro Con Zafe 3-18 Nm. Mod: 9022 NW. Encastre ½. Marca Candamio.



Modelo	Capacidad	Encastre	Longitud	Peso
9022 NW	3-18 Nm	½	295	0,560

Referencia: Marca Candamio.

IT6

Código PREM: NUM85862533150-N

Características/descripción

Producto: Soldador de estaño tipo lápiz con regulación 50 - 200 Watts.

Descripción ampliada: Soldador de estaño tipo lápiz con regulación 50 - 200 Watts

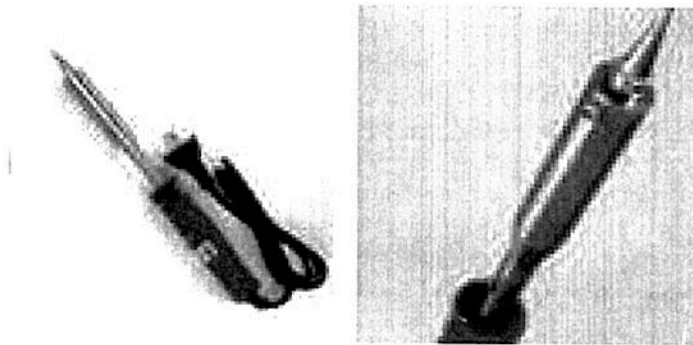

IT7

Código PREM: NUM84754010650N

Características/descripción

Producto: Juego de sondas 0.05-1.00mm

Descripción ampliada: Juego de sondas 0.05-1.00mm kuehnel x 300mm de longitud. 18 hojas

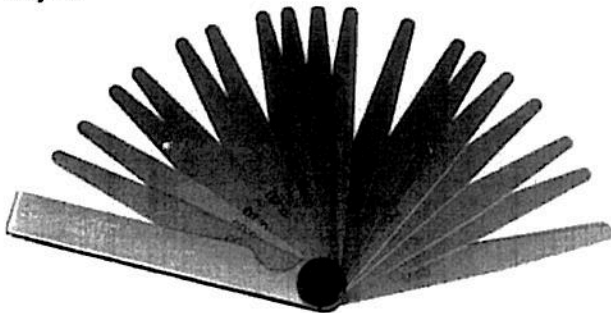

IT8

Código PREM: ACT504000087N

Características/descripción:

Producto: Taladro De Base Magnética Dewalt 40mm 1200w Maletín Dwe1622k.

Descripción ampliada: Taladro De Base Magnética Dewalt 40mm 1200w Maletín Dwe1622k.

Potencia: 1200w. Tamaño del mandril: 16mm.



Características

Marca:
Dewalt

Potencia:
1200W

Capacidad máxima en madera:
50 mm

Tamaño del mandril:
16 mm

Modelo:
DWE1622K

Velocidad de rotación:
450 rpm

Capacidad máxima en metal:
50 mm

Referencia: Marca Dewalt.

IT9

Código PREM: NUM86007020100-N

Características/descripción

Producto: Caja de herramientas plástica 16 pulgadas.

Descripción ampliada: Caja de herramientas plástica 16 pulgadas.

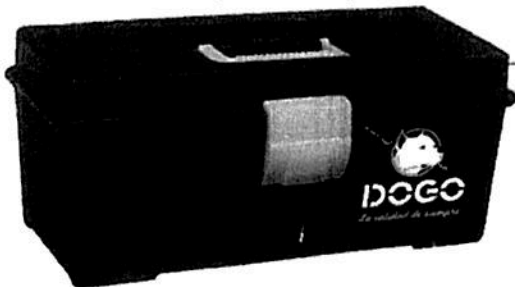

IT10

Código PREM: NUM86000213050N

Características/descripción

Producto: Arco de sierra para metales. Modelo 317.

Descripción ampliada: Arco de sierra para metales. Marca: Bahco. Modelo: 317. Con apoyo en zona de agarre frontal. Montaje alternativo 90° para corte a nivel. Se suministra con una hoja Sandflex bi-metal de 12" (300mm) 24TPI, irrompible e inastillable.

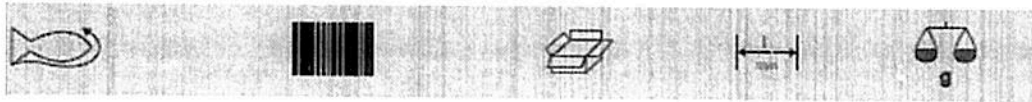

317

7311518240936

10

432

470

Referencia: Marca Bahco

IT11

Código PREM: ACT504000101N

Características/descripción

Producto: Amoladora eléctrica angular 4 ½". Marca: Bosch. Modelo: Gws 7 115.

Descripción ampliada: Amoladora eléctrica angular 4 ½". Marca: Bosch. Modelo: Gws 7 115.

Datos Técnicos:

Potencia absorbida 720 W

Velocidad de giro en vacío 11000 rpm

Potencia útil 300 W

Rosca del husillo: M 14

Diámetro de disco 115 mm

Plato lijador de goma: Ø 115 mm

Ø del cepillo (tipo vaso) 75 mm

Peso 1.9 kg

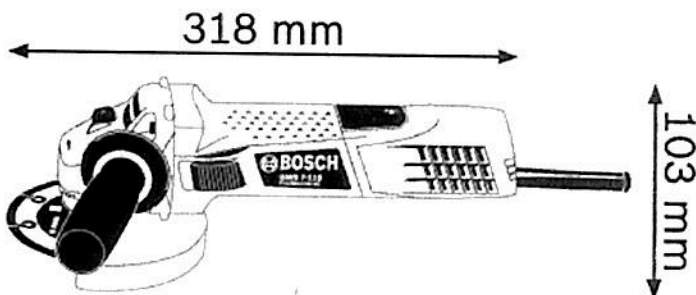

Características de la herramienta

- Protección contra re arranque: evita la puesta en marcha automática de la herramienta tras una interrupción de corriente
- Entradas de ventilación de diseño especial que permiten la refrigeración óptima del motor para una vida útil más larga
- Caperuza protectora con seguro contra torsión para un alto grado de protección del usuario
- El interruptor de seguridad Bosch permite un encendido controlado de la máquina para una mayor protección del usuario

DATOS TECNICOS

Potencia absorbida	720 W
Velocidad de giro en vacío	11000 rpm
Potencia útil	300 W
Rosca del husillo portamuela	M 14
Diámetro de disco	115 mm
Plato lijador de goma, Ø	115 mm
Ø del cepillo (tipo vaso)	75 mm
Peso	1.9 kg
Interruptor	2 vías

Lijar superficies (desbastado)

Nivel de vibraciones generadas ah	6.5 m/s ²
Incertidumbre K	1.5 m/s ²

Lijar con hoja de lija

Nivel de vibraciones generadas ah	3.5 m/s ²
Incertidumbre K	1.5 m/s ²

IT12

Código PREM: ACT400-000389N

Características/descripción

Producto: Zorra Hidráulica Porta Pallets.

Descripción ampliada: Zorra Hidráulica Porta Pallets 550mm. Marca: Barovo. Modelo: Ku-Z25

Línea Mitre

**HERRAMIENTAS
FERRETERIA 2**

2018

ET nº 109

Revisión

Fecha: 05/2018

Página 8 de 14

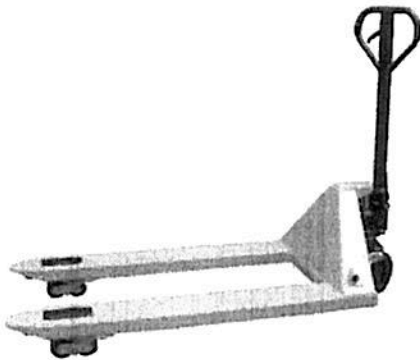

MODELO: KU-Z25

Capacidad de Carga: 2.5 Ton.

Altura Máxima de Cuñas: 200 mm.

Ancho de uñas: 550 mm

Largo de uñas: 1150 mm

Ruedas en Tandem: día.: 80 mm x 93 mm

Rueda Directriz: día: 200mm x 50mm

NOTA: En caso de no conseguir el modelo solicitado, el ancho de uñas no deberá superar los 600mm.

IT13

Código PREM: ACT504-000020N

Características/descripción

Producto: Llave de impacto 18v a batería Encastre 1/2".

Descripción ampliada: Llave de impacto 18v a batería Encastre 1/2". Marca Milwaukee, modelo 2763-259a Fuel, sin escobillas. Inteligencia Red Link: protección contra sobrecargas. Sistema de manejo de temperatura que proporciona la máxima duración. Monitoreo individual del voltaje de las celdas que asegura desempeño óptimo. Led luminoso integrado. El Red Lithium XC4.0.

Línea Mitre

**HERRAMIENTAS
FERRETERIA 2**

2018

ET nº 109

Revisión

Fecha: 05/2018

Página 9 de 14

Suministro de Serie: maletín de transporte, cargador,
2 baterías 18v 4.0 Ah Litio.

Datos Técnicos:

- Batería: 2 baterías 18v 4.0 Ah Ion Litio
- Porta Accesorios: Encastre Cuadrado 1/2"
- Torque máximo: 135 Nm / 950 Nm
- Torque para aflojar tuercas: 1491 Nm
- Velocidad: 0-450 / 0-1700 rpm
- RPM: 0-425 / 0-1700 rpm
- IPM máximo: 0-450 / 0-2300 rpm
- Peso: 3,27 kg



IT14

Código PREM: ACT504000020N

Características/descripción

Producto: Llave de impacto 18v a batería Encastre 1/2".

Descripción ampliada: Llave de impacto 18v a batería Encastre 1/2". Marca Milwaukee, modelo 2655-259a Fuel, sin escobillas. Compacta, solo 152,4 mm de largo. 3 velocidades variables y reversibles. Control de 3 modos de Torque. Inteligencia Red Link: protección contra sobrecargas. Empuñadura Softgrip estilizada. Cargador de carga rápida. Se entrega con 2 baterías.

Línea Mitre

**HERRAMIENTAS
FERRETERIA 2**

2018

ET nº 109

Revisión

Fecha: 05/2018

Página 10 de 14

DATOS TECNICOS

- Voltaje: 18V
- Baterías: 2 Baterías 18V 4.0 Ah Ion de litio.
- Velocidad en vacío: 0 a 1700, 0 a 2000 y 0 a 2400rpm
- impactos: 0 a 2.500, 0 a 3.000 y 0 a 3.100 gpm
- Encastre: 1/2".
- Torque: 284 Nm.
- Peso sin Batería: **1,7Kg.**

INCLUYE:

- 2 Baterías 18V. Ion de litio de 4.0 Ah.
- Cargador de Batería.
- Maletín.



IT15

Código PREM: ACT501-000013N

Características/descripción

Producto: Calibre digital 0-150mm.

Descripción ampliada: calibre digital 0-150mm /6" (0,001mm x .0005") c/escala absoluta
Marca Mitutoyo. Mod: 500-196-30B

ESQUEMA ILUSTRATIVO

Línea Mitre

**HERRAMIENTAS
FERRETERIA 2**

2018

ET nº 109

Revisión

Fecha: 05/2018

Página 11 de 14

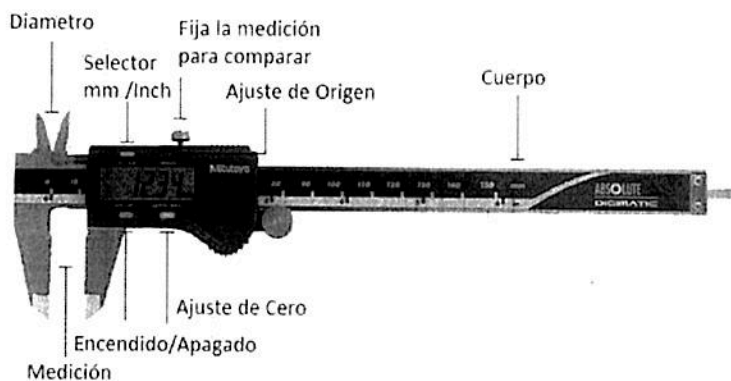

IT16

Código PREM: NUM86003119010N

Características/descripción

Producto: Juego de 7 destornilladores 1000v Stanley con caja.

Descripción ampliada: Juego de 7 destornilladores 1000v Stanley con caja. Mango ergonómico, y resiste a los impactos.

Contenido: 7 piezas

- Plano 1/8" x 4" (3 x 100 mm)
- Plano 5/32" x 4" (4 x 100 mm)
- Plano 7/32" x 5" (5.5 x 125 mm)
- Plano 9/32" x 6" (6.5 x 150 mm)
- Cruz #1 x 3 5/32" (#1 x 80 mm)
- Cruz #2 x 4" (#2 x 100 mm)
- Probador Corriente 1/8" x 2 3/4" (3 x 70 mm)

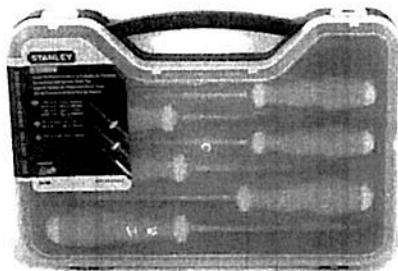

Línea Mitre

**HERRAMIENTAS
FERRETERIA 2**

2018

ET nº 109

Revisión

Fecha: 05/2018

Página 12 de 14

IT17

Código PREM: ACT504-000113-N

Características/descripción

Producto: Pistola de calor 2300 Watts

Descripción ampliada: Pistola de calor 2300 Watts.- Caudal de aire: 250/ 270/ 500 L/Min.
Temperatura de aire 50 - 600 °C. Potencia absorbida nominal 2.300 Watts. Peso: 0,75 Kg.
Con regulador de calor.



Línea Mitre

**HERRAMIENTAS
FERRETERIA 2
2018**

ET nº 109

Revisión

Fecha: 05/2018

Página 13 de 14

IT18

Código PREM: NUM86009020500N

Características/descripción

Producto: Gaveta plástica apilable.

Descripción ampliada: Gaveta plástica apilable largo 250 x ancho 150 x alto 100mm.

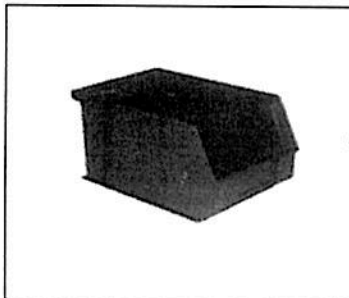

IT19

Código PREM: NUM86009020600N

Características/descripción

Producto: Gaveta plástica apilable.

Descripción ampliada: Gaveta plástica apilable largo 350 x ancho 210 x alto 140mm.

Línea Mitre

**HERRAMIENTAS
FERRETERIA 2**

2018

ET nº 109

Revisión

Fecha: 05/2018

Página 14 de 14

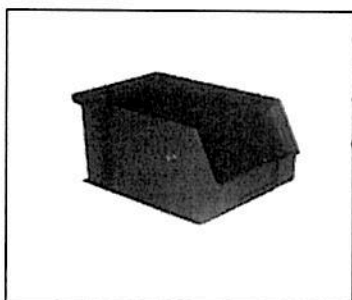

Línea Mitre

**HERRAMIENTAS
FERRETERIA 3. 2018.
(TALLER DIESEL)**

ET nº 112

Revisión

Fecha: 06/2018

Página 2 de 4

IT2

Código PREM: NUM85981820050N

Características/descripción

Producto: Juego De Sondas 32 Piezas Milímetro / Pulgada

Descripción ampliada: Juego De Sondas 32 Piezas Milímetro / Pulgada.

NO Magnético. Con las siguientes medidas en milímetros o pulgadas grabada en la hoja:
0.0015, 0.002, 0.0025, 0.003, 0.004, 0.005, 0.006, 0.007, 0.008, 0.009, 0.010, 0.011, 0.012,
0.013, 0.014, 0.015, 0.016, 0.017, 0.018, -0.019, 0.020, 0.022, 0.023, 0.024, 0.025, 0.026,
0.028, 0.030, 0.032 & 0.035 "

0.038, 0.051, 0.063, 0.076, 0.102, 0.127, 0.152, 0.178, 0.203, 0.229, 0.254, 0.279, 0.305,
0.330, 0.356, 0.381, 0.406, 0.432, 0.457, 0.483, 0.508, 0.559, 0.580, 0.610, 0.635, 0.711,
0.762, 0.813 & 0.889 mm



- Torque para aflojar tuercas: 1491 Nm
- Velocidad: 0-450 / 0-1700 rpm
- RPM: 0-425 / 0-1700 rpm
- IPM máximo: 0-450 / 0-2300 rpm
- Peso: 3,27 kg

TRENES ARGENTINOS OPERACIONES <i>Línea Mitre</i>	Subgerencia de Material Rodante	
	Taladro percutor inalámbrico	ET HT 1244
		Revisión 0
		Fecha: 06/2018
		Página 1 de 1

1. Objeto

Definir características para la compra de un taladro percutor inalámbrico.

2. Características/descripción

Voltaje	14,4 v
Velocidad sin carga	0-1200 RPM
Par máximo	22,1 Nm
Capacidad porta brocas	13 mm
Capacidad baterías	1,7 Ah
Peso neto	1,4 kg
Incluye	Maletín, 2 baterías y 1 cargador

3. Esquema ilustrativo



4. Referencia

Black & Decker hp144k

