

NOTA:  
En los distintos componentes se especifica la terminación por laminación para los ítem b y h que solamente admitirá la tolerancia de laminación en la terminación indicada.

(a)

Conjunto Armado

Escala 1:1

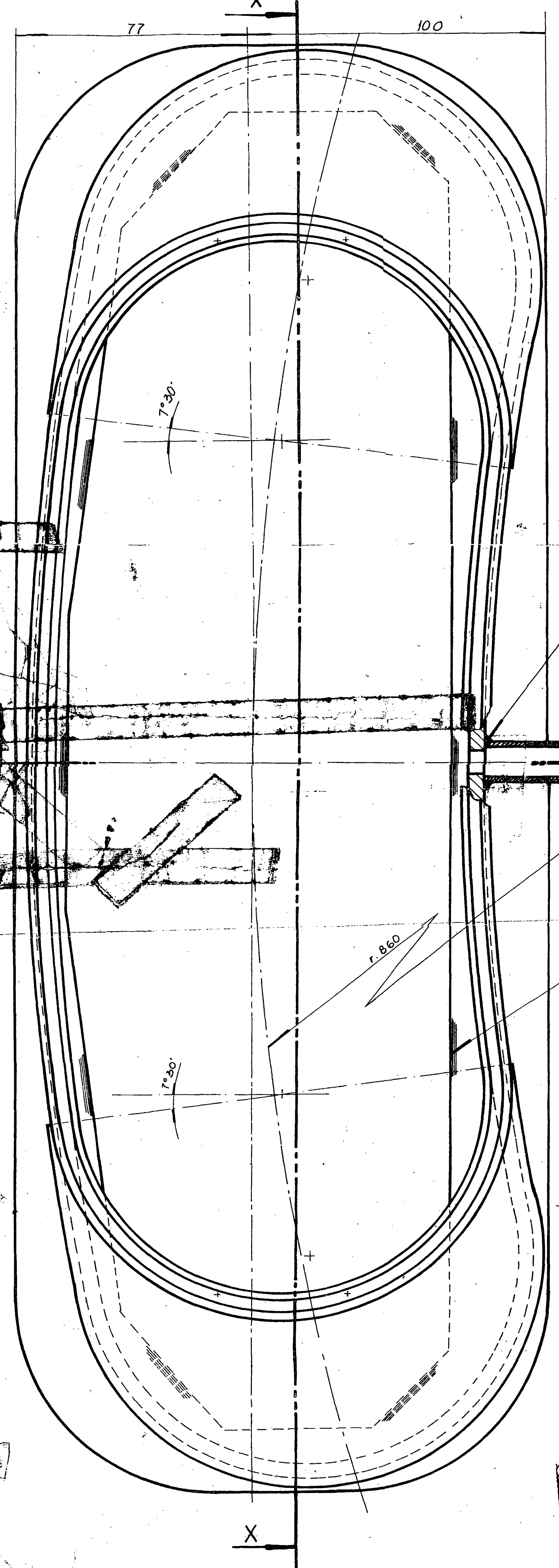

CORTE X-X

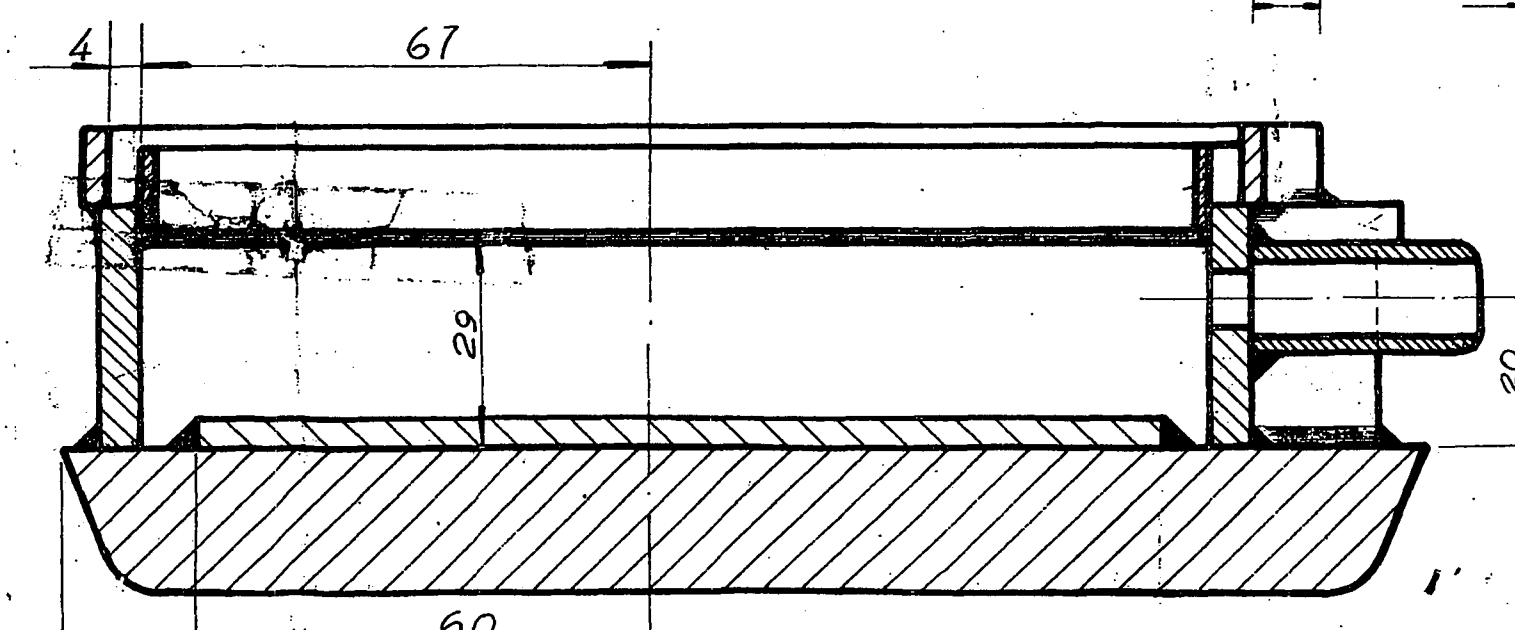
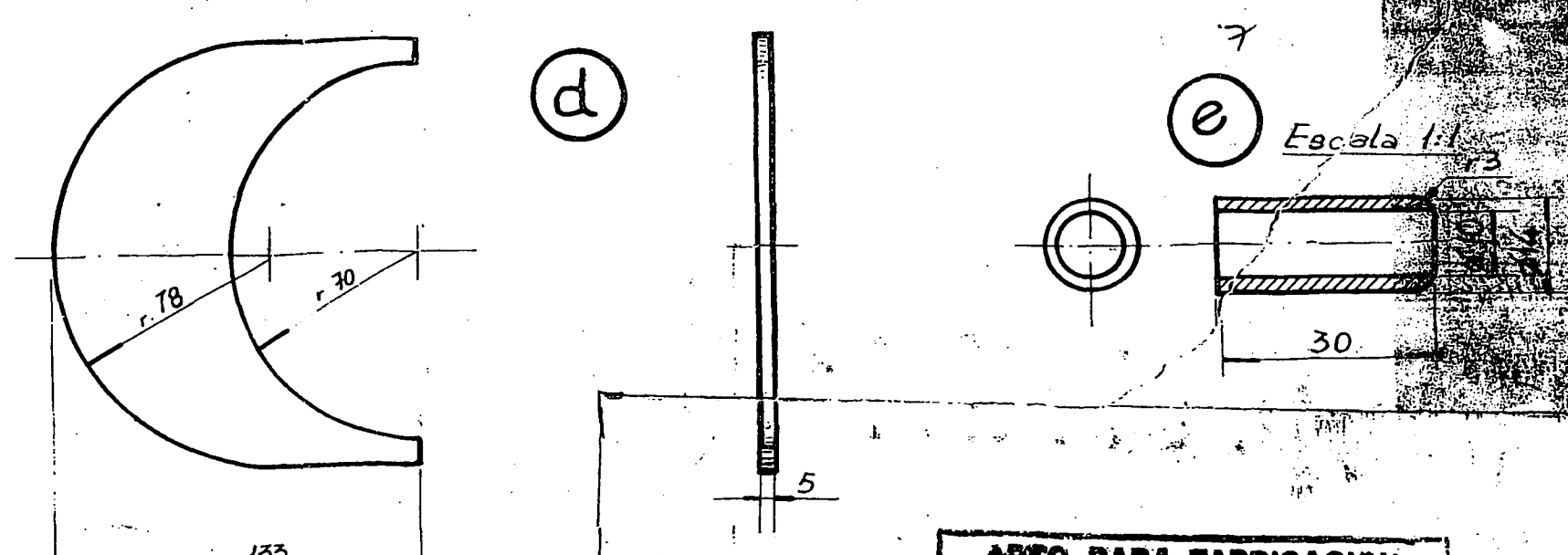
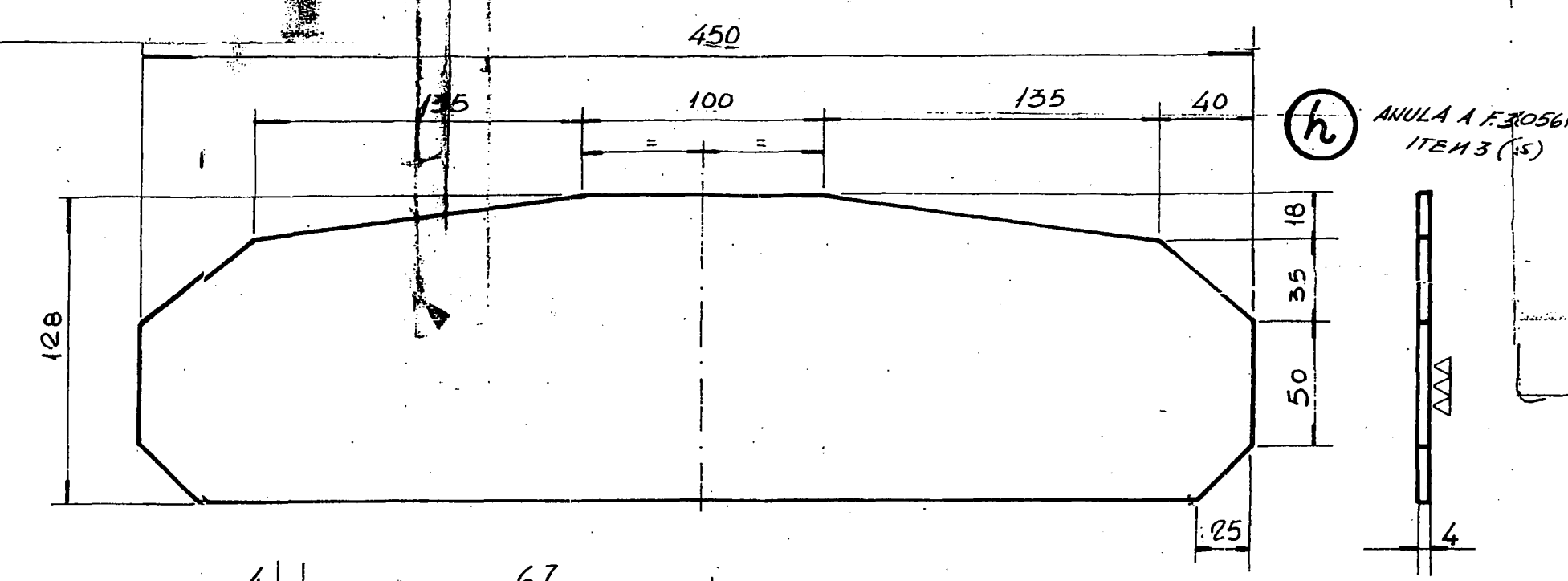
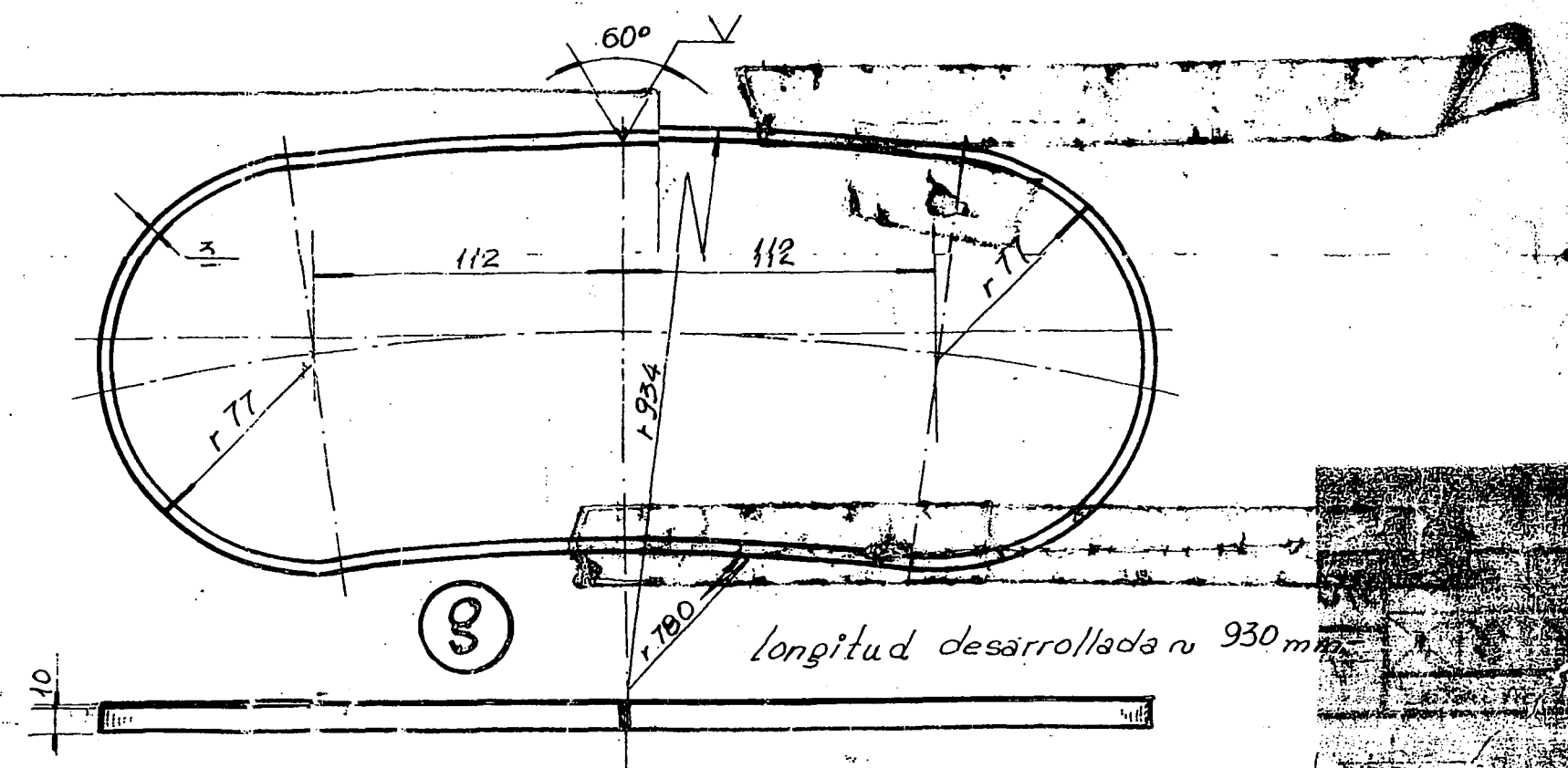
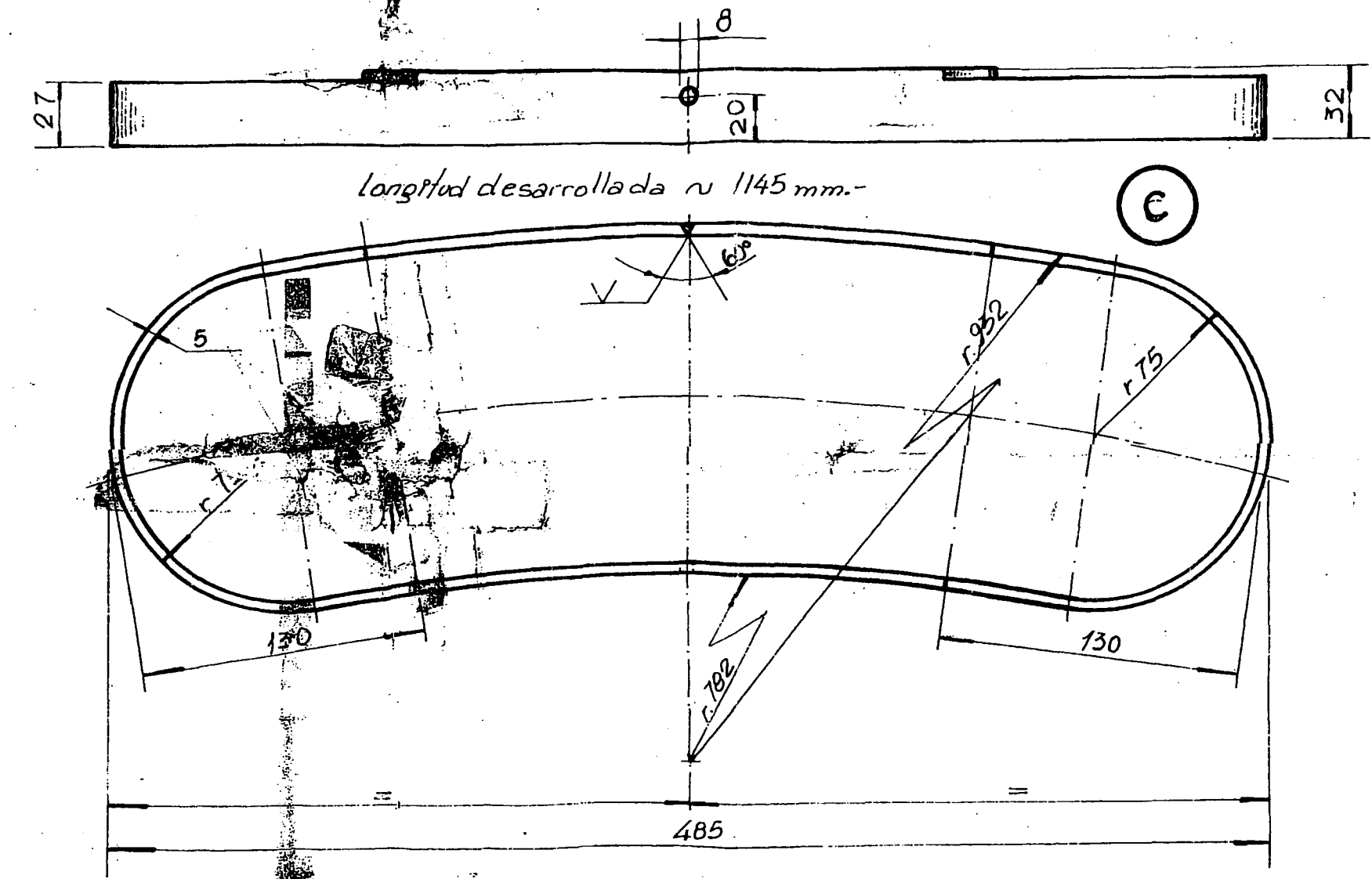
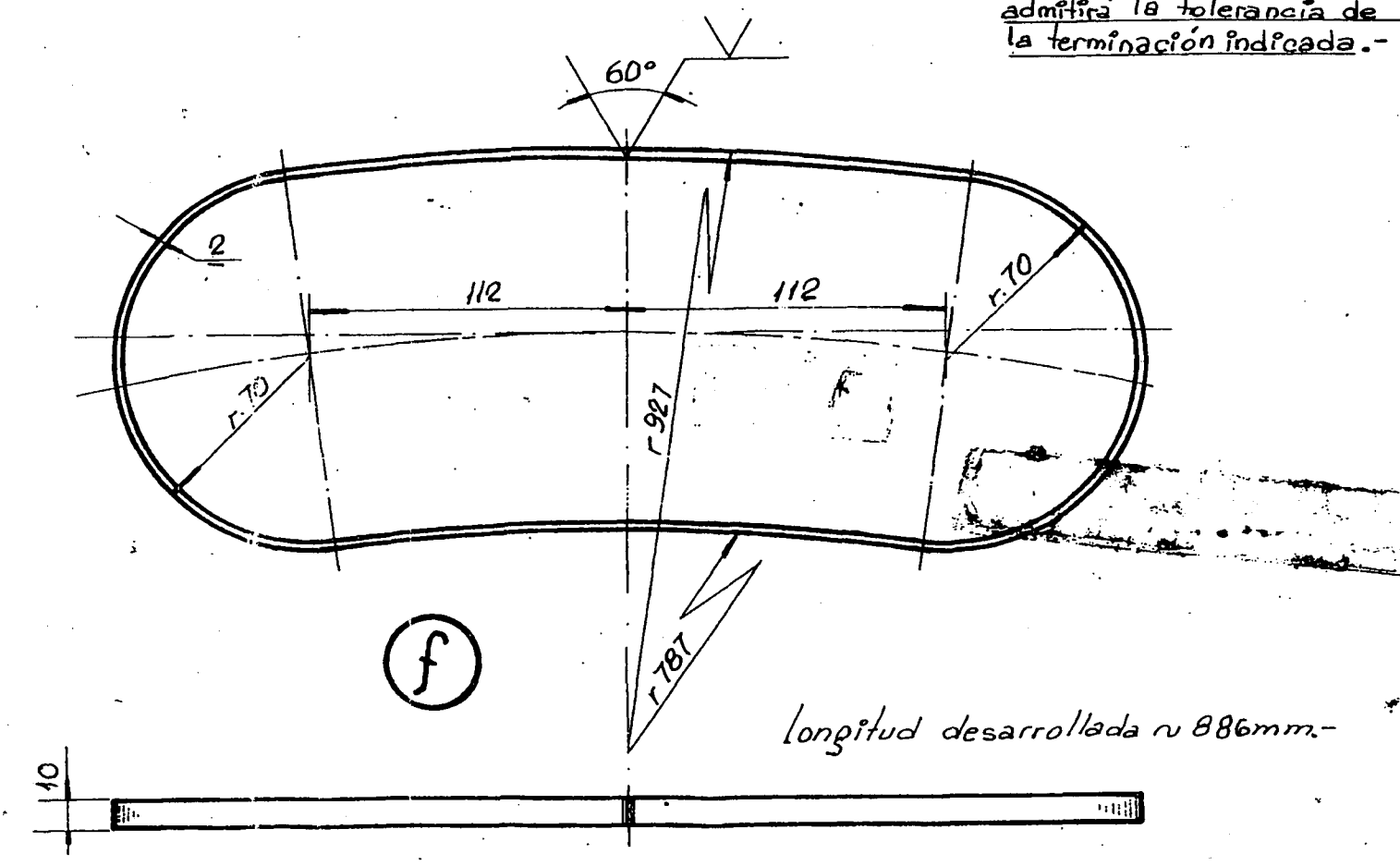
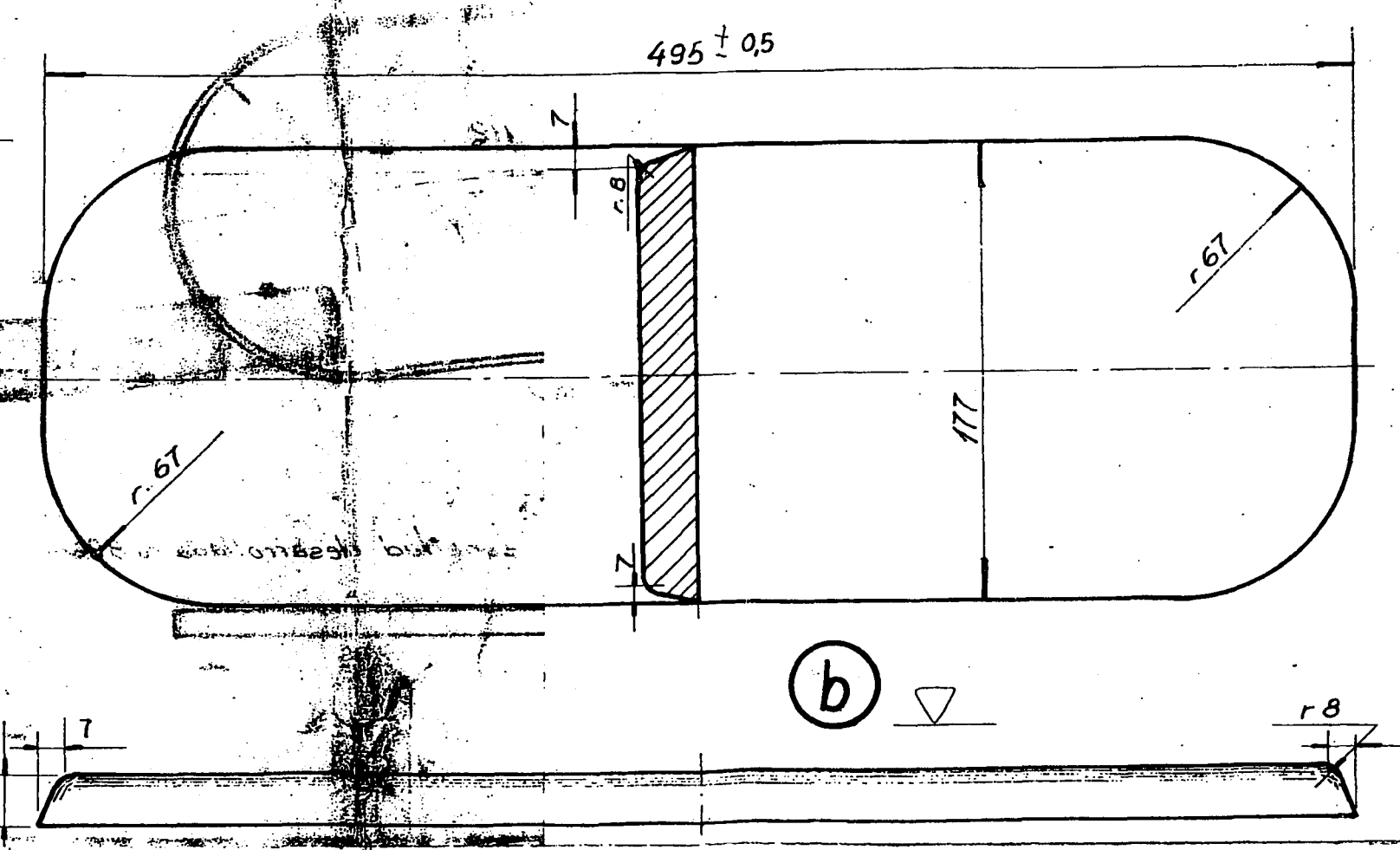
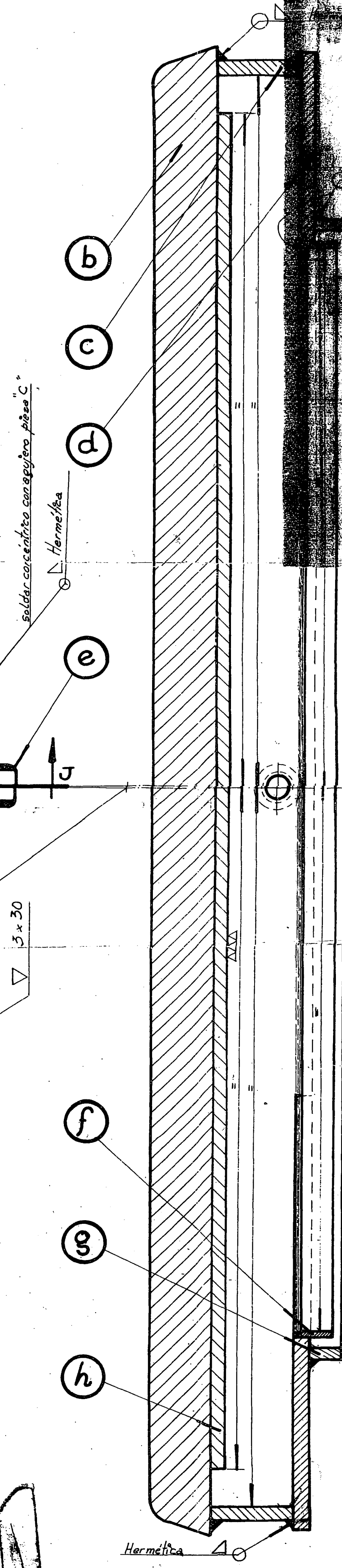

APRO PARA FABRICACION  
Aprobado por: SUICOT 1987 del 19  
Orden de Compra N. 512.458  
Fecha D.O. 27-3-89 Fecha 12-1-90  
Firma: [Signature] Acta: [Signature]

Ref. de P.L. 443939

2-70-1-02-0763-0

ITEM	DESCRIPCION	CANT	ESCUADRIA, ESPECIF, OBSERV.	CANT. INDI.
2-70-1-02-0767-0	h	1	Contra patin	
2-70-1-02-0771-0	g	1	Lin bastanza	
2-70-1-02-0770	f	1	Lin estanca	
2-70-1-02-0772	e	1	Tubo	
2-70-1-02-0769	d	2	Fondo de caja contrap.	
2-70-1-02-0768	c	1	Pared de la caja	
2-70-1-02-0766	b	1	Placa de Base	
	a		Contra patin con apoyo completo	

TITULO: **CONTRAPATIN**  
Suspension Lenta del Bogie  
Viga Oscilante

FECHA Y FIRMA DE APROBACION: [Signature]  
UTILIZACION: Coches Motor/fer  
EMISIONES: [Signature]

NEFA 13-1-5016

REVIS	FECHA	DESCRIPCION	FIRMA
5	21-10-87	Se agregó porcentaje de Mn. y se eliminó dureza. (250 a 280 HB)	[Signature]
4	5/1/88	Se ampliaron gamas de espesuras actualizadas de sig. de norma a los ítem b, d, e, f, g, h, j	[Signature]
3	29-11-79	Se cambiaron números Hts por códigos, por orden del N.º 114. Conjunto 1987-1988	[Signature]
2		Se agregó NOTA	[Signature]