

MODIFICACIONES				
REV.	DESCRIPCION	MODIFICO	APROBO	FECHA
A	Se modificó material y cotas.	G.A.Conde	P,Orol	15/02/17

CONJUNTO MONTADO

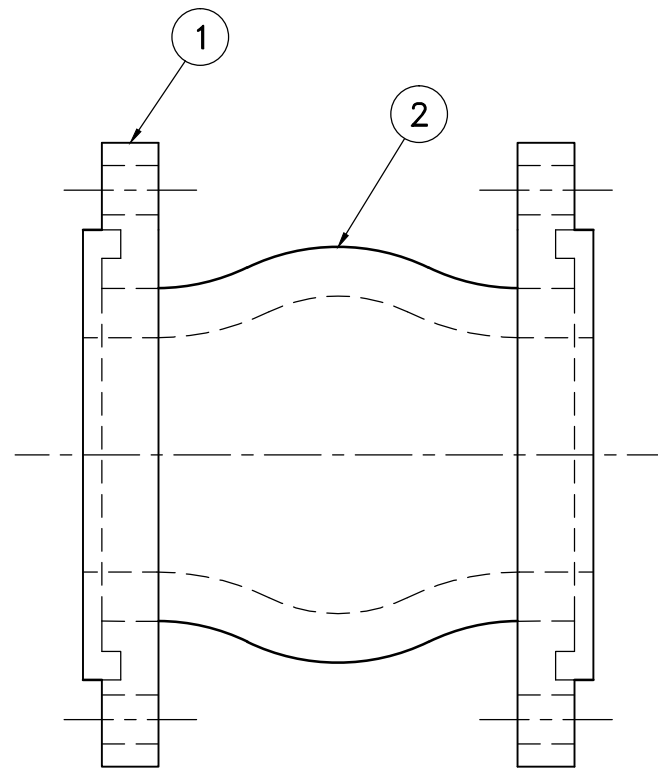

POSICIÓN 1

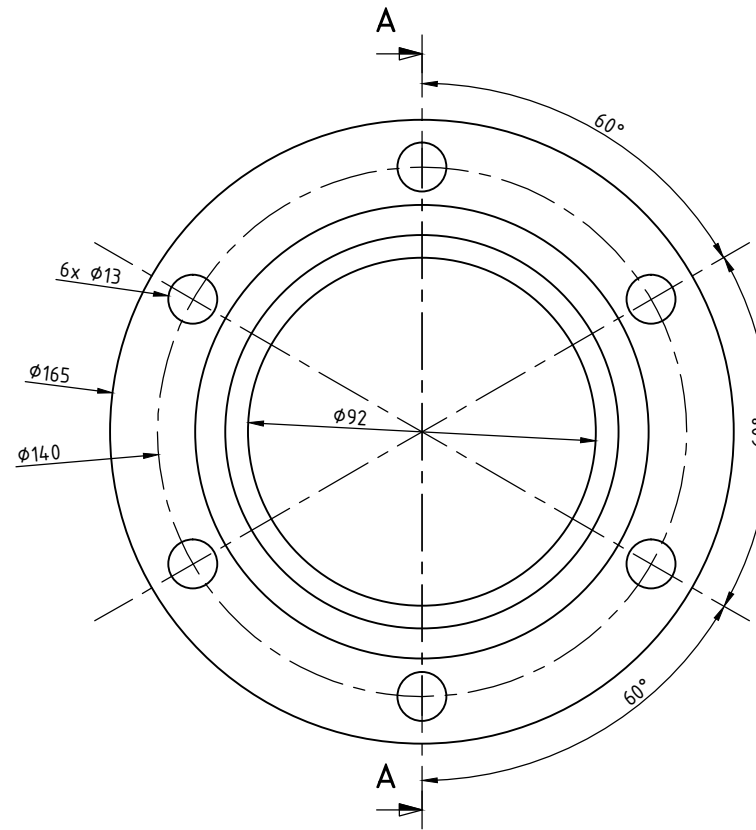

CORTE A-A

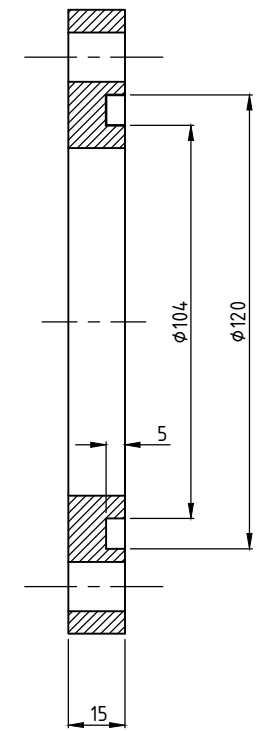

POSICIÓN 2

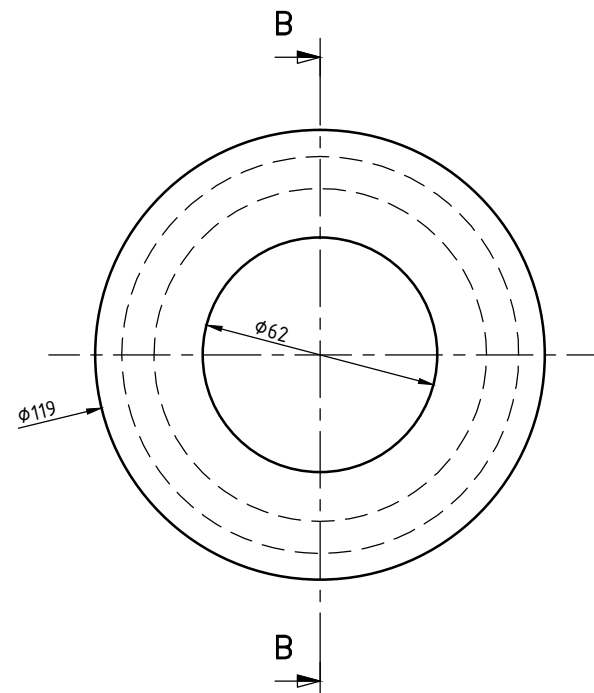

CORTE B-B

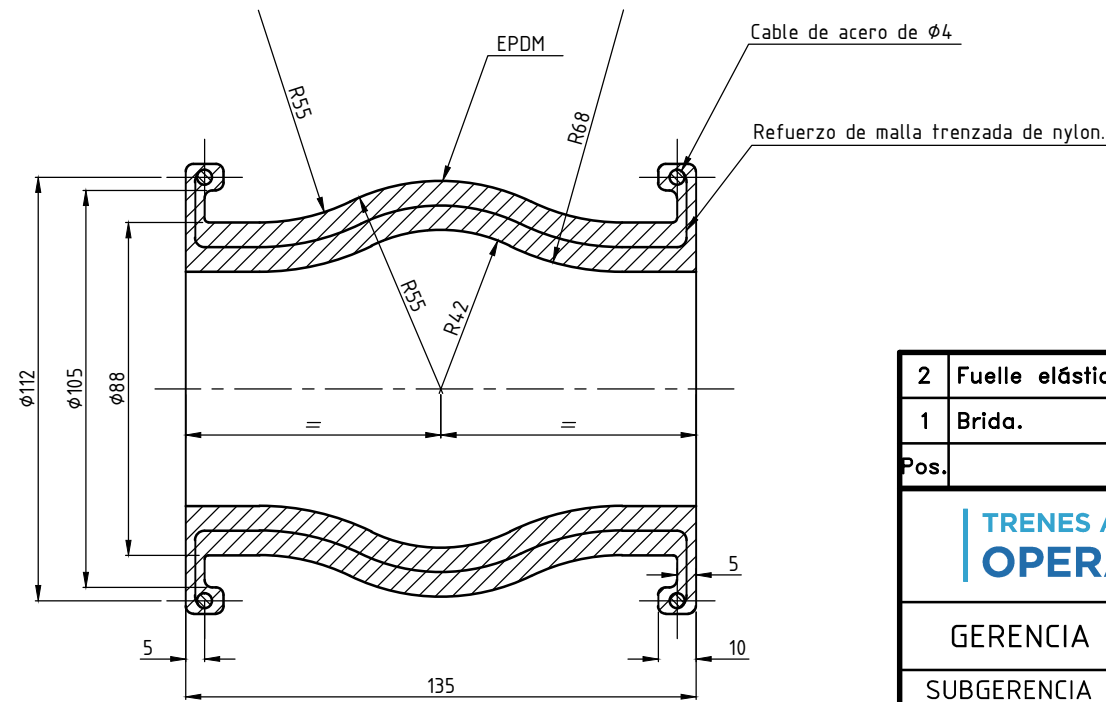

2	Fuelle elástico.	1	EPDM. Dureza shore A: 85±5.	-
1	Brida.	2	Acero SAE 1010. Zincado azul.	-
Pos.	Denominación	Cant.	Material	NUM/N° de Plano
		JUNTA DE EXPANSIÓN SISTEMA DE REFRIGERACIÓN LOCOMOTORA - CSR SDD7		
GERENCIA DE INGENIERIA				
SUBGERENCIA DE DESARROLLO Y NORMAS TECNICAS		RELEVO:	L. Conde	24/4/15
		DIBUJO:	L. Conde	24/4/15
		REVISO:	G. Juarez	24/4/15
		APROBO:	M. Cominotti	26/4/15
Representación cotas y símbolos: Normas IRAM. Tolerancias no indicadas según IRAM: 2768-1 Clase m y 2768-2 Clase K.			ESCALA 1:2	FORMATO A3
		HOJA 1 / 1	CATALOGO: NUM03230802250N	
		PLANO N°:	0.32.3.08.0225	REV.
		SE COMPLEMENTA CON:		