

Pieza N° 1  
 Anverso: Marco: una mano de Amarillo  
 Cruz: una mano de Negro

Reverso: Una mano de gris plomo

Pieza N° 2  
 Anverso: una mano de Blanco  
 Reverso: Una mano de gris plomo

Demas Piezas:  
 Una mano de gris plomo

Detalle:

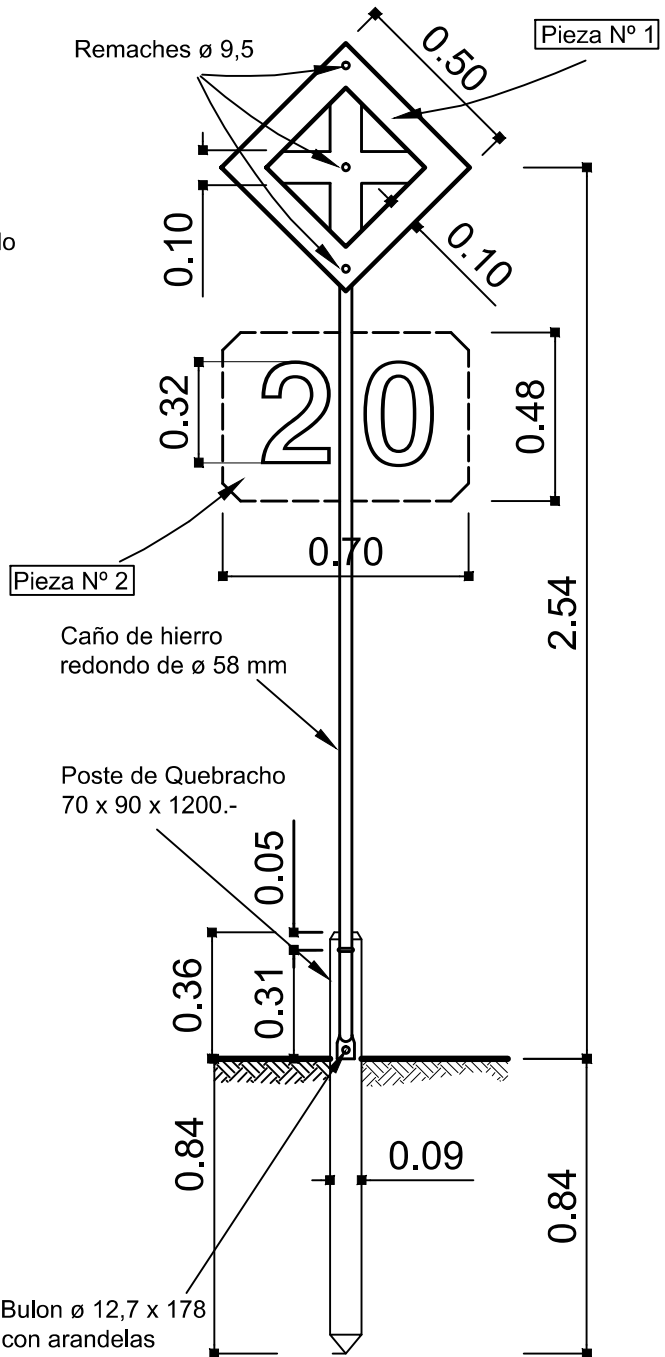
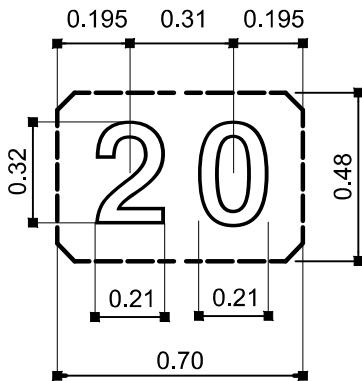

NOTA : Este plano reemplaza a plano B.2070/1

Proyectó	Fecha	Nombre	<b>TRENES ARGENTINOS OPERACIONES</b>	<i>LSM</i>	
Dibujó	24/8/10	C. Antonelli			
Aprobó	24/8/10	C. Antonelli			
<u>Designación</u>			Archivo	<b>CIP. dwg</b>	
<b>Cartel Indicador De Precaución</b>			Escala		Fecha
			1: 20		24/8/10
			Plano nº	0	

IF-2018-29285-SM/CIP/01#SOFSE



República Argentina - Poder Ejecutivo Nacional  
2018 - Año del Centenario de la Reforma Universitaria

**Hoja Adicional de Firmas**  
**Pliego Especificaciones Tecnicas**

**Número:** IF-2018-29285526-APN-GLSM#SOFSE

SANTOS LUGARES, BUENOS AIRES  
Martes 19 de Junio de 2018

**Referencia:** Especificaciones Técnicas RC 27896

---

El documento fue importado por el sistema GEDO con un total de 1 pagina/s.

Digitally signed by GESTION DOCUMENTAL ELECTRONICA - GDE  
DN: cn=GESTION DOCUMENTAL ELECTRONICA - GDE, c=AR, o=MINISTERIO DE MODERNIZACION,  
ou=SECRETARIA DE MODERNIZACION ADMINISTRATIVA, serialNumber=CUIT 30715117564  
Date: 2018.06.19 09:13:36 -03'00'

Carlos Alberto Antonelli  
Asesor Técnico  
Gerencia Línea San Martín  
Operadora Ferroviaria Sociedad del Estado

Digitally signed by GESTION DOCUMENTAL ELECTRONICA -  
GDE  
DN: cn=GESTION DOCUMENTAL ELECTRONICA - GDE, c=AR,  
o=MINISTERIO DE MODERNIZACION, ou=SECRETARIA DE  
MODERNIZACION ADMINISTRATIVA, serialNumber=CUIT  
30715117564  
Date: 2018.06.19 09:13:36 -03'00'