

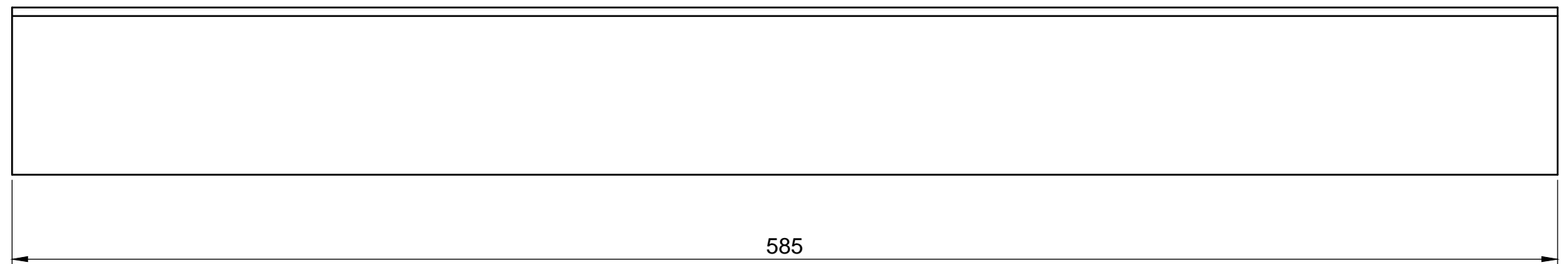

IMPORTANTE: EL PROVEEDOR DEBERA SUMINISTRAR UNA MUESTRA, LA CUAL DEBE SER APROBADA POR LA SUBGERENCIA DE DESARROLLO Y NORMAS TECNICAS ANTES DE LA ENTREGA DEL PRIMER LOTE

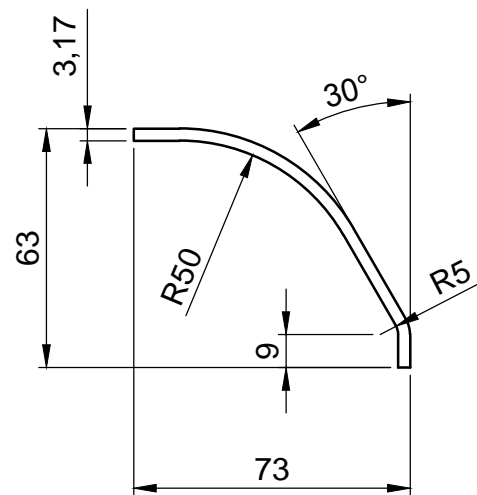
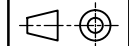

MATERIAL: AISI 310						
		DEFLECTOR TOBERA ESCAPE MOTOR CARTERPILAR LOCOMOTORA SDD7				
GERENCIA DE INGENIERIA						
SUBGERENCIA DE DESARROLLO Y NORMAS TECNICAS		RELEVO:	E. PELOSO	22/11/16	PLANO N°: 0.32.3.05.2216	REV. △
		DIBUJO:	E. PELOSO	22/11/16		
AREA MATERIAL RODANTE		REVISO:	M. COMINOTTI	23/11/16	SE COMPLEMENTA CON: 0.32.3.05.2210	
		APROBO:	M. COMINOTTI	23/11/16		
Representación cotas y símbolos: Normas IRAM. Tolerancias no indicadas según IRAM: 2768-1 Clase m y 2768-2 Clase K.			ESCALA 1:2	FORMATO A3	HOJA 1 / 1	CATALOGO: NUM 03230522160N