

COCHÉ 10705
CARDAN CAJA PUENTE - CAJA PUENTE (colocado)

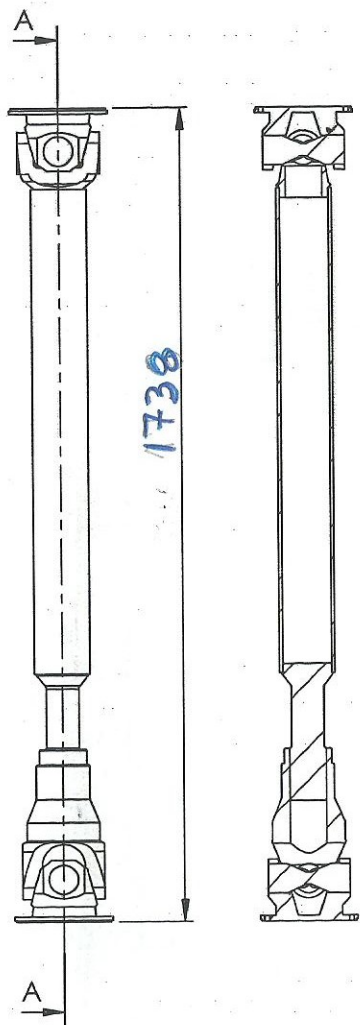

SECCIÓN A-A
ESCALA 1 : 15

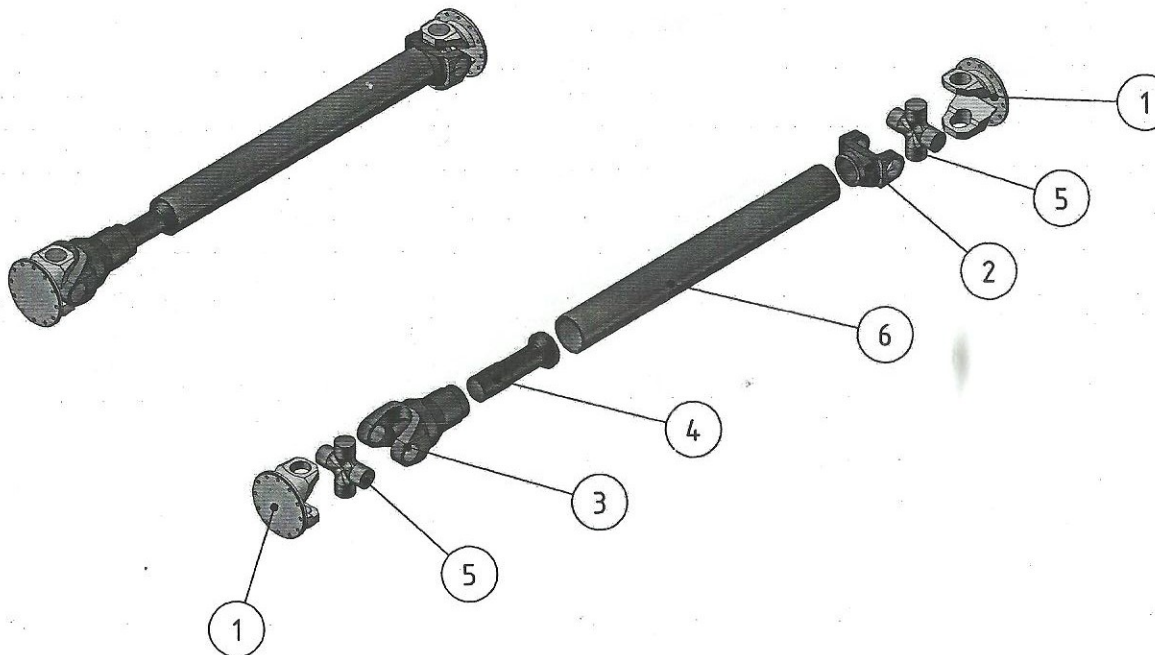

N.º DE ELEMENTO	N.º DE PIEZA	CANTIDAD
1	Brida porta cruzeta 12 agujeros	2
2	Horquilla Fija Porta cruzeta	1
3	Horquilla Deslizante	1
4	Punta Estriada Deslizante	1
5	Cruzeta CR1537	2
6	Tubo sin costura	1

Descripción	Fecha	Realizó

Salvo prescripción contraria ver Normas MATEFER: MTF N001 Símbolos de Soldadura, MTF N002 Errores Admisibles para Cotas sin Tolerancia, MTF N003 Tolerancias de Forma y Posición, MTF N004 Naturaleza y Calidad de las Superficies

Propiedad de MATERIAL FERROVIARIO SA. Sin autorización escrita de la misma el presente dibujo no podrá ser utilizado para la construcción del objeto representado ni ser entregado a terceros o reproducido.		DESVIACIONES ADMISIBLES PARA MEDIDAS SIN TOLERANCIAS							Tipo Coche: CMTm							
	Mas de Hasta	0,5 6	6 30	30 120	120 315	315 1000	1000 2000	2000 4000	4000 8000	Cant./coche: 1	-- 0	-- 0	-- 0	-- 0	-- 0	-- 0
	Tolerancia	±0,1	±0,2	±0,3	±0,5	±0,8	±1,2	±2,0	±3,0	Conjunto: 0						
	Diseño:	NMONACO							Sub-Conjunto: 0							
	Aprobó:	--							Denominación:							
	Material:	Comercial							Cardan Caja Puente-Caja Puente							
	Trat. Térmico/Sup:	--							Plano N°:		Escala					
	Peso [kg]:	--							Matricula:		--					
										CM-01-00-10-01		A4				
										0		A4				

COCHE 10705
 Cardan Allison - Caja Puente (Colocado)

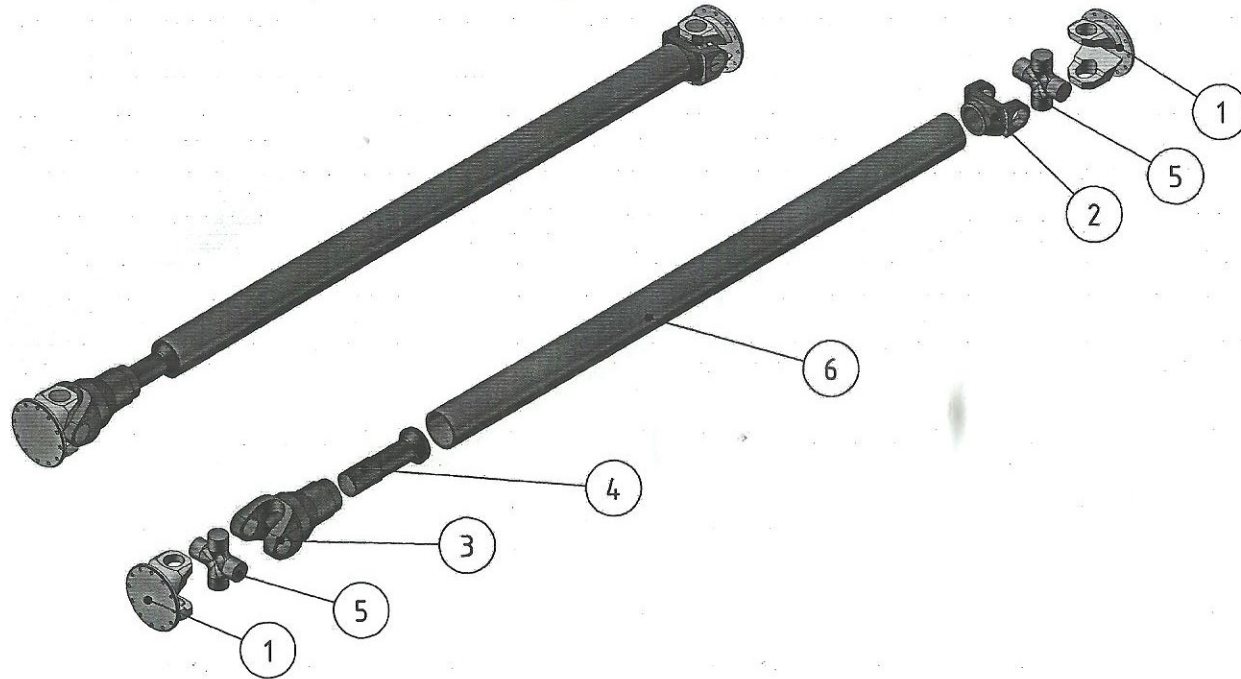
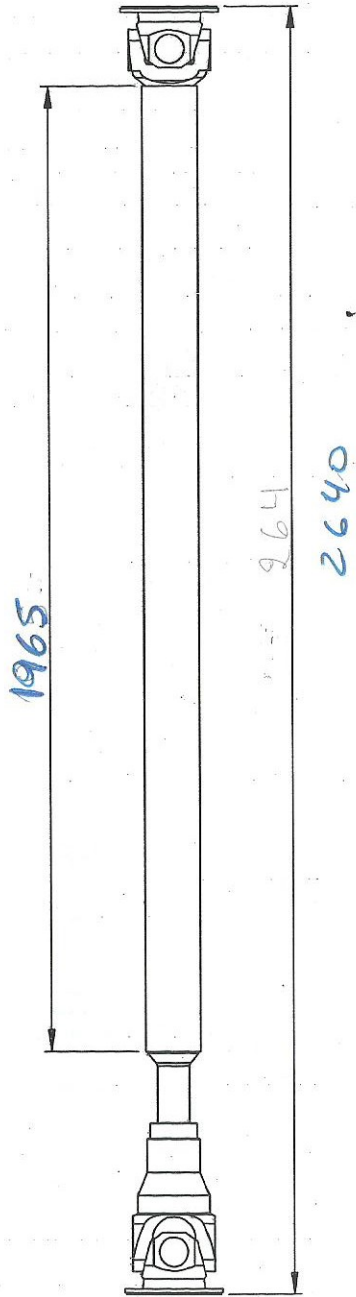

N.º DE ELEMENTO	N.º DE PIEZA	CANTIDAD
1	Brida porta cruceta 12 agujeros	2
2	Horquilla Fija Porta cruceta	1
3	Horquilla Deslizante	1
4	Punta Estriada Deslizante	1
5	Cruceta CR1537	2
6	Tubo sin costura 1990 mm	1

Descripción	Realizó		
	Fecha		

Salvo prescripción contraria ver Normas MATEFER: MTF N001 Símbolos de Soldadura, MTF N002 Errores Admisibles para Cotas sin Tolerancia, MTF N003 Tolerancias de Forma y Posición, MTF N004 Naturaleza y Calidad de las Superficies

Propiedad de MATERIAL FERROVIARIO S.A. Sin autorización escrita de la misma el presente diseño no podrá ser utilizado para la construcción del objeto representado ni ser entregado a terceros o reproducido.		DESVIACIONES ADMISIBLES PARA MEDIDAS SIN TOLERANCIAS								Tipo Coche:	CMTm	-	-	-	-	-	-	
		Más de	0,5	6	30	120	315	1000	2000	4000	8000	Cant./coche:	1	0	0	0	0	0
		Hasta	6	30	120	315	1000	2000	4000	8000	Conjunto: Coche motor T1000							
		Tolerancia	±0.1	±0.2	±0.3	±0.5	±0.8	±1.2	±2.0	±3.0	Sub-Conjunto: 0							
		Diseño:	NMONACO								Denominación:							
		Aprobó:	---								Cardan Allison - Caja Puente							
		Material:	Comercial								Plano N°: CM-01-00-10-02							
		Trat. Térmico/Sup:	---								Matrícula: 0							
		Peso [kg]:	---								Escala: --							
			ISO E								A4							

COCHE 10701
 CARDAN ENTRE CAJA PUENTE - CAJA PUENTE. (COLOCANDO)

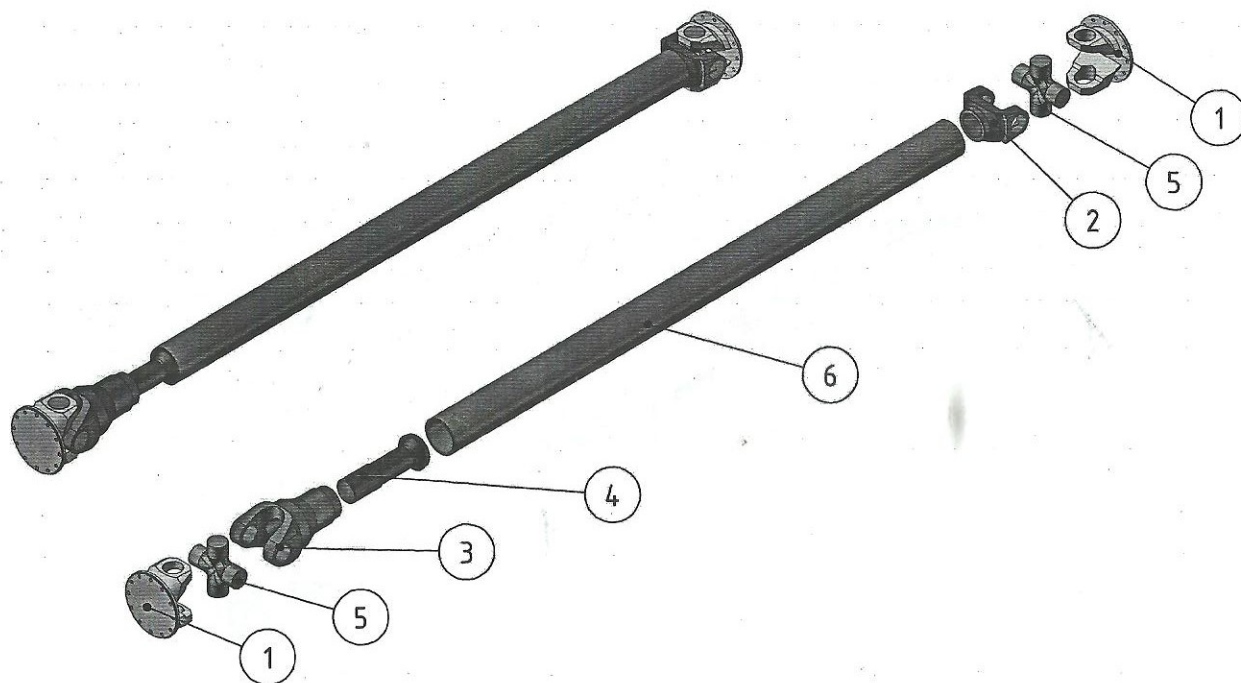
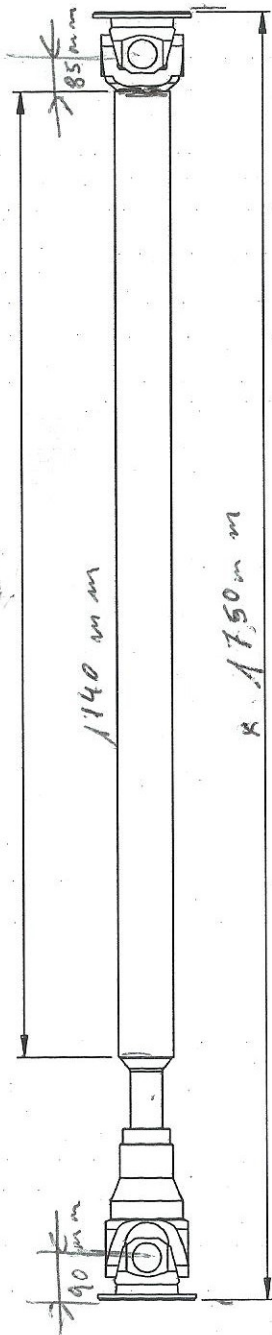

N.º DE ELEMENTO	N.º DE PIEZA	CANTIDAD
1	Brida porta cruceta 12 agujeros	2
2	Horquilla Fija Porta cruceta	1
3	Horquilla Deslizante	1
4	Punta Estriada Deslizante	1
5	Cruceta CR1537	2
6	Tubo sin costura 1990 mm	1

Rev.	Descripción	Realizó		
		Fecha		

Salvo prescripción contraria ver Normas MATEFER: MTF N001 Símbolos de Soldadura, MTF N002 Errores Admisibles para Cotas sin Tolerancia, MTF N003 Tolerancias de Forma y Posición, MTF N004 Naturaleza y Calidad de las Superficies

Propiedad de MATERIAL FERROVIARIO SA. Sin autorización escrita de la misma el presente diseño no podrá ser utilizado para la construcción del objeto representado ni ser entregado a terceros o reproducido.		DESVIACIONES ADMISIBLES PARA MEDIDAS SIN TOLERANCIAS								Tipo Coche:	CMTm	-	-	-	-	-	-	
		Más de	0.5	6	.30	120	315	1000	2000	4000	Cant./coche:	1	0	0	0	0	0	0
		Hasta	6	30	120	315	1000	2000	4000	8000	Conjunto: Coche motor T1000							
	Tolerancia	±0.1	±0.2	±0.3	±0.5	±0.8	±1.2	±2.0	±3.0	Sub-Conjunto: 0								
	Diseño:	NMONACO								Denominación: Caja Puente								
	Aprobó:	-								Cardan - Caja Puente								
	Material:	Comercial								Plano N°: CM-01-00-10-02								
	Trat. Térmico/Sup:	-								Matrícula: 0								
	Peso [kg]:	-								Escala: A4								
		ISO E																

