

SITUACION ACTUAL - PLANTA 1:100

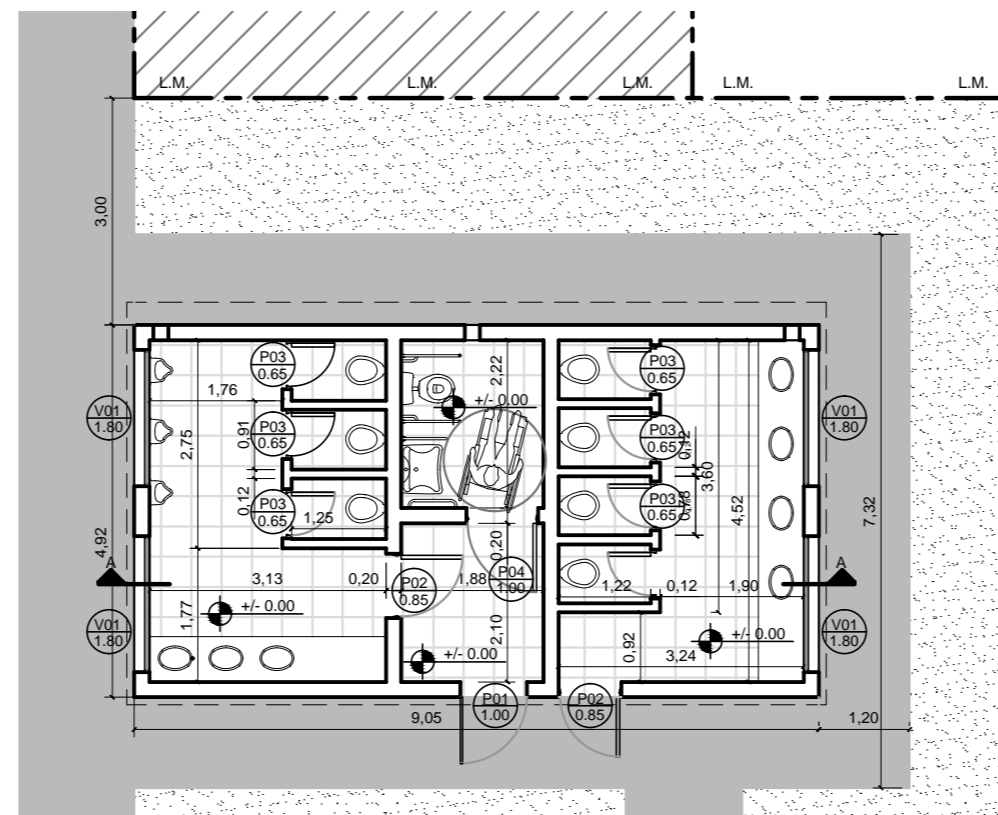

ANTEPROYECTO - PLANTA 1:100

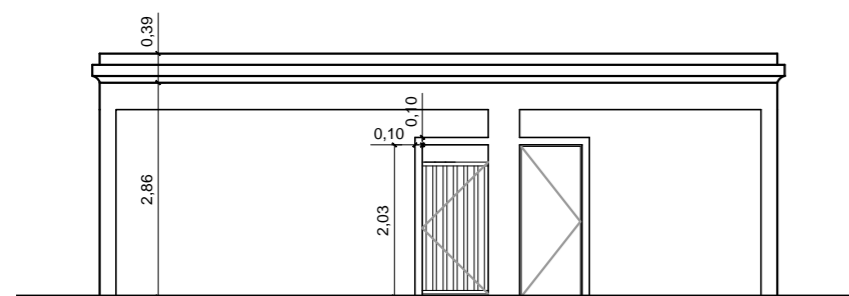

SITUACION ACTUAL - VISTA 1 1:100

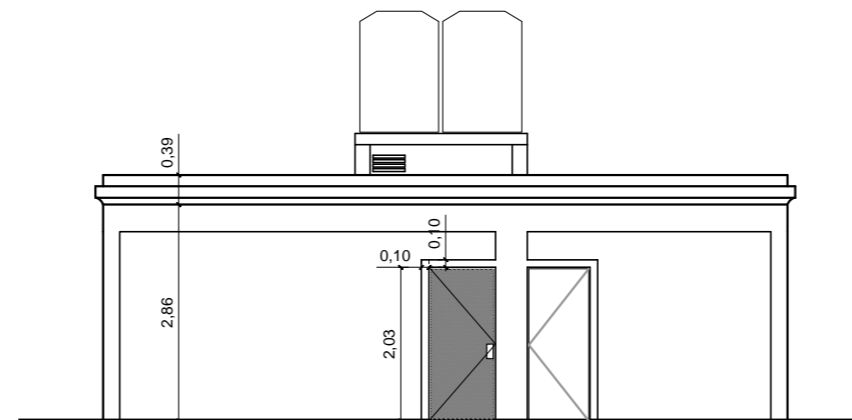

ANTEPROYECTO - VISTA 1 1:100

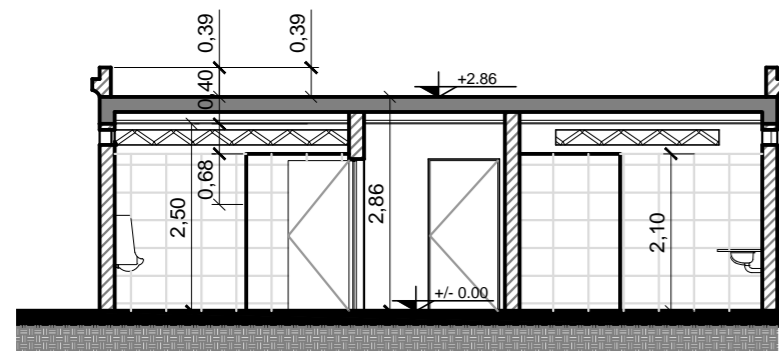

SITUACION ACTUAL - CORTE A-A 1:100

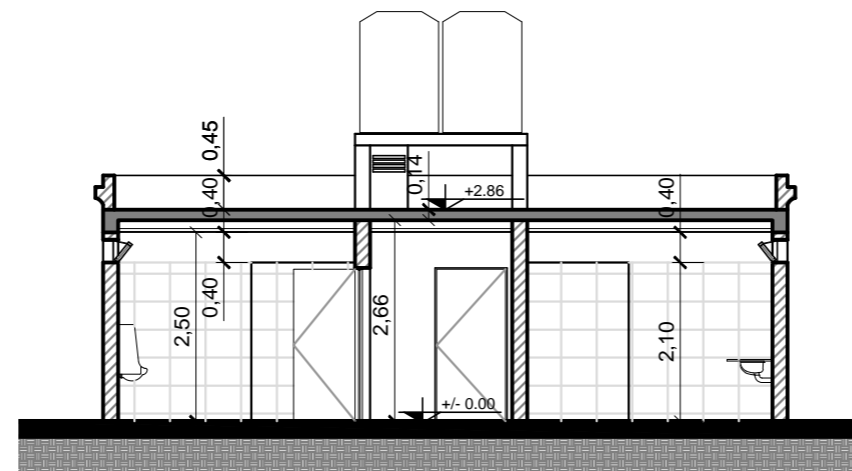

ANTEPROYECTO - CORTE A-A 1:100

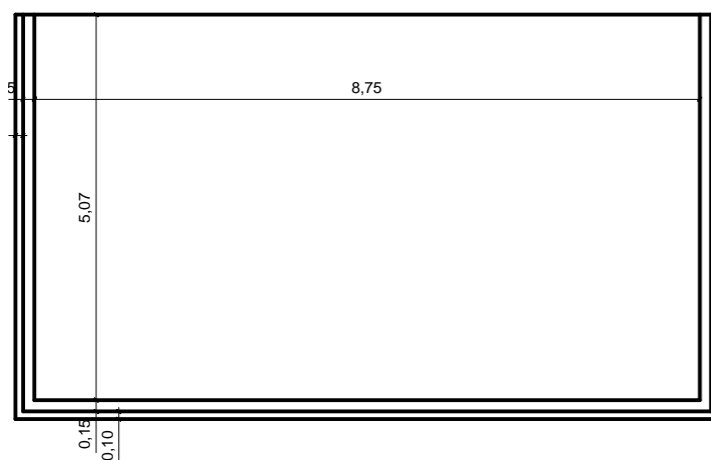

SITUACION ACTUAL - PLANTA DE TECHO 1:100

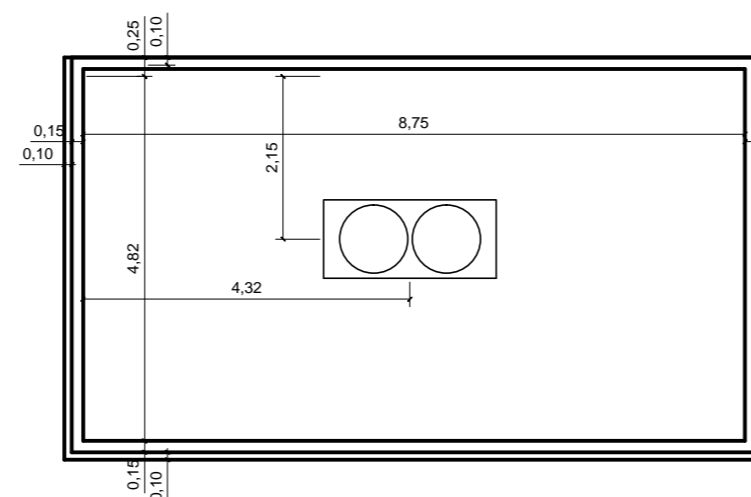

ANTEPROYECTO - PLANTA DE TECHO 1:100

Línea Belgrano Sur

Trenes Argentinos  
Operadora Ferroviaria

SUBGERENIA DE  
INFRAESTRUCTURA  
COORD. DE OBRAS DE  
TERCEROS

OBRA: REMODELACION BAÑO PUBLICO LUGANO

UBICACION: LUGANO, C.A.B.A.

NOMBRE DE PLANO:

ANTEPROYECTO  
PLANTAS, VISTAS, CORTES

PLANO NO APTO PARA CONSTRUIR

PROYECTO

ARQ. LUCIANO LAZARO

DIBUJO/MODIFICO

M.M.O. PUGLIESE JUAN

REVISO

ARQ. LUCIANO LAZARO

FECHA: 18/09/2017