

DETALLE "A" BORDE DE CÁMARA

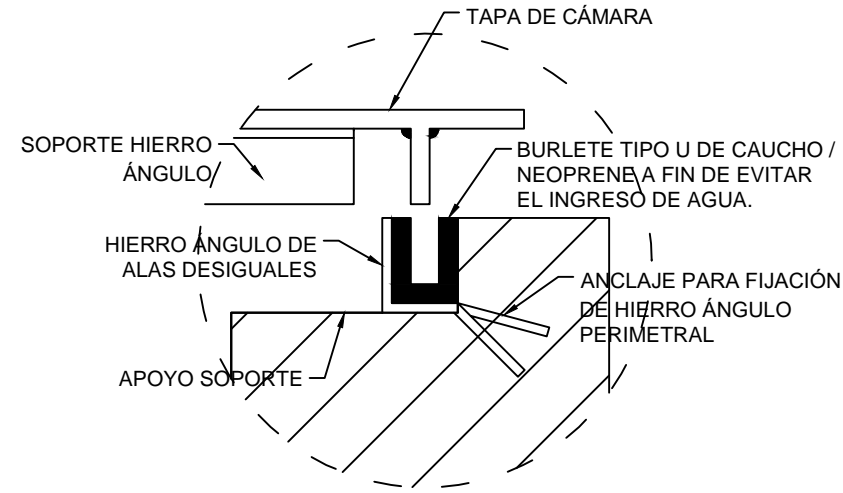

DETALLE AGARRADERAS



CORTE TRANSVERSAL DE CÁMARA

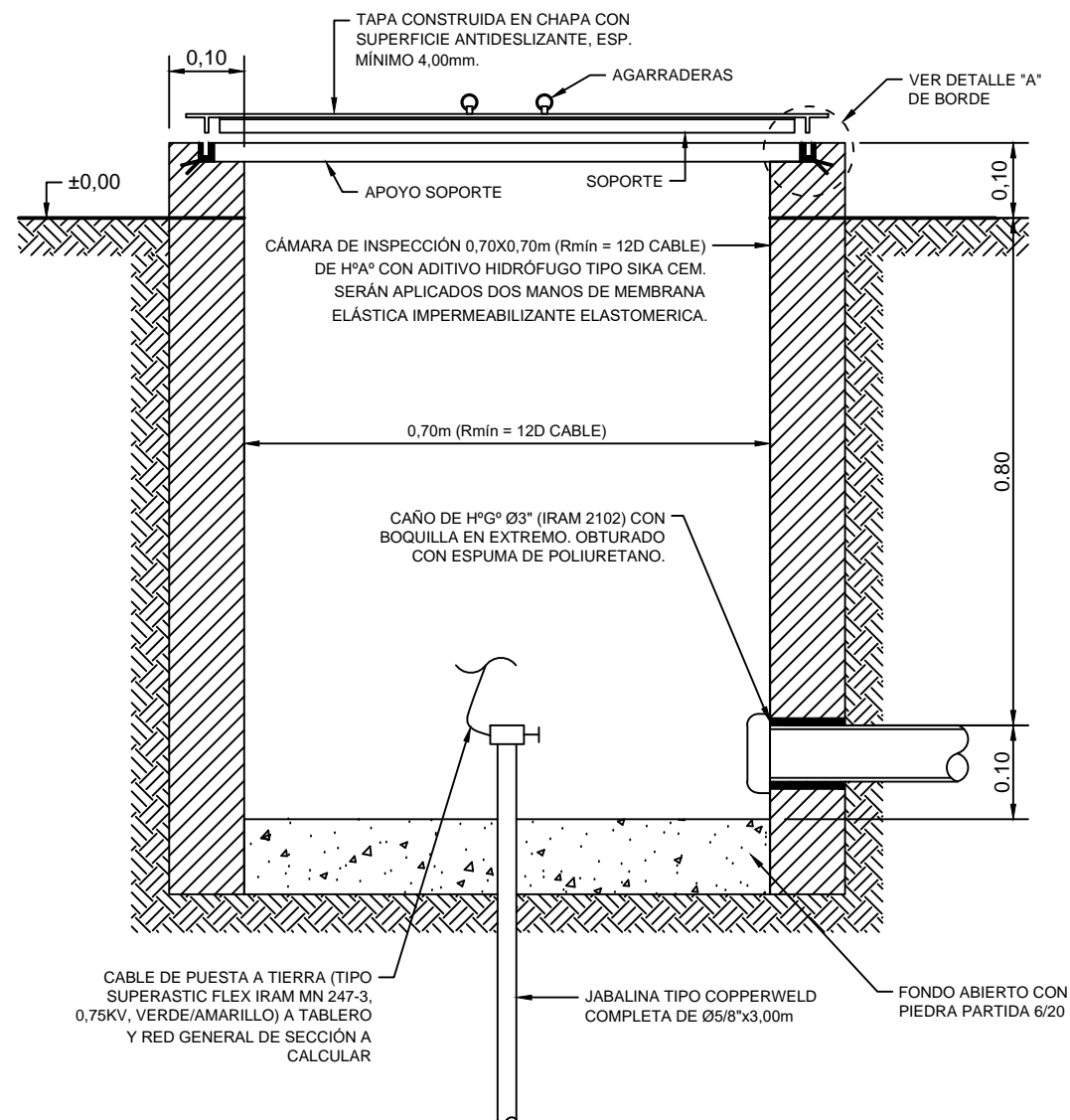

VISTA SUPERIOR DE CÁMARA

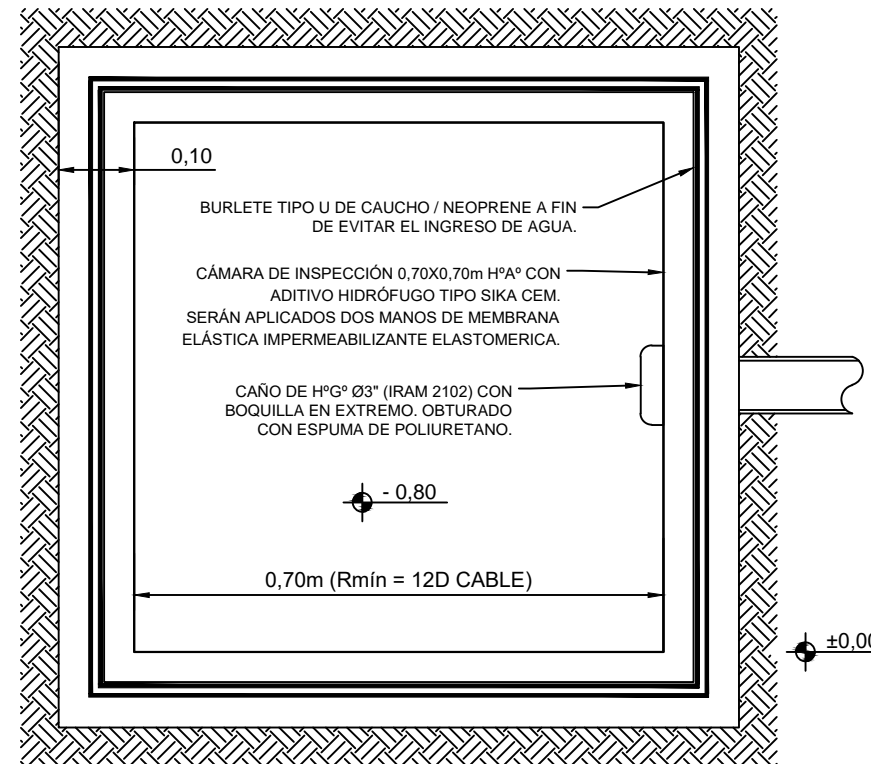

VISTA INFERIOR DE TAPA

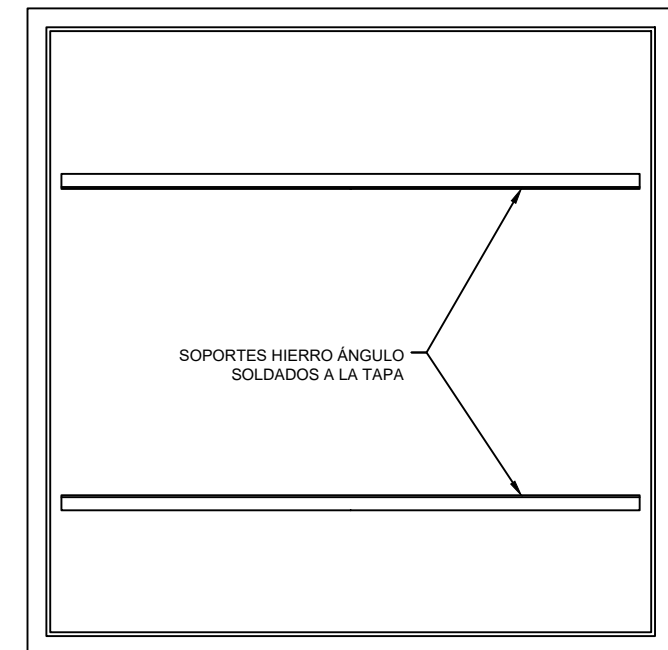

NOTAS:

- 1.- LAS DIMENSIONES DE LOS DISEÑOS REPRESENTADOS SON SOLAMENTE DEMOSTRACIONES ESQUEMÁTICAS ORIENTATIVAS. EL CONTRATISTA DEBERÁ REALIZAR SU PROPIO DISEÑO. LAS UBICACIONES EXACTAS DE LOS ELEMENTOS SERÁN DEFINIDAS POR EL PROYECTO DEL CONTRATISTA CON LA APROBACIÓN DE LA INSPECCIÓN DE OBRA.
- 2.- TODOS LOS ELEMENTOS RESPONDERÁN A NORMAS I.R.A.M.
- 3.- LA CANTIDAD Y ORIENTACION DE ENTRADA Y SALIDA DE LOS CAÑOS DE LAS CAMARAS DEPENDERA DE CADA UNA. PRESENTAR ESQUEMA. TODOS LOS EXTREMOS DE LOS CAÑOS SERAN OBTURADOS CON ESPUMA DE POLIURETANO Y EN LAS CAMARAS SE DEJARA UN RULO DE CABLE COMO RESERVA.

SUBGERENCIA DE OBRAS E INGENIERÍA UNIDAD EJECUTORA

Fecha: 05-2017

Dibujó: J. Tomasello

Proyectó: Ing. J. C. Baldi

Revisó: Ing. J. C. Baldi

OBRA:

ADECUACIÓN DE DEPÓSITO PARA PERSONAL EN LAVADERO DE COCHES EN PREDIO RETIRO - LINEA SAN MARTÍN

PLANO:

ESQUEMA (ORIENTATIVO) PARA CÁMARAS A, B Y C.

TRENES ARGENTINOS OPERACIONES

Línea San Martín

Medidas en "m" Esc: 1:10

Plano N°:

LSM-OC-041.PL005