

Detalle X
(Esc. 5:1)

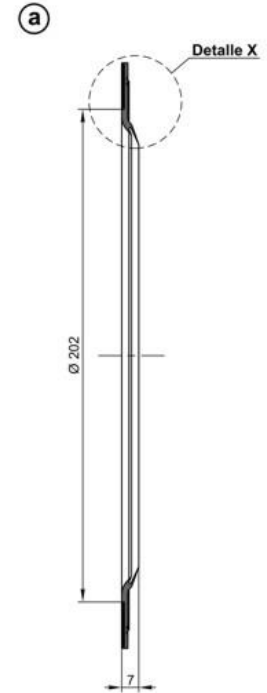
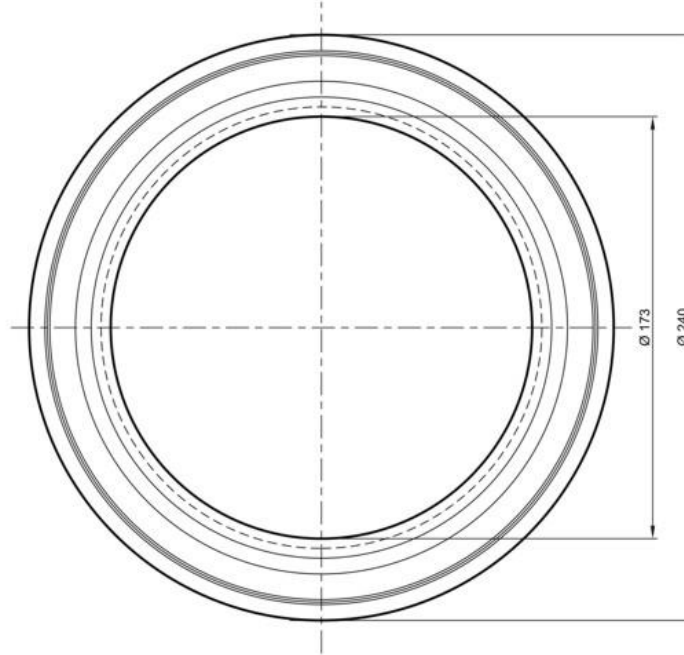
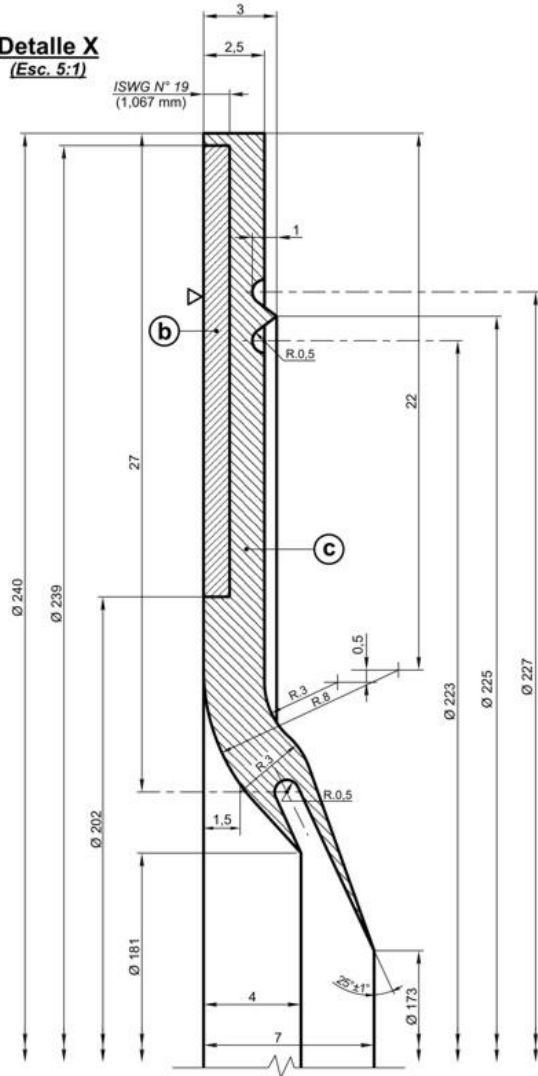

NOTA:

LA GOMA DEBERA SER FUNDIDA CONCENTRICA CON EL ARO EN LA POSICION INDICADA DEBIENDO QUEDAR ESTA BIEN ADHERIDA AL METAL

REF. FABRICA: 433758

Observaciones:
Dibujado según muestra A.G. Junín
Anula a 30-01-778 Lam. 5 del F.C. Urquiza

c	CAUCHO		Polimero Tipo 1 BG 6/05 - IRAM 113001 - Especificación F.A. 8 403	
b	ARO		Acero F.24 - IRAM-IAS U 500 503	
a	JUNTA DE ESTANQUEIDAD			9020618000/0
ITEM	DESCRIPCION	Cant.	ESCUADRIA, ESPECIFICAC. Y OBSERVACIONES	CATAL-NOMEN.
JUNTA				FERROCARRILES ARGENTINOS
BOGIE DE DOS EJES				
Eje montado para trocha 1676 mm				AREA MECANICA
ESCALA	1:2	TROCHA	1676	LINEAS:
		SAN MARTIN		UTILIZACION
				COCHES MATERFER
FIRMA Y FECHA APROB.				N° DE PLANO
				NEFA 2-73-1-5049
				EMISION
				1 2 3
				4

4	En nota se agregó "concéntrica"	09/03/88
3	Se alteró desig. material Item "c" (ant. caucho) y se eliminaron años de normas. En Item "b" se anuló F.26 por no conseguir en plaza	15/12/87
2	Se amplió gama de mat. y se actualizó la desig., ant. F.24 - IRAM 503	05/01/84
EMISION	COTA	ALTERACIONES
		FECHA - FIRMA