	SUBGERENCIA DE INFRAESTRUCTURA	
	OBRA: PROVISION DE ARTEFACTOS ANTIVANDALICOS	<i>Realizo: D. Oñate</i> <i>Reviso: L. Lazaro</i>
		<i>Fecha: 09/2017</i>
		<i>Página 1 de 9</i>

ESPECIFICACIONES TÉCNICAS PARTICULARES

OBRA:

PROVISION DE ARTEFACTOS ANTIVANDALICOS

LINEA BELGRANO SUR

	SUBGERENCIA DE INFRAESTRUCTURA	
	OBRA: PROVISION DE ARTEFACTOS ANTIVANDALICOS	Realizo: D. Oñate Reviso: L. Lazaro
		<i>Fecha: 09/2017</i>
		<i>Página 2 de 9</i>

INDICE DE CONTENIDOS

Artículo I°. Objeto y Alcance de los Trabajos	3
Artículo II°. Plazo de Entrega.....	3
Artículo III°. Forma de cotizar.....	3
Artículo IV°. Dirección de entrega.....	3
Artículo V°. Contacto.....	3
Artículo VI°. Especificaciones técnicas.....	3

	SUBGERENCIA DE INFRAESTRUCTURA	
	OBRA: PROVISION DE ARTEFACTOS ANTIVANDALICOS	<i>Realizo: D. Oñate</i> <i>Reviso: L. Lazaro</i>
		<i>Fecha: 09/2017</i>
		<i>Página 3 de 9</i>

PLIEGO DE ESPECIFICACIONES TECNICAS PARTICULARES

Artículo I°. Objeto y Alcance de los Trabajos

La presente documentación define las Especificaciones Técnicas, las cuales junto al PETG, PCP, PByCG y demás documentos que conforman la presente Licitación rigen la provisión de artefactos antivandálicos, inodoros, mingitorios y bachas.

La mencionada provisión comprende la mano de obra, materiales, herramental, equipos, y todo elemento que resulte necesario para la ejecución de los trabajos objeto del presente pliego.

Artículo II°. Plazo de Entrega

El plazo previsto para la entrega de los trabajos será de 30 (treinta) días.

Artículo III°. Forma de cotizar

El precio a cotizar deberá incluir, todos los gastos que se generen por traslados y montaje, como fletes, viáticos, gastos emanados del cumplimiento de las obligaciones laborales y previsionales correspondientes y los derivados de los seguros.

Para obtener una correcta valorización será imprescindible que la oferta incluya: características, especificaciones técnicas y todo otro detalle de relevancia, a los efectos del posterior estudio, que para la adjudicación será tenido en cuenta.

Artículo IV°. Dirección de entrega

Este contenedor deberá ser entregado en Gorriti 1950, Tapiales. En fecha y horario previamente acordados. El contenedor debe entregarse y montarse en el predio de Infraestructura.

Artículo V°. Contacto

Para solicitar aclaraciones comunicarse: Luciano Lazaro (Coordinador de Obras de Terceros de LBS)
Tel. 4622-6539/40 int.:3101
e-mail: <llazaro@lineabelgranosur.gob.ar>

Artículo VI°. Especificaciones técnicas

Las Especificaciones Técnicas que a continuación se detallan, se refieren a la provisión de los siguientes artefactos antivandálicos:

- 20 (veinte) inodoros
- 12 (doce) mingitorios
- 12 (doce) bachas

	SUBGERENCIA DE INFRAESTRUCTURA	
	OBRA: PROVISION DE ARTEFACTOS ANTIVANDALICOS	<i>Realizo: D. Oñate</i> <i>Reviso: L. Lazaro</i>
		<i>Fecha: 09/2017</i>
		<i>Página 4 de 9</i>

- 12 (doce) Cornisas de sistema

Deberán fabricaciones y terminaciones deberán ser de óptima calidad y cumplir con las normas nacionales e internacionales aplicables y que aseguren una máxima vida útil.

Todas las consultas de carácter técnico y verificación de las condiciones y alcances de la contratación a realizar se podrán formular, antes de cotizar, sin que esto implique aceptación de las condiciones propuestas.

1- Especificaciones inodoros

Inodoro antivandalismo con estructura de acero inoxidable de 2mm de espesor o más, calidad AISI 304, con pulido sanitario. Taza ergonómica con barrido sifónico; limpieza de taza mediante orificios en asiento que impiden el ocultamiento de elementos extraños al equipo.

Conexión a cualquier sistema convencional, mecánico, hidráulico o automatizado; consumo aproximado de 7 litros por descarga. Fijación mediante bulones antivandálicos a perfil empotrado a la pared; para instalación sin pleno técnico o acceso posterior, una ventana lateral permite su conexión a la pared. Conexión de suministro por fuelle convencional de goma, conexión cloacal inferior de \varnothing 89 mm.

Medidas: ancho 355mm, alto: 382mm, largo 620mm.

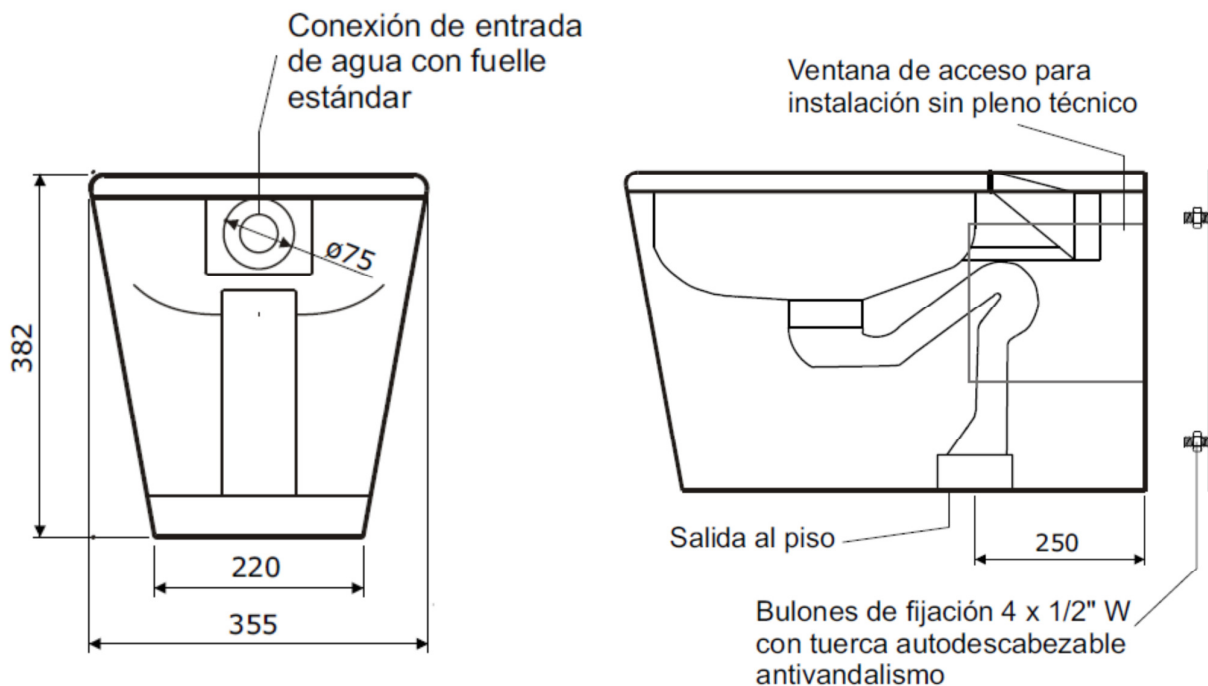

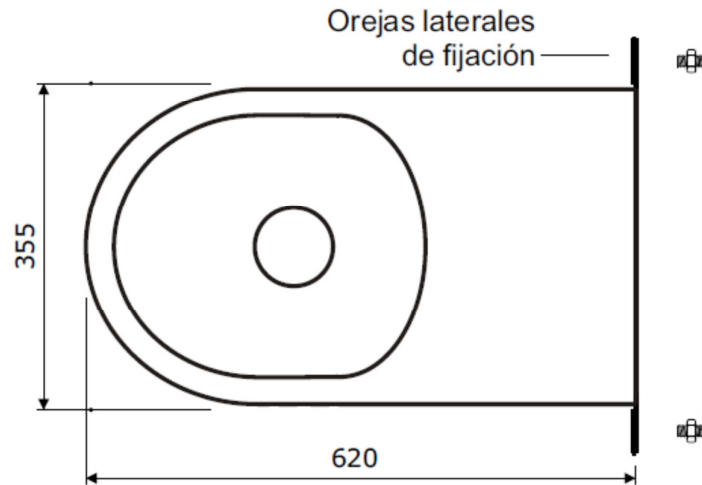

	SUBGERENCIA DE INFRAESTRUCTURA	
	OBRA: PROVISION DE ARTEFACTOS ANTIVANDALICOS	
	Realizo: <i>D. Oñate</i> Reviso: <i>L. Lazaro</i>	
	Fecha: 09/2017 Página 5 de 9	

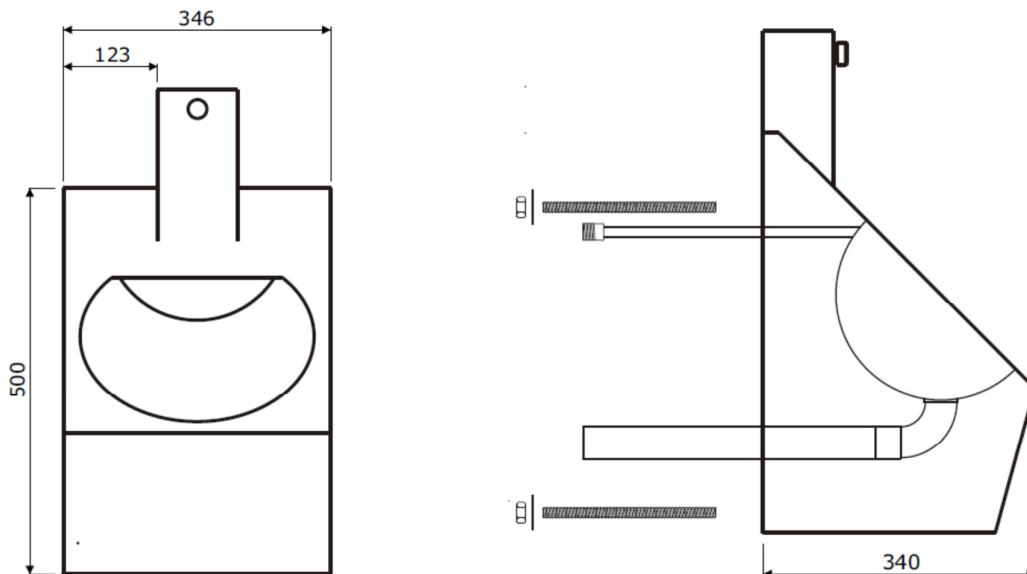

2- Especificaciones mingitorios

Mingitorio individual reforzado, antivandálico, con estructura de acero inoxidable de 2mm de espesor, calidad AISI 304, con pulido sanitario espejo lo que facilita su limpieza. Pulsadores rasantes de acero inoxidable montados desde la parte interna lo que impide el desarme frontal (válvula tamponadora incluida en su interior). Conexión a cualquier sistema convencional, mecánico, hidráulico o automatizado. Fijación mediante varillas roscadas pasantes de 5/8", tuercas y arandelas de acero carbono; para instalación con pleno técnico o acceso posterior. Conexión a salida de agua de Ø 40mm. Medidas: ancho 346mm, alto: 500mm, largo 340mm.



	SUBGERENCIA DE INFRAESTRUCTURA	
	OBRA: PROVISION DE ARTEFACTOS ANTIVANDALICOS	
	Realizo: D. Oñate Reviso: L. Lazaro	
	Fecha: 09/2017	
Página 6 de 9		

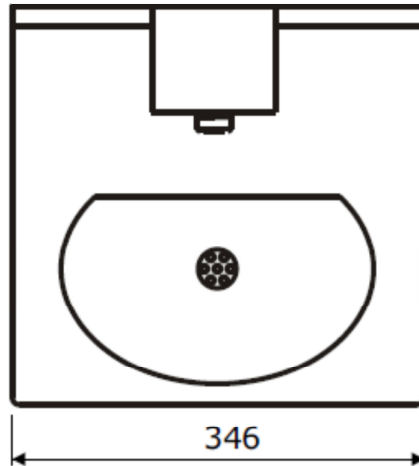

3- Especificaciones bachas

Lavatorio de alto tránsito con mesada de dos bachas de diámetro interior de 330 mm. Realizado en chapa de acero inoxidable AISI 304, espesor 2 mm. Terminación de bachas: pulido brillante, cuerpo: satinado. Medidas totales: Ancho: 1200 mm, distancia frente – pared: 375 mm, altura: 330 mm. Alzada con Pico de salida de agua en caño de \varnothing 12,7 mm encamisado en caño de 28 mm. Conexión salida de agua servida de \varnothing 40 mm oculta en interior del lavatorio. Porta válvula en el frente del lavatorio, que permite alojar válvulas tipo Pressmatic y su pulsado desde el frente. Sujeción mediante tornillos de acero inoxidable y tacos de \varnothing 12 mm. Soldaduras realizadas con proceso TIG. Tapa inferior con cierre a tornillo cabeza Allen o remaches o combinación de ambos en simultáneo.

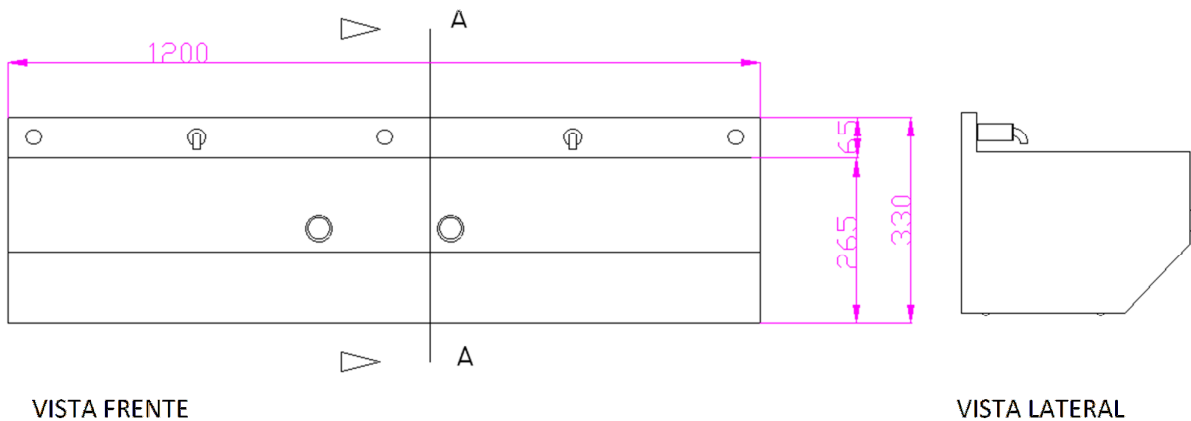

TRENES ARGENTINOS OPERACIONES	SUBGERENCIA DE INFRAESTRUCTURA	
	OBRA: PROVISION DE ARTEFACTOS ANTIVANDALICOS	Realizo: D. Oñate Reviso: L. Lazaro
		Fecha: 09/2017
		Página 7 de 9

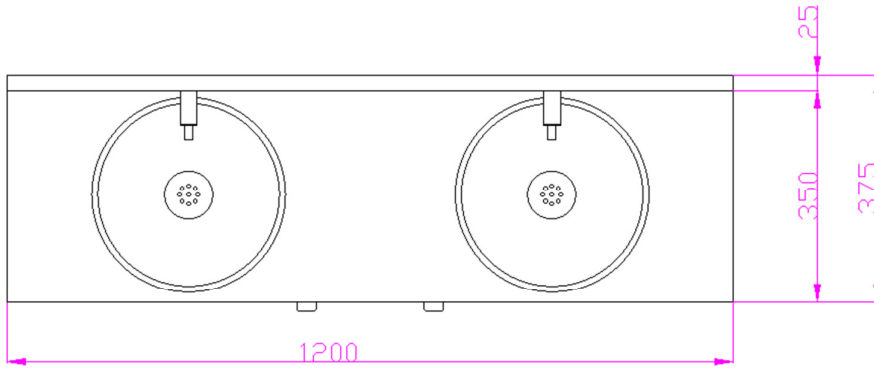

VISTA SUPERIOR

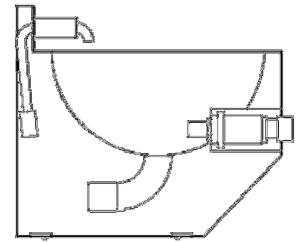

VISTA CORTE A-A

	SUBGERENCIA DE INFRAESTRUCTURA	
	OBRA: PROVISION DE ARTEFACTOS ANTIVANDALICOS	<i>Realizo: D. Oñate</i> <i>Reviso: L. Lazaro</i>
		<i>Fecha: 09/2017</i>
		<i>Página 8 de 9</i>

PLANILLA DE COTIZACION

OBRA:

PROVISION DE ARTEFACTOS ANTIVANDALICOS

LINEA BELGRANO SUR

	SUBGERENCIA DE INFRAESTRUCTURA	
	OBRA: PROVISION DE ARTEFACTOS ANTIVANDALICOS	
	Realizo: D. Oñate Reviso: L. Lazaro	
	Fecha: 09/2017 Página 9 de 9	

PLANILLA DE COTIZACION

ITEM	DESCRIPCION	UNIDAD	CANTIDAD	UNITARIO	TOTAL	% INSIDENCIA
1	INODOROS	U	24			
2	MINGITORIOS	U	15			
3	BACHAS	U	8			
24	TOTAL					100,00%

NOTA:

Se entiende que los Oferentes han incluido en la presente cotización, todos los trabajos y provisiones necesarias para la realización completa de la totalidad de la Obras solicitadas en el presente llamado a concurso.