

TRENES ARGENTINOS OPERACIONES

DOCUMENTACIÓN TÉCNICA PARA COMPRA

NUM03380420000N

Descripción: Lámpara Electrónica para Plafón Bogie y Sala de Máquinas. Locomotoras CKD 8G/8H

<u>Plano N°:</u>	Ver anexo
<u>Planos concatenados N°:</u>	No corresponde
<u>Referencia de fábrica:</u>	No corresponde
<u>Especificación Técnica:</u>	No corresponde
<u>Norma de aplicación:</u>	No corresponde
<u>Función:</u>	Iluminación de bogies y compartimientos de Loc.



IF-2019-10961904-APN-GLR#SOFSE

ANEXO

Descripción

Luminaria compuesta por un arreglo de led's dispuestos radialmente sobre una placa de circuito impreso de fibra de vidrio.

Dimensiones de la placa (expresadas en mm):

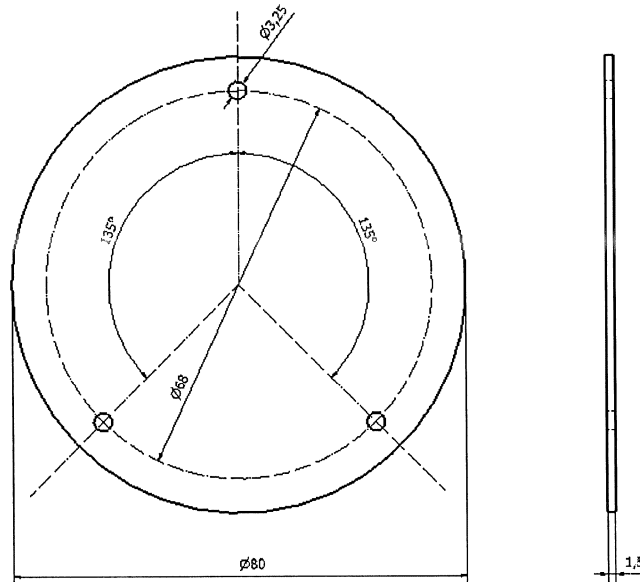

Características de los Led's

Cantidad	60 aprox.
Ángulo de apertura	30 °
CCT	6000 °K
Color	Blanco frío
Diámetro	5 mm
Tensión de entrada	2,8 - 3,1 V

Características constructivas

- Bornera a tornillo para placa de circuito impreso paso=7,62 mm, para cable de 1 mm², separada de la placa, respetando la altura máxima.
- Altura max. Lado componentes= 40 mm

Características eléctricas

Tensión nominal de entrada: 110 VCC

Corriente nominal: 20 mA

Tensión de trabajo: 80 – 120 Vcc (polaridad directa e invertida)

Nivel de iluminación: 500 Lux, tomados a 1 mt., perpendicularmente a la placa.



República Argentina - Poder Ejecutivo Nacional
2019 - Año de la Exportación

**Hoja Adicional de Firmas
Pliego Especificaciones Tecnicas**

Número: IF-2019-10961904-APN-GLR#SOFSE

REMEDIOS ESCALADA DE SAN MARTIN, BUENOS AIRES
Viernes 22 de Febrero de 2019

Referencia: PET RC 33406

El documento fue importado por el sistema GEDO con un total de 2 pagina/s.

Digitally signed by GESTION DOCUMENTAL ELECTRONICA - GDE
DN: cn=GESTION DOCUMENTAL ELECTRONICA - GDE, c=AR, o=SECRETARIA DE GOBIERNO DE MODERNIZACION,
ou=SECRETARIA DE MODERNIZACION ADMINISTRATIVA, serialNumber=CUIT 30715117564
Date: 2019.02.22 11:23:31 -03'00'

Pablo Alberto Gallardo
Subgerente
Gerencia Línea Roca
Operadora Ferroviaria Sociedad del Estado

Digitally signed by GESTION DOCUMENTAL ELECTRONICA - GDE
DN: cn=GESTION DOCUMENTAL ELECTRONICA - GDE, c=AR, o=SECRETARIA DE GOBIERNO DE MODERNIZACION,
ou=SECRETARIA DE MODERNIZACION ADMINISTRATIVA, serialNumber=CUIT 30715117564
Date: 2019.02.22 11:23:33 -03'00'