

TRENES ARGENTINOS OPERACIONES

DOCUMENTACIÓN TÉCNICA PARA COMPRA

NUM90510750000N

Descripción: Zapata de freno, para bogies de CCRR Materfer.

<u>Plano N°:</u>	NEFA 634, emisión 5.
<u>Planos concatenados N°:</u>	No corresponde.
<u>Referencia de fábrica:</u>	SIDEREA 634.
<u>Especificación Técnica:</u>	No corresponde.
<u>Norma de aplicación:</u>	FAT CV-2018, emisión 7/1983. FA 8021, emisión 11/1984. IRAM-FA L 13 480, emisión 10/1984.
<u>Función:</u>	Producir el frenado del vehículo mediante rozamiento.

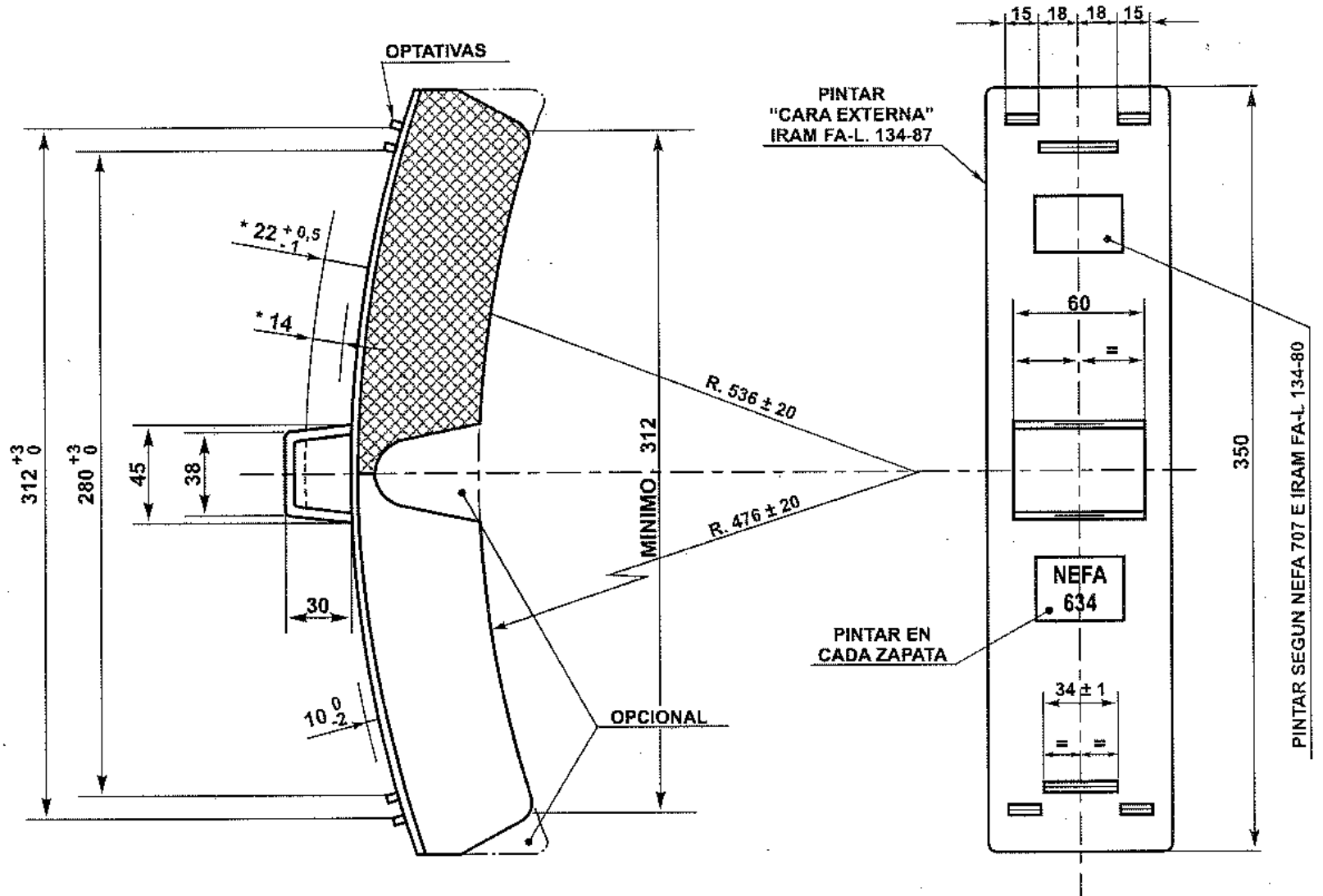

Ing. CARLOS A. VALDES LAZO
IF-2018-38889370-APN/MLR/SOFSE
MATERIAL RODANTE - LINEA ROCA

TOLERANCIAS NO ESPECIFICADAS					
DIMENSIONES	HASTA 10	> 10 A 30	> 30 A 100	> 100 A 250	> 250 A 500
TOLERANCIAS	± 0,75	± 1	± 1,5	± 2	± 3

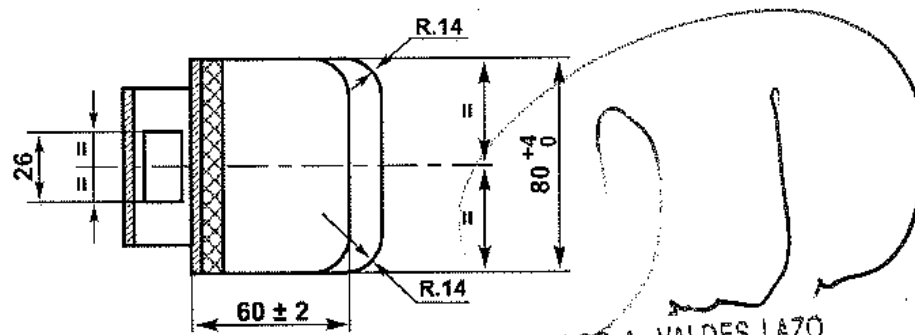

* SE REFIEREN A DIMENSIONES LIBRES DE PASAJE Y ANCLAJE

NOTA: EL RESPALDO SERA DE CHAPA DE ACERO CALIDAD COMERCIAL. QUEDARAN A CRITERIO DEL FABRICANTE LAS PERFORACIONES Y/O ESTAMPADO A EFECTUAR EN CHAPA DE RESPALDO A EFECTOS DE CUMPLIR CON REQUISITOS DE NORMA FA.8021 (ADHERENCIA DEL MATERIAL DE COMPOSICION). EL RESTO DE LA GEOMETRIA ES LIBRE CON EL OBJETO DE QUE EL FABRICANTE ASEGURE EL CUMPLIMIENTO DE LAS FAT:CV-2018 Y FA. 8021



Ing. CARLOS A. VALDES LAZO
INGENIERIA
MATERIAL RODANTE - LINEA ROCA

NOTA 2: LINEA MITRE LAS UTILIZA TAMBIEN EN COCHES WERKSPoor E HITACHI

EMISION 3: SE SEPARO ZAPATA PARA TROCHA 1000 - VER NEFA 551 Y TANQUES PETROLEO NEFA 986.
EMISION 4: SE MODIFICARON DIMENSIONES Y TOLERANCIAS -26/5/81
EMISION 5: SE MODIFICARON TOLERANCIAS Y SE AGREGO LARGO ZAPATA - 23/9/82

ITEM	DESCRIPCION	CANT.	ESCUADRIA, ESPECIF. Y OBSERVAC.	CATAL-NOMEN
a	ZAPATA			9051075
ZAPATA DE COMPOSICION				FERROCARRILES ARGENTINOS
				AREA: MECANICA
ESCALA	TROCHA: 1676 - 1435	LINEA: SAN MARTIN-ROCA MITRE - SARMIENTO-URQUIZA		UTILIZACION Coches Mat. Cont.1185 y Vagones- Ver nota2
FIRMA Y FECHA APROB.		N° DE PLANO: IF-2018-23889270-APN-GLR		EMISION 3 4 5
				#SUFSE