

Tolerancias salvo especificación  
JS 14 = js 14 IRAM 5002

Simbolos de labrado  
IRAM 4517

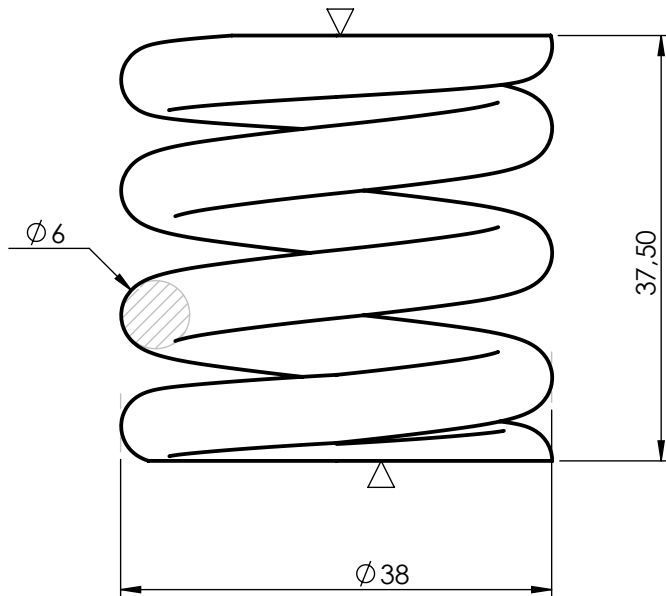

Diámetro Exterior	38 mm
Diámetro de espira	6 mm
Espiras totales	4,5
Espiras efectivas	3,5
Sentido de arrollamiento	Derecho
Altura libre	37,5 mm

**Terminación:**

La pieza será entregada con una mano de pintura antióxido sintética colorada a base de cromato e zinc, y dos manos de pintura esmalte sintética Gris Antracite (RAL 7016). El proceso de pintado se realizará por sopleado. No se pintará las zonas con la terminación ▽

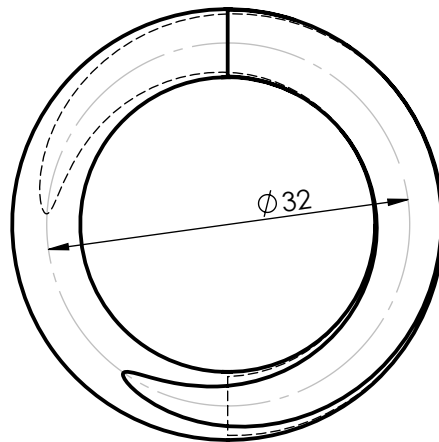

Este híbrido corresponde a los NUM's  
27010243250  
27010264070

R/F 094B - 53158 423334

			Acero SAE 1070/1080	<b>90203210000</b>	
ITEM	DESCRIPCION	CANT.	MATERIAL:	NUM	
Fecha:	25-10-2010			Nº PLANO <b>270102DTMR0218</b>	
DIBUJO	C. Valdes			<b>LINEA GRAL. ROCA</b> <b>UGOFÉ S.A.</b>	UTILIZ.
REVISO	Ing. E. Fragata				Timonería de Freno Bogie CCRR
APROBO	G. Guaglianone				<b>OFICINA TECNICA</b>
EMISION	Escala S/Esc.	TITULO	<b>Resorte de Fricción de Corredera</b> <b>Retorno de zapata</b>		
a	b	 Trocha 1676			
c	d				
e	f				
					<b>MATERIAL RODANTE</b>

A4 MATERIAL RODANTE



República Argentina - Poder Ejecutivo Nacional  
2019 - Año de la Exportación

**Hoja Adicional de Firmas  
Pliego Especificaciones Tecnicas**

**Número:**

**Referencia:** PLIET - 270102DTMR0218 - RESORTE CONJ DE FRENO

---

El documento fue importado por el sistema GEDO con un total de 1 pagina/s.