

IMPORTANTE: EL PROVEEDOR DEBERA SUMINISTRAR UNA MUESTRA, LA CUAL DEBE SER APROBADA POR LA SUBGERENCIA DE DESARROLLO Y NORMAS TECNICAS ANTES DE LA ENTREGA DEL PRIMER LOTE

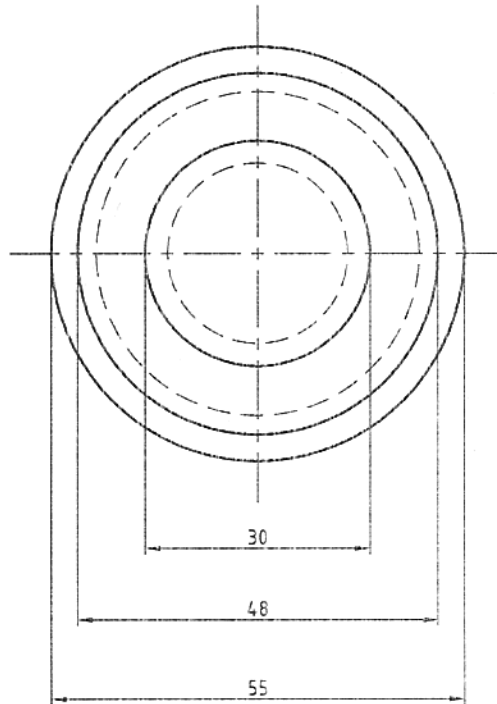
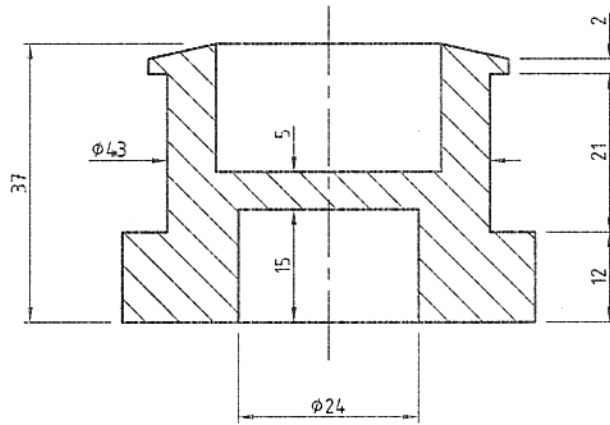

MATERIAL: EPDM DUREZA 70 SHORE A

TRENES ARGENTINOS  
OPERACIONES

GERENCIA LINEA MITRE

SUBGERENCIA MATERIAL RODANTE

DEPÓSITO VICTORIA ELÉCTRICO

Representación cotas y símbolos: Normas IRAM.  
Tolerancias no indicadas según IRAM:  
2768-1 Clase m y 2768-2 Clase K.

PASACABLE DE CARCASA PROTECTORA AISLANTE

SUJECIÓN MECANISMO BASCULANTE - COLECTOR DE CORRIENTE

COCHES ELÉCTRICOS - CSR MITSUBISHI - LÍNEA MITRE

RELEVO: E. COSIMATO 27/09/2018

DIBUJO: E. COSIMATO 27/09/2018

REVISO: I. CASTRO 27/09/2018

APROBO: P. OROL 27/09/2018

PLANO N°:  
4.40.6.00.1304

SE COMPLEMENTA CON:  
NUM44060013000N

CATALOGO:  
NUM44060013040N

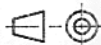

ESCALA  
1:1

FORMATO  
A4

HOJA  
1 / 1

REV.  
△