

Tolerancias salvo especificación
JS 14 = js 14 IRAM 5002

Símbolos de labrado
IRAM 4517

Tipo 2: Vidrio Multilaminar Izquierdo

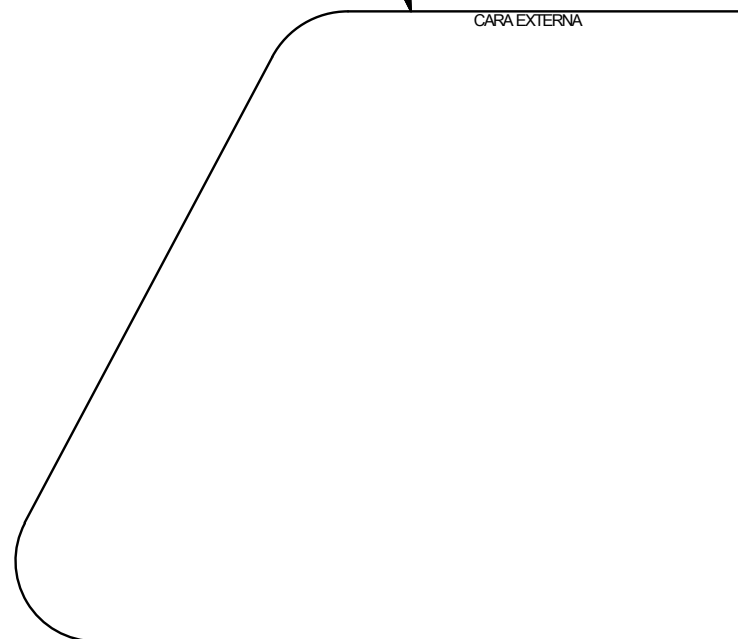

Tipo 1: Vidrio multilaminar Derecho

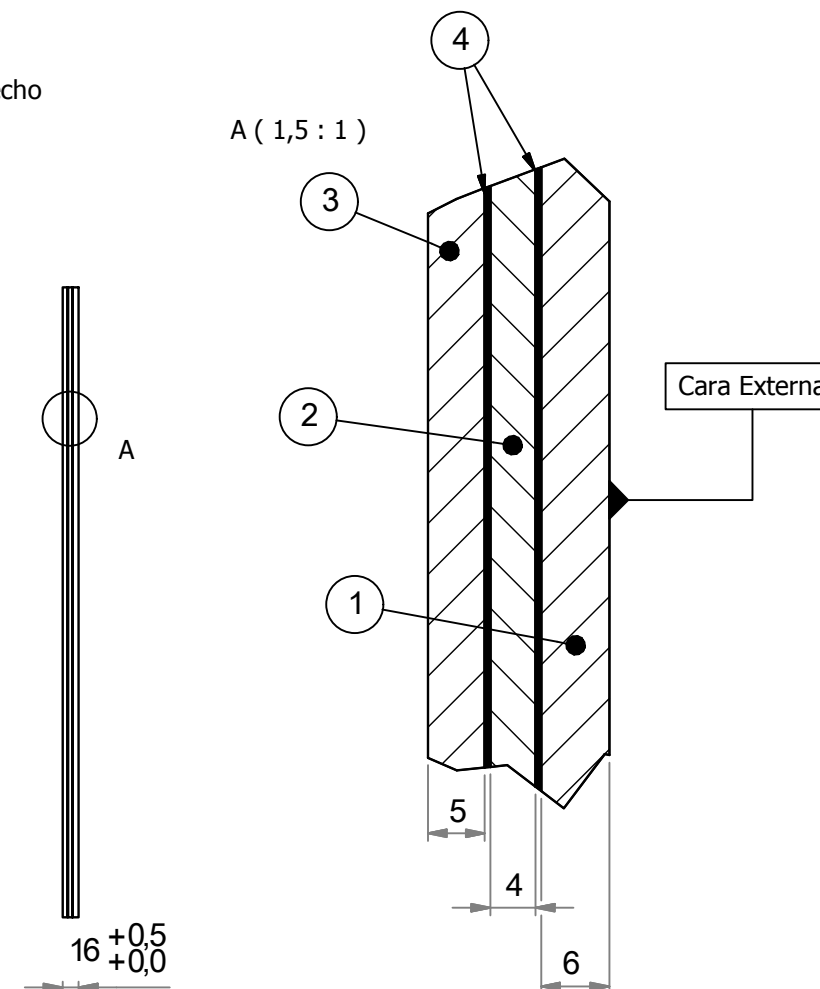
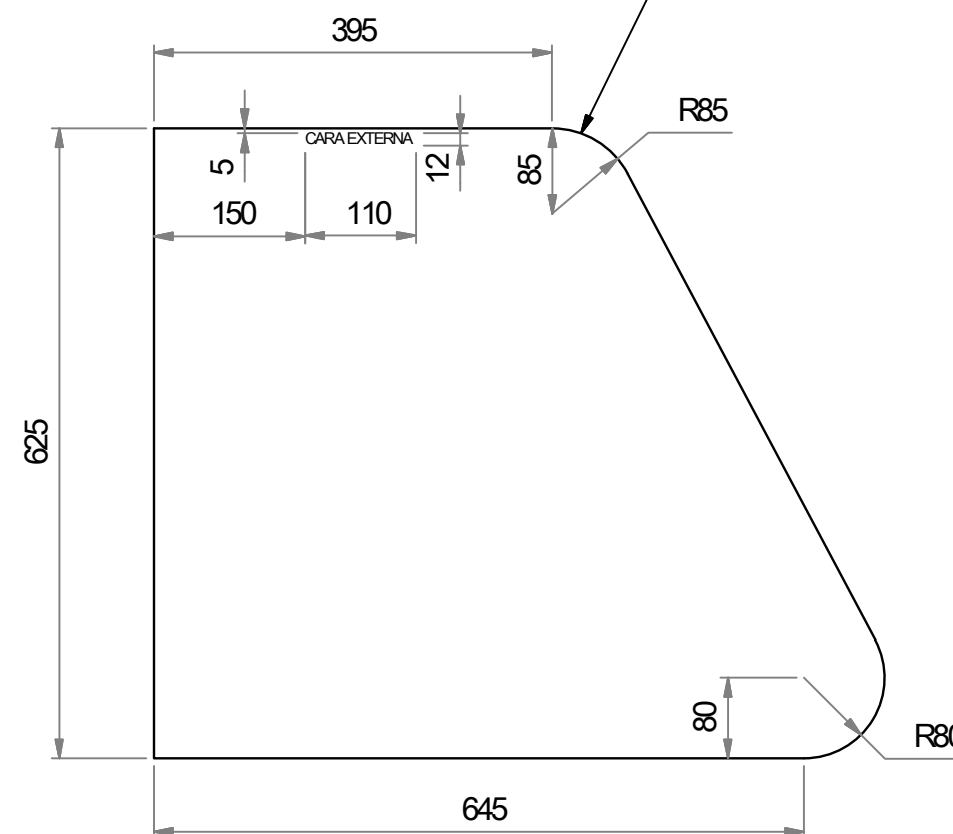

Tipo	NUM	DESCRIPCION
1	03320220450	Vidrio multilaminar Derecho Ventana Fija de cabina
2	03320220470	Vidrio multilaminar Izquierdo Ventana fija de cabina

ITEM	DENOMINACIÓN	CTDAD
1	Vidrio Float Incoloro de 6mm	1
2	Vidrio Float Incoloro de 5mm	1
3	Vidrio Float incoloro 4mm	1
4	Intercapa Polibang	2

NOTA: Siempre se grabará en la superficie del vidrio de 6 mm la leyenda "CARA EXTERNA" para los dos tipos de vidrio.

TERMINACION: los bordes seran tratados con Máquina Pulidora Rectilínea
Peso: 13 Kg
Plano de montaje CNR 8G5T14100000
Fabricante homologado: CRISTALBANG S.A.

Fecha:	11-09-2014	 LINEA GRAL. ROCA ARGENTREN S.A.	N° de plano: 033202DTMR0004
Dibujo:	Ing. C. Valdes		Utilización: Locomotora CKD8G
Reviso:	Ing. O. Aguirreburualde		
Aprobó:	Ing. D. Iglesias		OFICINA TECNICA MATERIAL RODANTE
Emisión	Escala S/Esc  Trocha 1676	Título: Vidrio Multilaminar Ventana Fija de cabina de conducción	