

Tolerancias salvo especificación
JS 14 = js 14 IRAM 5002

Simbolos de labrado
IRAM 4517

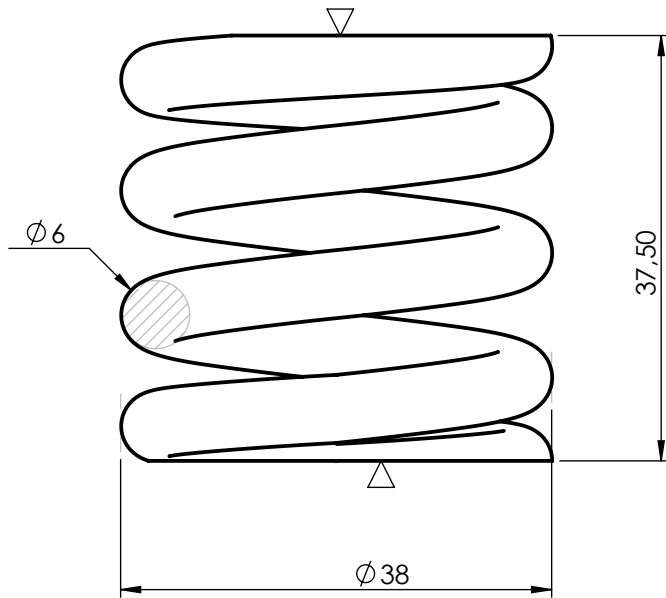

Diámetro Exterior	38 mm
Diámetro de espira	6 mm
Espiras totales	4,5
Espiras efectivas	3,5
Sentido de arrollamiento	Derecho
Altura libre	37,5 mm

Terminación:

La pieza será entregada con una mano de pintura antióxido sintética colorada a base de cromato e zinc, y dos manos de pintura esmalte sintética Gris Antracite (RAL 7016). El proceso de pintado se realizará por sopleado. No se pintará las zonas con la terminación ▽

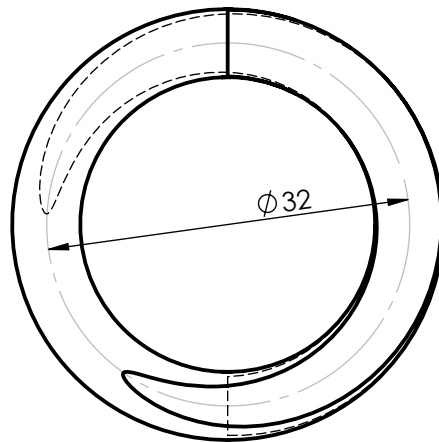

Este híbrido corresponde a los NUM's
27010243250
27010264070

R/F 094B - 53158 423334

			Acero SAE 1070/1080	90203210000
ITEM	DESCRIPCION	CANT.	MATERIAL:	NUM
Fecha:	25-10-2010		 LINEA GRAL. ROCA UGOFE S.A.	Nº PLANO 270102DTMR0218
DIBUJO	C. Valdes			UTILIZ.
REVISO	Ing. E. Fragata			Timonería de Freno Bogie CCRR
APROBO	G. Guaglianone			OFICINA TECNICA
EMISION	Escala S/Esc.	TITULO	Resorte de Fricción de Corredera Retorno de zapata A4 MATERIAL RODANTE	
a	b	 Trocha 1676		
c	d			
e	f			