

Tolerancias salvo especificación
JS 14 = js 14 IRAM 5002

Símbolos de labrado
IRAM 4517

NUM 27030105200
R/F 7730015 442462

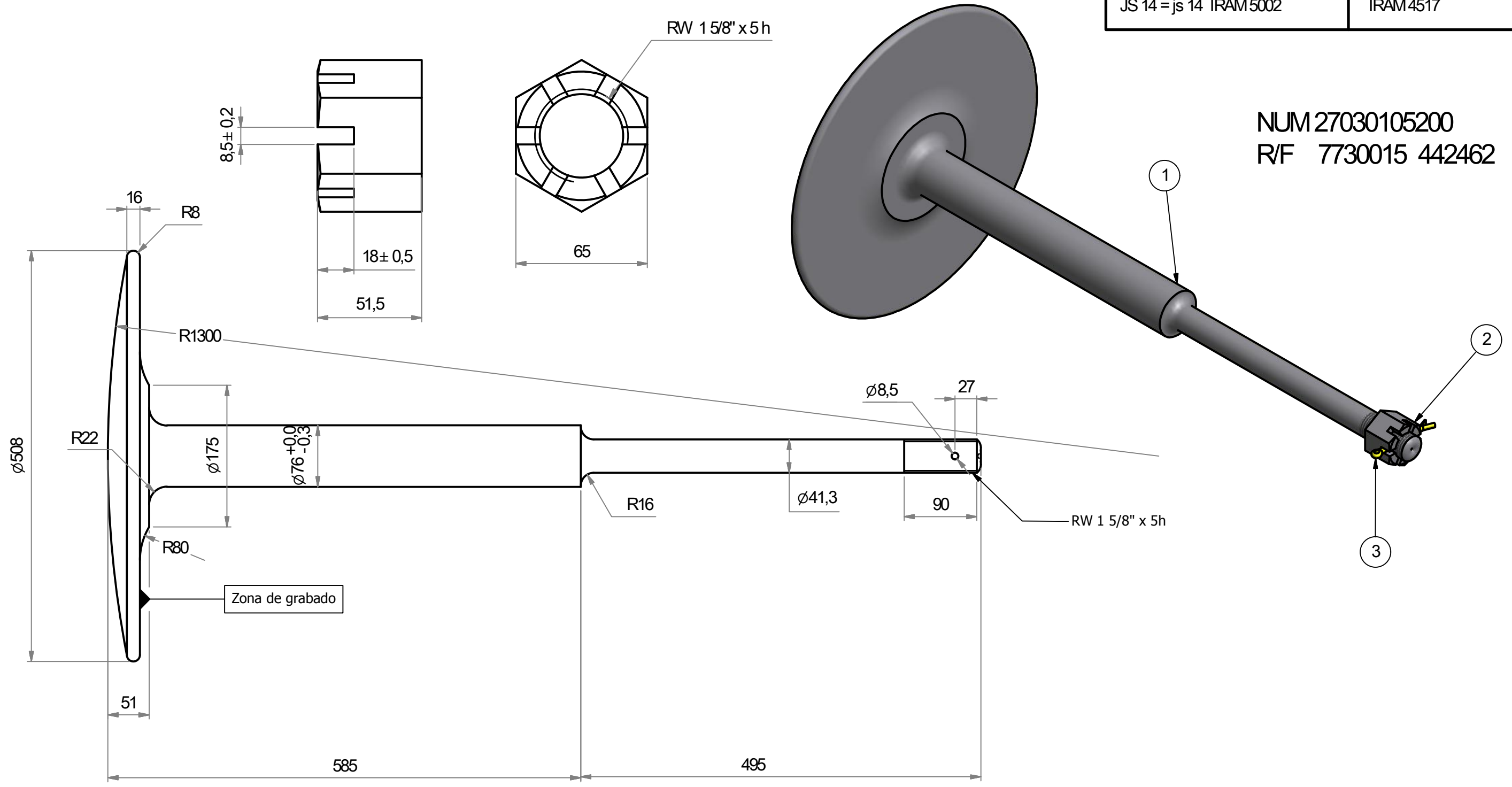

NOTA 1: el proveedor entregará los ensayos citados en la norma IRAM FAL 70-15:
 a. Resistencia al traccion
 b. Limite a la fluencia
 c. Alargamiento
 d. Dureza Brinell
 e. Composicion química
 f. Impresion Baumann
 Su formato de entrega se describe en la ET Trenes Argentinos, Línea Gral. Roca MRR/G003/13 ult. emisión.

NOTA 2: Deberá figurar en forma permanente , en la zona de grabado, el número de Orden de Compra.

ITEM	DENOMINACIÓN	MATERIAL	NUM	CTDAD
1	Vastago-Platillo	FA 8010 / IRAM FAL 70-15	27030105250	1
2	Tuerca castillo	FA 8010 / IRAM FAL 70-15		1
3	Pasador de aleta DIN 94 - 8 x 100	Acero comercial		1

Fecha:	03-02-2016	Línea Roca Trenes Argentinos <i>Operadora Ferroviaria</i>	N° de plano: 270301DTMR0317
Dibujo:	Ing. C. Valdes		
Reviso:			
Aprobó:	Ing. D. Iglesias		
Emisión	Escala S/Esc Trocha 1676	Título : Paragolpe Completo Aparato de choque	Utilización : Aparato de choque CCRR Materfer OFICINA TECNICA MATERIAL RODANTE

Plano de referencia: C 18626 y NEFA 2-70-3-3002



República Argentina - Poder Ejecutivo Nacional
2018 - Año del Centenario de la Reforma Universitaria

**Hoja Adicional de Firmas
Pliego Especificaciones Tecnicas**

Número:

Referencia: Plano 270301DTMR0317

El documento fue importado por el sistema GEDO con un total de 1 pagina/s.