

SUJECION CAJAS SEMIPESADAS DE LOSAS - VIGUETAS

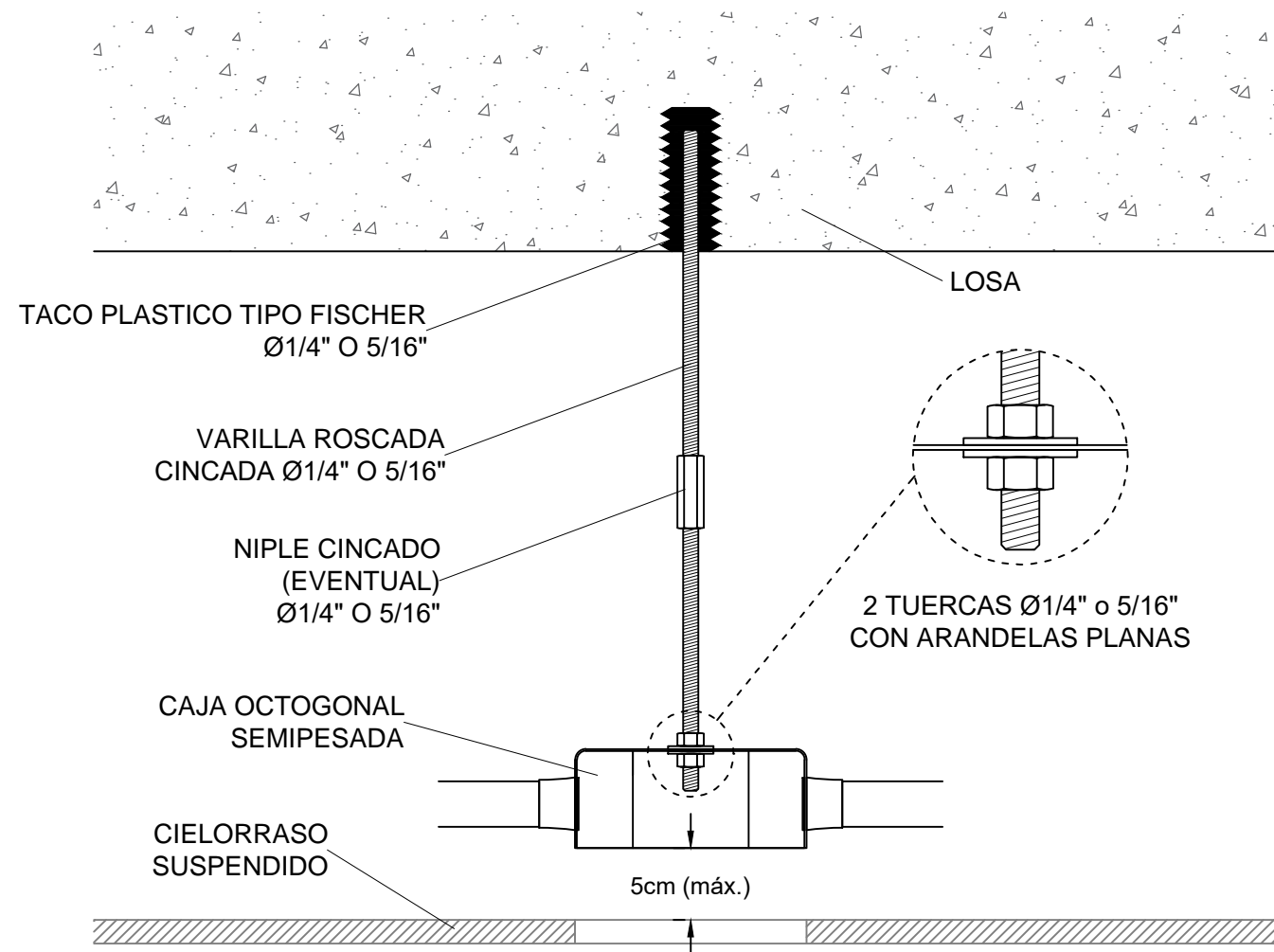

SUJECION DE CAÑERIAS DE LOSAS - VIGUETAS

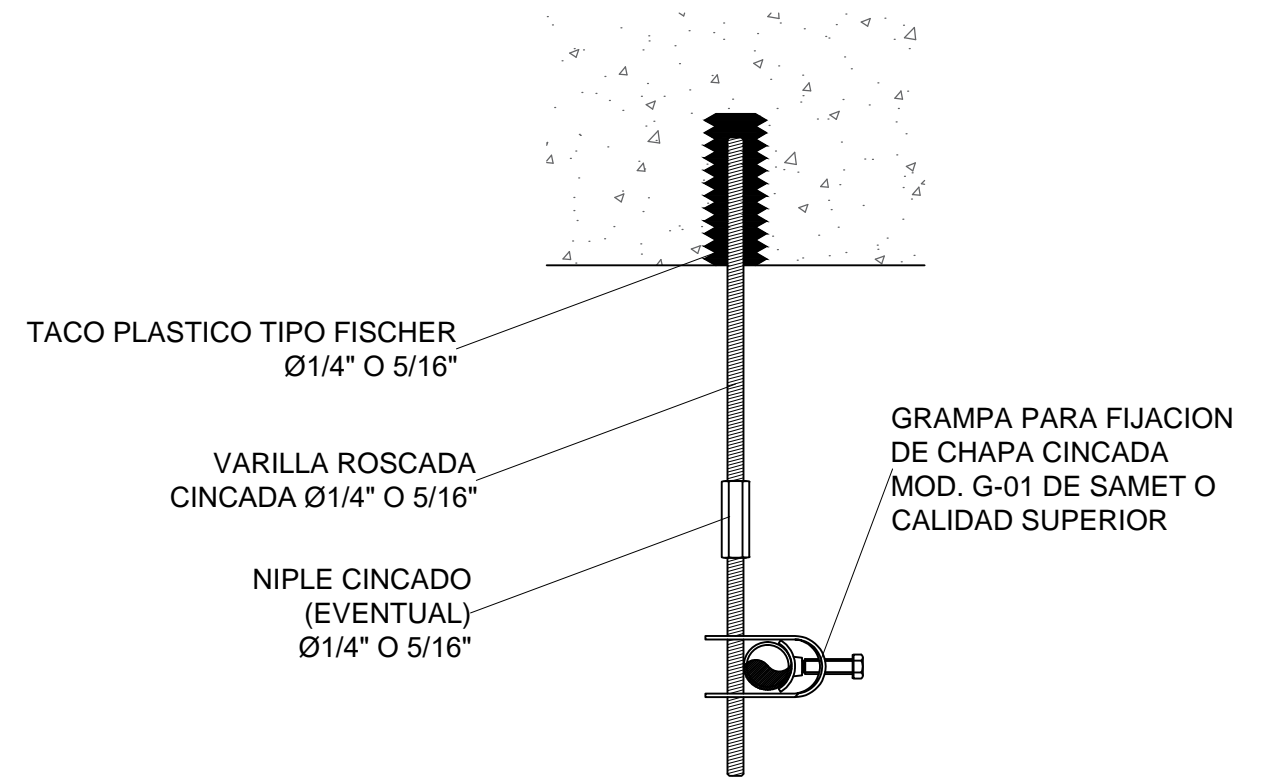

Firma Autor	Firma Usuario	Firma Coordinador Area	Firma Coordinador General	Firma Subgerente de Area	Firma Gerente de Linea
-------------	---------------	------------------------	---------------------------	--------------------------	------------------------

NOTAS:

1.- LAS DIMENSIONES DE LOS DISEÑOS REPRESENTADOS SON SOLAMENTE DEMOSTRACIONES ESQUEMÁTICAS ORIENTATIVAS. EL CONTRATISTA DEBERÁ REALIZAR SU PROPIO DISEÑO. LAS UBICACIONES EXACTAS DE LOS ELEMENTOS SERÁN DEFINIDAS POR EL PROYECTO DEL CONTRATISTA CON LA APROBACIÓN DE LA INSPECCIÓN DE OBRA.

2.- TODOS LOS ELEMENTOS RESPONDERÁN A NORMAS I.R.A.M.

Subgerencia de Infraestructura - Obras e Ingeniería

Fecha: 11/2017

Dibujó: J. Tomasello

Proyectó: Ing. J. C. Baldi

Revisó: Ing. J. C. Baldi

OBRA:
Refacción de Oficina de Seguridad Operacional en Estación Caseros - LSM

PLANO:
Esquema Orientativo de Inst. Eléctricas Soporte Cajas y Cañerías

TRENES ARGENTINOS OPERACIONES

Línea San Martín

Escala: 1:3 Revisión

Plano No. **LSM-OC-069-PL006**