

TOLERANCIAS NO ESPECIFICADAS					
DIMENSIONES	HASTA 10	> 10 A 30	> 30 A 100	> 100 A 250	> 250 A 500
TOLERANCIAS	± 0,75	± 1	± 1,5	± 2	± 3

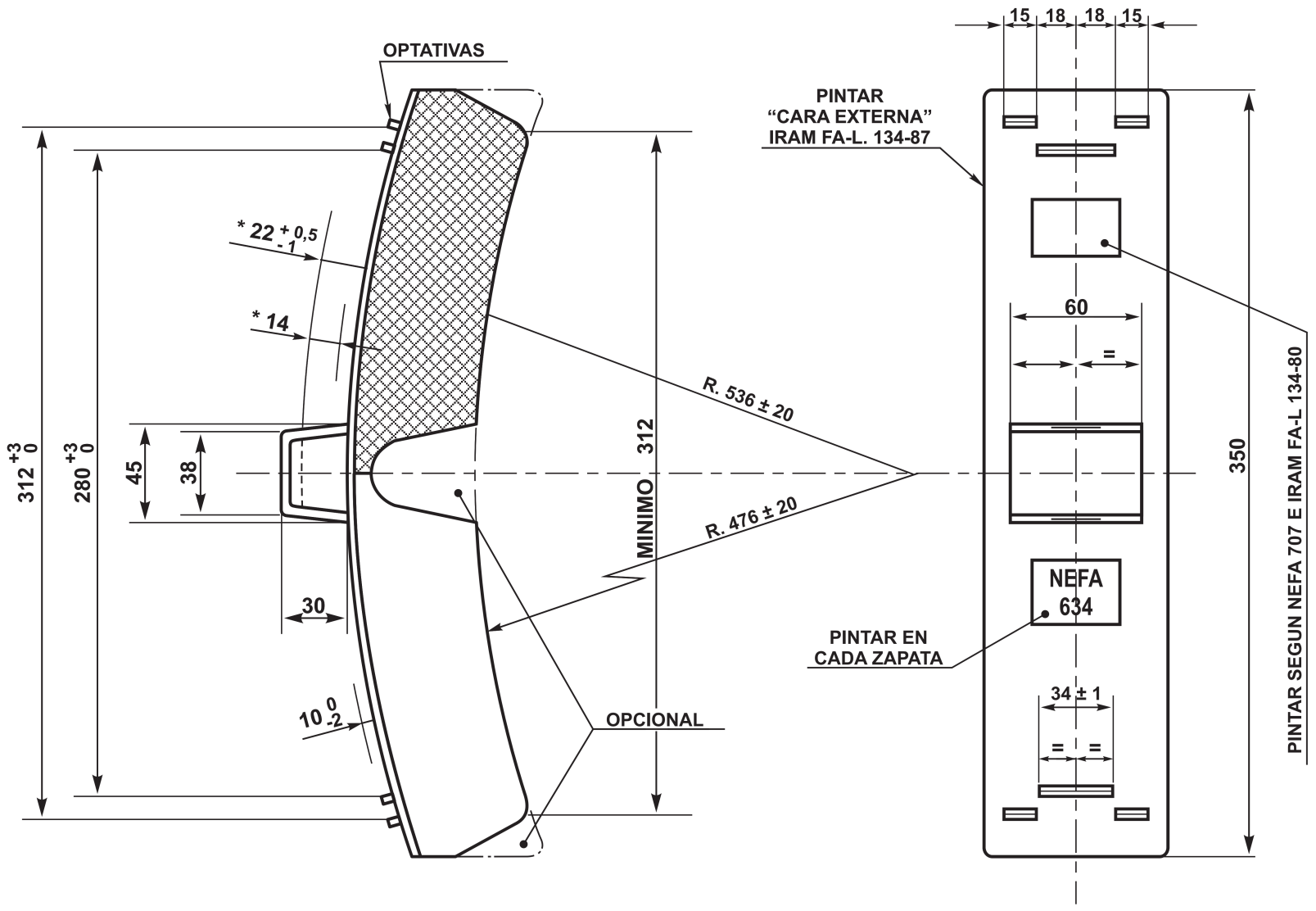

\* SE REFIEREN A DIMENSIONES LIBRES DE PASAJE Y ANCLAJE

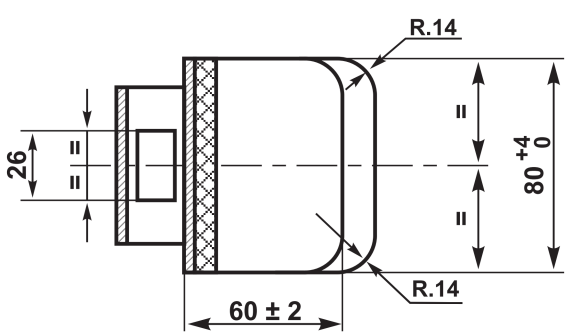

**NOTA:** EL RESPALDO SERA DE CHAPA DE ACERO CALIDAD COMERCIAL. QUEDARAN A CRITERIO DEL FABRICANTE LAS PERFORACIONES Y/O ESTAMPADO A EFECTUAR EN CHAPA DE RESPALDO A EFECTOS DE CUMPLIR CON REQUISITOS DE NORMA FA.8021 (ADHERENCIA DEL MATERIAL DE COMPOSICION). EL RESTO DE LA GEOMETRIA ES LIBRE CON EL OBJETO DE QUE EL FABRICANTE ASEGURE EL CUMPLIMIENTO DE LAS FAT:CV-2018 Y FA. 8021

**NOTA 2:** LINEA MITRE LAS UTILIZA TAMBIEN EN COCHES WERKSPOR E HITACHI

EMISION 3: SE SEPARO ZAPATA PARA TROCHA 1000 - VER NEFA 551 Y TANQUES PETROLEO NEFA 986.  
EMISION 4: SE MODIFICARON DIMENSIONES Y TOLERANCIAS -26/5/81  
EMISION 5: SE MODIFICARON TOLERANCIAS Y SE AGREGO LARGO ZAPATA - 23/9/82

Fecha: 3/9/80		F.A. CAMBIASSO		a		ZAPATA		9051075	
DIV.ESPECIFICAC.		DIBUJO		ITEM	DESCRIPCION	CANT.	ESCUADRIA, ESPECIF. Y OBSERVAC.	CATAL-NOMEN	
DEPTO. TECNICA		F.A. CAMBIASSO		<p align="center"><b>ZAPATA DE COMPOSICION</b></p>  <p align="center">AREA: <b>MECANICA</b></p>				EMISION	
DEPTO. TECNICA		DIBUJO						ESCALA	TROCHA:
					1676 - 1435	MITRE - SARMIENTO-URQUIZA	CochesMat. Cont.1185 y Vagones- Ver nota2		
				FIRMA Y FECHA APROB.		N° DE PLANO		IF-2018-08288048-APN-GLS/SO/SE	
						NEFA 634			