

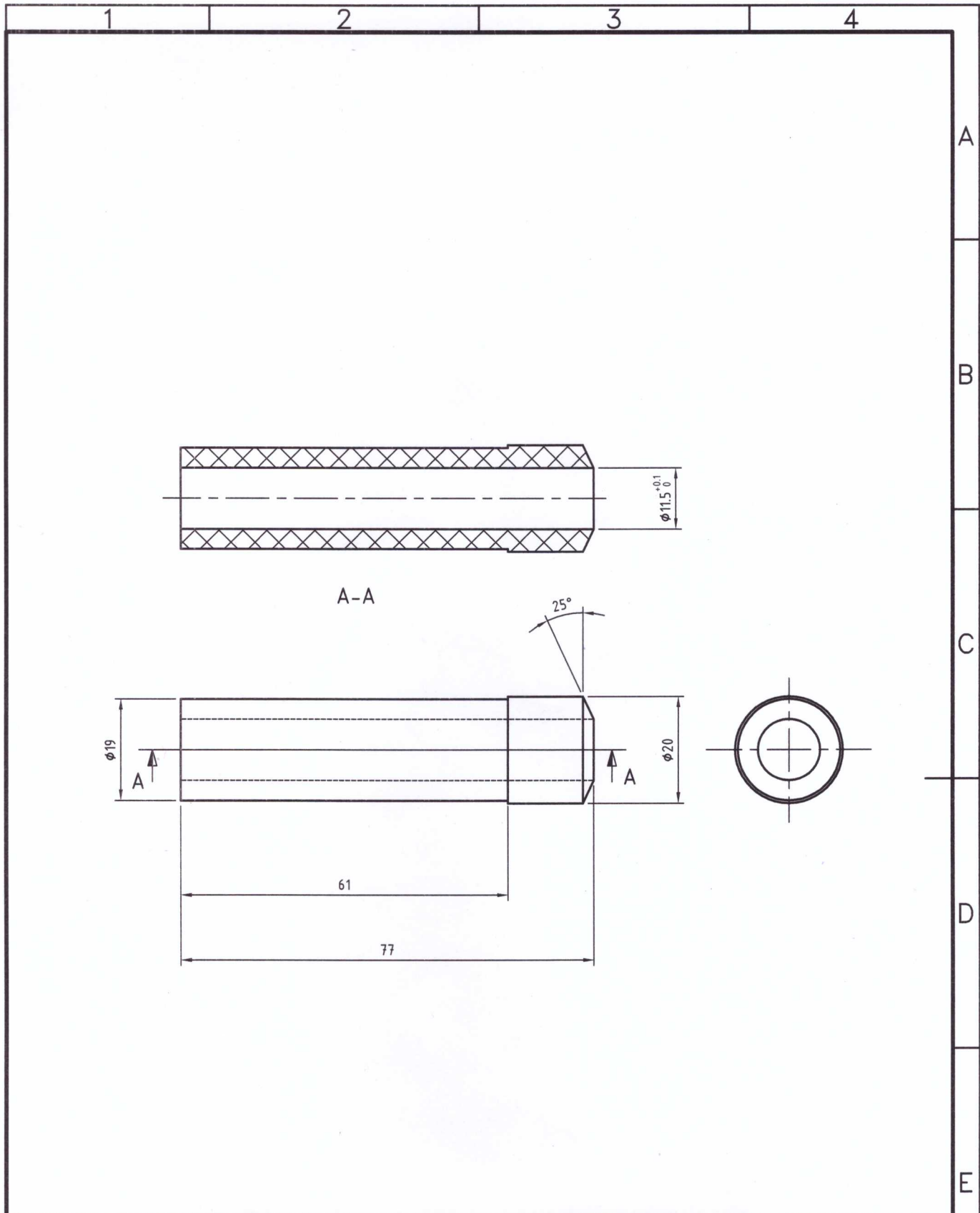

IMPORTANTE: EL PROVEEDOR DEBERA SUMINISTRAR UNA MUESTRA, LA CUAL DEBE SER APROBADA POR LA SUBGERENCIA DE DESARROLLO Y NORMAS TECNICAS ANTES DE LA ENTREGA DEL PRIMER LOTE



MATERIAL: CAUCHO NBR DUREZA SHORE A 70 COLOR NEGRO

TRENES ARGENTINOS OPERACIONES	TUBO DE GOMA DE ACOPLAMIENTO NEUMATICO ACOPLE SCHARFENBERG LOCOMOTORAS - CSR SDD7				
	GERENCIA DE INGENIERIA				
SUBGERENCIA DE DESARROLLO Y NORMAS TECNICAS	RELEVO:	E. PELOSO	22/06/17	PLANO N°:	REV. 
	DIBUJO:	E. PELOSO	22/06/17	0.32.2.10.2315	
AREA MATERIAL RODANTE	REVISO:	G. GUAGLIANONE	22/06/17	SE COMPLEMENTA CON:	
	APROBO:	P. OROL	22/06/17		
Representación cotas y símbolos: Normas IRAM. Tolerancias no indicadas según IRAM: 2768-1 Clase m y 2768-2 Clase K.		 ESCALA 1:1	FORMATO A4	HOJA 1 / 1	CATALOGO: NUM 03221023150