

ANORAK DE ABRIGO GRIS MASCULINO CAPUCHA FIJA

GUARDABARRERAS

SINTESIS DESCRIPTIVA ANORAK DE ABRIGO

TELA EXTERIOR

Terbrim Soft Impermeabilizado.

Color:

Gris oscuro 641

FORRO PARA ANORAK Y CAPUCHA

Fresno.

Para anorak gris, color gris oscuro 641.

RELLENO

Manta de fibra poliéster 100%, virgen, compuesta se fibras huecas y convencionales, unidas por proceso de termofusión (libres de resinas)

Cuerpo y mangas: 200 grs. M²

Mangas: 150 grs. M²

Cuello: 75 grs. M².

MATELASEADO

Forro y manta unidos por costuras verticales (diseño bastón, distancia entre costuras 8 cm).

FIJACION ABRIGO AL ANORAK

Abertura de frentes, escote, faldón y puños.

FORRO DE ANORAK EN ZONA DE ESPALDA

En el sector de la espalda y como mínimo desde escote hasta la altura de cintura, el forro deberá estar ubicado de ambas caras de la manta, de tal manera que el relleno de fibra poliéster quede aprisionado entre ambos forros y así preservar en la colocación y extracción de la capucha, la integridad de la manta.

MODELO

BASE MOLDERIA LCMP01 UG

Nota: La presente moldería deberá utilizarse como base, quedando por parte del confeccionista realizar los ajustes en función de lo expresado en la presente especificación.

DELANTERO

Derecho, con cierre a cremallera (sin pestañas), con carterón tapa cierre aplicado de 7 cm de ancho sobre lado izquierdo. El carterón será desde el borde superior del cuello hasta el faldón. Carterón con refuerzo de entretela no tejida de peso mediano. Traba mediante broches de presión. Frentes con vistas internas de 5 cm en la parte inferior y 11 cm en la parte superior, tomadas con el espaldín. Dos bolsillos inferiores con fuelle, tapa y broche de presión, Un bolsillo interior de pecho lado izquierdo.

ESPALDA

Entera. En la parte exterior y por debajo del escote (2 cm aprox), llevará una abertura con cierre, que permita almacenar la capucha. La abertura llevará una vista superior de 20 mm. para cubrir el cierre. En la parte interior y a la altura del escote y al centro, llevará una presilla doble de la misma tela, de 12 mm de ancho y 16 cm de largo, fijada en sus extremos, de tal manera que permita colgar la prenda.

Nota: En todo el ancho de la espalda y como mínimo 50 cm por debajo del escote, el forro deberá estar ubicado de ambas caras de la manta, de tal manera que el relleno de fibra poliéster quede aprisionado entre ambos forros y así preservar en la colocación y extracción de la capucha, la integridad de la manta.

FALDON

Recto, con dobladillo de 2,5 cm.

MANGAS

De dos piezas, con cuñas de la misma tela en zona de sisa. Ancho de cuña 12 cm. aprox. Puños con elástico interno de goma/algodón de 4 cm. de ancho, el elástico deberá estar fijado con dos costuras paralelas a la tela. El elástico deberá ser en su largo un 65% del perímetro a cubrir. Utilizar elásticos de reconocida calidad.

CUELLO

Doble, entero y volcado. En su interior, llevará manta de fibra poliéster 100%, el mismo se fijará a la manta mediante costura recta en forma de zig - zag (ver diseño).
Altura en el centro 12 cm.

Nota: El cuello en posición de cerrado deberá contemplar que la zona de barbijo quede comprendida.

BOLSILLOS

Plaqué inferiores (De doble ingreso).

A) Superpuesto con soporte de la misma tela que el anorak a fin de conformar el segundo bolsillo de ingreso lateral. Fuelle en ambos laterales y en la base.

MEDIAS

Ancho de bolsillo: 21,5 cm.

Profundidad: 23 cm.

Ancho de tapa: 22 cm. Altura en el centro: 8,5 cm.

Profundidad de fuelle: 1,8 cm.

Nota: El fuelle sobre ambos laterales quedará anulado en la parte superior mediante atraques.

Bordes expuestos de tapas chanfleados.

B) Bolsillo segundo ingreso. Formado sobre el soporte (misma tela) del bolsillo fuelle, con abertura lateral de 15,5 cm. y atraques en extremos.

C) Plaqué interno superior izquierdo (de la misma tela que el forro)

Abertura: 14,5 cm

Profundidad: 15,5 cm.

Dobladillo interno de 2 cm.

PASA HILO AJUSTE CINTURA

A la altura de la cintura y en la parte interna de la tela llevará cosida una tira de la misma tela de 2,5 cm de ancho en ambos bordes, con salida libre en sus extremos. La misma abarcará la circunferencia de la prenda, finalizando ambos extremos a 5 cm de la abertura.

AJUSTE DE CINTURA

Mediante cordel inserto en la tira de la tela a la altura de cintura, el mismo tendrá salidas a 4 cm de ambos frentes (vistas internas), a través de ojales

CORDEL /TANKAS/TERMINALES

Cordel trenzado, poliéster 100% alta densidad. Diámetro 5 mm, al tono de la tela. Largo del cordel exterior: 6 cm por lado (medida con la prenda sin ceñir), con tankas para ajuste y terminales en sus extremos en resina acetálica, color negro.

CIERRES

- A) Desmontable de frente: Monofilamento de poliéster 100% reforzado. Cremallera de 6 mm. Cinta al tono de la tela base. Largo de cierre desde el borde superior del cuello, hasta 2 cm del borde del faldón.
B) Fijo Abertura de capucha: Monofilamento de poliéster 100%, cremallera de 6 mm de ancho. Cinta al tono de la tela base. Largo 16 cm.

Nota: Utilizar cierres de reconocida calidad.

BROCHE DE PRESION

Cuatro componentes, cápsula exterior bombé, diámetro exterior 15 mm. al tono de la tela base. Material resina acetálica.

Ubicación: - Carterón 5 equidistantes, el superior (macho) deberá colocarse en el back del cuello (ver diseño).

-Bolsillos/tapas, 2 x bolsillo/tapa

COSTURAS

Cerrado de prenda: Doble costura cadeneta, o cosido y sobrecosido.

Pespunte cuello: Dos agujas simples.

Carterón y tapas: Una costura

Cerrado de abrigo interno: Overlock con puntada de seguridad.

Bolsillo plaqué interior: Una costura simple.

Resto de operaciones: Una costura simple.

ATRAQUES

Llevarán atraques las aberturas de bolsillos, abertura de guarda cierre y tapas.

HILOS

Poliéster 100%, título 100, al tono de la tela.

Puntadas x cm : 3,5.

IMPORTANTE:

TIRAS RETRORREFLECTIVAS / FLUORESCENTES

Base y lámina exterior en material plástico, con micro prismas sintéticos internos. Lámina exterior en color amarillo-limón, fijada a la base por soldadura de alta frecuencia.

Candelas/lux.m2 :700.

Ancho de tira : 50 mm. (2 pulgadas).

Ubicación

CUERPO

Llevará una tira en todo el contorno, a partir de 8 cm. del bajo sisa y con proyección hacia abajo.

MANGAS

Llevará dos tiras en todo el contorno.

La tira superior se ubicará a partir de 8 cm. del bajo sisa y con proyección hacia abajo.

La tira inferior se ubicará a 20 cm. del borde inferior del puño y con proyección hacia arriba.

Costuras para el pegado de las tiras: Costura simple en cada borde expuesto y a 3 mm. de los mismos

Puntadas: 3 puntadas x cm.

Nota: Esta prenda no cumple con la Norma IRAM 3859- Indumentaria de Alta Visibilidad

IMPORTANTE:

IDENTIFICACIONES CORPORATIVAS

FRENTE

Sobre el frente izquierdo y a partir de 22 cm. del escote mayor llevará el Isologo de 70 mm de ancho, altura proporcional

Color: Blanco y Simil Pantone 382

**Nuevos Ferrocarriles Argentinos
ISOLOGOS Frentes**

 Pantone 382

 Blanco

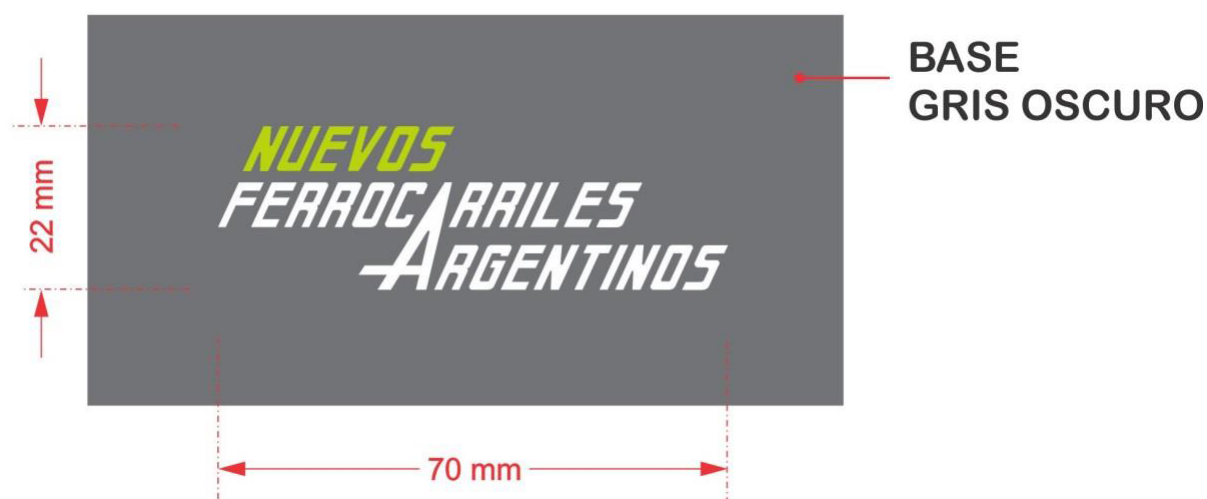

Bordado de alta densidad en puntadas, hilos de poliéster 100%, colores firmes.

Nota: Solicitar a NUEVOS FERROCARRILES ARGENTINOS tipología, color e información referente a Isologo.

Nota: Antes de iniciar la producción el confeccionista adjudicado deberá presentar para su aprobación una muestra del bordado requerido.

ESPALDA

Al centro y a partir de 14 cm del escote, llevará el Isologo de “Ferrocarriles Argentinos”

Dimensiones: Ancho 210 mm., altura proporcional.

Color: Blanco y Simil Pantone 382

**Nuevos Ferrocarriles Argentinos
ISOLOGOS Espaldas**

 Pantone 382

 Blanco



Exclusivamente estampado de transferencia directa, pigmentos diluidos al solvente, del tipo Plastisol.

Nota: Solicitar a **NUEVOS FERROCARRILES ARGENTINOS** tipología, color e información referente a Isologo.

Nota: Antes de iniciar la producción el confeccionista adjudicado deberá presentar para su aprobación una muestra del bordado requerido.

IDENTIFICACION:

PRENDA: Deberá llevar la etiqueta donde conste la Marca, confeccionista, composición, talle, conservación y cualquier otra disposición legal vigente.

MUESTRA PATRON: Junto con la oferta del producto, el proveedor entregará una muestra, la misma será evaluada de acuerdo a la especificación y que quedará como patrón total de la entrega en caso de adjudicarse.

SINTESIS DESCRIPTIVA CAPUCHA FIJA

TELA

Idem al anorak. Forro interno idem al forro del anorak. Anclaje en la abertura de la espalda conjuntamente con la colocación de la cinta inferior del cierre.

MODELO

Compuesta de dos partes, costura al centro, con prolongación delantera cubriendo zona de barbijo. Doble traba de cierre de contacto y ajuste mediante elástico, ubicado en la parte central superior de la abertura, el mismo estará inserto entre la tela y el forro, y trabado en ambos extremos.

Elástico de goma/algodón de 10 cm. de largo, ancho 1 cm.

Martillo en la parte trasera para el anclaje en la abertura de la espalda del anorak, ancho de martillo ídem ancho abertura para la guarda de capucha, altura 2 cm. El mismo se deberá fijar por debajo de la cinta de la cremallera superior del cierre de la abertura

Cierre de contacto del tipo abrojo, de 2 cm de ancho, al tono de la tela.

Largo de cada tira: 10 cm.

Ubicación: Tiras ubicadas en el borde inferior del barbijo y por debajo del pespunte del dobladillo de la boca.

Nota: El gancho deberá estar ubicado sobre la prolongación derecha del barbijo, la felpa sobre prolongación izquierda del barbijo.

COSTURAS

Cerrado de partes: Overlock con puntada de seguridad (paso 12 mm). y pisadas con costura a 6 mm.

Cerrado inferior (sector de cierre): Una costura simple a 7 mm. del borde, luego de dar vuelta se sobre cose al borde con una costura simple.

Ruedo abertura: Una costura simple a 7 mm. del borde, luego de dar vuelta se sobre cose al borde con una costura simple y otra similar a 15 mm. del mismo borde, formando así el canal por donde pasa el cordel.

Resto de operaciones: Una costura simple

HILOS

Ya especificados.

Anorak con Capucha Fija para Guardabarreras

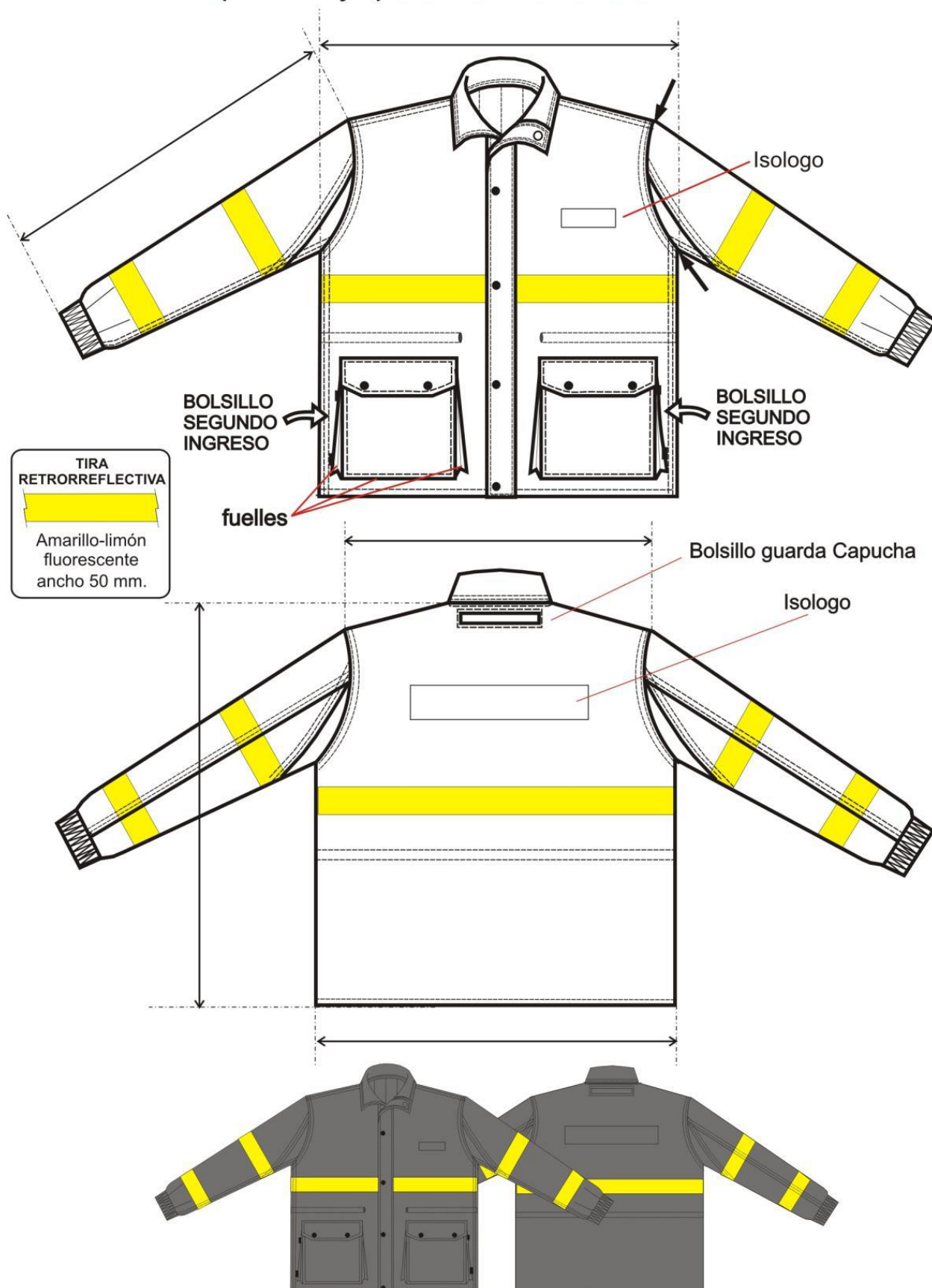

Capucha fija Anorak



TABLA DE MEDIDAS ANORAK DE ABRIGO PARA PERSONAL MASCULINO

TALLES	S	M	L	XL	XXL	3XL	TOL U/CM
CONTORNO DE ½ PECHO DEL USUARIO	44/46	48/50	52/54	56/58	60/62	64/66	
MEDIDAS DE LA PRENDA							
ANCHO 1/2 PECHO	64,5	68,5	72,5	76,5	80,5	84,5	± 1
HOMBRO A HOMBRO	56	58	60	62	64	66	± 1
LARGO DE ESPALDA	79,5	80	80,5	81	81,5	82	± 1
LARGO DE MANGAS	64	65	66	67	68	69	± 1
ANCHO ½ RUEDO	63,5	67,5	71,5	75,5	79,5	83,5	± 1
ANCHO DE ½ SISA	29,5	31	32,5	34	35,5	37	±1

NOTA: EN TALLES AGRUPADOS LA MEDIDA DE LA PRENDA CONTEMPLA AL TALLE MAYOR DE TAL AGRUPACIÓN

PARA ASIGNAR EL TALLE DEL USUARIO MASCULINO UTILIZAR EL CRITERIO DE CONTORNO DE PECHO.

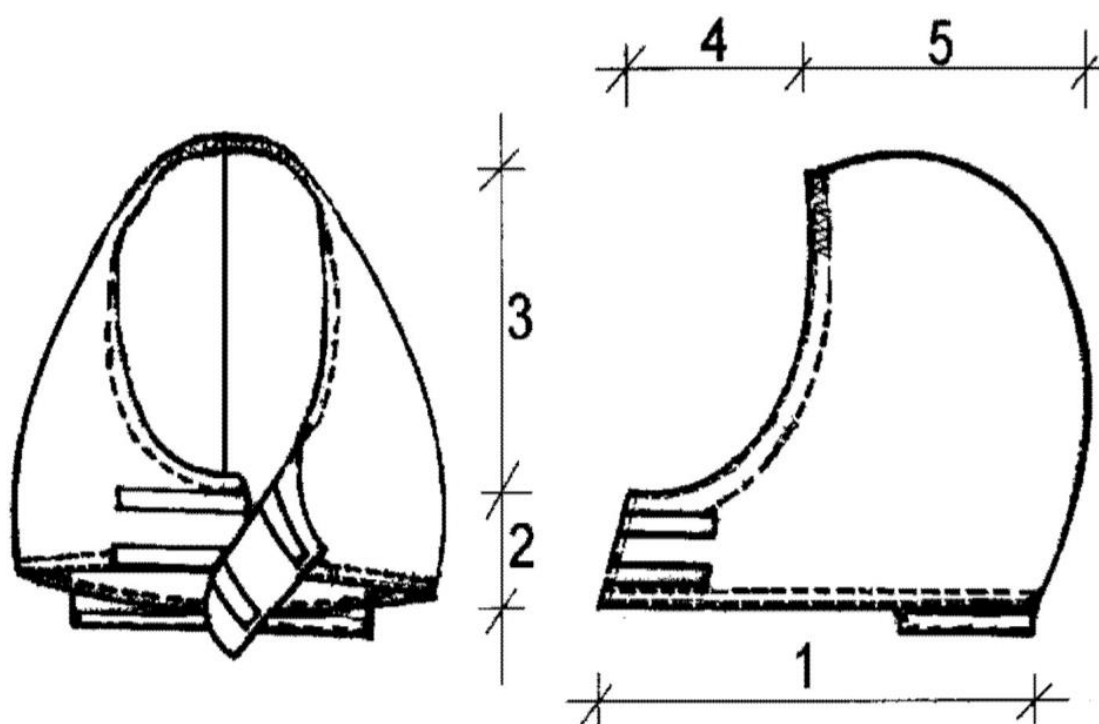
EL CONTORNO DE PECHO DEL USUARIO DIVIDIDO 2, DEBE ESTAR COMPRENDIDO EN EL TALLE.

EJEMPLO DE ASIGNACIÓN 1:

100 CM CONTORNO DE PECHO DIVIDIDO 2 = 50 (50 CORRESPONDE AL CONTORNO DE MEDIO PECHO 48/50, CUYO TALLE EN LETRA ES TALLE “M”).

EJEMPLO DE ASIGNACIÓN 2:

96 CM CONTORNO DE PECHO DIVIDIDO 2 = 48 (48 CORRESPONDE AL CONTORNO DE MEDIO PECHO 48/50, CUYO TALLE EN LETRA ES TAMBIEN EL TALLE “M”).

NOTA: ESTA METODOLOGÍA NO CONTEMPLA TENDENCIAS DEL USUARIO POR UTILIZAR PRENDAS MUY HOLGADAS O MUY AJUSTADAS AL CUERPO. ESTA METODOLOGÍA ES VALIDA SIEMPRE QUE EL CONTORNO DE ABDOMEN DEL USUARIO SEA IGUAL O MENOR QUE EL CONTORNO DE PECHO

TABLA DE RANGOS POSIBLES PARA LA ASIGNACION DEL TALLE DEL ANORAK MASCULINO

- *DESDE 86 CM. HASTA 94. CM. DE CONTORNO DE PECHO (½ PECHO 44/46) TALLE: “S”
- *DESDE 94 CM. HASTA 102. CM. DE CONTORNO DE PECHO (½ PECHO 48/50) TALLE: “M”
- *DESDE 102 CM. HASTA 110. CM. DE CONTORNO DE PECHO (1/2 PECHO 52/54) TALLE: “L”
- *DESDE 110 CM. HASTA 118. CM. DE CONTORNO DE PECHO (½ PECHO 56/58) TALLE: “XL”
- *DESDE 118 CM. HASTA 126. CM. DE CONTORNO DE PECHO (1/2 PECHO 60/62) TALLE: “XXL”
- *DESDE 126 CM. HASTA 134. CM. DE CONTORNO DE PECHO (1/2 PECHO 64/66) TALLE: “3XL”

IMPORTANTE: PARA LOS USUARIOS CUYA MEDIDA DE 1/2 CONTORNO DE PECHO ES LA MENOR EN LA AGRUPACIÓN DE TALLES Y SU TENDENCIA ES LA DE UTILIZAR PRENDAS AJUSTADAS AL CUERPO, SERIA CONVENIENTE LA PRUEBA DEL PRODUCTO EN EL TALLE ANTERIOR. DE NO EXISTIR TAL POSIBILIDAD, SE ACOMPAÑA TABLA PARA LA POSIBLE ASIGNACIÓN DE TALLES Y FUNCIÓN DEL RANGO INVOLUCRADO EXCLUSIVAMENTE EN EL CONTORNO DE PECHO DEL USUARIO.

TABLA DE MEDIDAS CAPUCHA FIJA PARA PERSONAL MASCULINO

TALLES	S/M	L/3XL	TOL/CM
1	37	39	± 1
2	9	9	± 1
3	22	24	± 1
4	8,5	8,5	± 1
5	22	24	± 1

NOTA: ESTAS MEDIDAS NO CONTEMPLAN LA UTILIZACION DE CASCO DE SEGURIDAD POR DEBAJO DE LA CAPUCHA

TOMA DE MEDIDAS USUARIO FEMENINO

CONTORNO DE CINTURA

CON UNA CINTA METRICA ALREDEDOR DE LA CINTURA, ENTRE LOS HUESOS SUPERIORES DE LA CADERA Y DE LOS INFERIORES DE LAS COSTILLAS , MIDIENDO A LA PERSONA RESPIRANDO EN FORMA NORMAL Y PARADA DERECHA , CON EL ABDOMEN RELAJADO. LA MEDIDA OBTENIDA , DIVIDIDA POR DOS , MAS 8 DA EL TALLE.



CONTORNO DE CADERA:

ES EL CONTORNO HORIZONTAL QUE SE MIDE ALREDEDOR DE LAS NALGAS EN EL PUNTO MAS PROMINENTE , CON LA PERSONA ERGUIDA. LA MEDIDA OBTENIDA DIVIDIDA POR DOS DA LA MEDIDA DE MEDIA CADERA .



CONTORNO DE PECHO

SE OBTIENE MEDIANTE LA MEDICION DEL **CONTORNO DE PECHO** :

EL MAXIMO CONTORNO HORIZONTAL MEDIDO DURANTE LA RESPIRACION NORMAL CON LA PERSONA PARADA DERECHA Y CON LA CINTA METRICA PASANDO POR SOBRE LOS OMOPLATOS, BAJO LAS AXILAS Y ATRAVEZ DEL PECHO, EN LA PARTE SUPERIOR DEL BUSTO, SIN INCLUIRLO. LA DIMENSION OBTENIDA DIVIDIDA POR DOS DA EL TALLE .



TOMA DE MEDIDAS USUARIO MASCULINO

CONTORNO DE CINTURA

SE OBTIENE MEDIANTE LA MEDICION DEL **CON_**
TORNO DE CINTURA :

CON UNA CINTA METRICA ALREDEDOR DE LA CINTURA,
ENTRE LOS HUESOS SUPERIORES DE LA CADERA
Y DE LOS INFERIORES DE LAS COSTILLAS , MIDIENDO
A LA PERSONA RESPIRANDO EN FORMA NORMAL Y
PARADA DERECHA, CON EL ABDOMEN RELAJADO.
LA MEDIDA OBTENIDA , DIVIDIDA POR DOS DA EL TALLE.



CONTORNO DE PECHO

SE OBTIENE MEDIANTE LA MEDICION DEL **CON_**
TORNO DE PECHO :

EL MAXIMO CONTORNO HORIZONTAL MEDIDO DURANTE
LA RESPIRACION NORMAL CON LA PERSONA PARADA
DERECHA Y CON LA CINTA METRICA PASANDO POR SO_
BRE LOS OMOPLATOS, BAJO LAS AXILAS Y ATRAVEZ
DEL PECHO SOBRE LAS TETILLAS.
LA DIMENSION OBTENIDA DIVIDIDO POR DOS DA EL
TALLE .

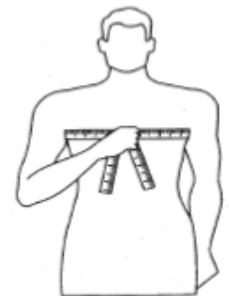

CONTORNO DE CUELLO

SE OBTIENE MEDIANTE LA MEDICION DEL **CON_**
TORNO DEL CUELLO :

PASANDO LA CINTA METRICA ALREDEDOR DEL CUELLO,
POR DEBAJO DE LA NUEZ .
LA MEDIDA OBTENIDA ES EL TALLE.

