

IMPORTANTE: EL PROVEEDOR DEBERA SUMINISTRAR UNA MUESTRA, LA CUAL DEBE SER APROBADA POR LA SUBGERENCIA DE DESARROLLO Y NORMAS TECNICAS ANTES DE LA ENTREGA DEL PRIMER LOTE

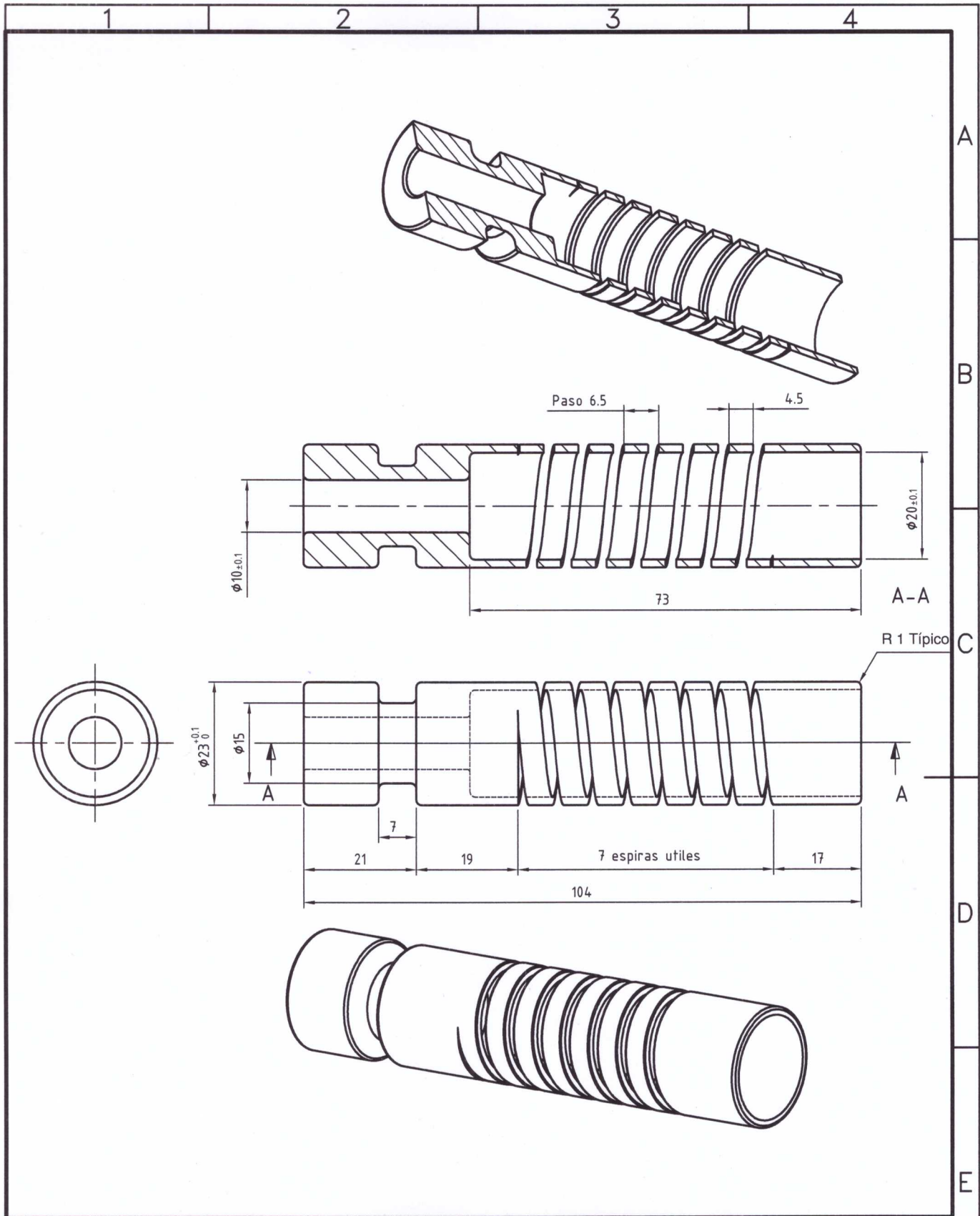

MATERIAL: SAE 1070 BONIFICADO

TRENES ARGENTINOS
OPERACIONES

JAULA DE ACOPLAMIENTO NEUMATICO
ACOPLE SCHARFENBERG
LOCOMOTORAS - CSR SDD7

GERENCIA DE INGENIERIA

SUBGERENCIA DE DESARROLLO Y
NORMAS TECNICAS

RELEVO:	E. PELOSO	22/06/17
DIBUJO:	E. PELOSO	22/06/17
REVISO:	G. GUAGLIANONE	22/06/17
APROBO:	P. OROL	22/06/17

PLANO N°:
0.32.2.10.2320

REV.
△

AREA MATERIAL RODANTE

SE COMPLEMENTA CON:

Representación cotas y símbolos: Normas IRAM.
Tolerancias no indicadas según IRAM:
2768-1 Clase m y 2768-2 Clase K.



ESCALA
1:1

FORMATO
A3

HOJA
1 / 1

CATALOGO:
NUM 03221023200