

NUM03231202510N – Elemento de Goma de Acople Elástico Frontal - Locomotoras SDD7-CSR. Línea San Martín

27 de Marzo de 2017

Objetivo

Proveer y/o completar la información técnica con que se cuenta acerca del repuesto descrito en esta ficha técnica.

Nomenclador

- **NUM:** NUM03232102510N
- **Descripción:** Elemento de Goma de Acople Elástico Frontal
- **Descripción Ampliada:** Conjunto de goma de Acople Elástico Frontal. Motor Diésel/Alternador Loc CRS SDD7. Fabricante: WUXI VULCAN // para acople Modelo VKP1204 // RF CSR 0606020200003.

Ubicación

El Acople Elástico se encuentra a la salida delantera del motor Diésel CAT 3516B 6HZ1. La siguiente figura indica su ubicación.

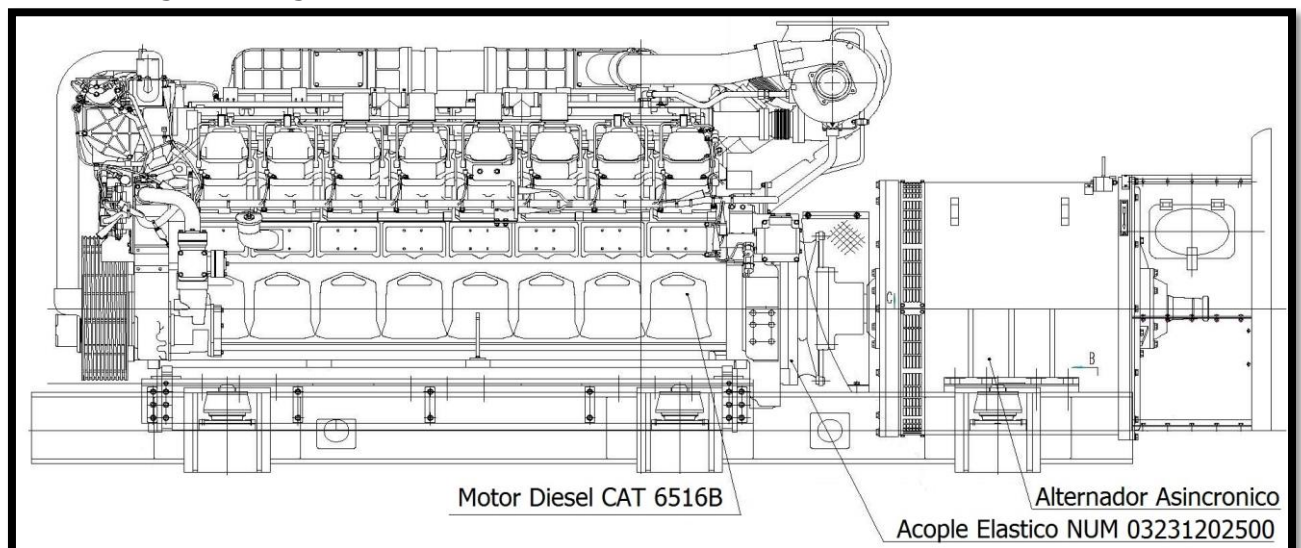

Descripción

Se trata del elemento de goma para reemplazar en el acoplamiento de alta elasticidad, marca VULKAN serie RATO-R R23, el cual transmite la potencia del motor diésel al Alternador Asincrónico. Torque nominal 25 kNm. Velocidad máxima 2350 RPM.

Figura de Referencia

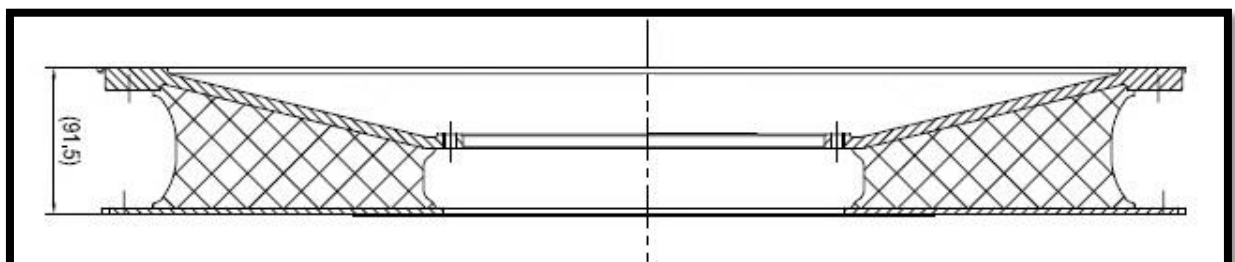

**NUM03231202510N – Elemento de Goma de Acople Elástico
Frontal - Locomotoras SDD7-CSR. Línea San Martín**

27 de Marzo de 2017

Fotos

