

**NUM03231202750N ACOPLAMIENTO ELASTICO DELANTERO.
Locomotoras SDD7. Línea San Martin**

30 de Octubre de 2017

Objetivo:

Proveer y/o completar la información técnica con que se cuenta acerca del repuesto descrito en esta ficha técnica.

Nomenclador

- **NUM:** NUM03231202750N
- **Descripción:** ACOPLAMIENTO ELASTICO ENTRE EJES. LOC SDD7
- **Descripción ampliada:** ACOPLAMIENTO ELASTICO ENTRE EJES. LOC SDD7
FABRICANTE: WUXI VULKAN // MODELO: VKP 1422 // 600×250. LOC SDD7. RF
0606030700004 (CSR)

Ubicación

Entre el Alternador principal de la locomotora y la caja de transmisión delantera o número 1

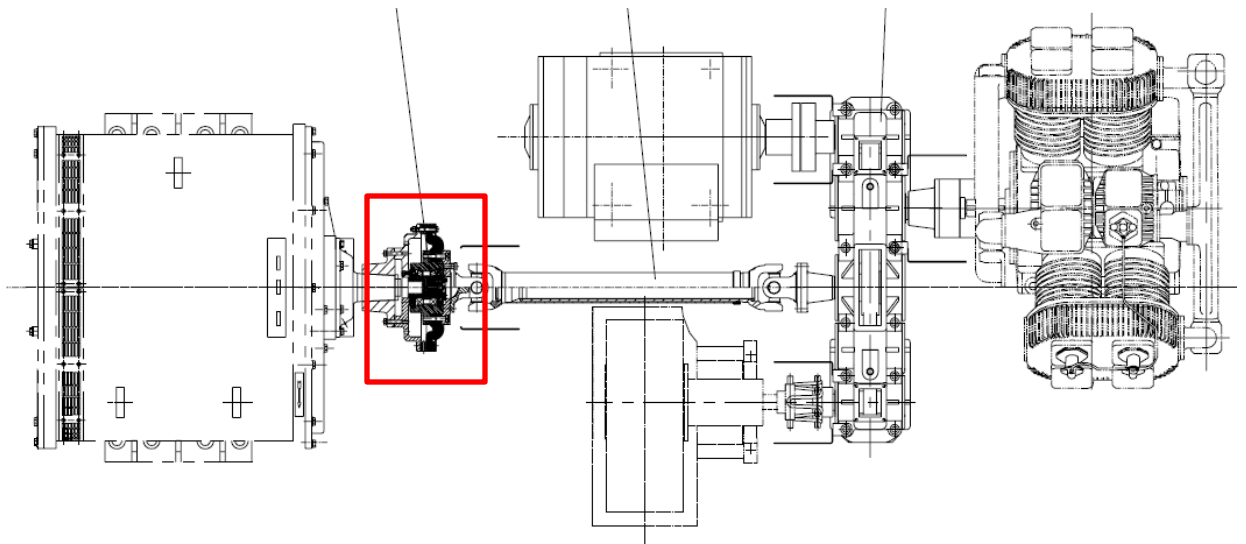

Códigos grabados en masa metálica: B328/2012-09/25 A, B328/2012-18/25 A,
B328/2012-12/25 A

**NUM03231202750N ACOPLAMIENTO ELASTICO DELANTERO.
Locomotoras SDD7. Línea San Martin**

30 de Octubre de 2017

Descripción

Se trata de un acoplamiento de alta elasticidad, marca VULKAN serie VULKARDAN-P1422, el cual transmite la potencia del alternador principal a la caja de velocidad delantera. Torque nominal 10kNm. Velocidad máxima 1950 RPM. El acople se debe entregar armado.

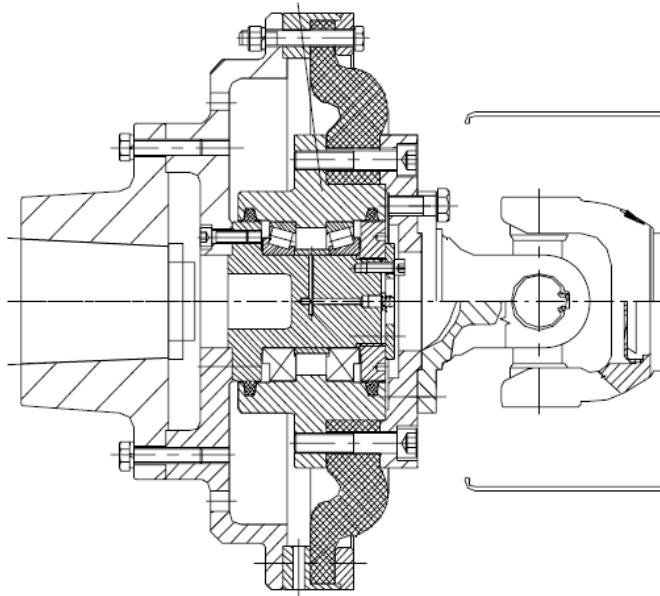
Figura de Referencia**Cantidad por locomotora: 1****Especificaciones principales**

- **Modelo:** VKP 1422
- **Rango de par:** 0,32 kNm – 31,5 kNm
- **Aplicación:** motores de montaje flexible
- **Temperatura de trabajo:** -30 hasta 80°C
- **Tamaño:** P 1422
- **Par nominal:** 10 kNm
- **Dimensiones:** 600Ø
- **Velocidad rotacional:** 1950 RPM

Fabricante: VULKAN <http://www.vulkan.com/es-es/holding>

**NUM03231202750N ACOPLAMIENTO ELASTICO DELANTERO.
Locomotoras SDD7. Línea San Martin**

30 de Octubre de 2017

Imágenes

