

Repetir la operación de soldadura en los 4 Perfiles UPN 100

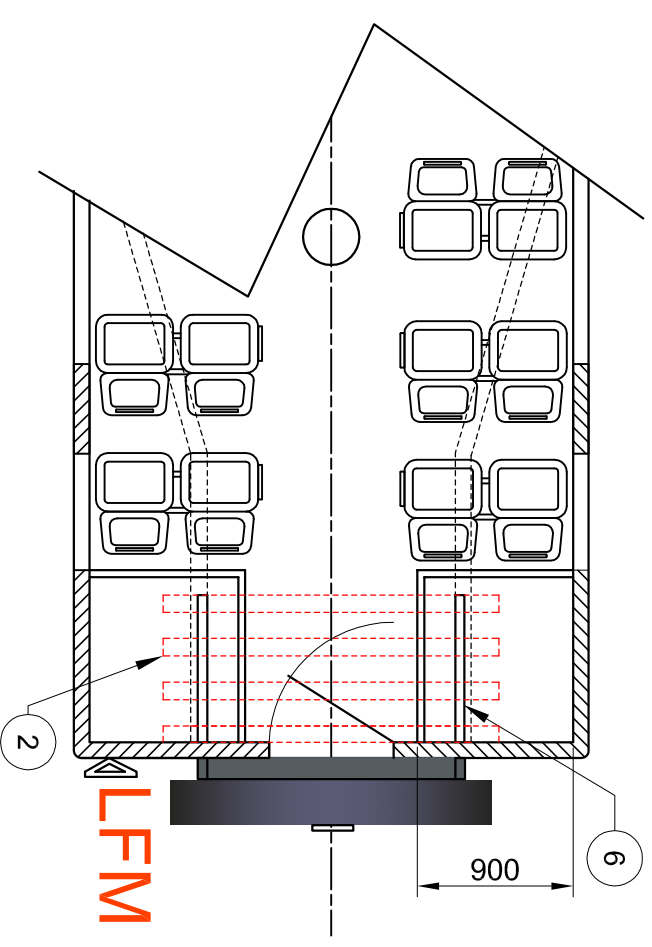
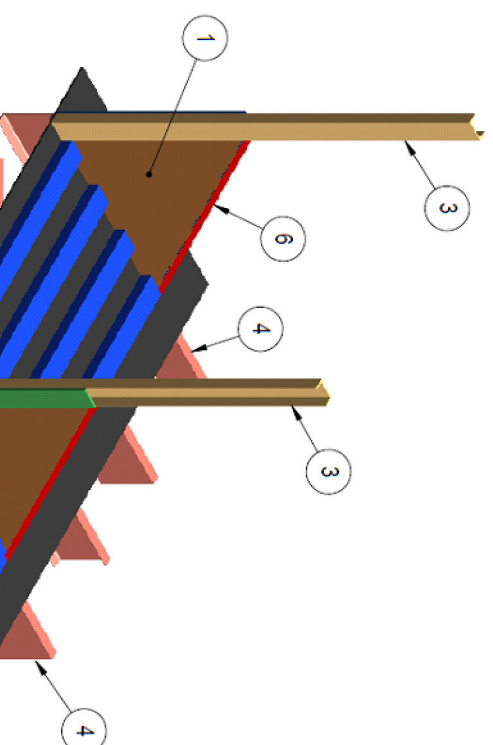
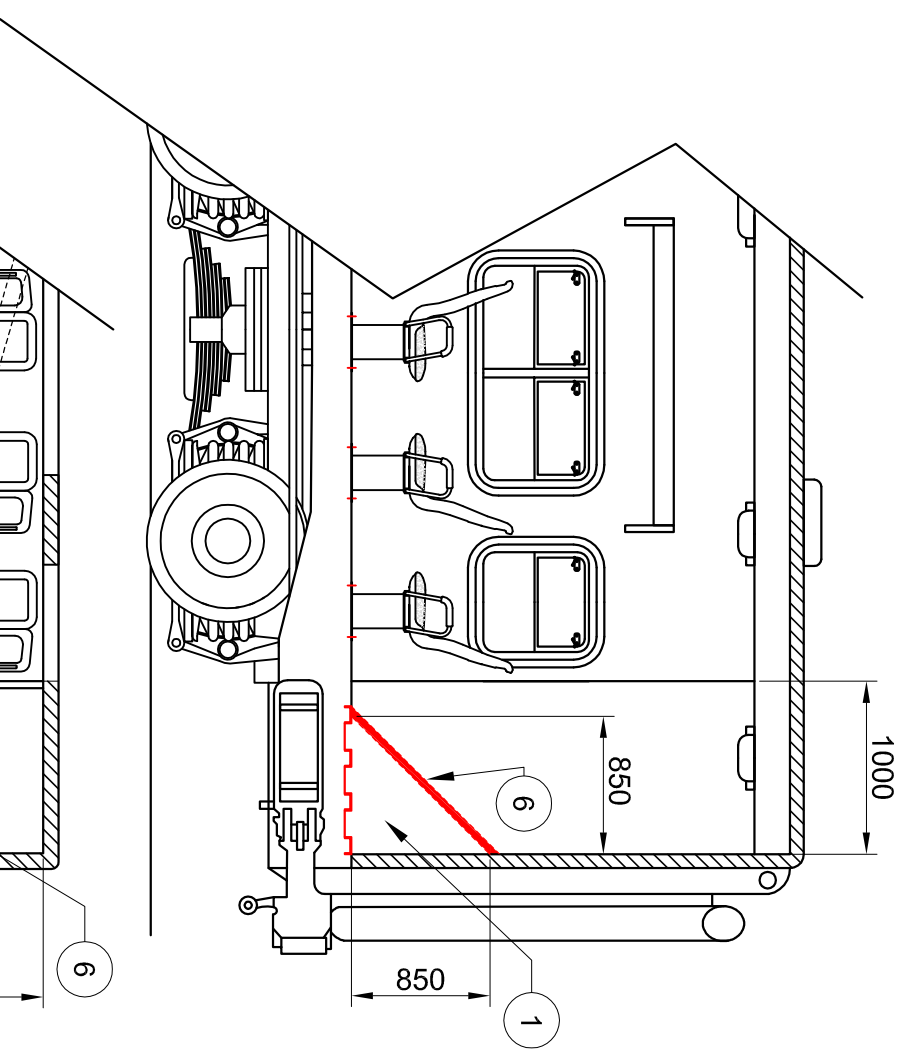
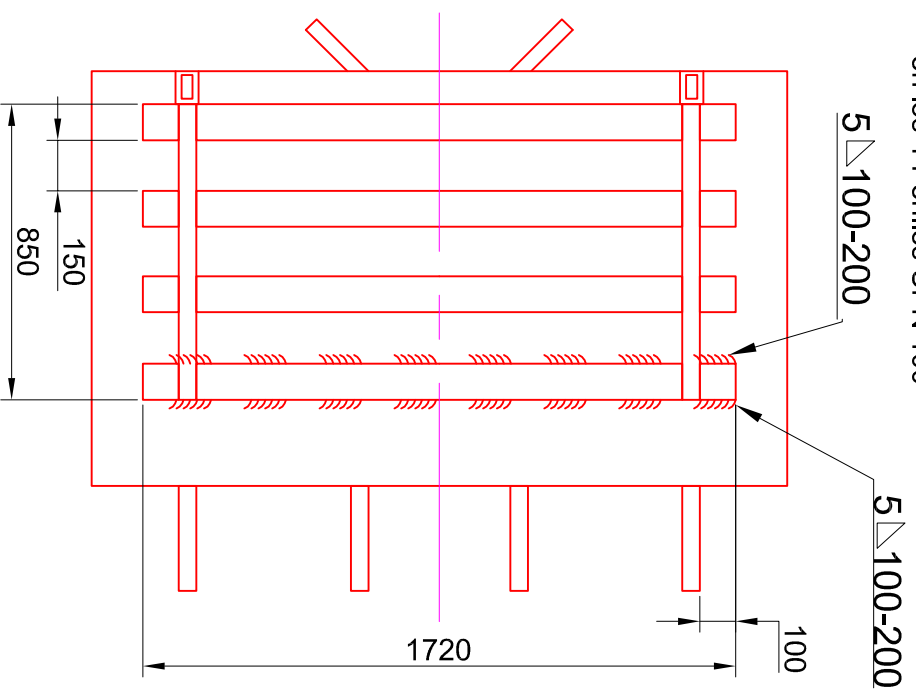

6	Perfil UPN 50x25	IRAM-IAS U 500-509-2	4	
5	Refuerzo de Perfil, 1/4 " de espesor	SAE 1010	4	
4	Largueros del bastidor ya existentes			
3	Perfil parante ya existente			
2	Perfil UPN 100	SAE 1010	12	
1	Escuadra de Refuerzo, 1/2 " de espesor	IRAM-IAS U 500-509-2	4	
Item		Denominación	Material	Cantidad
NUM:		Denominación:	Cant:	Material:
Refuerzo de cabecera				Observ:
Dibujó:	Jhonny Pelaez	09 / 05 / 14	Trat.Térmico:	Trat. Superficial:
Revisó:	Jorge A. Rizzo	15 / 05 / 14		Term. Superficial:
Aprobó:			Tolerancia Grai:	

Línea Belgrano Sur

Trenes Argentinos
Operadora Ferroviaria

MATERIAL RODANTE

REFUERZO DE CABECERA PARA COCHES REMOLCADOS DE LINEA BELGRANO SUR

Plano N°: BSMR 278

Emisión 2

Sustituye a: Especificación Técnica N°:

ET 10.189/14 Em. 2

Sustituye a:

Emisión

Fecha

Motivo

2

19/01/16

Se cambió Logo. (Antes era ARGENTREN)

3