

Notas:

- 1) El material del eje deberá cumplir con los requisitos establecidos en la norma EN 13261 y corresponderá a la clase EA4T de la misma. Los demás requerimientos se encuentran explicitados en la versión vigente de la Especificación Técnica ET-DNT-1061, con NUM3161010004.0N. Dicha Especificación deberá formar parte de la documentación de pedido. Deberá utilizarse la última versión tanto de la norma EN 13261 como de la EA4T.
- 2) Los radios de acuerdo mantendrán la rugosidad en toda su extensión.
- 3) Las tolerancias geométricas y las rugosidades no indicadas deberán corresponder a las especificadas en la norma EN 13261.
- 4) Se designará como lado izquierdo del eje aquel donde se llevará a cabo el marcado. El estampado en la punta de eje se hará en frío con punzones de punta redondeada en el área delimitada. Los números y letras serán rectos de 6 mm de altura. Cualquier rebaba resultante de la estampación debe alisarse para permitir hacer el examen por ultrasonido en servicio.

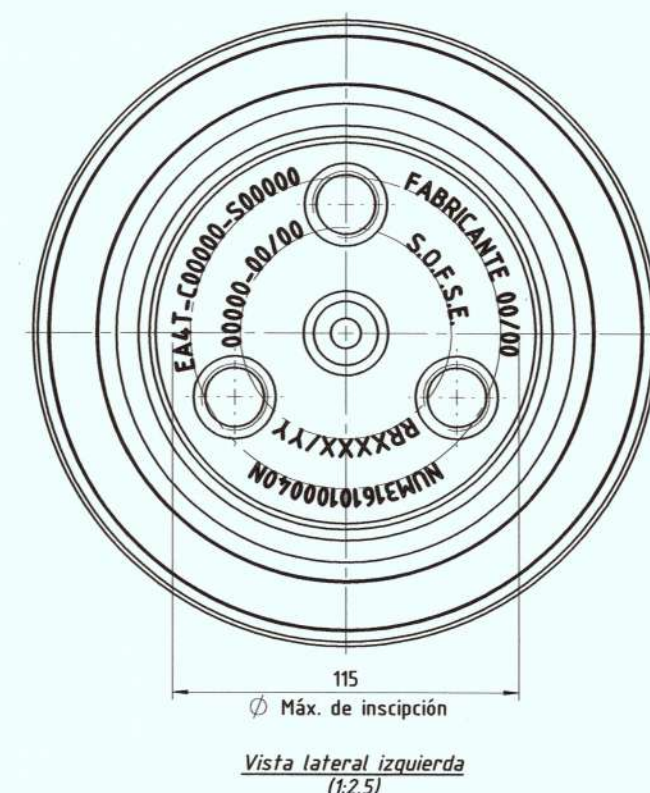
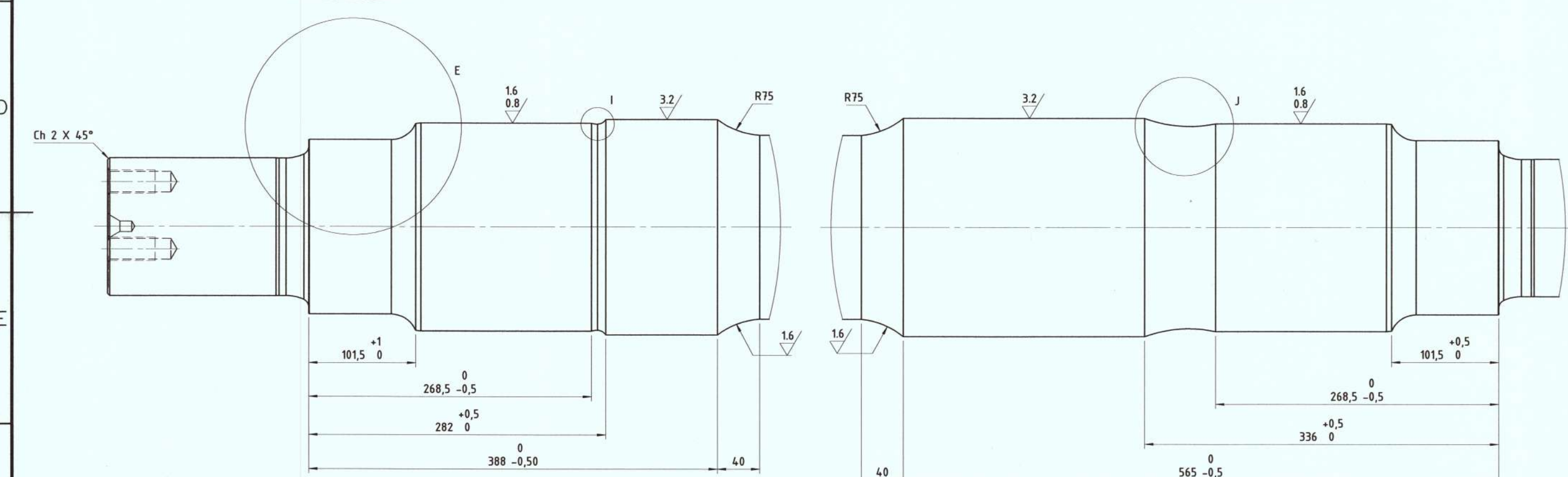

A SER MARCADO POR EL FABRICANTE

- MARCA O IDENTIFICACIÓN DEL FABRICANTE
- MES Y AÑO DE FABRICACIÓN..... 00/00
- IDENTIFICACIÓN DEL EJE..... NUM3161010004.0N
- MATERIAL..... EA4T
- NUMERO DE COLADA..... C00000
- N° DE SERIES DESPUÉS DEL TRATAMIENTO TÉRMICO..... S00000
- S.O.F.S.E.
- REF. DE CONTRATACIÓN/AÑO..... RRXXX/YY
- Ej: RR- 0E (Orden de Entrega)
- XXXX= N° asociado a contratación
- YY= Año de entrega

A SER MARCADO POR EL FERROCARRIL

- NUMERO INTERNO DE EJE..... 000000
- FECHA PUESTO EN SERVICIO..... 00/00

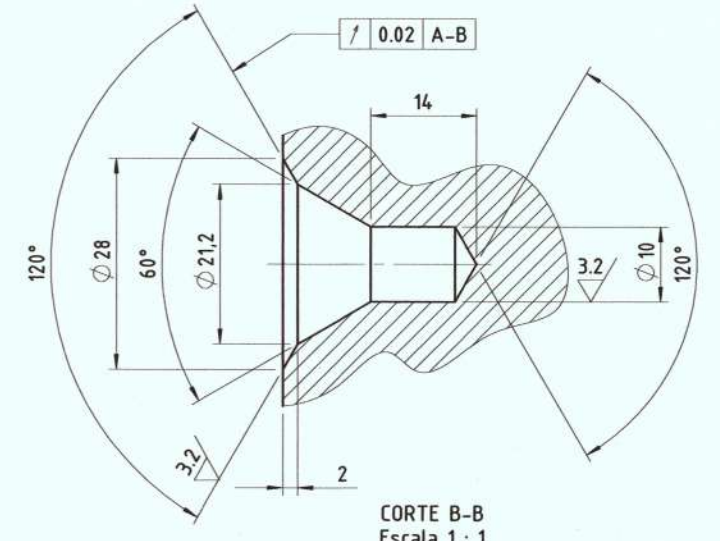
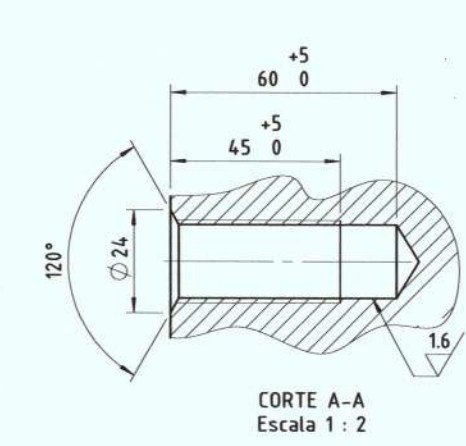

Nota: CORTE B-B
 Agujero de centro a 60° (DIN 332-B 10 x 21,2)
 Según norma DIN 322-1

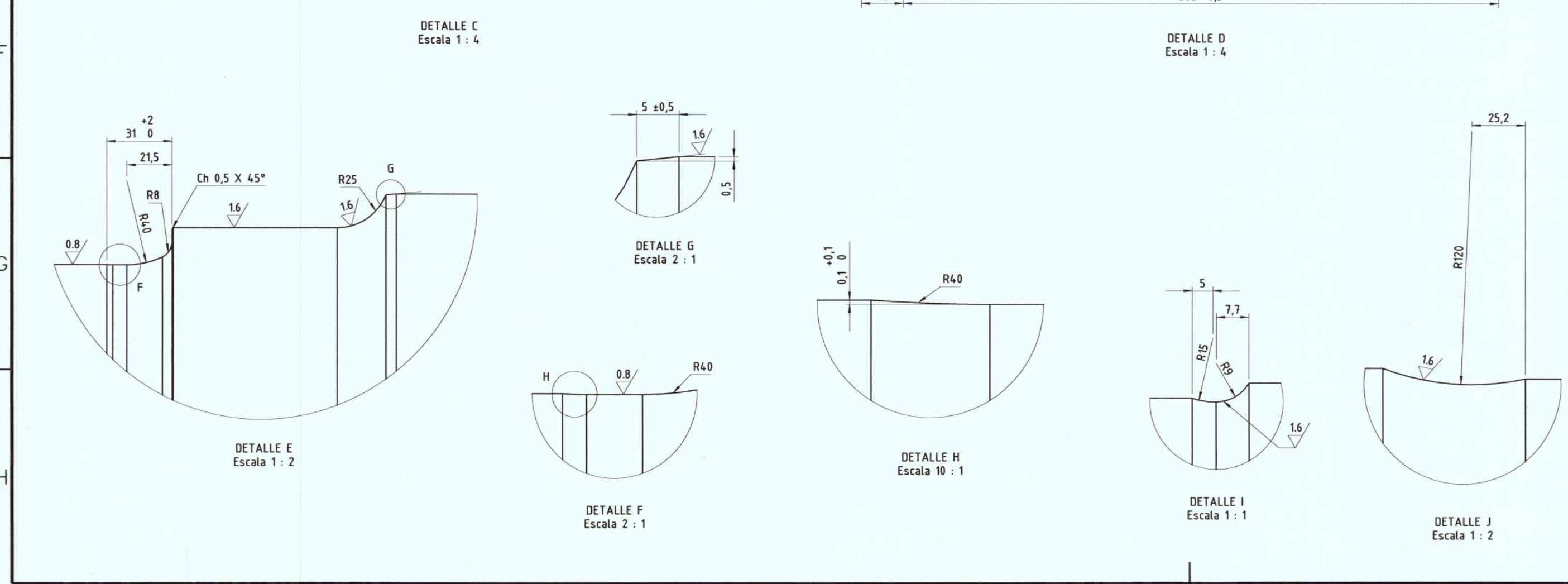

Material: EA4T. Según EN 13261			
TRENES ARGENTINOS OPERACIONES		EJE REMOLCADO LISTO PARA MONTAJE PAR MONTADO REMOLCADO	
GERENCIA DE INGENIERIA		COCHES DMU CNR TANGSHAN - LINEA BELGRANO SUR	
SUBGERENCIA DE DESARROLLO Y NORMAS TECNICAS	PROY./REL.: Tangshan Railway Vehicle Co. 20/09/2014	PLANO N°:	REV. <input type="checkbox"/>
	DIBUJO: D. López	3.16.1.01.0004	
	REVISO: L. Stefani	SE COMPLEMENTA CON:	
AREA MATERIAL RODANTE	APROBO: M. Harris	ET-DNT-1061	
Representación cotas y símbolos: Normas IRAM. Tolerancias no indicadas según IRAM: 2768-1 (Clase m y 2768-2 Clase K.	ESCALA 1:5	FORMATO A2	HOJA 1 / 1
		CATALOGO:	NUM3161010004.0N

IMPORTANTE: EL PROVEEDOR DEBERÁ SUMINISTRAR UNA MUESTRA, LA CUAL DEBE SER APROBADA POR LA SUBGERENCIA DE DESARROLLO Y NORMAS TÉCNICAS ANTES DE LA ENTREGA DEL PRIMER LOTE