



# OBRA:

**ESTACION LA PATERNAL, CABA.**

**LÍNEA:**

**SOFSE Central**

**ANEXO X**

**Planos y Detalles**

# PLANTA ANDÉN

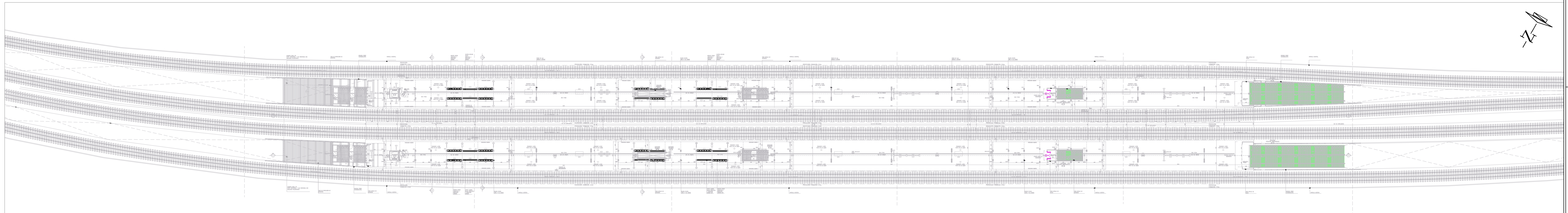

# PLANTA ENTREPISO

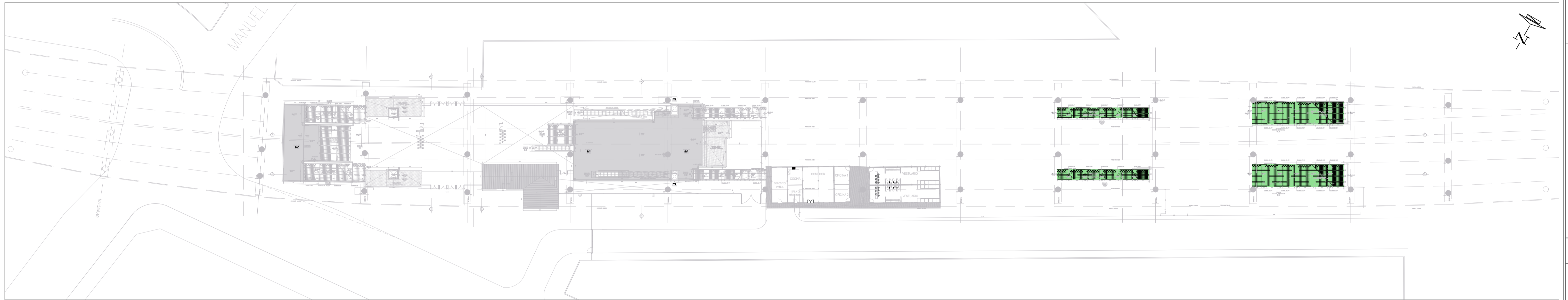

# PLANTA BAJA

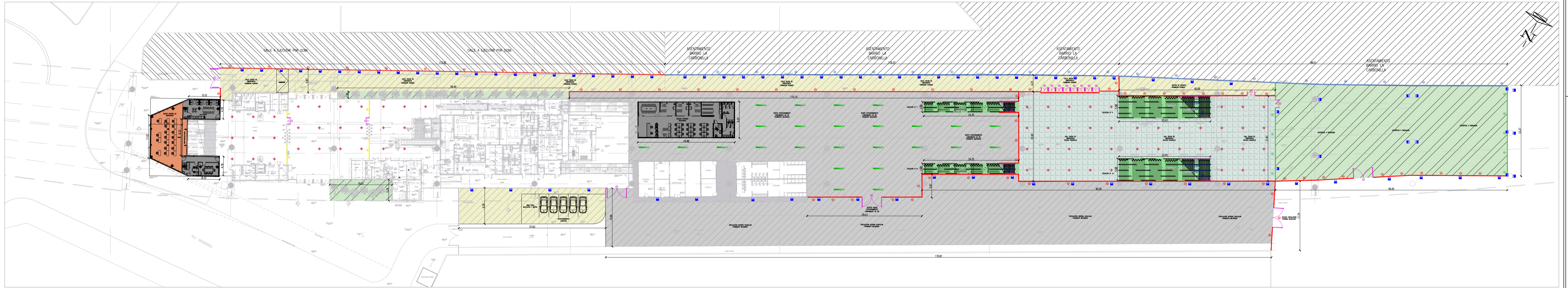

NOTA: TODAS LAS MEDIDAS SERÁN VERIFICADAS EN OBRA

REFERENCIAS SOLADOS	REFERENCIAS SOLADOS	REFERENCIAS REJAS	REFERENCIAS REJAS
PAVIMENTO MEJORADO	PISO TÉCNICO + PISO VINÍLICO (CENTRO DE MONITOREO)	REJA - R1 2.65	PUERTA ACCESO - R4 2.65
SOLADO GRANÍTICO	PORCELANATO (CENTRO DE MONITOREO Y OFICINAS SEGURIDAD)	REJA - R2 2.15	PUERTA SALIDA DE EMERGENCIA - R4b 2.65
HORMIGÓN PEÑADO		REJA - RA 8.00	PUERTA REJA SALIDA DE EMERGENCIA - R8b 2.65
SUPERFICIE A PARQUIZAR		REJA - RB 6.00	PUERTA REJA - R9 2.00
NUEVAS ESCALERAS DE EMERGENCIA		BARANDA - B1 1.00	PUERTA REJA - R9b 2.15
CALLE A EJECUTAR POR GCSA		BARANDA - B2 1.00	
ASENTAMIENTO BARRIO LA CARBONILLA			

REFERENCIAS ILUMINACIÓN
Artefacto de iluminación Smartbright impermeable G2 W066C CW LED18 L600 PSU TW, o calidad superior
Proyector Led 100W estanco para intemperie. Incluye fotocélula
Artefacto de iluminación Greenperform Signstay G3 2968SP LED300/CW PSU W3 L3000 ES, o calidad superior

REV	FECHA	OBSERVACION	FECHA	NOMBRE	2022 - Las Malvinas son argentinas
NOTAS COMPLEMENTARIAS		DIBUJO		APROBO	
Este plano es propiedad exclusiva de Trenes Argentinos. Sin su autorización, el mismo no podrá ser reproducido total o parcialmente, ni divulgar su contenido a terceros.		S/E		TÍTULO: ANTEPROYECTO GENERAL PLANTA BAJA-ENTREPISO-ANDENES OBRA: ESTACIÓN LA PATERNAL - LÍNEA SAN MARTÍN	
REVISIÓN: A		ESCALA:		CODIFICACIÓN	
				SECTOR LÍNEA ESTAC ESP TIPO NÚMERO	
				GI SM (A) VSM AR PL 001	
				FECHA DE EMISIÓN: marzo 22	
				REEMPLAZA A PLANO:	

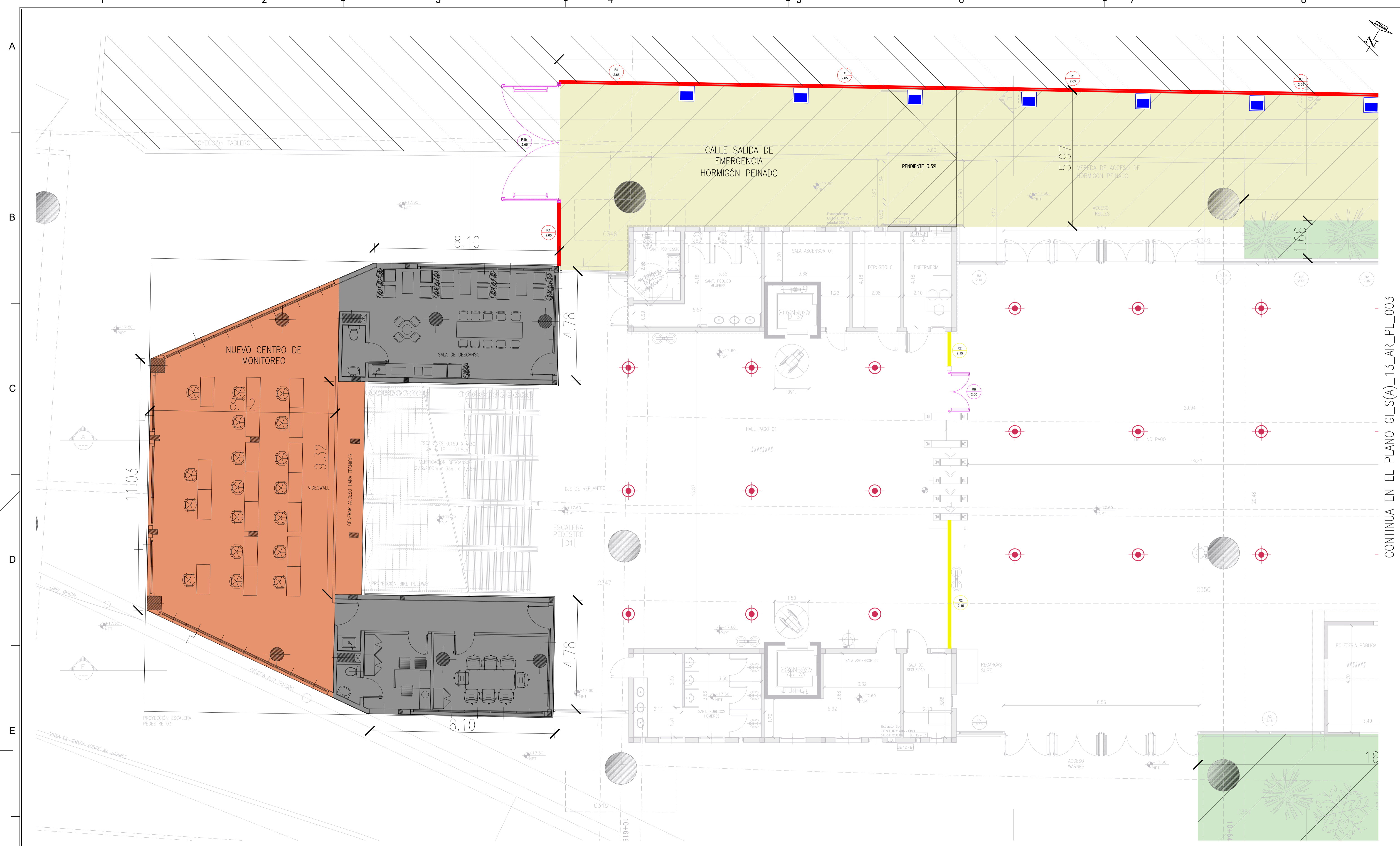

CONTINUA EN EL PLANO GI\_S(A)\_13\_AR\_PL\_003

NOTA: TODAS LAS MEDIDAS SERÁN VERIFICADAS EN OBRA

- |  |  |  |  |  |
|--|--|--|--|--|
| <b>REFERENCIAS SOLADOS</b><br>PAVIMENTO MEJORADO<br>SOLIDO GRANITICO<br>HORMIGÓN PEINADO<br>SUPERFICIE A PARQUIZAR<br>NUEVAS ESCALERAS DE EMERGENCIA<br>CALLE A EJECUTAR POR GCBA<br>ASENTAMIENTO BARRIO LA CARBONILLA | <b>REFERENCIAS SOLADOS</b><br>PISO TÉCNICO + PISO VINILICO (CENTRO DE MONITOREO)<br>PORCELANATO (CENTRO DE MONITOREO Y OFICINAS SEGURIDAD) | <b>REFERENCIAS REJAS</b><br>REJA - R1 2.65<br>REJA - R2 2.15<br>REJA - RA 8.00<br>REJA - RB 6.00<br>BARANDA - B1 1.00<br>BARANDA - B2 1.00 | <b>REFERENCIAS REJAS</b><br>PUERTA ACCESO - R4 2.65<br>PUERTA SALIDA DE EMERGENCIA - R4b 2.65<br>PUERTA REJA SALIDA DE EMERGENCIA - R9b 2.65<br>PUERTA REJA - R9 2.00<br>PUERTA REJA - R2 2.15 | <b>REFERENCIAS ILUMINACIÓN</b><br>Artefacto de iluminación SmartBright impermeable G2 W066C CW LED18 L600 PSU TW, ó calidad superior<br>Proyector Led 100W estanco para intemperie. Incluye fotocélula<br>Artefacto de iluminación GreenPerform Highway G3 5W68P LED300/CW PSU W8 L3000 ES, ó calidad superior |
|--|--|--|--|--|



REV	FECHA	OBSERVACION	FECHA	NOMBRE	2022 - Las Malvinas son argentinas						
DIBUJO		APROBO									
ESCALA: S/E		TÍTULO: PLANTA BAJA SECTOR A		<table border="1"> <tr> <th colspan="2">CODIFICACIÓN</th> </tr> <tr> <td>SECTOR</td> <td>TIPO</td> </tr> <tr> <td>GI SM (A)</td> <td>PL 002</td> </tr> </table>		CODIFICACIÓN		SECTOR	TIPO	GI SM (A)	PL 002
CODIFICACIÓN											
SECTOR	TIPO										
GI SM (A)	PL 002										
REVISIÓN: A		OBRA: ESTACIÓN LA PATERNAL - LÍNEA SAN MARTÍN		FECHA DE EMISIÓN: marzo 22 REEMPLAZA A PLANO:							

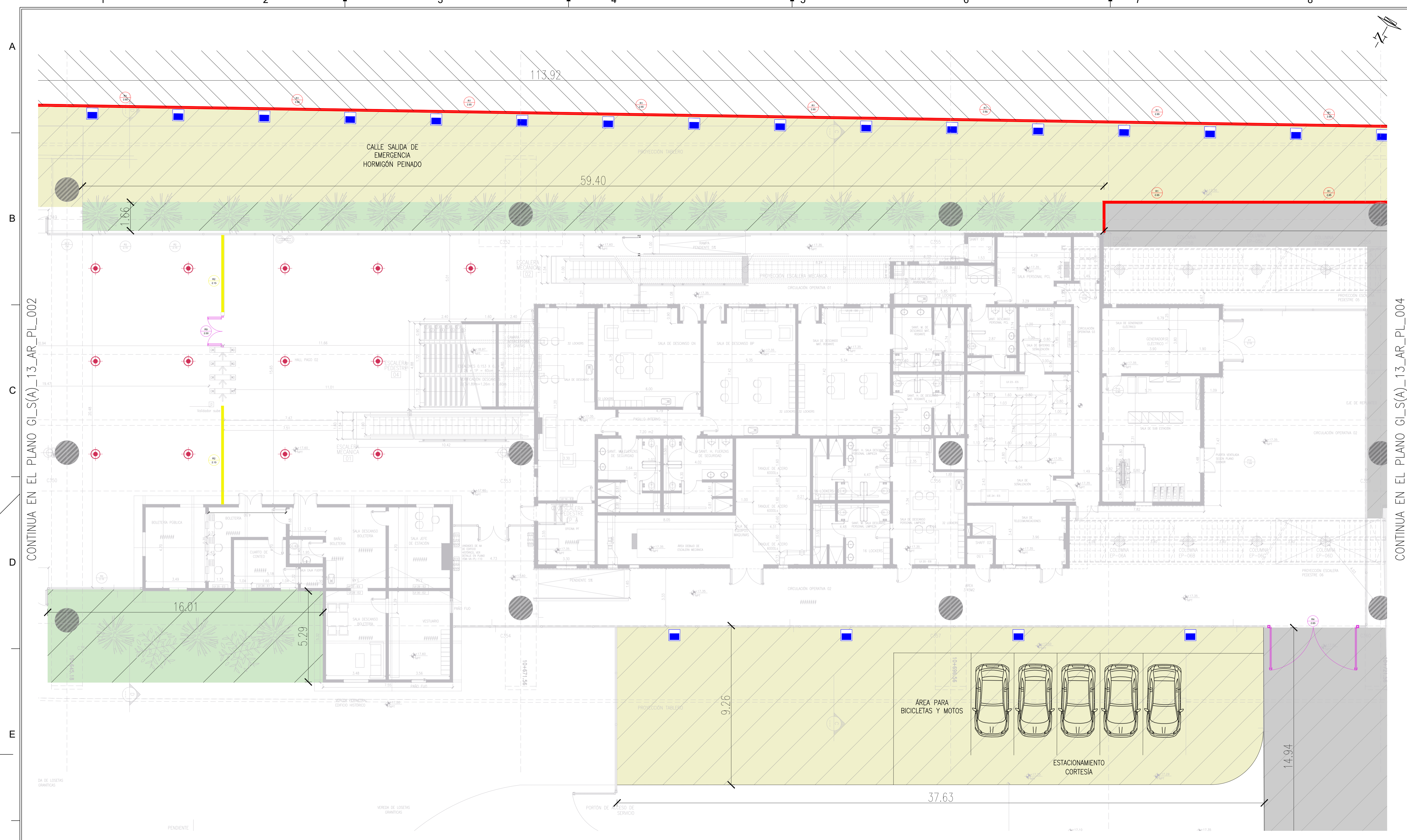

CONTINUA EN EL PLANO GI\_S(A)\_13\_AR\_PL\_002

CONTINUA EN EL PLANO GI\_S(A)\_13\_AR\_PL\_004

NOTA: TODAS LAS MEDIDAS SERÁN VERIFICADAS EN OBRA

REFERENCIAS SOLADOS	REFERENCIAS SOLADOS	REFERENCIAS REJAS	REFERENCIAS REJAS
PAVIMENTO MEJORADO	PISO TÉCNICO + PISO VINÍLICO (CENTRO DE MONITOREO)	REJA - R1 2.65	PUERTA ACCESO - R4 2.65
SÓLIDO GRANÍTICO	PORCELANATO (CENTRO DE MONITOREO Y OFICINAS SEGURIDAD)	REJA - R2 2.15	PUERTA SALIDA DE EMERGENCIA - R4b 2.65
HORMIGÓN PEINADO		REJA - RA 8.00	PUERTA REJA SALIDA DE EMERGENCIA - R9b 2.65
SUPERFICIE A PARQUIZAR		REJA - RB 6.00	PUERTA REJA - R9 2.00
NUEVAS ESCALERAS DE EMERGENCIA		BARANDA - B1 1.00	PUERTA REJA - R9b 2.15
CALLE A EJECUTAR POR GCBA		BARANDA - B2 1.00	
ASENTAMIENTO BARRIO LA CARBONILLA			

REFERENCIAS ILUMINACIÓN
Artefacto de Iluminación SmartBright impermeable G2 W066C CW LED18 L600 PSU TW, o calidad superior
Proyector Led 100W estanco para intemperie. Incluye fotocélulo
Artefacto de Iluminación GreenPerform Highbay G3 B4698P LED300/CW PSU WF L3000 ES, o calidad superior

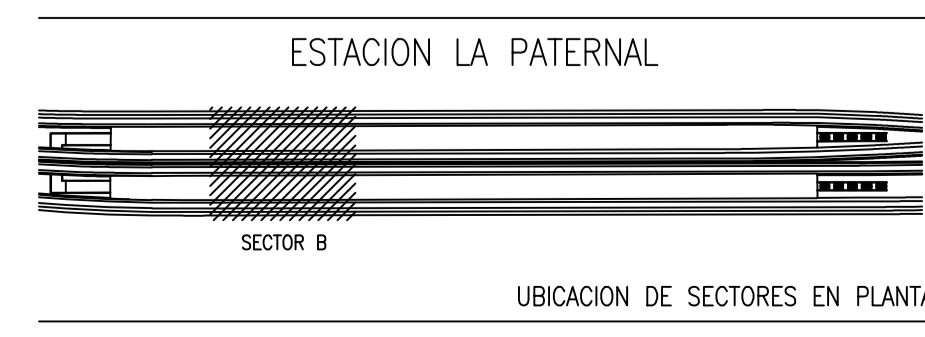

REV	FECHA	OBSERVACION	FECHA	NOMBRE	DIBUJO	REVISO	APROBO

NOTAS COMPLEMENTARIAS		2022 - Las Malvinas son argentinas	
Este plano es propiedad exclusiva de Trenes Argentinos. Sin su autorización, el mismo no podrá ser reproducido total o parcialmente, ni divulgar su contenido a terceros.			
DIBUJO	REVISO	APROBO	
ESCALA: S/E	TÍTULO: PLANTA BAJA SECTOR A	CODIFICACION	
REVISIÓN: A	OBRA: ESTACIÓN LA PATERNAL - LÍNEA SAN MARTÍN	SECTOR	LÍNEA
		ESTAC	ESP
		VSM	AR
		PL	003
		TIPO	
		NUMERO	
		FECHA DE EMISIÓN:	marzo 22
		REEMPLAZA A PLANO:	

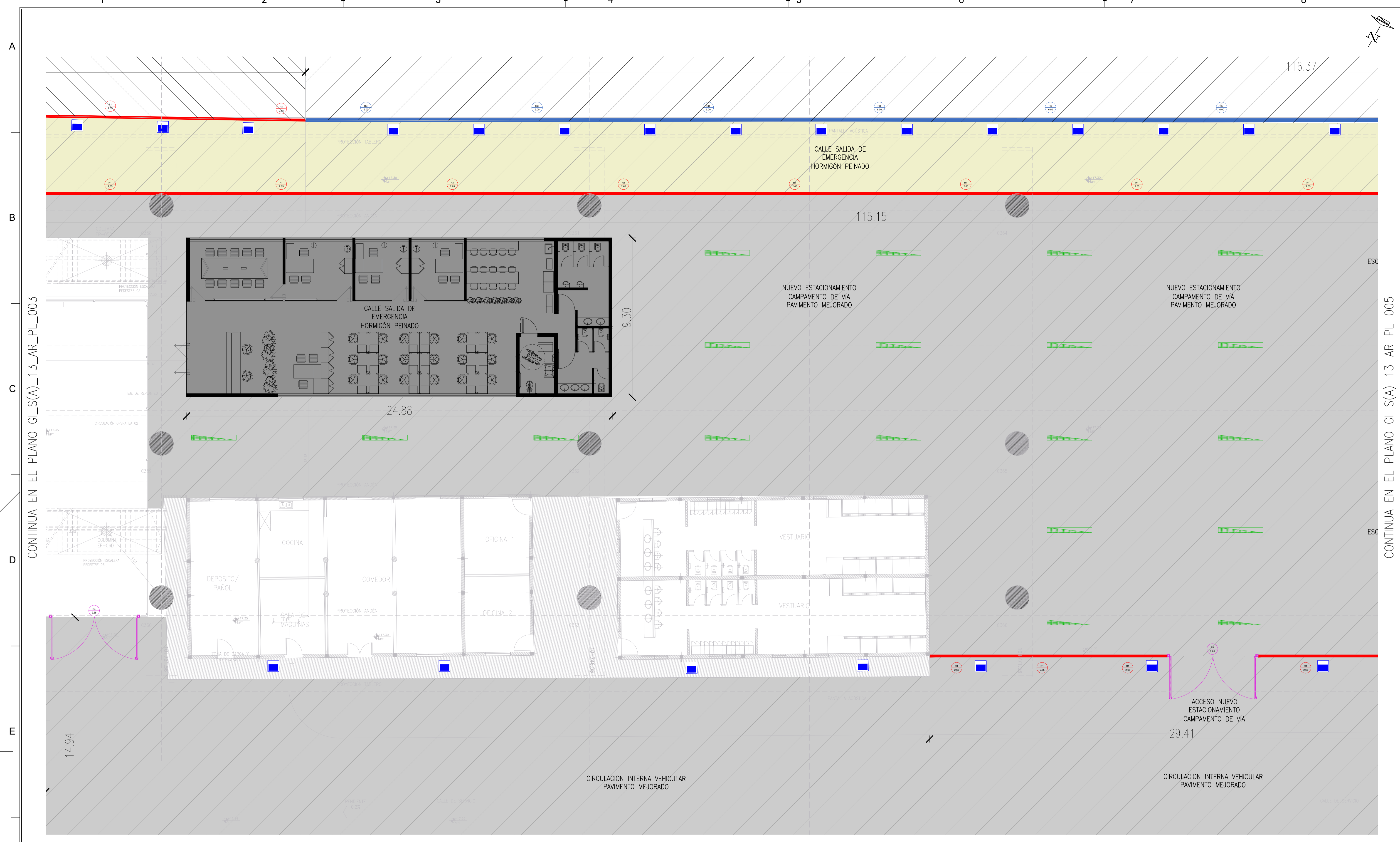

CONTINUA EN EL PLANO GI\_S(A)\_13\_AR\_PL\_003

CONTINUA EN EL PLANO GI\_S(A)\_13\_AR\_PL\_005

REFERENCIAS SOLADOS	REFERENCIAS SOLADOS	REFERENCIAS REJAS	REFERENCIAS REJAS	REFERENCIAS ILUMINACIÓN
PAVIMENTO MEJORADO	PISO TÉCNICO + PISO VINÍLICO (CENTRO DE MONITOREO)	REJA - R1 2.65	PORTÓN ACCESO - R4 2.65	Artefacto de Iluminación SmartBright impermeable G2 WTD860 CW LED18 L600 PSU TW, o calidad superior
SÓLIDO GRANÍTICO	PORCELANATO (CENTRO DE MONITOREO Y OFICINAS SEGURIDAD)	REJA - RA 8.00	PORTÓN SALIDA DE EMERGENCIA - R4b 2.65	Proyector Led 100W estanco para intemperie. Incluye fotocélulo
HORMIGÓN PEINADO		REJA - RB 6.00	PUERTA REJA SALIDA DE EMERGENCIA - R4b 2.65	Artefacto de Iluminación GreenPerform Highway I3 BY696P LED300/CW PSU W8 L3000 ES, o calidad superior
SUPERFICIE A PARQUIZAR		BARANDA - B1 1.00	PUERTA REJA - R9 2.00	
NUEVAS ESCALERAS DE EMERGENCIA		BARANDA - B2 1.00	PUERTA REJA - RBb 2.15	
CALLE A EJECUTAR POR CCBA				
ASENTAMIENTO BARRIO LA CARBONILLA				

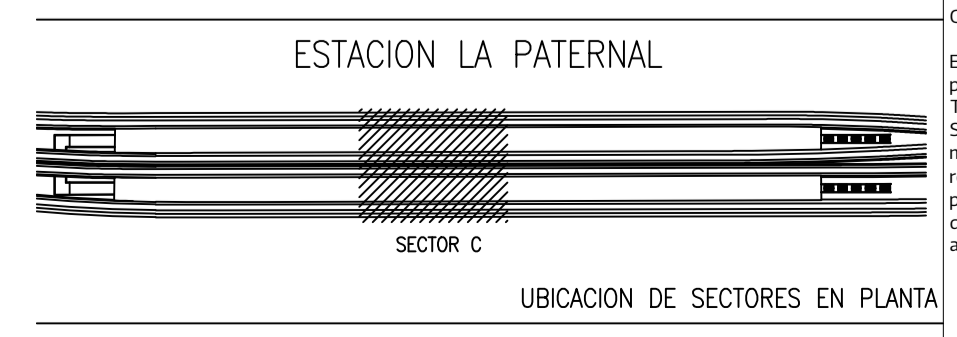

NOTA: TODAS LAS MEDIDAS SERÁN VERIFICADAS EN OBRA

REV	FECHA	OBSERVACION	DIBUJO	REVISO	APROBO

NOTAS COMPLEMENTARIAS: Este plano es propiedad exclusiva de Trenes Argentinos. Sin su autorización, el mismo no podrá ser reproducido total o parcialmente, ni divulgar su contenido a terceros.

ESCALA: S/E

TÍTULO: PLANTA BAJA SECTOR C

OBRA: ESTACIÓN LA PATERNAL - LÍNEA SAN MARTÍN

FECHA DE EMISIÓN: marzo 22

REEMPLAZA A PLANO:

2022 - Las Malvinas son argentinas

MINISTERIO DE TRANSPORTE ARGENTINA

TRENES ARGENTINOS

SECTOR	LÍNEA	ESTAC.	ESP.	TIPO	NÚMERO
GI	SM (A)	VSM	AR	PL	004

# ASENTAMIENTO BARRIO LA CARBONILLA

116.37

CALLE SALIDA DE EMERGENCIA HORMIGÓN PEINADO

CALLE SALIDA DE EMERGENCIA HORMIGÓN PEINADO

115.15

NUEVO ESTACIONAMIENTO CAMPAMENTO DE VÍA PAVIMENTO MEJORADO

NUEVO ESTACIONAMIENTO CAMPAMENTO DE VÍA PAVIMENTO MEJORADO

NUEVO ESTACIONAMIENTO CAMPAMENTO DE VÍA PAVIMENTO MEJORADO

ESCALERA N° 7

24.35

ESCALERA N° 8

24.35

ACCESO NUEVO ESTACIONAMIENTO CAMPAMENTO DE VÍA

29.41

9.30

2.68

2.68

5.97

CONTINUA EN EL PLANO GI\_S(A)\_13\_AR\_PL\_004

CONTINUA EN EL PLANO GI\_S(A)\_13\_AR\_PL\_006

A  
B  
C  
D  
E  
F

A  
B  
C  
D  
E  
F

1 2 3 4 5 6 7 8

F

**REFERENCIAS SOLADOS**

- PAVIMENTO MEJORADO
- SOLADO GRANITICO
- HORMIGÓN PEINADO
- SUPERFICIE A PARQUIZAR
- NUEVAS ESCALERAS DE EMERGENCIA
- CALLE A EJECUTAR POR OZSA
- ASENTAMIENTO BARRIO LA CARBONILLA

**REFERENCIAS SOLADOS**

- PISO TÉCNICO + PISO VINILICO (CENTRO DE MONITOREO)
- PORCELANATO (CENTRO DE MONITOREO Y OFICINAS SEGURIDAD)

**REFERENCIAS REJAS**

- REJA - R1 2.65
- REJA - R2 2.15
- REJA - RA 8.00
- REJA - RB 6.00
- BARANDA - B1 1.00
- BARANDA - B2 1.00

**REFERENCIAS REJAS**

- PORTON ACCESO - R4 2.65
- PORTON SALIDA DE EMERGENCIA - R4b 2.65
- PUERTA REJA SALIDA DE EMERGENCIA - R8b 2.65
- PUERTA REJA - R9 2.00
- PUERTA REJA - R9b 2.15

**REFERENCIAS ILUMINACIÓN**

- Artefacto de iluminación SmartBright impermeable G2 W1066C CW LED18 L600 PSU TW, o calidad superior
- Proyector Led 100W estanca para interperie. Incluye fotocélulo
- Artefacto de iluminación GreenPerform Highway G3 D1668P LED300/CW PSU W6 L3000 ES, o calidad superior

ESTACION LA PATERNAL

SECTOR D

UBICACION DE SECTORES EN PLANTA

NOTA: TODAS LAS MEDIDAS SERÁN VERIFICADAS EN OBRA

REV	FECHA	OBSERVACION	DIBUJO	REVISO	APROBO			
NOTAS COMPLEMENTARIAS			FECHA NOMBRE					
Este plano es propiedad exclusiva de Trenes Argentinos. Sin su autorización, el mismo no podrá ser reproducido total o parcialmente, ni divulgar su contenido a terceros.			2022 - Las Malvinas son argentinas					
DIBUJO REVISO APROBO								
ESCALA: S/E			TÍTULO: PLANTA BAJA SECTOR D					
REVISIÓN: A			OBRA: ESTACIÓN LA PATERNAL - LÍNEA SAN MARTÍN					
			CODIFICACION					
			SECTOR	LÍNEA	ESTAC	ESP	TIPO	NÚMERO
			GI	SM (A)	VSM	AR	PL	005
			FECHA DE EMISIÓN: marzo 22			REEMPLAZA A PLANO:		

ASENTAMIENTO  
BARRIO LA  
CARBONILLA

CALLE SALIDA  
EMERGENCIA  
HORMIGÓN PEINADO

SECTOR DE SERVICIO  
HORMIGÓN PEINADO

HALL SALIDA DE  
EMERGENCIA  
SOLADO GRANITICO

HALL SALIDA DE  
EMERGENCIA  
SOLADO GRANITICO

HALL SALIDA DE  
EMERGENCIA  
SOLADO GRANITICO

CIRCULACION INTERNA VEHICULAR  
PAVIMENTO MEJORADO

CIRCULACION INTERNA VEHICULAR  
PAVIMENTO MEJORADO

ACCESO CIRCULACION  
INTERNA VEHICULAR

CONTINUA EN EL PLANO GI\_S(A)\_13\_AR\_PL\_005

CONTINUA EN EL PLANO GI\_S(A)\_13\_AR\_PL\_007

**REFERENCIAS SOLADOS**

	PAVIMENTO MEJORADO
	SOLADO GRANITICO
	HORMIGÓN PEINADO
	SUPERFICIE A PARQUIZAR
	NUEVAS ESCALERAS DE EMERGENCIA
	CALLE A EJECUTAR POR GCBA
	ASENTAMIENTO BARRIO LA CARBONILLA

**REFERENCIAS SOLADOS**

	PISO TÉCNICO + PISO MÍNICO (CENTRO DE MONITOREO)
	PORCELANITO (CENTRO DE MONITOREO Y OFICINAS SEGURIDAD)

**REFERENCIAS REJAS**

	REJA - R1 2.65
	REJA - R2 2.15
	REJA - RA 8.00
	REJA - RB 6.00
	BARANDA - B1 1.00
	BARANDA - B2 1.00

**REFERENCIAS REJAS**

	PUERTA ACCESO - R4 2.65
	PUERTA SALIDA DE EMERGENCIA - R4b 2.65
	PUERTA REJA SALIDA DE EMERGENCIA - R8b 2.65
	PUERTA REJA - R9 2.00
	PUERTA REJA - R9b 2.15

**REFERENCIAS ILUMINACIÓN**

	Artefacto de iluminación SmartBright Impermeable C2 W066C CW LED16 L600 PSU TW, o calidad superior
	Proyector Led 100W estanco para intemperie. Incluye fotocélula
	Artefacto de iluminación GreenPerform Highway C3 B7698P LED300/CW PSU W3 L3000 ES, o calidad superior

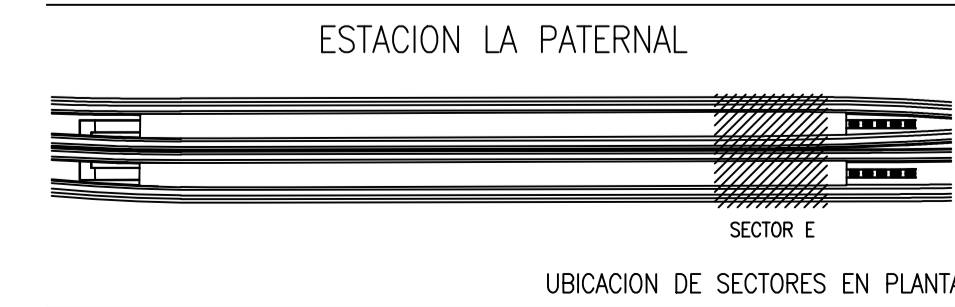

NOTA: TODAS LAS MEDIDAS SERÁN VERIFICADAS EN OBRA

REV	FECHA	OBSERVACION	FECHA	NOMBRE	DIBUJO	REVISO	APROBO			
NOTAS COMPLEMENTARIAS			2022 - Las Malvinas son argentinas		DIBUJO REVISO APROBO					
Este plano es propiedad exclusiva de Trenes Argentinos. Sin su autorización, el mismo no podrá ser reproducido total o parcialmente, ni divulgar su contenido a terceros.										
ESCALA: S/E			TÍTULO: PLANTA BAJA SECTOR E		CODIFICACIÓN					
REVISIÓN: A			OBRA: ESTACIÓN LA PATERNAL - LÍNEA SAN MARTÍN		SECTOR	LÍNEA	ESTAC.	ESP	TIPO	NÚMERO
					GI	SM (A)	VSM	AR	PL	006
			FECHA DE EMISIÓN: marzo 22		REEMPLAZA A PLANO:					

CONTINUA EN EL PLANO GL\_S(A)\_13\_AR\_PL\_006

ASENTAMIENTO  
BARRIO LA  
CARBONILLA

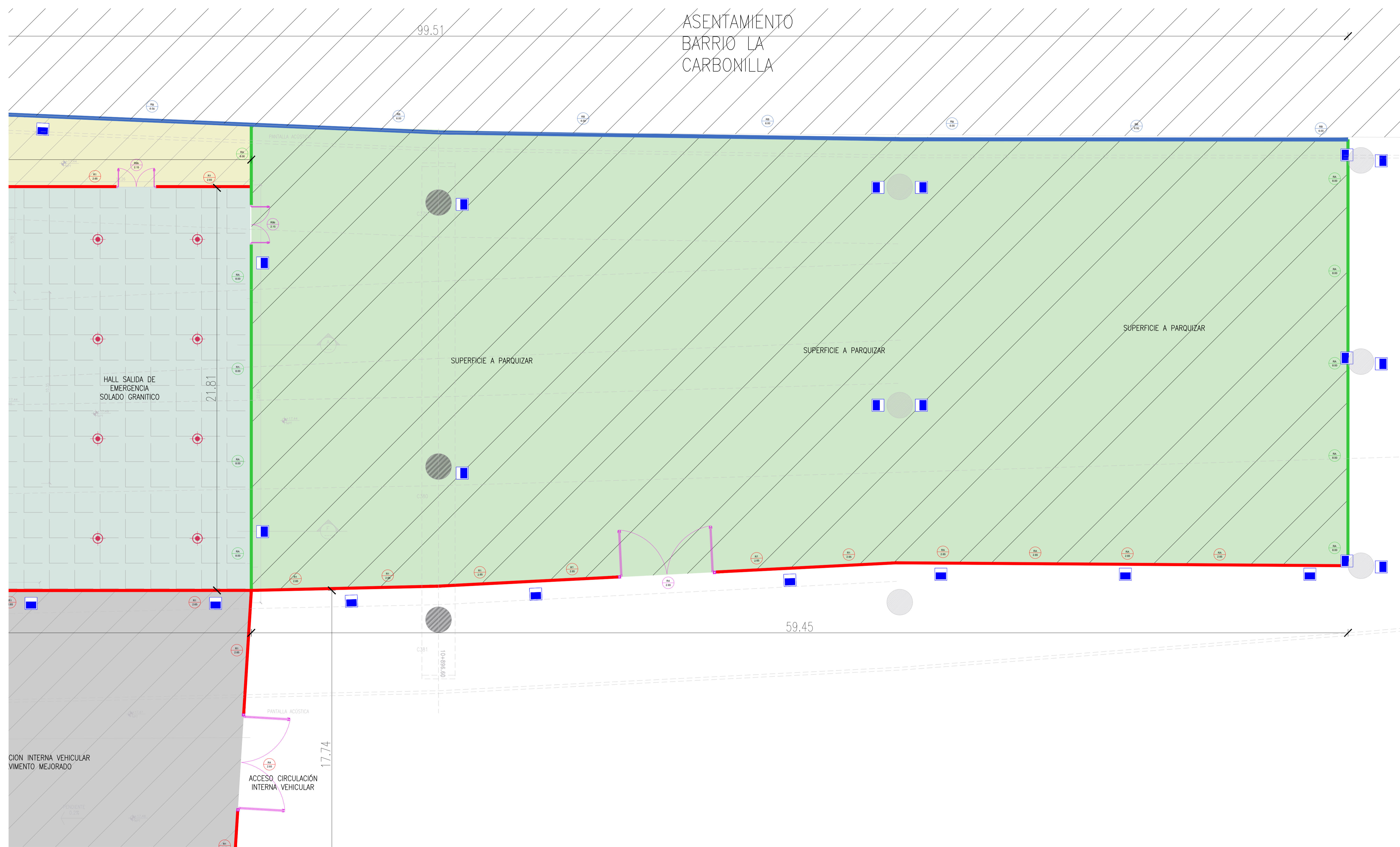

NOTA: TODAS LAS MEDIDAS SERÁN VERIFICADAS EN OBRA

REFERENCIAS SOLADOS	REFERENCIAS SOLADOS	REFERENCIAS REJAS	REFERENCIAS REJAS	REFERENCIAS ILUMINACIÓN
PAVIMENTO MEJORADO	PISO TÉCNICO + PISO VINÍLICO (CENTRO DE MONITOREO)	REJA - R1 2.65	PORTÓN ACCESO - R4 2.65	Artefacto de iluminación Smartbright impermeable G2 W1066C CW LED18 L600 PSU TW, o calidad superior
SOLADO GRANÍTICO	PORCELANATO (CENTRO DE MONITOREO Y OFICINAS SEGURIDAD)	REJA - R2 2.15	PORTÓN SALIDA DE EMERGENCIA - R4b 2.65	Proyector Led 100W estanco para intemperie. Incluye fotocélula
HORMIGÓN PEINADO		REJA - RA 8.00	PUERTA REJA SALIDA DE EMERGENCIA - RBb 2.65	Artefacto de iluminación GreenPerform Highway G3 EVERSP LED300/CW PSU WB L3000 ES, o calidad superior
SUPERFICIE A PARQUIZAR		REJA - RB 6.00	PUERTA REJA - R9 2.00	
NUEVAS ESCALERAS DE EMERGENCIA		BARANDA - B1 1.00	PUERTA REJA - R9b 2.15	
CALLE A EJECUTAR POR OCRA		BARANDA - B2 1.00		
ASENTAMIENTO BARRIO LA CARBONILLA				



REV	FECHA	OBSERVACION	FECHA	NOMBRE	DIBUJO	REVISO	APROBO												
<p>NOTAS COMPLEMENTARIAS</p> <p>Este plano es propiedad exclusiva de Trenes Argentinos. Sin su autorización, el mismo no podrá ser reproducido total o parcialmente, ni divulgar su contenido a terceros.</p>																			
<p>ESCALA:</p> <p>S/E</p>		<p>TÍTULO:</p> <p>PLANTA BAJA SECTOR F</p>		<p>2022 - Las Malvinas son argentinas</p> <p></p>															
<p>REVISIÓN:</p> <p>A</p>		<p>OBRA:</p> <p>ESTACIÓN LA PATERNAL - LÍNEA SAN MARTÍN</p>		<p>CODIFICACIÓN</p> <table border="1"> <thead> <tr> <th>SECTOR</th> <th>LÍNEA</th> <th>ESTAC.</th> <th>ESP.</th> <th>TIPO</th> <th>NÚMERO</th> </tr> </thead> <tbody> <tr> <td>GI</td> <td>SM (A)</td> <td>VSM</td> <td>AR</td> <td>PL</td> <td>007</td> </tr> </tbody> </table>				SECTOR	LÍNEA	ESTAC.	ESP.	TIPO	NÚMERO	GI	SM (A)	VSM	AR	PL	007
SECTOR	LÍNEA	ESTAC.	ESP.	TIPO	NÚMERO														
GI	SM (A)	VSM	AR	PL	007														
		<p>FECHA DE EMISIÓN:</p> <p>marzo 22</p>		<p>REEMPLAZA A PLANO:</p>															



CUBIERTA DE ESCALERA PEDESTRE DE CHAPA ACANALADA Y ESTRUCTURA METALICA. COLUMNAS ADOSADAS A VIGAS DE VIADUCTO, CUBIERTA GENERADA POR MEDIO DE PÓRTICOS INDEPENDIENTES, SOLAPADOS ENTRE SÍ.

VISTA EN PROYECCIÓN DE ENTREPISO, VER PLANO VSM-AR-PL-190

BARANDA SOBRE GUARDABALASTO. PARA DETALLE VER PLANO VSM-ES-PL-905

PANTALLA ACÚSTICA, VER PLANO VSM-ES-PL-916

BANCOS SEGÚN SEÑALÉTICA Y MOBILIARIO URBANO

CHAPÓN REFUGIO SEGÚN SEÑALÉTICA Y MOBILIARIO URBANO

CUBIERTA DE ESCALERA PEDESTRE DE CHAPA ACANALADA Y ESTRUCTURA METALICA. COLUMNAS ADOSADAS A VIGAS DE VIADUCTO, CUBIERTA GENERADA POR MEDIO DE PÓRTICOS INDEPENDIENTES, SOLAPADOS ENTRE SÍ. DETALLE, VER CORTE LONGITUDINAL PLANO VSM-AR-PL-250/255

VISTA EN PROYECCIÓN DE ENTREPISO, VER PLANO VSM-AR-PL-190

BARANDA SOBRE GUARDABALASTO. PARA DETALLE VER PLANO VSM-ES-PL-905

PARA DETALLE DE BARANDAS, VER PLANO VSM-AR-PN-860

PANTALLA ACÚSTICA, VER PLANO VSM-ES-PL-916

BANCOS SEGÚN SEÑALÉTICA Y MOBILIARIO URBANO

APYO LUMBAR SEGÚN SEÑALÉTICA Y MOBILIARIO URBANO

BAJADA PLUVIAL CAÑO 4" DE HIE

NOTA: TODAS LAS MEDIDAS SERÁN VERIFICADAS EN OBRA

REV	FECHA	OBSERVACION	FECHA	NOMBRE	DIBUJO	REVISO	APPROBADO

NOTAS COMPLEMENTARIAS	DIBUJO	FECHA	NOMBRE	2022 - Las Malvinas son argentinas
Este plano es propiedad exclusiva de TRENES ARGENTINOS. Sin su autorización, el mismo no podrá ser reproducido total o parcialmente, ni divulgar su contenido a terceros.	REVISO			
	APPROBADO			
	ESCALA:			
	S/E			
	REVISIÓN:			
	A			

TÍTULO:	PLANTA DE ANDENES SECTOR A
OBRA:	ESTACIÓN LA PATERNAL - LINEA SAN MARTÍN
FECHA DE EMISIÓN:	marzo 22
REEMPLAZA A PLANO:	

  

CODIFICACIÓN				
SECTOR	LÍNEA	ESTAC	ESP	TIPO
GI	SM (A)	VSM	AR	PL

ESTACION LA PATERNAL



UBICACION DE SECTORES EN PLANTA

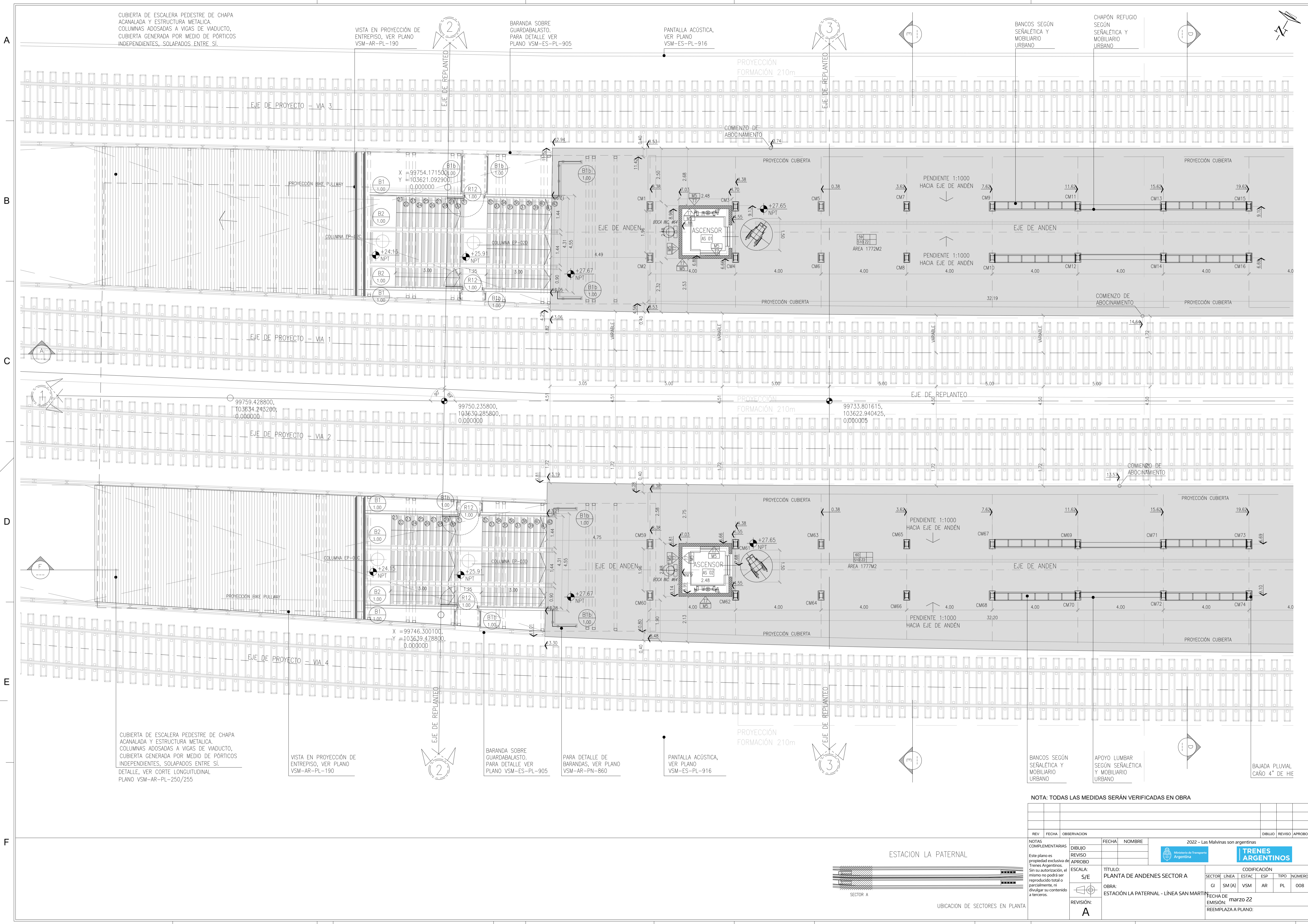

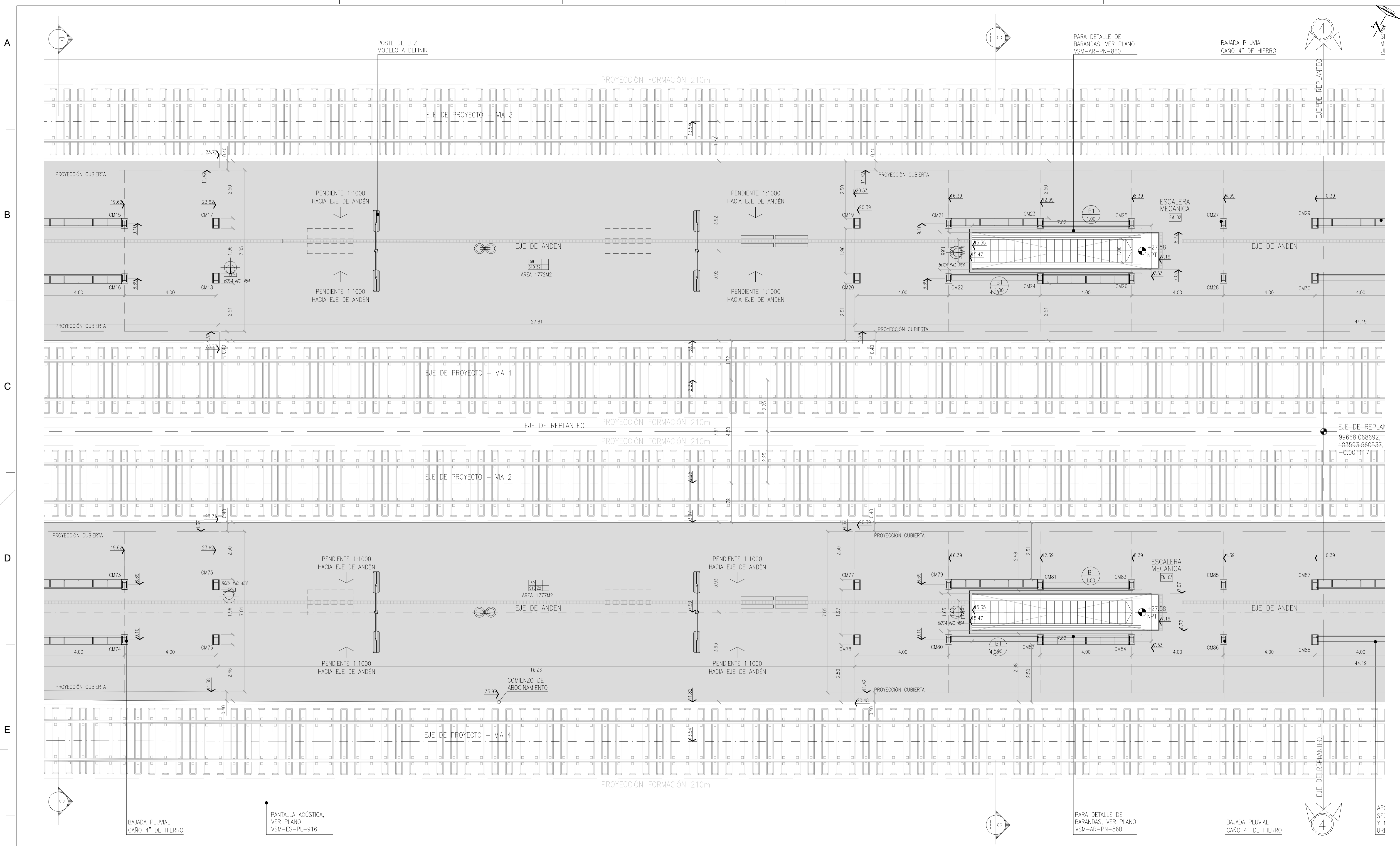

NOTA: TODAS LAS MEDIDAS SERÁN VERIFICADAS EN OBRA

REV	FECHA	OBSERVACION	FECHA	NOMBRE	DIBUJO	REVISO	APROBO

NOTAS COMPLEMENTARIAS		2022 - Las Malvinas son argentinas	
Este plano es propiedad exclusiva de TRENES ARGENTINOS. Sin su autorización, el mismo no podrá ser reproducido total o parcialmente, ni divulgar su contenido a terceros.			
ESCALA: S/E		TÍTULO: PLANTA DE ANDENES SECTOR B	
REVISIÓN: A		OBRA: ESTACIÓN LA PATERNAL - LÍNEA SAN MARTÍN	
		CODIFICACIÓN	
SECTOR	LÍNEA	ESTAC	ESP
GI	SM (A)	VSM	AR
PL	009		
FECHA DE EMISIÓN: marzo 22		TIPO	
REEMPLAZA A PLANO:			

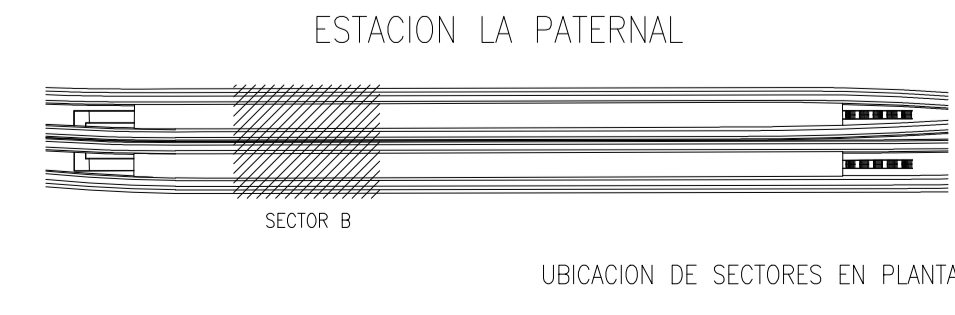

UBICACION DE SECTORES EN PLANTA

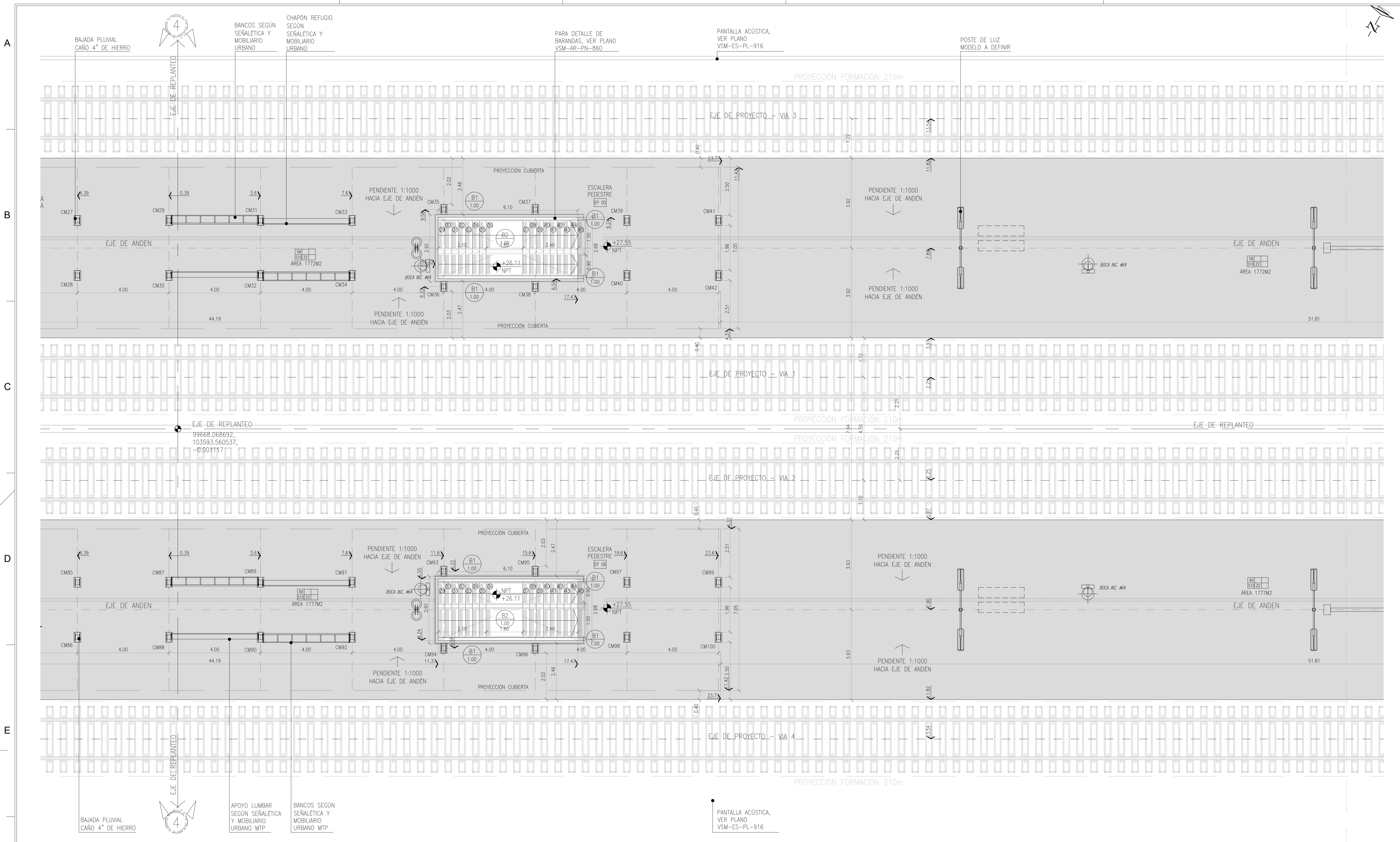

NOTA: TODAS LAS MEDIDAS SERÁN VERIFICADAS EN OBRA

REV	FECHA	OBSERVACION	FECHA	NOMBRE	DIBUJO	REVISO	APPROBO

  

NOTAS COMPLEMENTARIAS		2022 - Las Malvinas son argentinas	
Este plano es propiedad exclusiva de TRENES ARGENTINOS. Sin su autorización, el mismo no podrá ser reproducido total o parcialmente, ni divulgar su contenido a terceros.			
DIBUJO	REVISO	APPROBO	
ESCALA:	S/E	TÍTULO:	PLANTA DE ANDENES SECTOR C
REVISIÓN:	A	OBRA:	ESTACIÓN LA PATERNAL - LINEA SAN MARTÍN
FECHA DE EMISIÓN: marzo 22		REEMPLAZA A PLANO:	

  

CODIFICACIÓN					
SECTOR	LÍNEA	ESTAC	ESP	TIPO	NÚMERO
GI	SM (A)	VSM	AR	PL	010

ESTACION LA PATERNAL

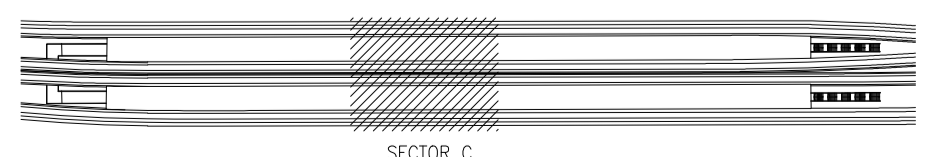

UBICACION DE SECTORES EN PLANTA

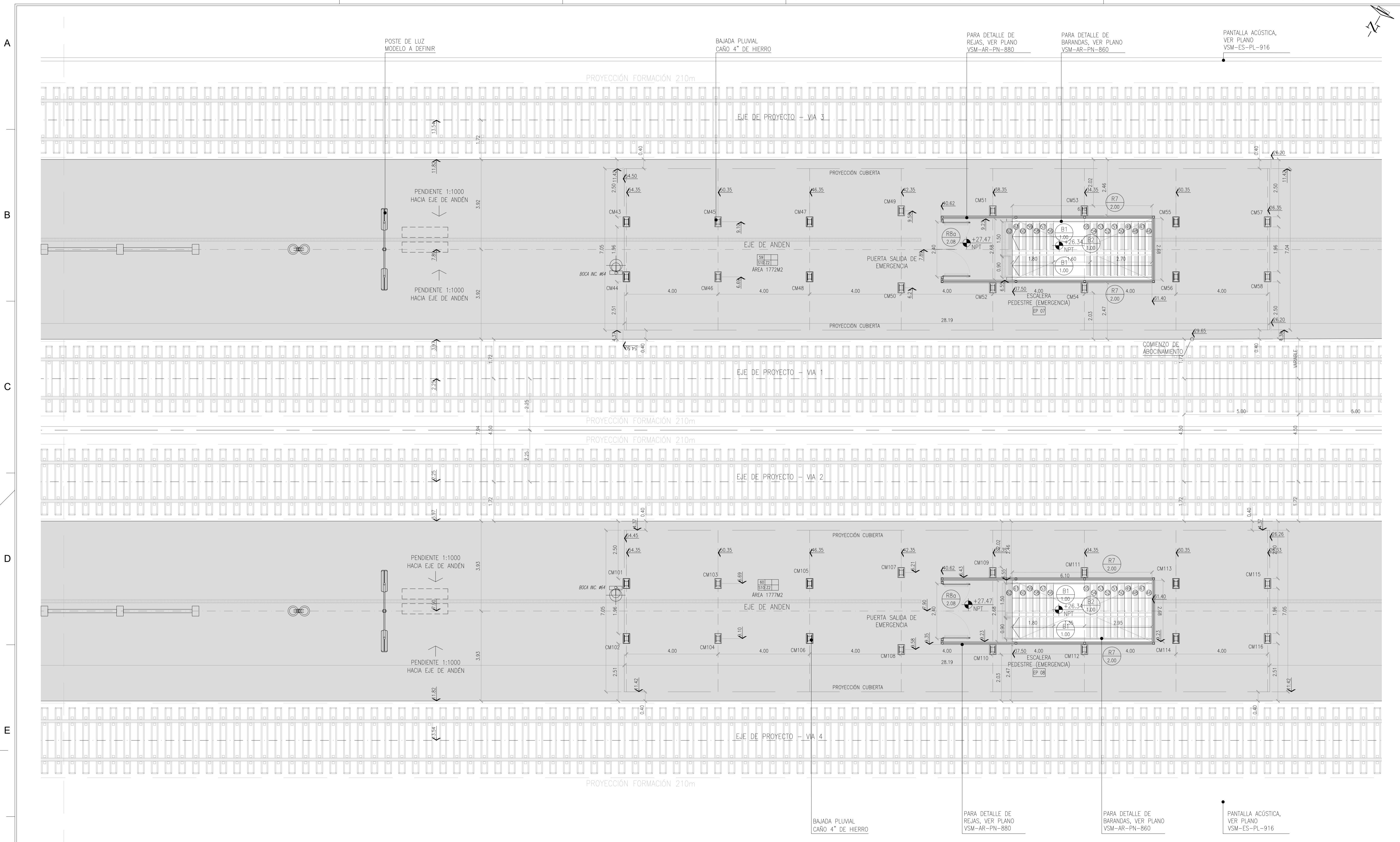

NOTA: TODAS LAS MEDIDAS SERÁN VERIFICADAS EN OBRA

REV	FECHA	OBSERVACION	FECHA	NOMBRE	DIBUJO	REVISO	APROBO

  

NOTAS COMPLEMENTARIAS		2022 - Las Malvinas son argentinas	
Este plano es propiedad exclusiva de TRENES ARGENTINOS. Sin su autorización, el mismo no podrá ser reproducido total o parcialmente, ni divulgar su contenido a terceros.			
DIBUJO	REVISO	APROBO	
ESCALA:	S/E	TÍTULO:	PLANTA DE ANDENES SECTOR D
REVISIÓN:	A	OBRA:	ESTACIÓN LA PATERNAL - LÍNEA SAN MARTÍN
FECHA DE EMISIÓN: marzo 22		CODIFICACIÓN	
REEMPLAZA A PLANO:		GI	SM (A)
		VSM	AR
		PL	011

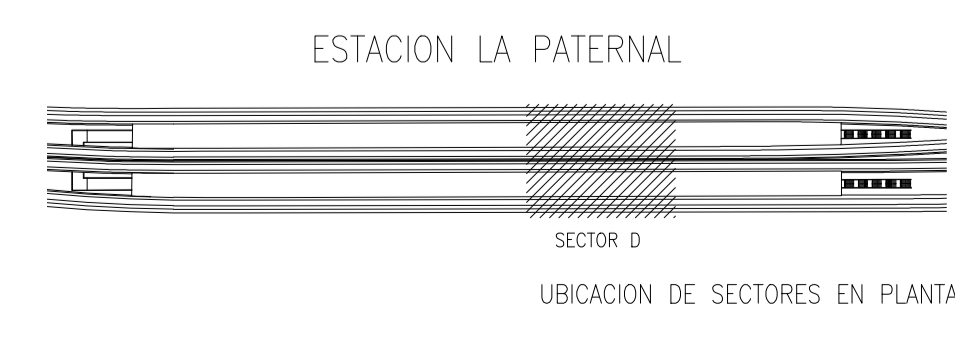

F

F

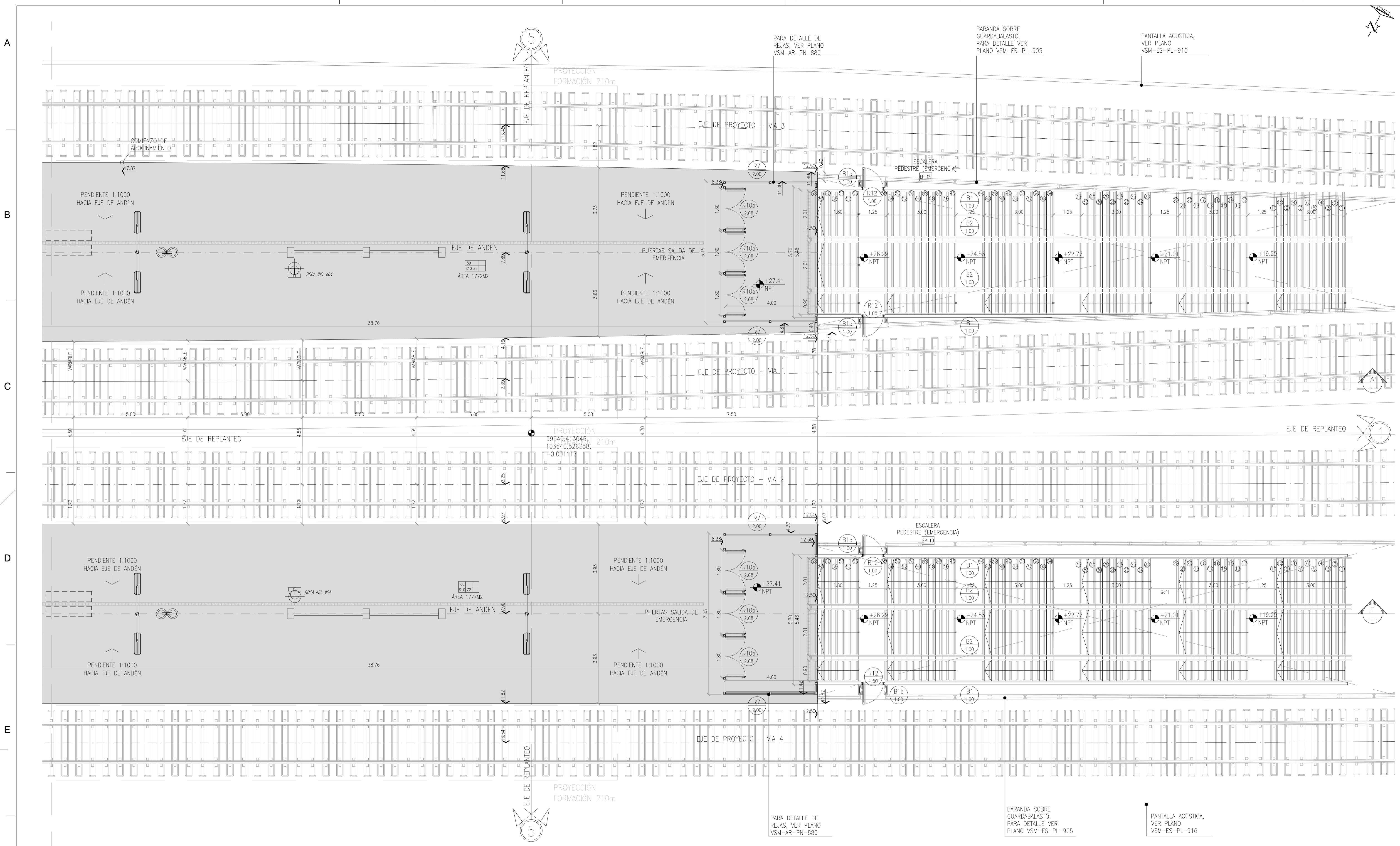

NOTA: TODAS LAS MEDIDAS SERÁN VERIFICADAS EN OBRA

REV	FECHA	OBSERVACION	FECHA	NOMBRE

  

NOTAS COMPLEMENTARIAS		2022 - Las Malvinas son argentinas	
Este plano es propiedad exclusiva de Trenes Argentinos. Sin su autorización, el mismo no podrá ser reproducido total o parcialmente, ni divulgar su contenido a terceros.			
DIBUJO	REVISO	APROBO	
ESCALA:	S/E	TÍTULO:	PLANTA DE ANDENES SECTOR E
REVISIÓN:	A	OBRA:	ESTACIÓN LA PATERNAL - LINEA SAN MARTÍN
		FECHA DE EMISIÓN:	marzo 22
		REEMPLAZA A PLANO:	

CODIFICACIÓN		SECTOR	LÍNEA	ESTAC.	ESP.	TIPO	NÚMERO
GI	SM (A)	VSM	AR	PL	012		

ESTACION LA PATERNAL



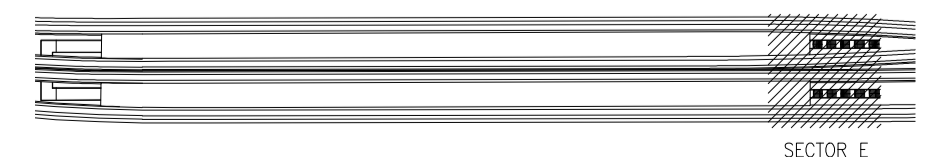

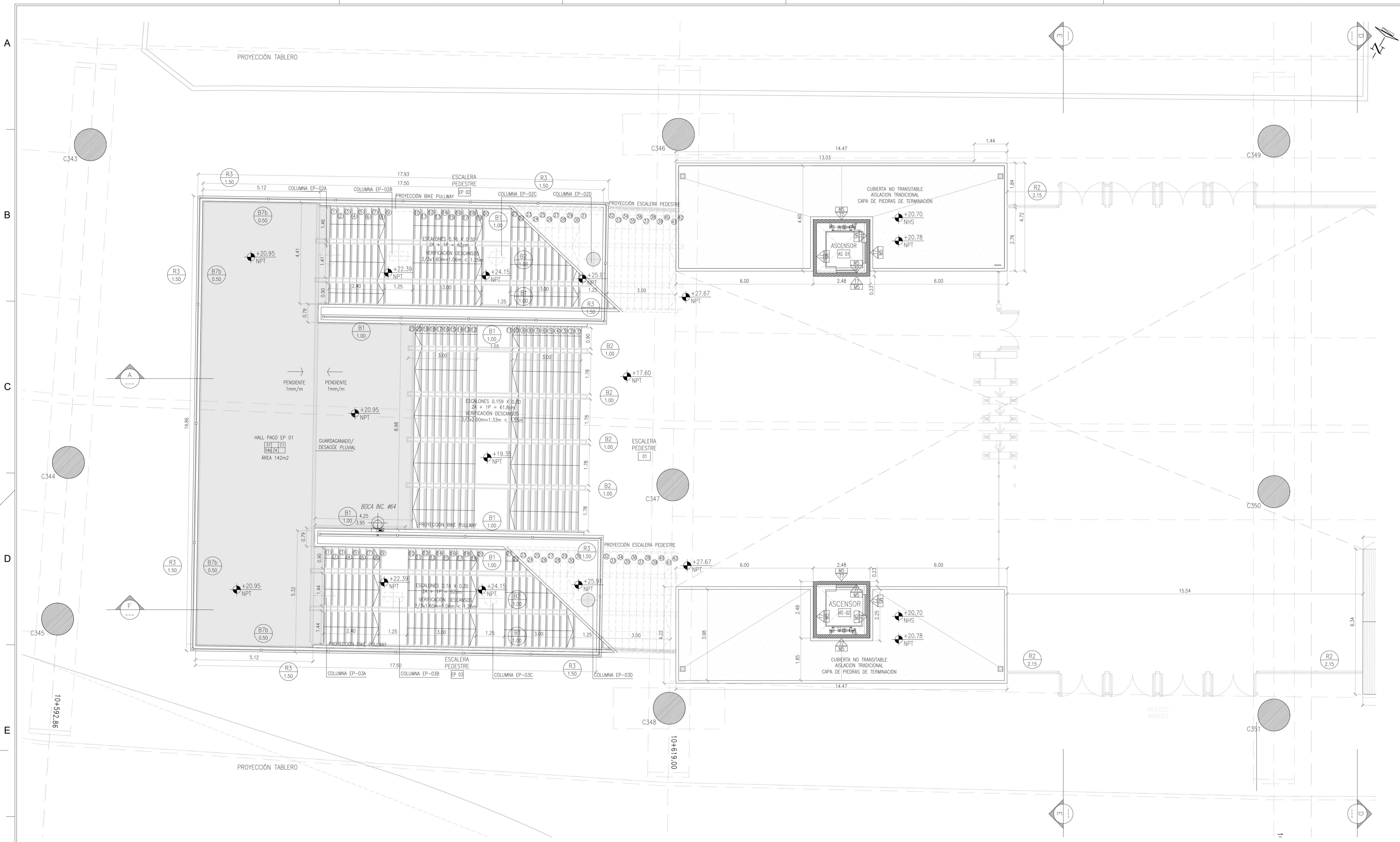
NOTA: TODAS LAS MEDIDAS SERÁN VERIFICADAS EN OBRA

REV	FECHA	OBSERVACION	FECHA	NOMBRE	DIBUJO	REVISO	APPROBO

NOTAS COMPLEMENTARIAS		2022 - Las Malvinas son argentinas	
Este plano es propiedad exclusiva de TRENES ARGENTINOS. Sin su autorización, el mismo no podrá ser reproducido total o parcialmente, ni divulgar su contenido a terceros.			
DIBUJO	REVISO	APPROBO	
ESCALA:	S/E	TITULO:	PLANTA ENTREPISO SECTOR A
REVISIÓN:	A	OBRA:	ESTACIÓN LA PATERNAL - LINEA SAN MARTIN

  

CODIFICACIÓN		SECTOR	LÍNEA	ESTAC.	ESP.	TIPO	NÚMERO
GI	SM (A)	VSM	AR	PL	013		
FECHA DE EMISIÓN:		marzo 22		REEMPLAZA A PLANO:			

ESTACION LA PATERNAL



UBICACION DE SECTORES EN PLANTA

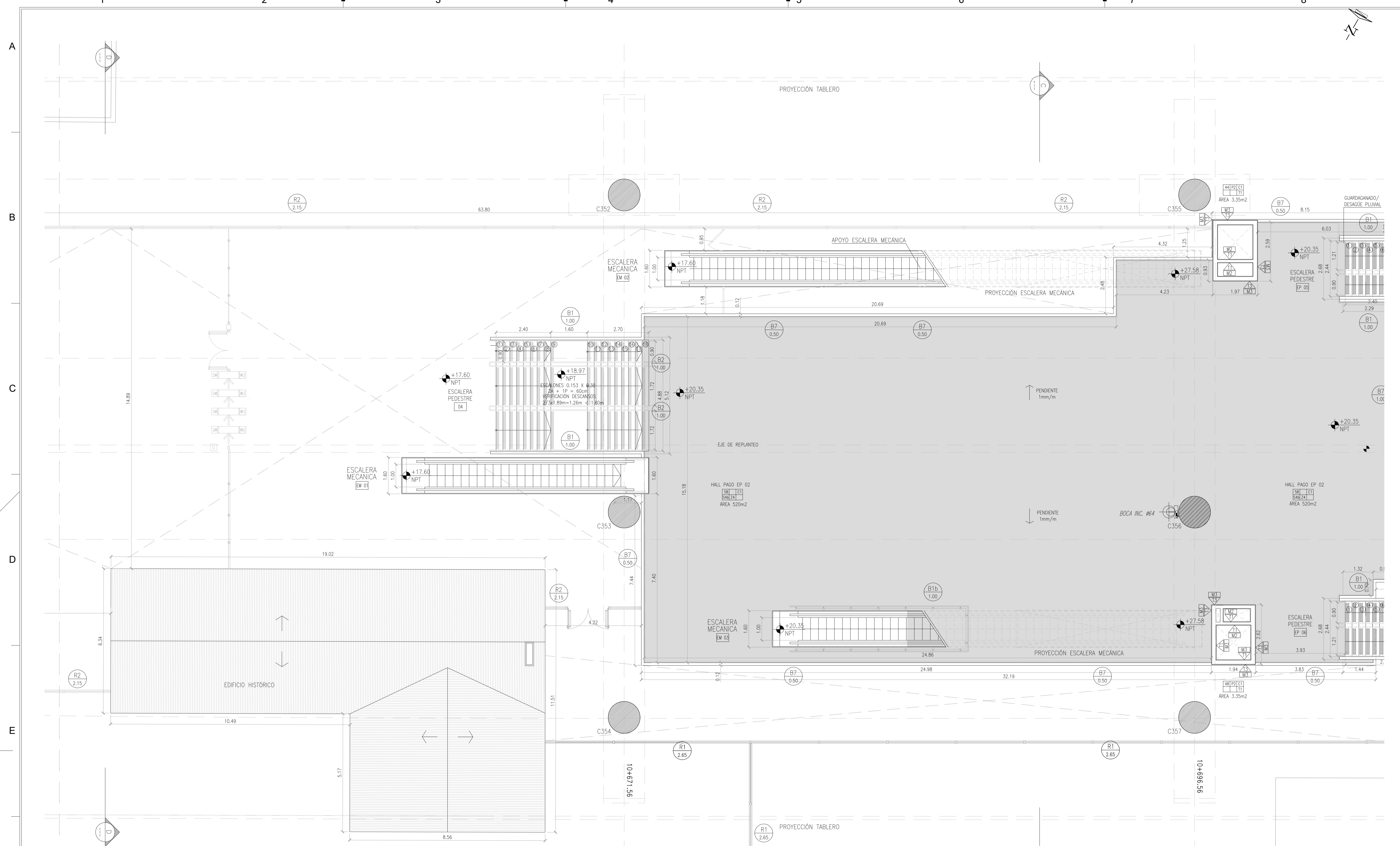

NOTA: TODAS LAS MEDIDAS SERÁN VERIFICADAS EN OBRA

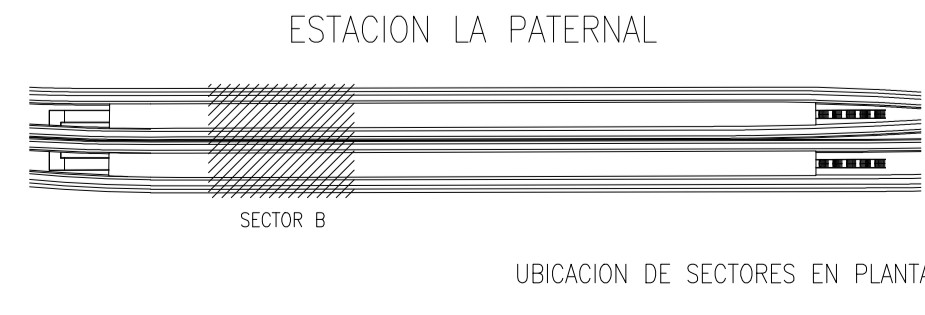

REV	FECHA	OBSERVACION	FECHA	NOMBRE	DIBUJO	REVISO	APROBO

NOTAS COMPLEMENTARIAS		2022 - Las Malvinas son argentinas		DIBUJO		REVISO		APROBO	
Este plano es propiedad exclusiva de Trenes Argentinos. Sin su autorización, el mismo no podrá ser reproducido total o parcialmente, ni divulgar su contenido a terceros.									
ESCALA: S/E		TÍTULO: PLANTA DE ENTREPISO SECTOR B		SECTOR		LINEA		ESTAC	
REVISIÓN: A		OBRA: ESTACIÓN LA PATERNAL - LÍNEA SAN MARTÍN		GI		SM (A)		VSM	
		FECHA DE EMISIÓN: marzo 22		ESP		AR		PL	
		REEMPLAZA A PLANO:		TIPO		PL		014	

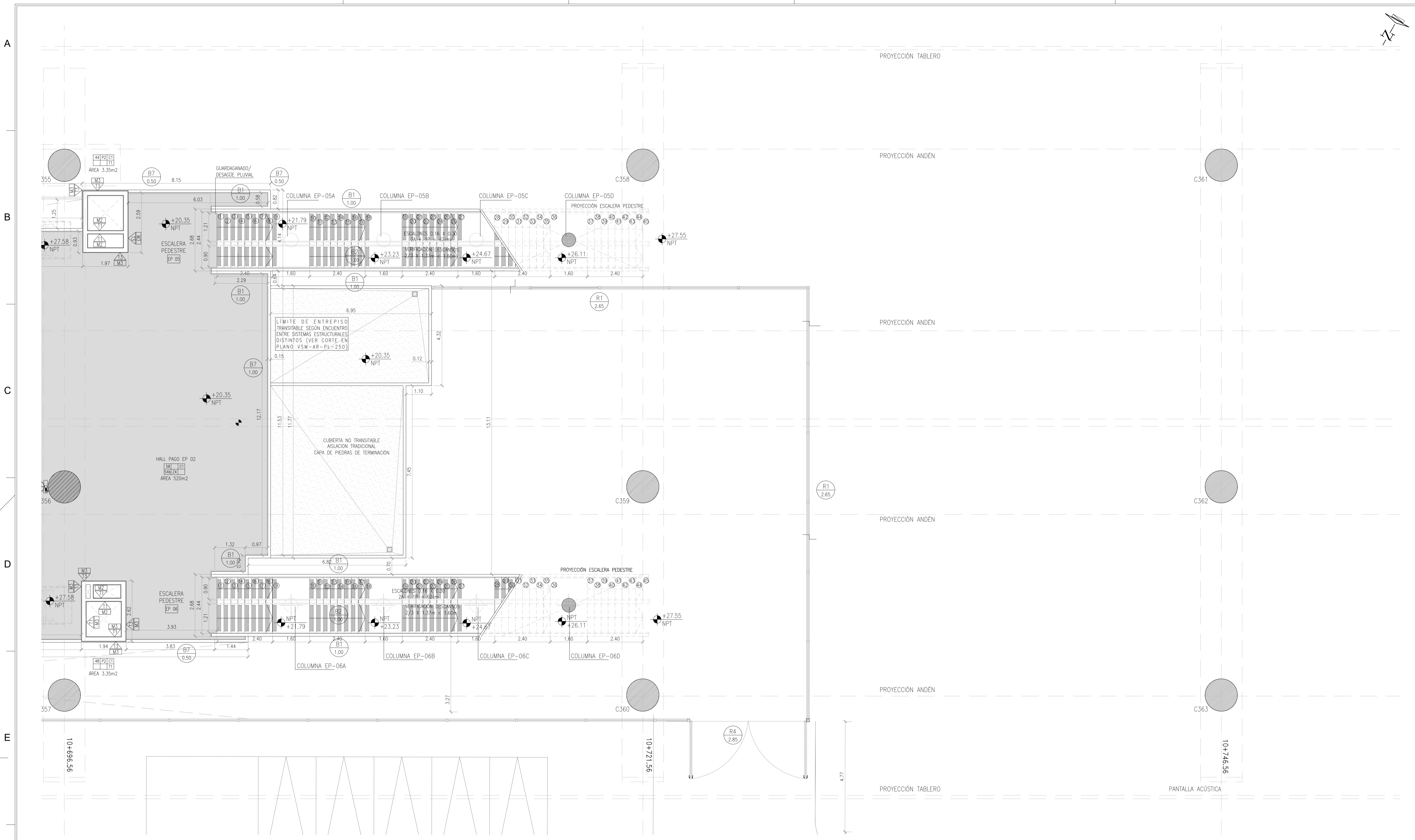

NOTA: TODAS LAS MEDIDAS SERÁN VERIFICADAS EN OBRA

REV	FECHA	OBSERVACION	FECHA	NOMBRE	DIBUJO	REVISO	APROBO

NOTAS COMPLEMENTARIAS		2022 - Las Malvinas son argentinas	
Este plano es propiedad exclusiva de Trenes Argentinos. Sin su autorización, el mismo no podrá ser reproducido total o parcialmente, ni divulgar su contenido a terceros.			
DIBUJO	REVISO	APROBO	
ESCALA:	S/E	TÍTULO:	PLANTA ENTREPISO SECTOR C
REVISIÓN:	A	OBRA:	ESTACIÓN LA PATERNAL - LÍNEA SAN MARTÍN
		CODIFICACIÓN	
SECTOR	LÍNEA	ESTAC	ESP
GI	SM (A)	VSM	AR
PL	015		
FECHA DE EMISIÓN:		marzo 22	
REEMPLAZA A PLANO:			



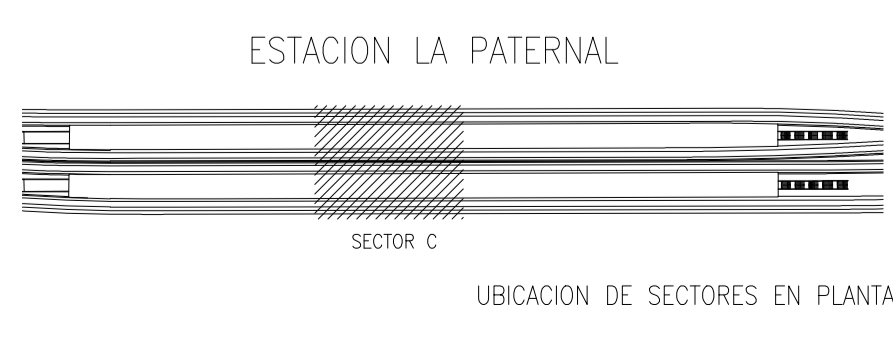

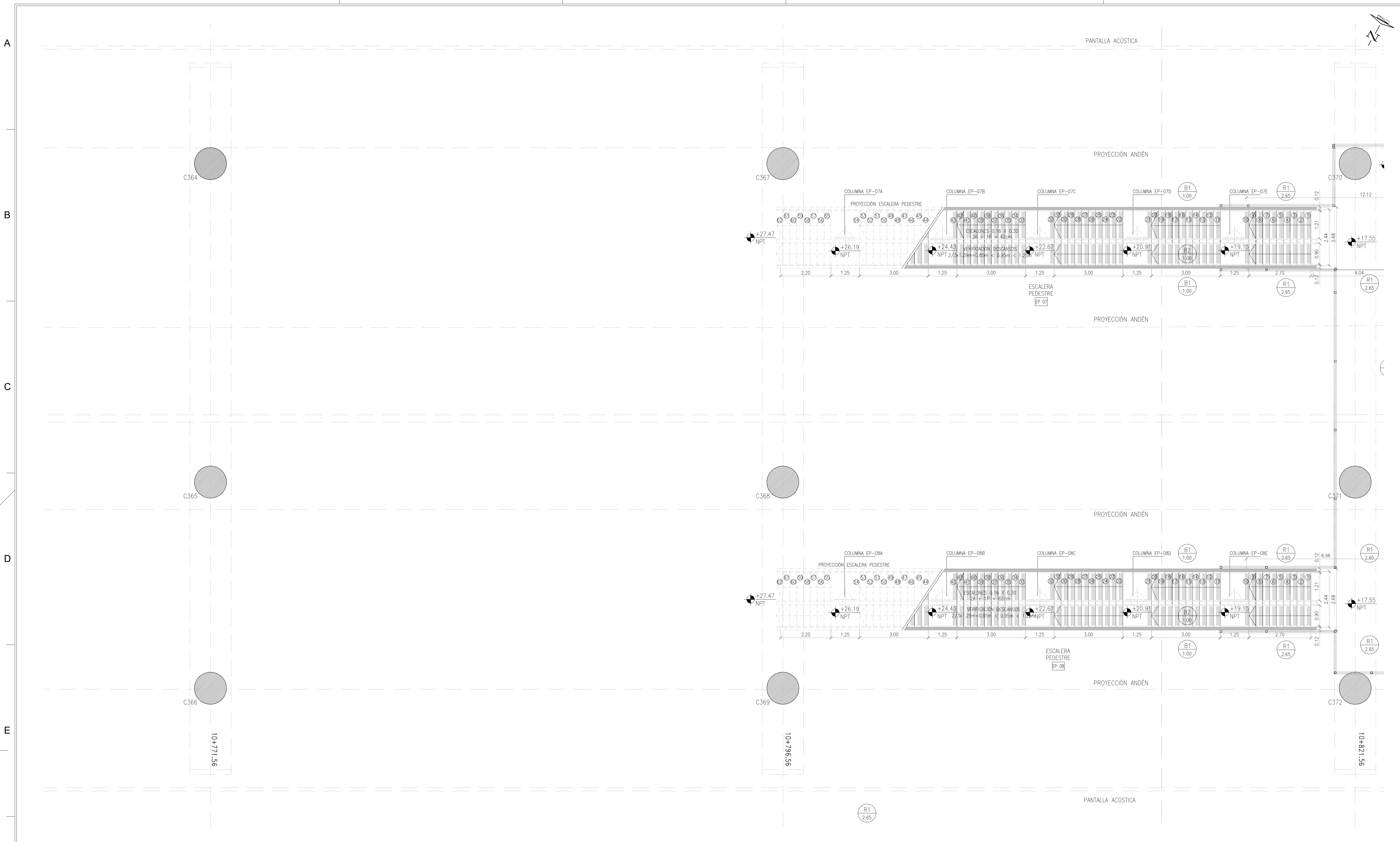

NOTA: TODAS LAS MEDIDAS SERÁN VERIFICADAS EN OBRA

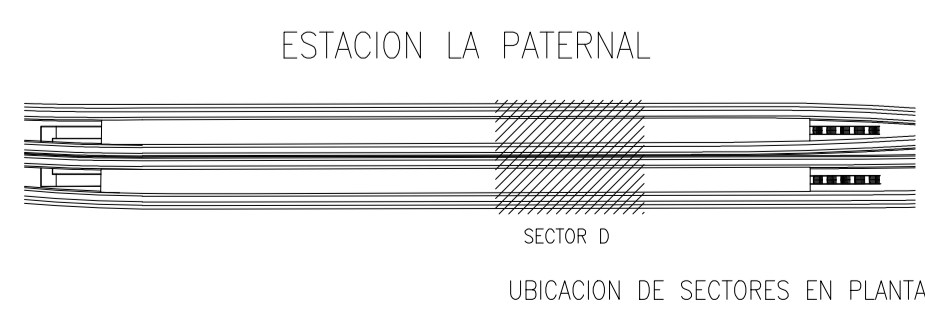

REV	FECHA	OBSERVACION	FECHA	NOMBRE	DIBUJO	REVISO	APROBO

NOTAS COMPLEMENTARIAS		2022 - Las Malvinas son argentinas	
Este plano es propiedad exclusiva de Trenes Argentinos. Sin su autorización, el mismo no podrá ser reproducido total o parcialmente, ni divulgarse su contenido a terceros.			
DIBUJO	REVISO	APROBO	TITULO:
			PLANTA ENTREPISO SECTOR D
ESCALA:	S/E	REVISION:	OBRA:
			ESTACION LA PATERNAL - LINEA SAN MARTIN
			FECHA DE EMISION:
			marzo 22
			REEMPLAZA A PLANO:

CODIFICACION					
SECTOR	LINEA	ESTAC.	ESP.	TIPO	NUMERO
GI	SM (A)	VSM	AR	PL	016

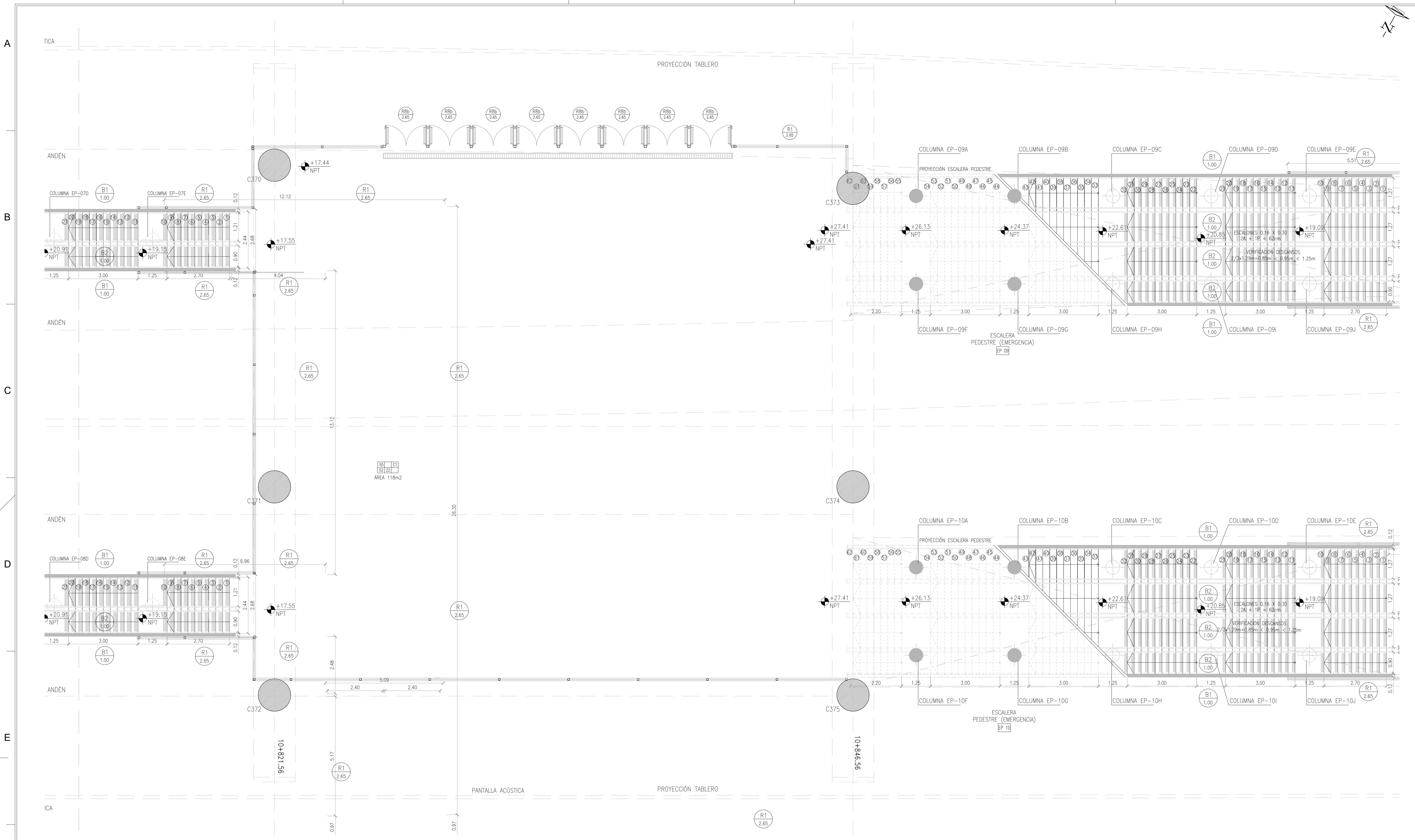

NOTA: TODAS LAS MEDIDAS SERÁN VERIFICADAS EN OBRA

REV	FECHA	OBSERVACION	FECHA	NOMBRE	DIBUJO	REVISO	APPROBO

  

NOTAS COMPLEMENTARIAS		2022 - Las Malvinas son argentinas	
Este plano es propiedad exclusiva de Trenes Argentinos. Sin su autorización, el mismo no podrá ser reproducido total o parcialmente, ni divulgar su contenido a terceros.			
DIBUJO	REVISO	APPROBO	
ESCALA: S/E	TÍTULO: PLANTA ENTREPISO SECTOR E	SECTOR	LÍNEA
REVISIÓN: A	OBRA: ESTACIÓN LA PATERNAL - LÍNEA SAN MARTÍN	ESTAC	ESP
		VSM	AR
		PL	017
		FECHA DE EMISIÓN: marzo 22	
		REEMPLAZA A PLANO:	

ESTACION LA PATERNAL



UBICACION DE SECTORES EN PLANTA

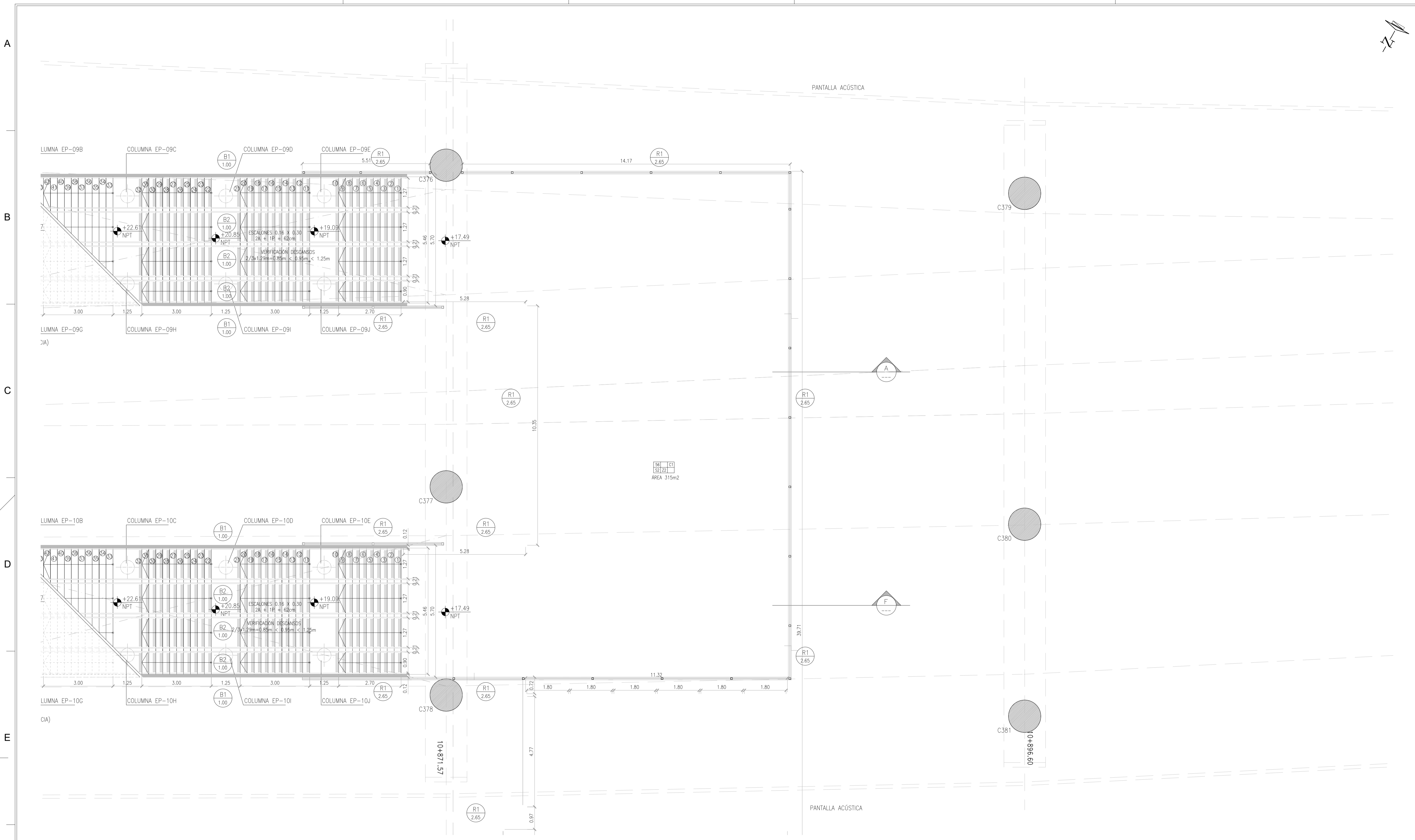

NOTA: TODAS LAS MEDIDAS SERÁN VERIFICADAS EN OBRA

REV	FECHA	OBSERVACION	FECHA	NOMBRE	DIBUJO	REVISO	APROBO

  

NOTAS COMPLEMENTARIAS		2022 - Las Malvinas son argentinas	
Este plano es propiedad exclusiva de Trenes Argentinos. Sin su autorización, el mismo no podrá ser reproducido total o parcialmente, ni divulgar su contenido a terceros.			
DIBUJO	REVISO	APROBO	
ESCALA:	S/E	TÍTULO:	PLANTA ENTREPISO SECTOR F
REVISIÓN:	A	OBRA:	ESTACIÓN LA PATERNAL - LÍNEA SAN MARTÍN
		CODIFICACIÓN	
		SECTOR	LÍNEA
		ESTAC	ESP
		TIPO	NÚMERO
		GI	SM (A)
		VSM	AR
		PL	O18
		FECHA DE EMISIÓN:	marzo 22
		REEMPLAZA A PLANO:	

ESTACION LA PATERNAL



UBICACION DE SECTORES EN PLANTA

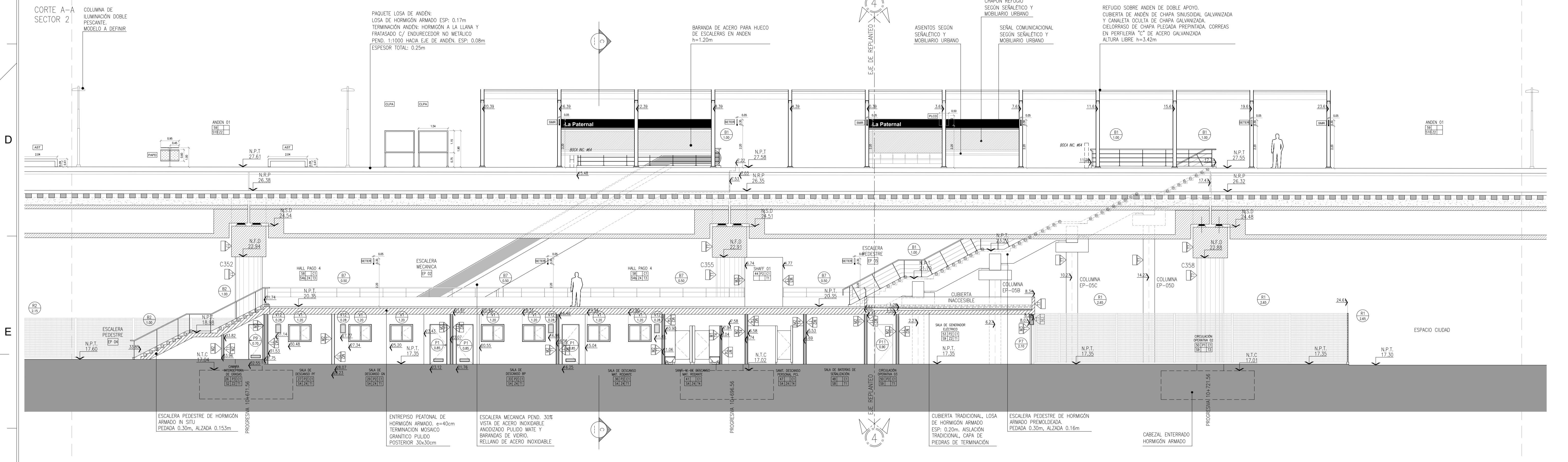
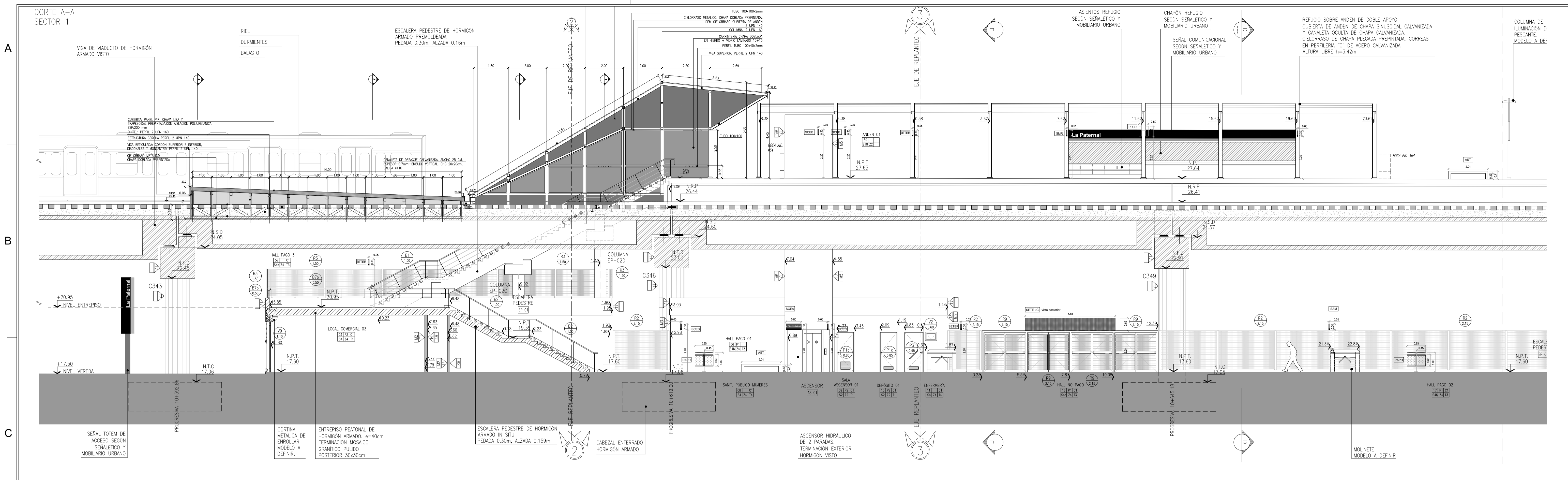

NOTA: TODAS LAS MEDIDAS SERÁN VERIFICADAS EN OBRA

REV	FECHA	OBSERVACION	FECHA	NOMBRE	DIBUJO	REVISO	APROBO

NOTAS COMPLEMENTARIAS	DIBUJO	FECHA	NOMBRE	2022 - Las Malvinas son argentinas
Este plano es propiedad exclusiva de Trenes Argentinos. Sin su autorización, el mismo no podrá ser reproducido total o parcialmente, ni divulgar su contenido a terceros.	REVISO			
	APROBO			
	ESCALA:	TÍTULO:	CORTE LONGITUDINAL A-A	
		OBRA:	ESTACIÓN LA PATERNAL - LINEA SAN MARTÍN	
	REVISIÓN:			
	A			

CODIFICACIÓN				TIPO	NÚMERO
SECTOR	LÍNEA	ESTAC.	ESP.	AR	PL 019
GI	SM (A)	VSM	AR	PL	019
FECHA DE EMISIÓN:	marzo 22				
REEMPLAZA A PLANO:					

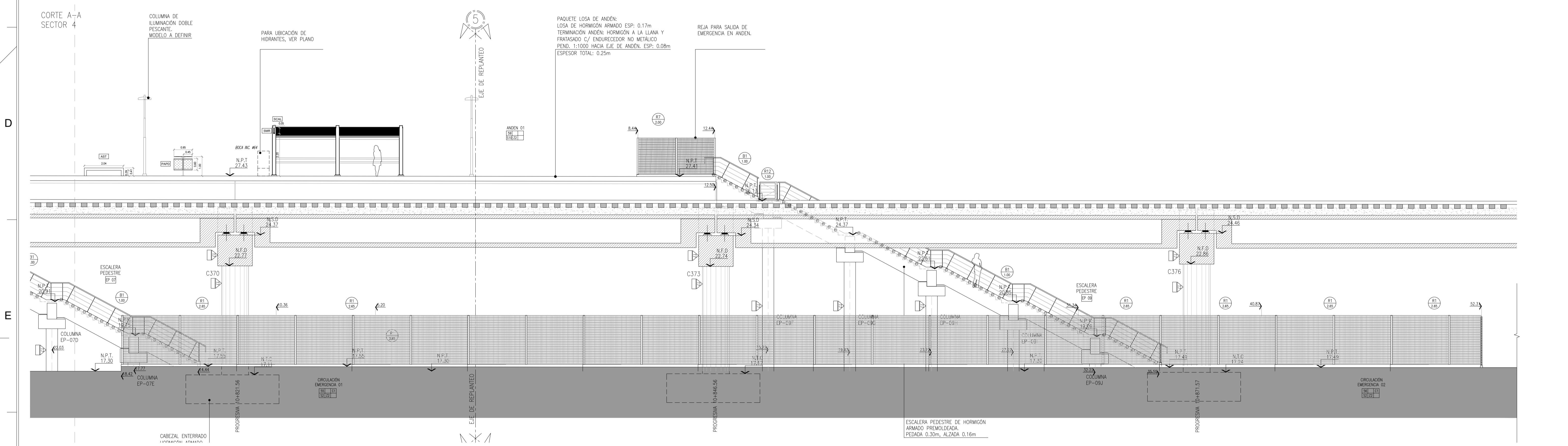
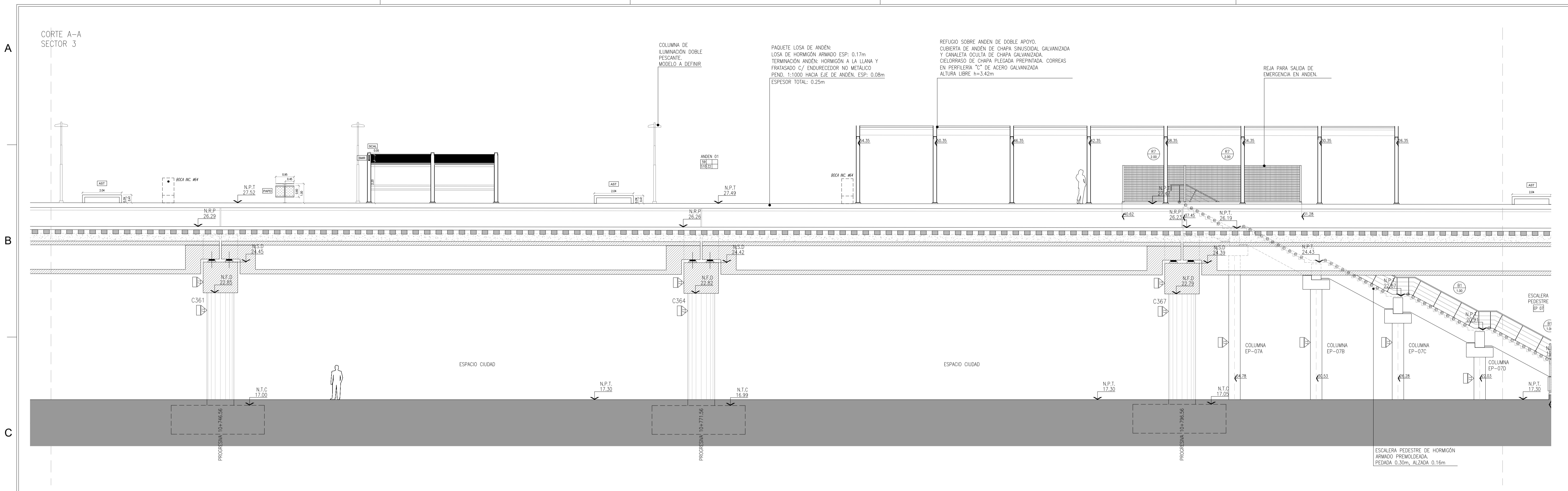

NOTA: TODAS LAS MEDIDAS SERÁN VERIFICADAS EN OBRA

REV	FECHA	OBSERVACION	FECHA	NOMBRE	DIBUJO	REVISO	APROBO

NOTAS COMPLEMENTARIAS		2022 - Las Malvinas son argentinas	
Este plano es propiedad exclusiva de Trenes Argentinos.			
Sin su autorización, el mismo no podrá ser reproducido total o parcialmente, ni divulgar su contenido a terceros.			
DIBUJO	REVISO	APROBO	TITULO:
S/E	S/E	S/E	CORTE LONGITUDINAL A-A
REVISIÓN:	A		OBRA:
			ESTACIÓN LA PATERNAL - LINEA SAN MARTIN
CODIFICACIÓN		FECHA DE EMISIÓN:	
SECTOR	LÍNEA	ESTAC.	ESP.
GI	SM (A)	VSM	AR
PL	019-1		
REEMPLAZA A PLANO:			

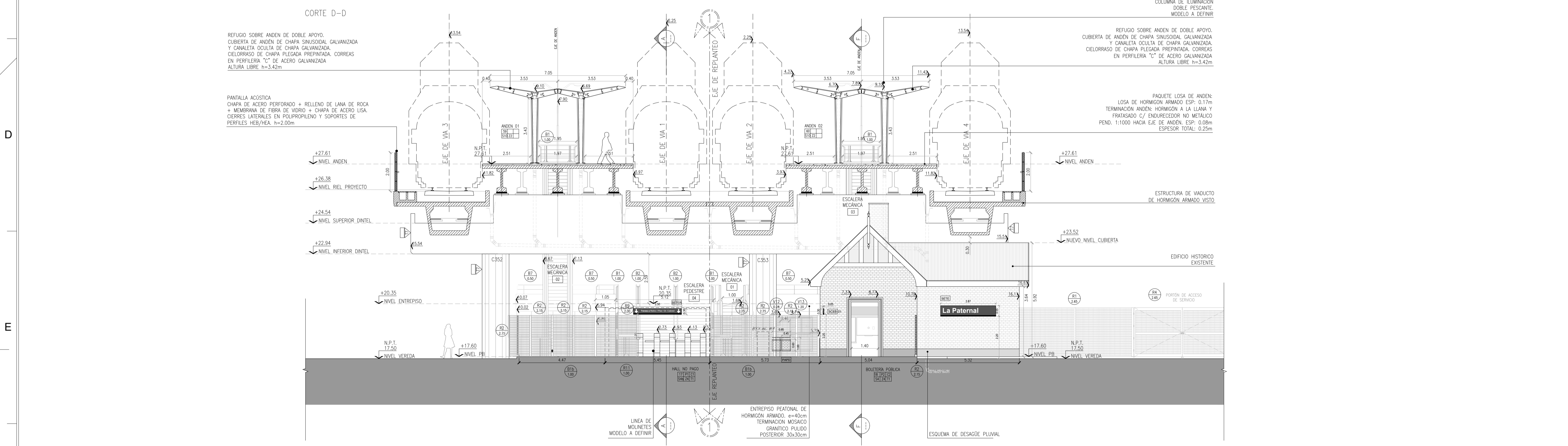
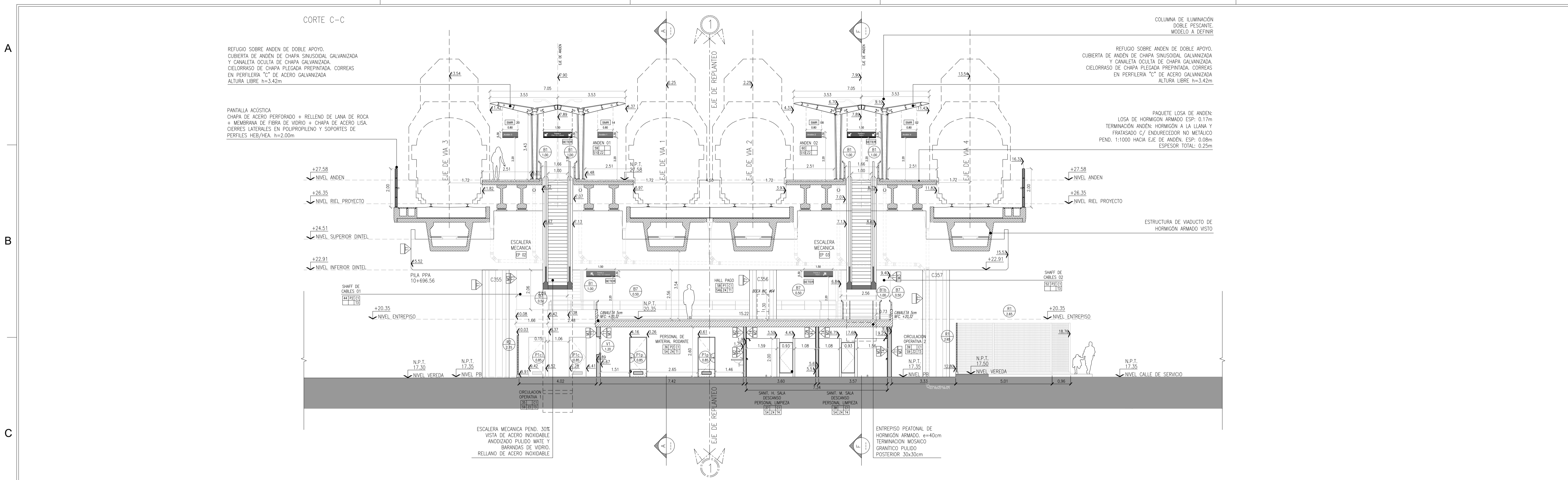

NOTA: TODAS LAS MEDIDAS SERÁN VERIFICADAS EN OBRA

REV	FECHA	OBSERVACION	DIBUJO	REVISO	APPROBO

NOTAS COMPLEMENTARIAS	FECHA	NOMBRE	2022 - Las Malvinas son argentinas					
Este plano es propiedad exclusiva de TRENES ARGENTINOS. Sin su autorización, el mismo no podrá ser reproducido total o parcialmente, ni divulgarse su contenido a terceros.	DIBUJO							
	REVISO							
APPROBO								
ESCALA:	S/E	TITULO:	CORTE C-C Y CORTE D-D					
REVISIÓN:	A	OBRA:	ESTACIÓN LA PATERNAL - LINEA SAN MARTÍN					
CODIFICACIÓN			SECTOR	LÍNEA	ESTAC.	ESP.	TIPO	NÚMERO
			GI	SM (A)	VSM	AR	PL	020
FECHA DE EMISIÓN:			marzo 22			REEMPLAZA A PLANO:		

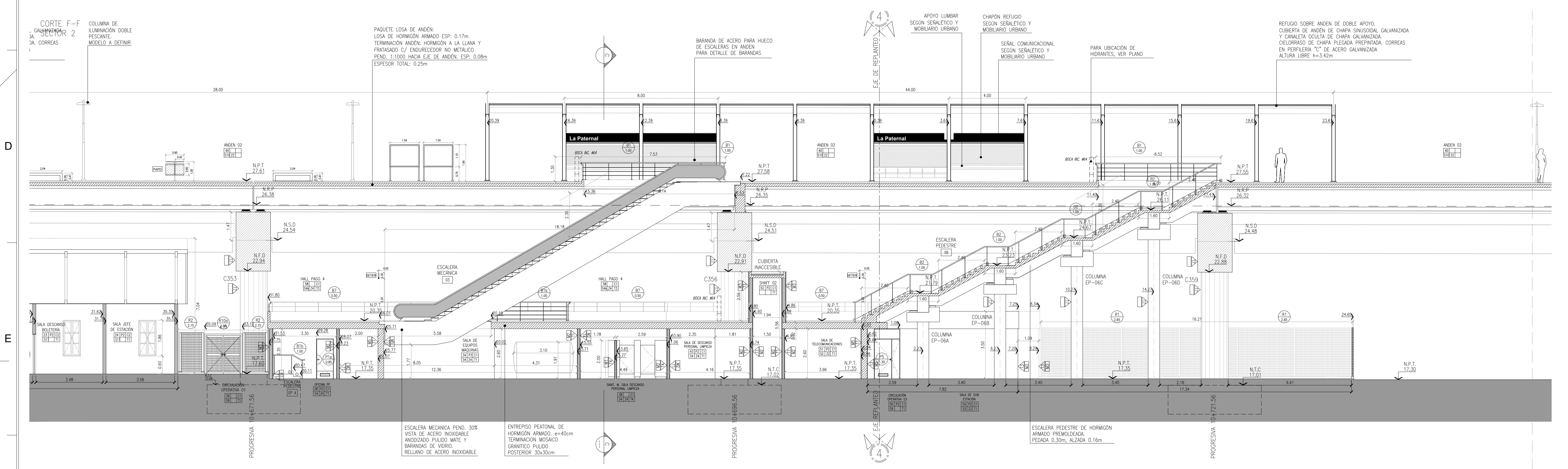
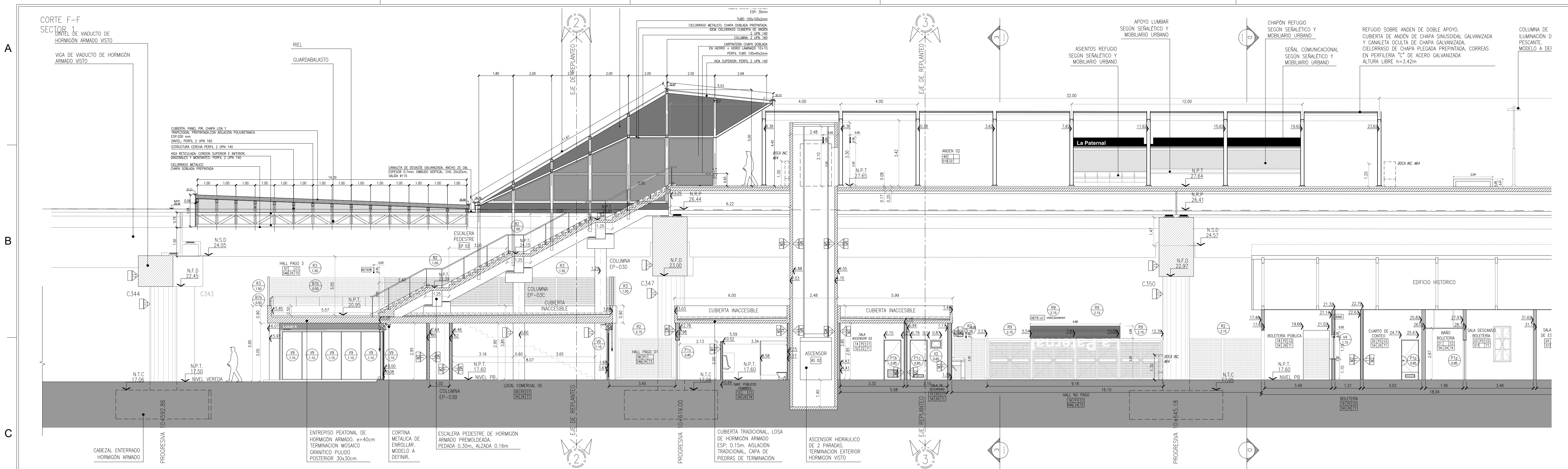

NOTA: TODAS LAS MEDIDAS SERÁN VERIFICADAS EN OBRA

REV	FECHA	OBSERVACION	FECHA	NOMBRE	DIBUJO	REVISO	APROBO

NOTAS COMPLEMENTARIAS  
 Este plano es propiedad exclusiva de Trenes Argentinos. Sin su autorización, el mismo no podrá ser reproducido total o parcialmente, ni divulgar su contenido a terceros.

REVISIÓN: **A**

2022 - Las Malvinas son argentinas

**TRENES ARGENTINOS**

Ministerio de Transportes Argentino

TÍTULO: **CORTE LONGITUDINAL F-F**

OBRA: **ESTACION LA PATERNAL - LINEA SAN MARTIN**

FECHA DE EMISIÓN: **marzo 22**

REEMPLAZA A PLANO:

CODIFICACION  
 SECTOR LINEA ESTAC ESP TIPO NUMERO  
 GI SM (A) VSM AR PL 021

CORTE F-F  
SECTOR 3

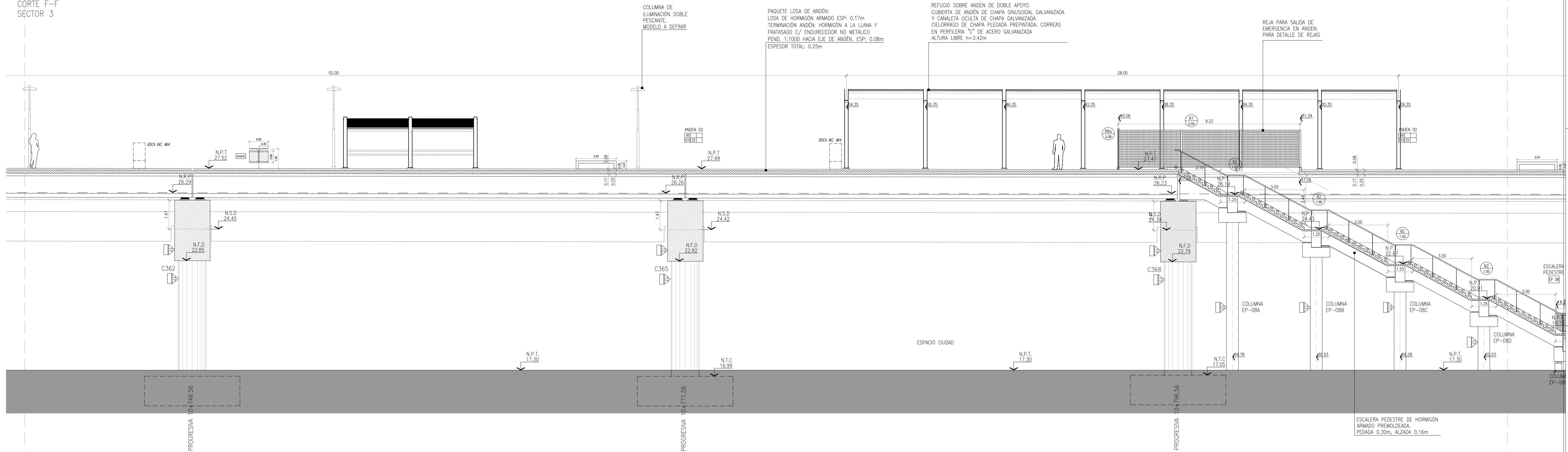

CORTE F-F  
SECTOR 4

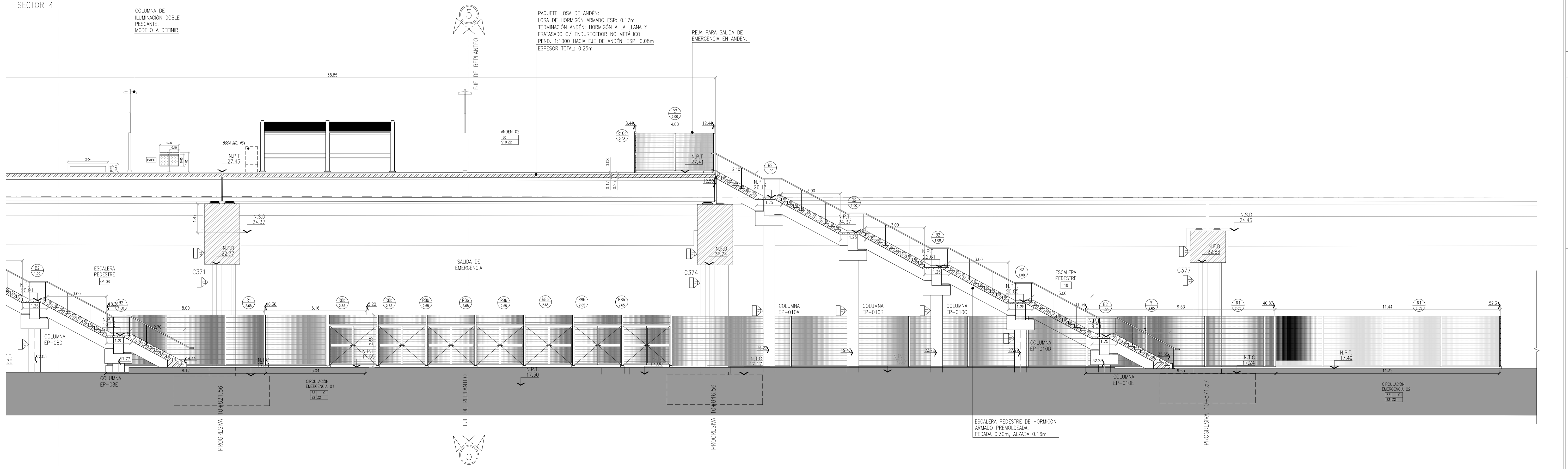

NOTA: TODAS LAS MEDIDAS SERÁN VERIFICADAS EN OBRA

REV	FECHA	OBSERVACION	FECHA	NOMBRE	DIBUJO	REVISO	APROBO

NOTAS COMPLEMENTARIAS		2022 - Las Malvinas son argentinas	
Este plano es propiedad exclusiva de Trenes Argentinos. Sin su autorización, el mismo no podrá ser reproducido total o parcialmente, ni divulgarse su contenido a terceros.			
DIBUJO	REVISO	APROBO	
ESCALA: S/E	TÍTULO: CORTE LONGITUDINAL F-F	OBRA: ESTACIÓN LA PATERNAL - LÍNEA SAN MARTÍN	CODIFICACIÓN: GI SM (A) VSM AR PL 021-1
REVISIÓN: A	FECHA DE EMISIÓN: marzo 22	REEMPLAZA A PLANO:	



FACHADA  
TRELLES-WARNES

CUBIERTA DE ESCALERA PEDESTRE DE CHAPA  
ACANALADA Y ESTRUCTURA METALICA.  
COLUMNAS ADOSGADAS A VIGAS DE VIADUCTO,  
CUBIERTA GENERADA POR MEDIO DE PORTICOS  
INDEPENDIENTES, SOLAPADOS ENTRE SI.

PANTALLA ACUSTICA  
CHAPA DE ACERO PERFORADO + RELLENO DE LANA DE ROCA  
+ MEMBRANA DE FIBRA DE VIDRIO + CHAPA DE ACERO LISA.  
CIERRES LATERALES EN POLIPROPILENO Y SOPORTES DE  
PERFILES HEB/HEA, h=2.00m

CUBIERTA DE ESCALERA PEDESTRE DE CHAPA  
ACANALADA Y ESTRUCTURA METALICA.  
COLUMNAS ADOSGADAS A VIGAS DE VIADUCTO,  
CUBIERTA GENERADA POR MEDIO DE PORTICOS  
INDEPENDIENTES, SOLAPADOS ENTRE SI.

PAQUETE LOSA DE ANDEN  
LOSA DE HORMIGÓN ARMADO ESP. 0.17m  
TERMINACIÓN ANDEN: HORMIGÓN A LA LLANA Y  
FRATASADO C/ ENDURECEDOR NO METALICO  
PEND. 1:1000 HACIA EJE DE ANDEN, ESP. 0.08m  
ESPESOR TOTAL: 0.25m

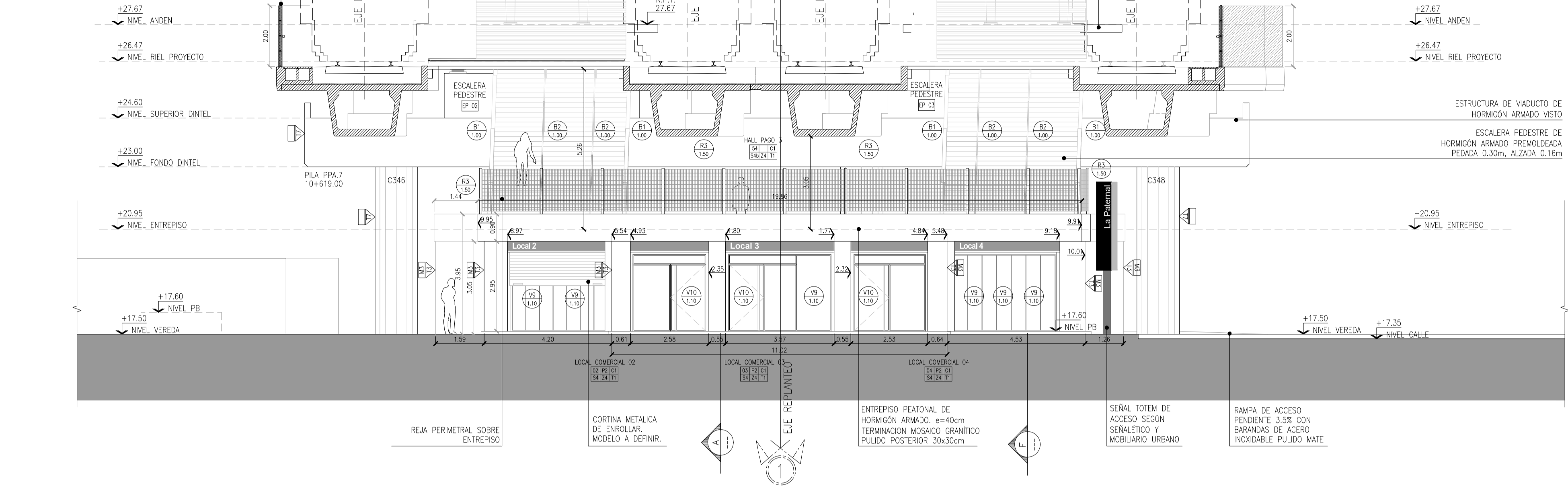

CORTE E-E

CUBIERTA DE ESCALERA PEDESTRE  
DE CHAPA ACANALADA Y  
ESTRUCTURA METALICA, ON HOLD.  
CERRAMIENTO LATERAL ON HOLD

REFUGIO SOBRE ANDEN DE DOBLE APOYO.  
CUBIERTA DE ANDEN DE CHAPA SINUSOIDAL GALVANIZADA  
Y GABRIOLA OCULTA DE CHAPA GALVANIZADA.  
CIELORRASO DE CHAPA PLEGADA PREFINADA, CORREAS  
EN PERFLERIA "C" DE ACERO GALVANIZADA  
ALTURA LIBRE h=3.42m

CUBIERTA DE ESCALERA PEDESTRE  
DE CHAPA ACANALADA Y  
ESTRUCTURA METALICA, ON HOLD.  
CERRAMIENTO LATERAL ON HOLD

PAQUETE LOSA DE ANDEN  
LOSA DE HORMIGÓN ARMADO ESP. 0.17m  
TERMINACIÓN ANDEN: HORMIGÓN A LA LLANA Y  
FRATASADO C/ ENDURECEDOR NO METALICO  
PEND. 1:1000 HACIA EJE DE ANDEN, ESP. 0.08m  
ESPESOR TOTAL: 0.25m

PANTALLA ACUSTICA  
CHAPA DE ACERO PERFORADO + RELLENO DE LANA DE ROCA  
+ MEMBRANA DE FIBRA DE VIDRIO + CHAPA DE ACERO LISA.  
CIERRES LATERALES EN POLIPROPILENO Y SOPORTES DE  
PERFILES HEB/HEA, h=2.00m

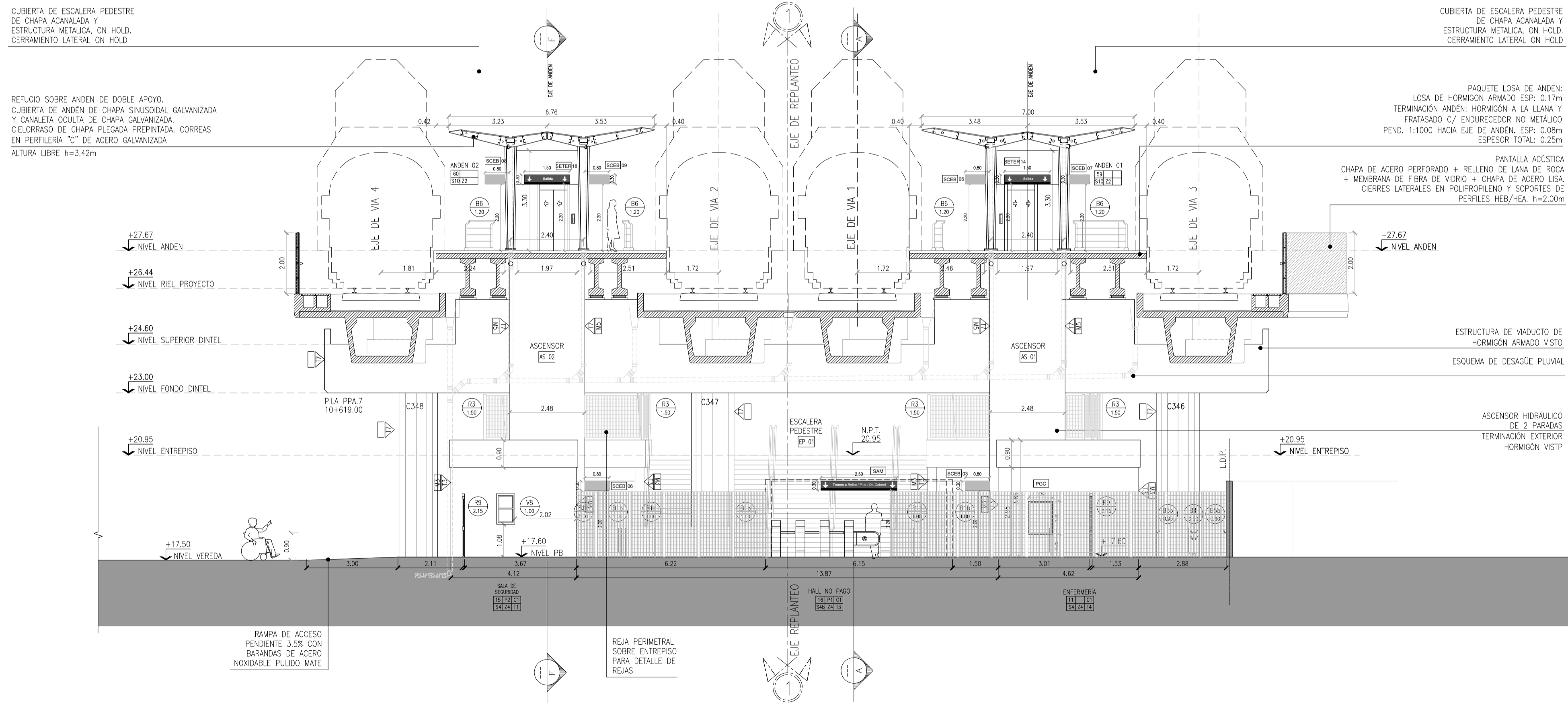

NOTA: TODAS LAS MEDIDAS SERÁN VERIFICADAS EN OBRA

REV	FECHA	OBSERVACION	FECHA	NOMBRE	DIBUJO	REVISO	APPROBO

NOTAS COMPLEMENTARIAS		2022 - Las Malvinas son argentinas	
Este plano es propiedad exclusiva de TRENES ARGENTINOS. Sin su autorización, el mismo no podrá ser reproducido total o parcialmente, ni divulgar su contenido a terceros.			
DIBUJO	REVISO	APPROBO	
ESCALA: S/E	TÍTULO: FACHADA TRELLES - WARNES	CODIFICACIÓN	
REVISIÓN: A	CORTE E-E	SECTOR	LÍNEA
	ESTACIÓN LA PATERNAL - LÍNEA SAN MARTÍN	ESTAC	ESP
		TIPO	NÚMERO
		GI	SM (A)
		VSM	AR
		PL	022
		FECHA DE EMISIÓN:	marzo 22
		REEMPLAZA A PLANO:	

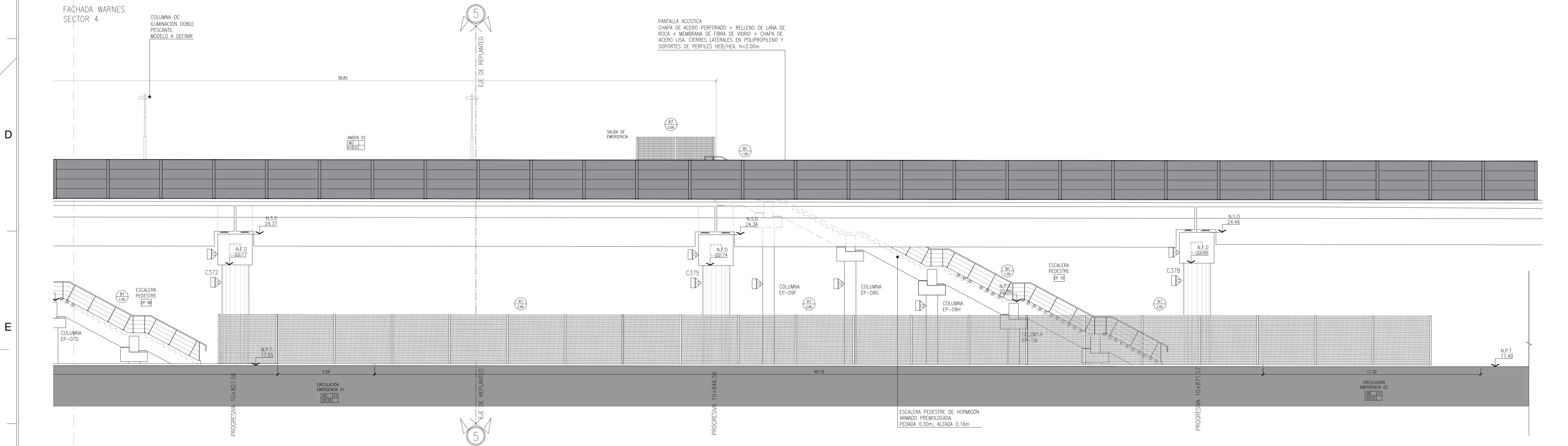
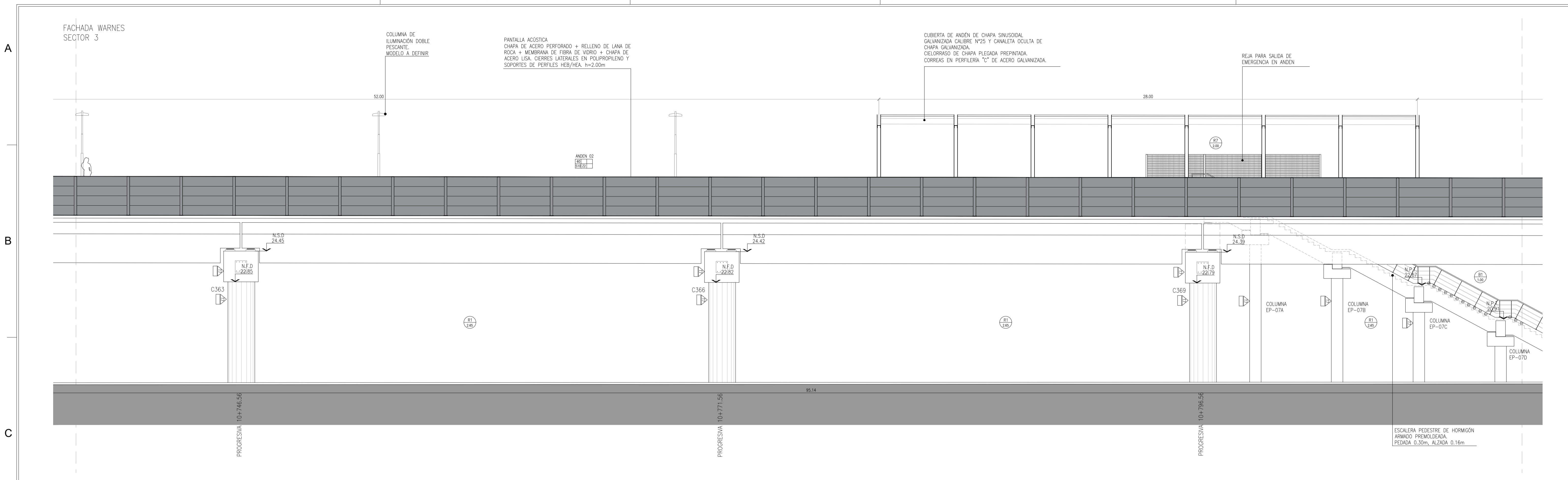

NOTA: TODAS LAS MEDIDAS SERÁN VERIFICADAS EN OBRA

REV	FECHA	OBSERVACION	FECHA	NOMBRE	DIBUJO	REVISO	APROBO

2022 - Las Malvinas son argentinas

Misión de Transportes Argentinos

**TRENES ARGENTINOS**

NOTAS COMPLEMENTARIAS: Este plano es propiedad exclusiva de TRENES ARGENTINOS. Sin su autorización, el mismo no podrá ser reproducido total o parcialmente, ni divulgar su contenido a terceros.

ESCALA: S/E

TÍTULO: FACHADA WARNES

OBRA: ESTACIÓN LA PATERNAL - LÍNEA SAN MARTÍN

REVISIÓN: A

CODIFICACIÓN		TIPO	NÚMERO
SECTOR	LÍNEA	ESTAC.	ESP.
GI	SM (A)	VSM	AR
PL	023-1		

FECHA DE EMISIÓN: marzo 22

REEMPLAZA A PLANO:

FACHADA WARNES  
SECTOR 1

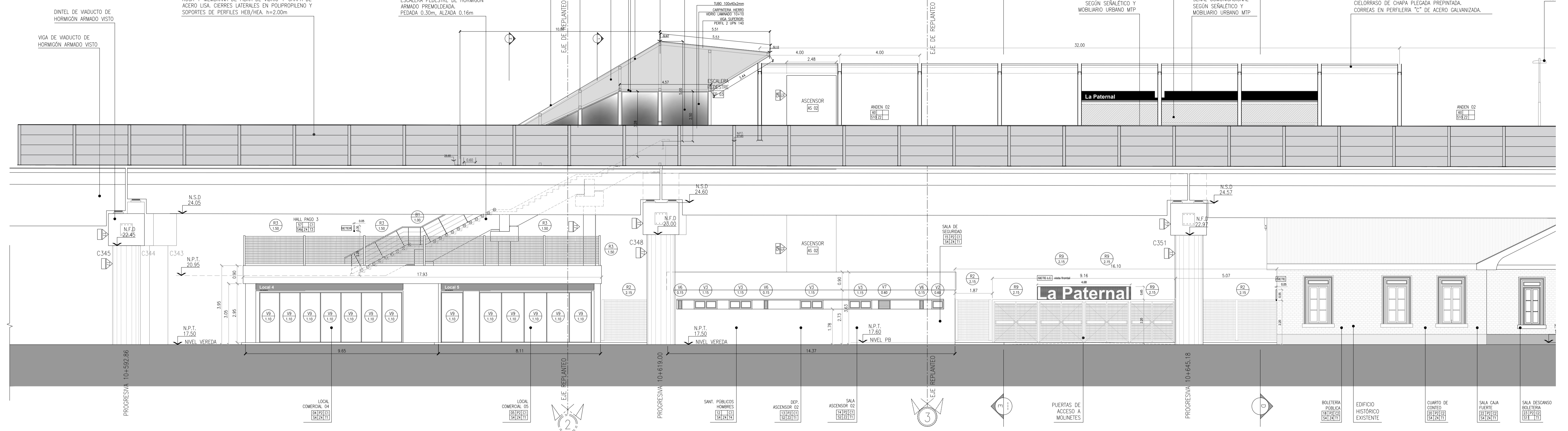

FACHADA WARNES  
SECTOR 2

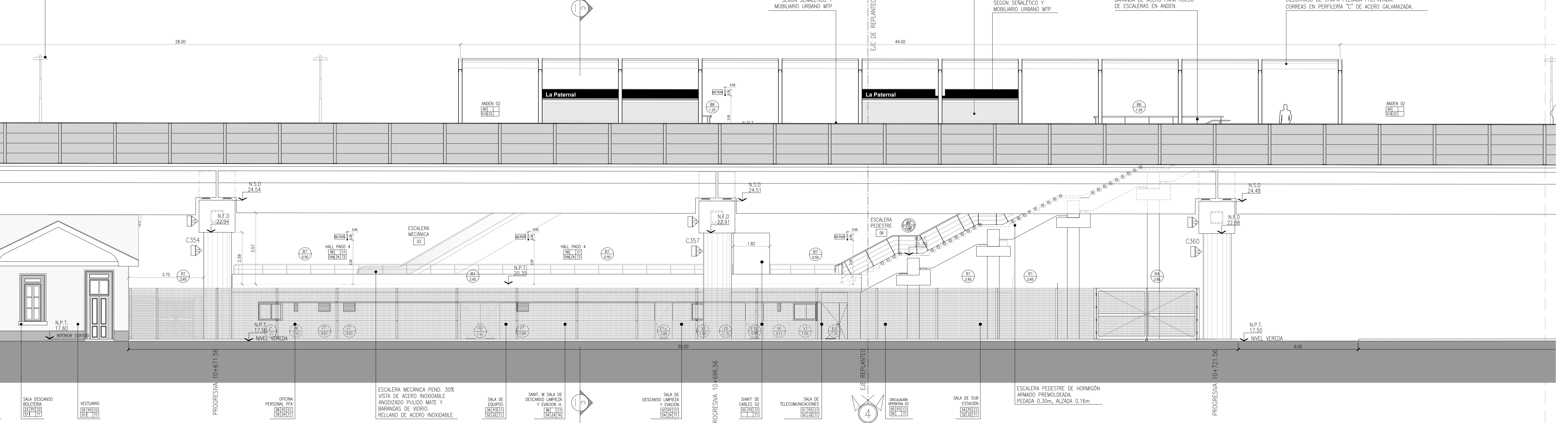

NOTA: TODAS LAS MEDIDAS SERÁN VERIFICADAS EN OBRA

REV	FECHA	OBSERVACION	FECHA	NOMBRE	DIBUJO	REVISO	APPROBO

NOTAS COMPLEMENTARIAS		2022 - Las Malvinas son argentinas	
Este plano es propiedad exclusiva de Trenes Argentinos. Sin su autorización, el mismo no podrá ser reproducido total o parcialmente, ni divulgar su contenido a terceros.			
DIBUJO	REVISO	APPROBO	
ESCALA: S/E	TÍTULO: FACHADA WARNES	CODIFICACIÓN	
REVISIÓN: A	OBRA: ESTACIÓN LA PATERNAL - LÍNEA SAN MARTÍN	SECTOR	LÍNEA
		ESTAC	ESP
		SM (A)	VSM
		AR	PL
		023	
		FECHA DE EMISIÓN: marzo 22	
		REEMPLAZA A PLANO:	

RA 8.00	Tipo: Reja	
	Ubicación: Cerramiento en PB	

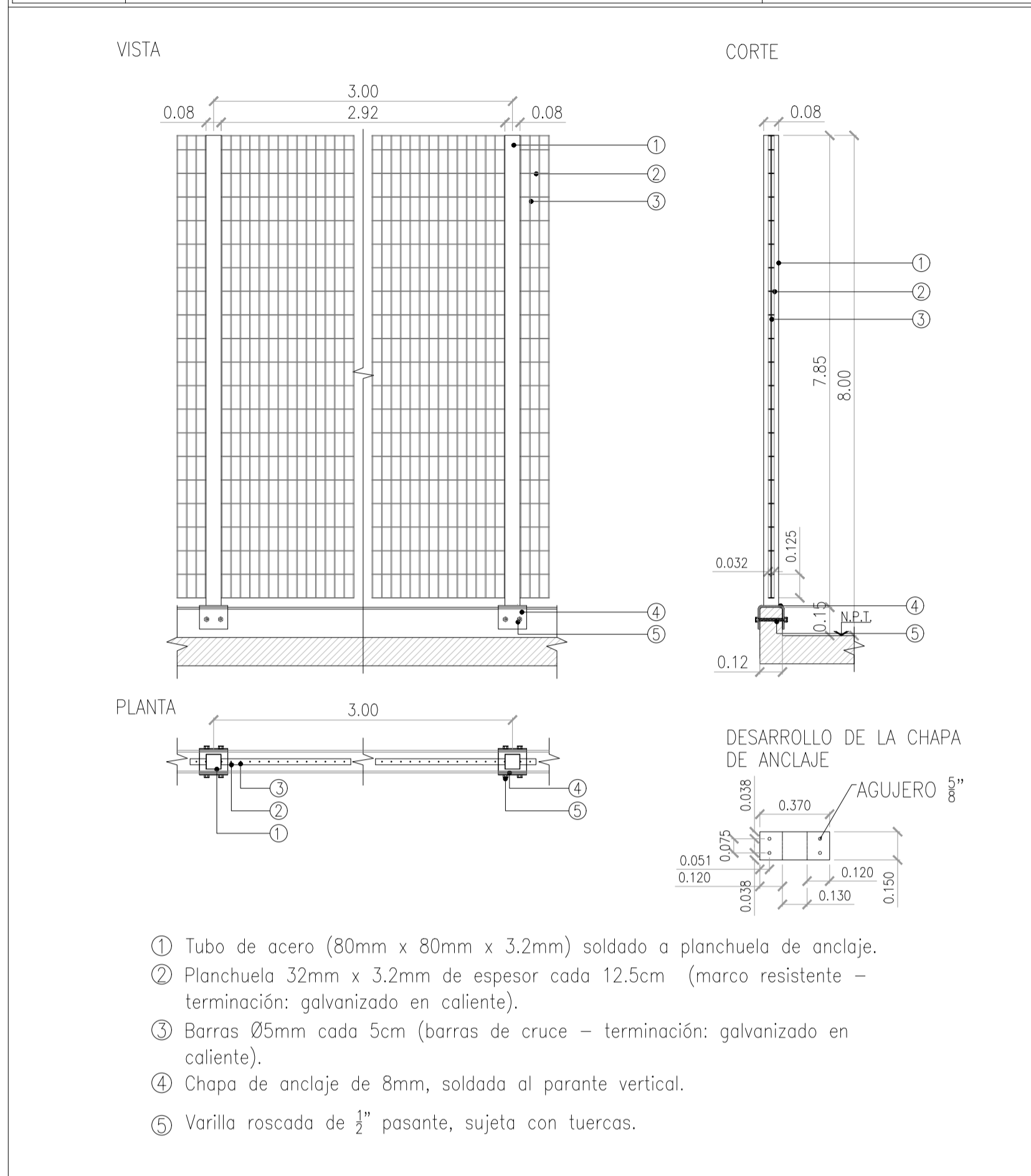

- ① Tubo de acero (80mm x 80mm x 3.2mm) soldado a planchuela de anclaje.
  - ② Planchuela 32mm x 3.2mm de espesor cada 12.5cm (marco resistente - terminación: galvanizado en caliente).
  - ③ Barras Ø5mm cada 5cm (barras de cruce - terminación: galvanizado en caliente).
  - ④ Chapa de anclaje de 8mm, soldada al parante vertical.
  - ⑤ Varilla roscada de 1/2" pasante, sujeta con tuercas.
- Material: Estructura de tubo de acero (80x80x3.2mm). Reja compuesta por barras de cruce fundidas dentro de planchuelas resistentes, de acero galvanizado.
- Alto: 8.00 m
- Largo: Según desarrollo del cerramiento
- Terminación: Reja galvanizada por inmersión en caliente.  
Estructura, 2 manos antióxido + 2 manos de esmalte sintético color a definir.

RB 6.00	Tipo: Reja	
	Ubicación: Salida de emergencia andenes	

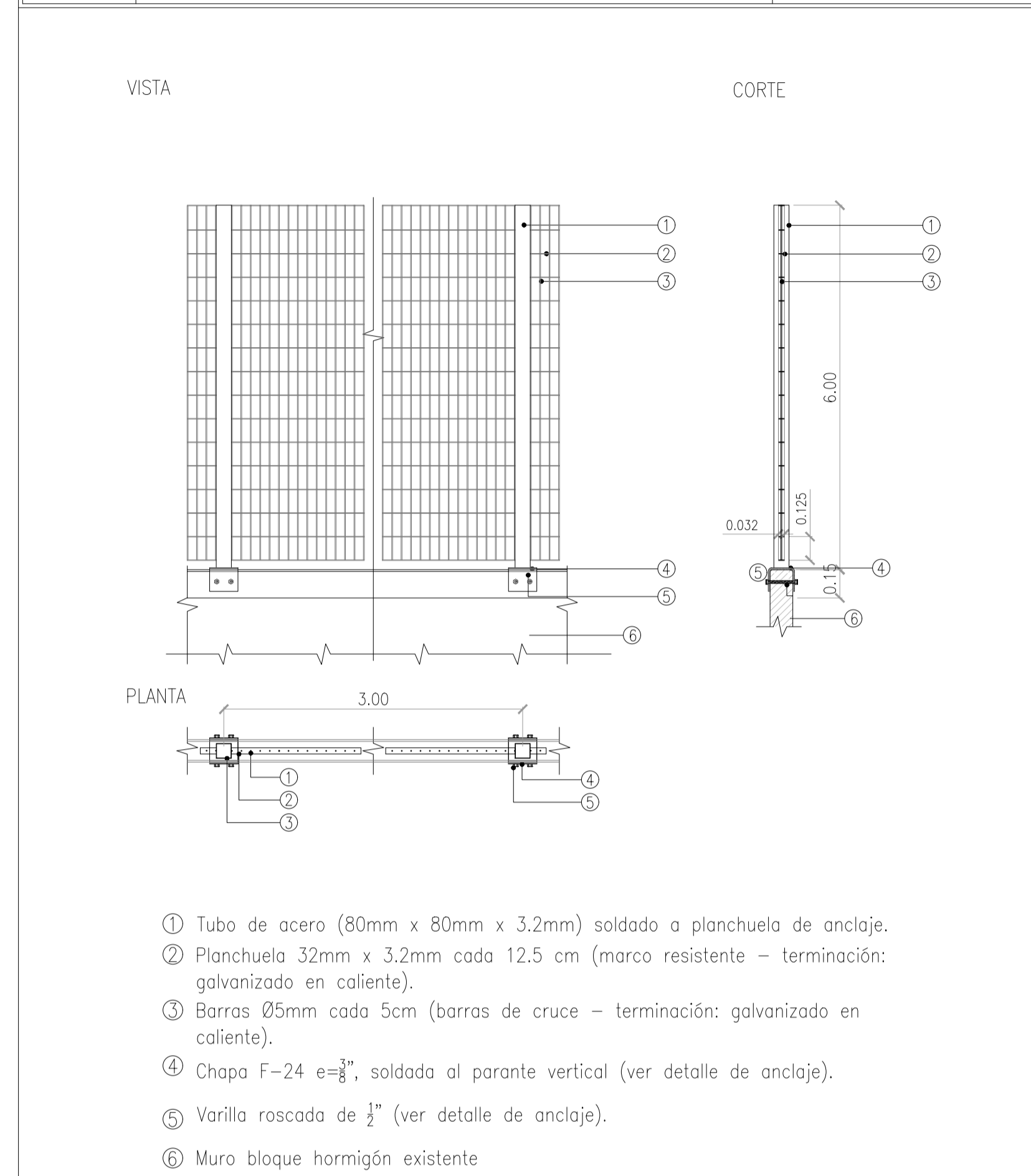

- ① Tubo de acero (80mm x 80mm x 3.2mm) soldado a planchuela de anclaje.
  - ② Planchuela 32mm x 3.2mm cada 12.5 cm (marco resistente - terminación: galvanizado en caliente).
  - ③ Barras Ø5mm cada 5cm (barras de cruce - terminación: galvanizado en caliente).
  - ④ Chapa F-24 e=3/8", soldada al parante vertical (ver detalle de anclaje).
  - ⑤ Varilla roscada de 1/2" (ver detalle de anclaje).
  - ⑥ Muro bloque hormigón existente
- Material: Estructura de tubo de acero (80x80x3.2mm). Reja compuesta por barras de cruce fundidas dentro de planchuelas resistentes, de acero galvanizado.
- Alto: 6.00 m
- Largo: Según desarrollo del cerramiento
- Terminación: Reja galvanizada por inmersión en caliente.  
Estructura, 2 manos antióxido + 2 manos de esmalte sintético color a definir.

R9b 2.15	Tipo: Puerta de dos hojas	
	Ubicación: Acceso de servicio	

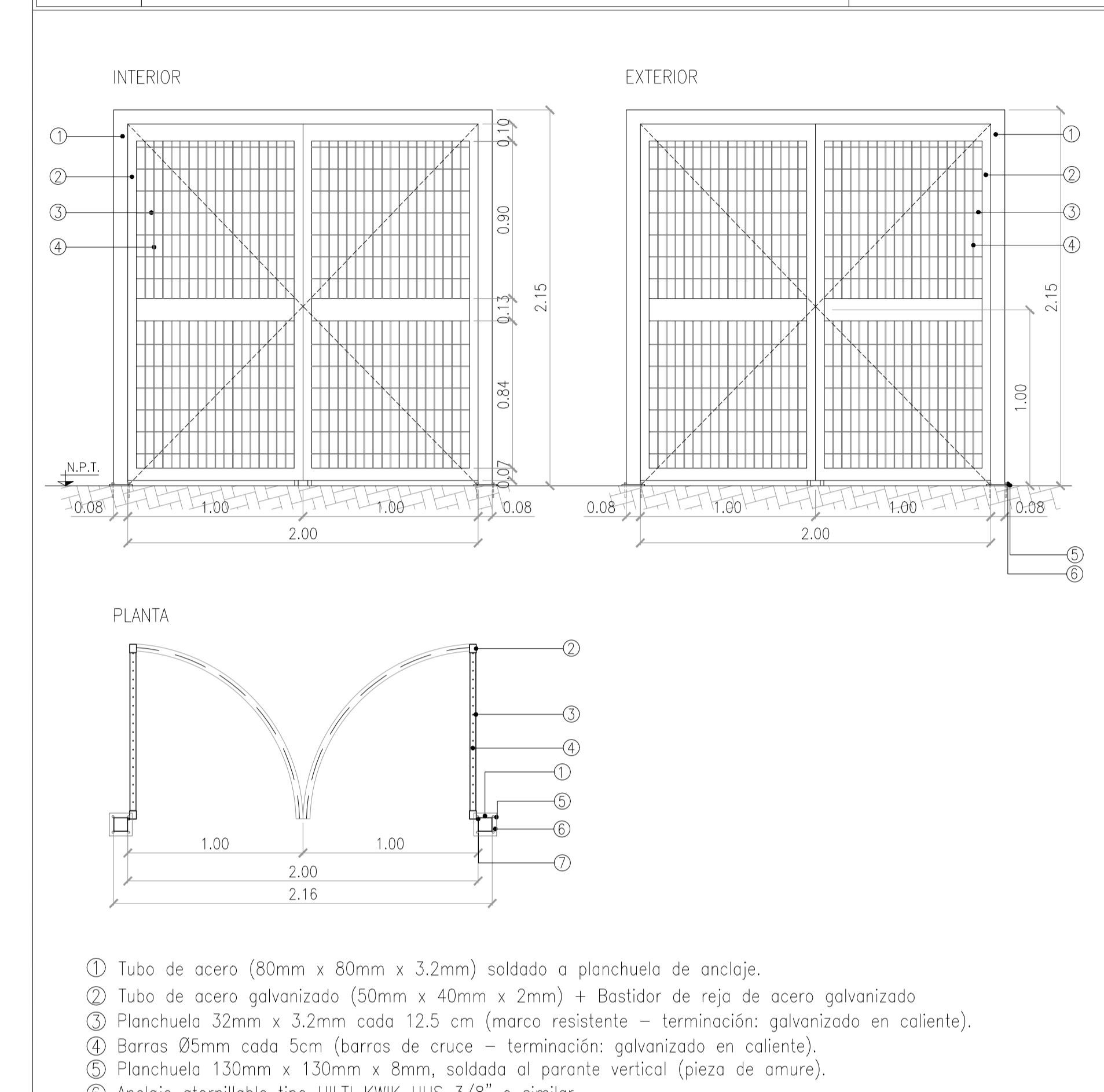

- ① Tubo de acero (80mm x 80mm x 3.2mm) soldado a planchuela de anclaje.
  - ② Tubo de acero galvanizado (50mm x 40mm x 2mm) + Bastidor de reja de acero galvanizado
  - ③ Planchuela 32mm x 3.2mm cada 12.5 cm (marco resistente - terminación: galvanizado en caliente).
  - ④ Barras Ø5mm cada 5cm (barras de cruce - terminación: galvanizado en caliente).
  - ⑤ Planchuela 130mm x 130mm x 8mm, soldada al parante vertical (pieza de amure).
  - ⑥ Anclaje atornillable tipo HILTI KWIK HUS 3/8" o similar.
  - ⑦ Bisagras reforzadas a munición
- Material: Estructura de tubo de acero (80x80x3.2mm). Reja compuesta por barras de cruce fundidas dentro de planchuelas resistentes, de acero galvanizado.
- Alto: 2.15 m
- Ancho: 2.00 m
- Terminación: Reja galvanizada por inmersión en caliente.  
Estructura, 2 manos antióxido + 2 manos de esmalte sintético color a definir.

NOTA: TODAS LAS MEDIDAS SERÁN VERIFICADAS EN OBRA

REV	FECHA	OBSERVACION	FECHA	NOMBRE

2022 - Las Malvinas son argentinas

Ministerio de Transportes Argentina

TRENES ARGENTINOS

NOTAS COMPLEMENTARIAS: Este plano es propiedad exclusiva de Trenes Argentinos. Sin su autorización, el mismo no podrá ser reproducido total o parcialmente, ni divulgar su contenido a terceros.

ESCALA: S/E

TÍTULO: REJAS

OBRA: ESTACIÓN LA PATERNAL - LÍNEA SAN MARTÍN

REVISIÓN: A

CODIFICACIÓN

SECTOR	LÍNEA	ESTAC	ESP	TIPO	NÚMERO
GI	SM (A)	VSM	AR	PRI	001

FECHA DE EMISIÓN: marzo 22

REEMPLAZA A PLANO:

R4b 2.65	Tipo: Portón abatible de dos hojas Ubicación: Salida calle circulación de emergencia
-------------	---

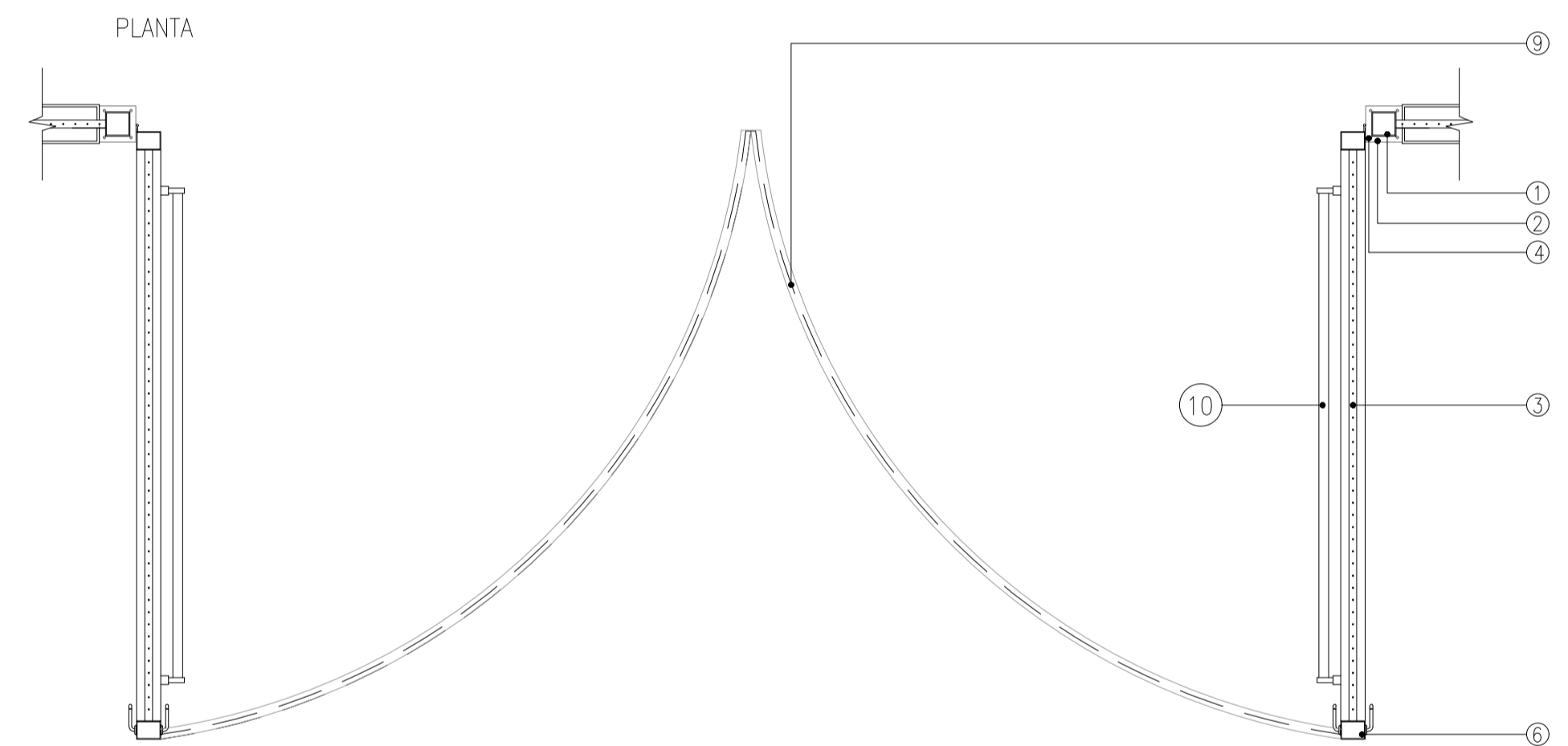
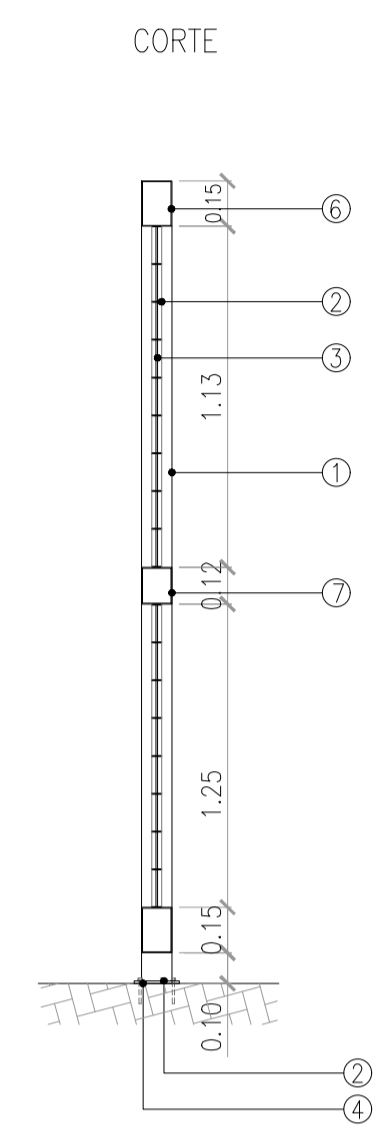
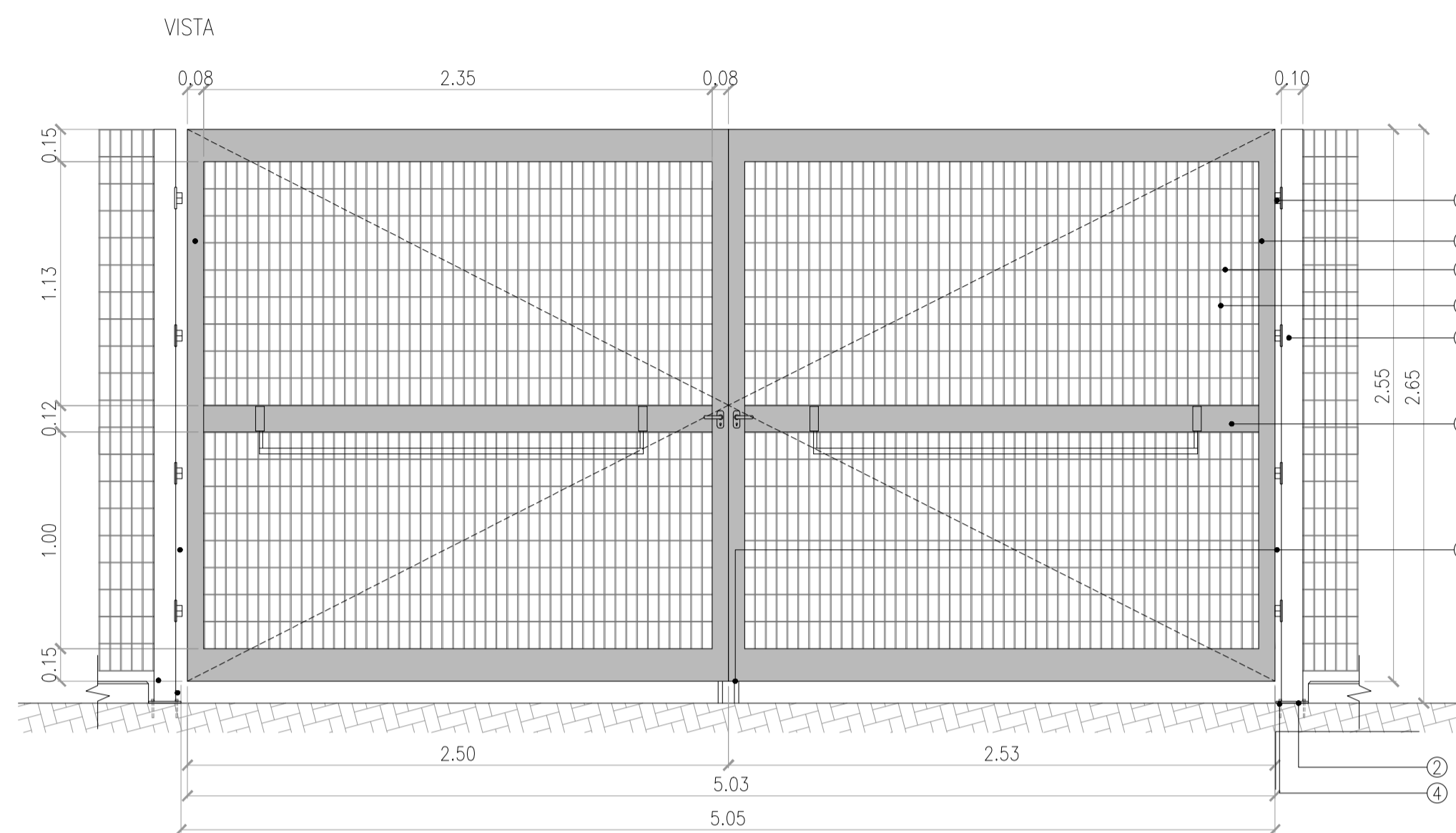

- ① Tubo de acero (100mm x 100mm x 4mm) soldado a planchuela de anclaje.
- ② Planchuela 32mm x 3.2mm cada 12.5cm (marco resistente - terminación: galvanizado en caliente).
- ③ Barras Ø5mm cada 5cm (barras de cruce - terminación: galvanizado en caliente).
- ④ Anclaje Kwik Hus 3/8", largo: 64mm
- ⑤ Ruedas de acero de 100 mm para apertura de portón
- ⑥ Tubo estructural (150mm x 100mm x 3.2mm - Marco perimetral). Apoyo sobre rueda de Acero 100 mm.
- ⑦ Tubo de acero (120mm x 100mm x 3.2mm - Parante intermedio).
- ⑧ Bisagras reforzadas a munición
- ⑨ Guía para desplazamiento de portón de Acero 100 mm o superior.
- ⑩ Barral antipánico emergencia Push Jaque con cerradura Yale

Material: Estructura de tubo de acero (100x100x4mm). Bastidores de tubo de acero galvanizado (150x100x3mm). Reja compuesta por barras de cruce fundidas dentro de planchuelas resistentes, de acero galvanizado. Bisagras tipo pomela bronce platil. Picaporte doble balancín bronce. Cerradura de seguridad.

Alto: 2.65 m

Ancho: 5.10 m

Terminación: Reja galvanizada por inmersión en caliente.  
Estructura, 2 manos antióxido + 2 manos de esmalte sintético color a definir.

NOTA: TODAS LAS MEDIDAS SERÁN VERIFICADAS EN OBRA

REV	FECHA	OBSERVACION	DIBUJO	REVISO	APROBO
NOTAS COMPLEMENTARIAS					
Este plano es propiedad exclusiva de Trenes Argentinos. Sin su autorización, el mismo no podrá ser reproducido total o parcialmente, ni divulgar su contenido a terceros.					
ESCALA: S/E		TÍTULO: REJAS		2022 - Las Malvinas son argentinas	
REVISIÓN: A		OBRA: ESTACIÓN LA PATERNAL - LÍNEA SAN MARTÍN		 	
CODIFICACIÓN			FECHA DE EMISIÓN: marzo 22		
SECTOR	LÍNEA	ESTAC	ESP	TIPO	NÚMERO
GI	SM (A)	VSM	AR	PRI	002
REEMPLAZA A PLANO:					



República Argentina - Poder Ejecutivo Nacional  
Las Malvinas son argentinas

**Hoja Adicional de Firmas**  
**Pliego Especificaciones Tecnicas**

**Número:**

**Referencia:** Pliego / Anexo 10 - ESTACION LA PATERNAL LINEA SAN MARTIN ELABORÓ

---

El documento fue importado por el sistema GEDO con un total de 29 pagina/s.