 Secretaría de Transporte Ministerio de Economía	GERENCIA DE INGENIERIA E INFRAESTRUCTURA	
	CERRAMIENTO PERIMETRAL DE ZONA OPERATIVA Y PASOS PEATONALES LINEA SAN MARTÍN	Revisión 00
		SM-VO-ET-066
		Fecha: 09/2025
		Página 1 de 75



ESPECIFICACIONES TÉCNICAS PARTICULARES

OBRA:



**CERRAMIENTO PERIMETRAL DE
 ZONA OPERATIVA Y PASOS PEATONALES**

Línea San Martín



Artículo 1°.	Objeto.....	5
Artículo 2°.	Alcance de los Trabajos	5
Artículo 3°.	Sistema de contratación.....	8
Artículo 4°.	Forma de Cotización	9
Artículo 5°.	Requisitos de la Oferta y Exigencias Administrativas por renglón 10	
Artículo 6°.	Plazo de Obra	12
Artículo 7°.	Normas y Especificaciones a Considerar.....	12
Artículo 8°.	Medidas de Seguridad en los Lugares de Trabajo.....	14
Artículo 9°.	Metodología de Trabajo	15
9.1	Depósito de materiales, herramientas y equipos	15
9.2	Seguridad operativa	16
9.3	Alumbrado en los lugares de trabajo	16
9.4	Limpieza, extracciones y remociones	16
9.5	Materiales	16
9.6	Equipos, máquinas, herramientas	17
9.7	Cerco, vallado, protecciones, pasarelas públicas, señalizaciones, desvíos, sistema de información a usuarios, etc.....	17
Artículo 10°.	Horario de Trabajo	18
Artículo 11°.	Control de los Trabajos	18
Artículo 12°.	Lugar de ejecución de los Trabajos.....	20
Artículo 13°.	Conocimiento del sitio.....	23
Artículo 14°.	Manejo de los trabajos.....	23
14.1	Obrador y/o depósito.....	23
14.2	Manejo de Materiales	24
14.3	Abastecimiento de Materiales	25
14.4	Movimiento de Materiales.....	25
14.5	Marcas de Materiales	25
14.6	Trámites, gestiones y permisos.....	25
14.7	Iluminación y Fuerza Motriz.....	25
14.8	Acta de constatación	26
14.9	Autorización de los Trabajos	26
14.10	Responsabilidad por elementos en el sitio	27
14.11	Andamios	27
14.12	Protección del Entorno	28
Artículo 15°.	Representante Técnico de la CONTRATISTA.....	28
Artículo 16°.	Provisiones para Obrador	29
Artículo 17°.	Limpieza y Ayuda de Gremios.....	29
17.1	Limpieza diaria	29
17.2	Limpieza final	30
17.3	Ayuda de Gremios.....	30
Artículo 18°.	Documentación Final de Obra.....	31
Artículo 19°.	Garantía Técnica y Vicios Ocultos.....	31
19.1	Recepción Provisoria	32

  Secretaría de Transporte Ministerio de Economía	GERENCIA DE INGENIERIA E INFRAESTRUCTURA	
	CERRAMIENTO PERIMETRAL DE ZONA OPERATIVA Y PASOS PEATONALES	
	LINEA SAN MARTÍN	
	Revisión 00	SM-VO-ET-066
		Fecha: 09/2025
		Página 3 de 75

19.2	Recepción definitiva	32
Artículo 20°.	Medición y Certificación	33
Artículo 21°.	Descripción de los Trabajos.....	34
21.1	Trabajos Preliminares	38
21.1.1	Proyecto ejecutivo, ingeniería de detalle y memorias técnicas.....	38
21.1.2	Provisión y colocación de cartel de obra, obrador, vallado y señalización	41
21.1.3	Acceso a pie de obra.....	42
21.2	Desmante y demolición	42
21.2.1	Demolición, desmante y retiro de producido.....	42
21.3	Movimiento de suelos.....	43
21.3.1	Excavación y movimiento de suelos.....	43
21.3.2	Nivelación y compactación del terreno	43
21.3.3	Ejecución de bases de H°A°.....	44
21.4	Cerramiento sector operativo	44
21.4.1	Provisión y colocación de premoldeados New Jersey de 1,10 m de altura x 3,00 m de largo	44
21.4.2	Provisión y colocación de premoldeados New Jersey de 1,50 m de altura x 3,00 m de largo	49
21.4.3	Provisión y colocación de cerramiento: reja metálica superior. Terminación: galvanizado en caliente.....	49
21.4.4	Provisión y colocación de cerramiento: doble paño metálico. Terminación: galvanizado en caliente.	50
21.4.5	Provisión y colocación de reja de hormigón premoldeado superior	51
21.4.6	Provisión y colocación de cerramiento New Jersey 1.10 m + reja de hormigón premoldeada. Altura total 2.25mts	51
21.4.7	Provisión y colocación de cerramiento doble reja de hormigón premoldeada. Altura total 2.25 mts.	52
21.4.8	Ejecución de tabiques de H°A° sobre cerramientos (incluye encofrado y anclajes químicos).....	52
21.5	Pasos Peatonales	53
21.5.1	Fundaciones, contrapisos, solados y demarcaciones.....	53
21.5.1.1	Bases para postes y señalética en laberintos.....	53
21.5.1.2	Solado de Hormigón Armado en paso peatonal y laberinto	54
21.5.1.3	Senda Peatonal Pavimentada	55
21.5.1.4	Provisión y colocación de durmiente de quebracho colorado	56
21.5.1.5	Provisión y colocación de conjunto de silletas y fijación Pandrol o equivalente.....	56
21.5.1.6	Provisión y colocación de fijaciones tirafondos para losetas de H°A°	57
21.5.1.7	Provisión y colocación de gomas para losetas de H°A°	57

  Secretaría de Transporte Ministerio de Economía	GERENCIA DE INGENIERIA E INFRAESTRUCTURA	
	CERRAMIENTO PERIMETRAL DE ZONA OPERATIVA Y PASOS PEATONALES LINEA SAN MARTÍN	
	Revisión 00	
	SM-VO-ET-066	
		Fecha: 09/2025
		Página 4 de 75

21.5.1.8	Provisión y colocación de Losetas Exteriores H°A° tipo H.....	57
21.5.1.9	Provisión y colocación de Losetas Interiores H°A° tipo J 60	60
21.5.1.10	Provisión y colocación de solado háptico.....	60
21.5.1.11	Demarcación de laberinto y senda peatonal	61
21.5.1.12	Rampa de Hormigón Armado	62
21.5.1.13	Escalera de Hormigón Armado.....	62
21.5.1.14	Viga de encadenado.....	63
21.5.1.15	Bloques de Hormigón	63
21.5.1.16	Pilotín	64
21.5.1.17	Tabiques laterales de rampa	66
21.5.2	Desagües.....	66
21.5.2.1	Caños PVC 25 incluye geotextil	66
21.5.2.2	Cámara de Inspección (incluye empalme entre cámaras).....	67
21.5.2.3	Ejecución de cabezal de H°A° para zanja	67
21.5.2.4	Caño de H°A° para zanja	68
21.5.3	Instalación para señalamiento.....	68
21.5.3.1	Ejecución y colocación de cañeros de Señalamiento	68
21.5.3.2	Cámara de Inspección (incluye empalme entre cámaras).....	69
21.5.4	Herrería.....	69
21.5.4.1	Provisión y Colocación postes y barandas en Laberintos (incluye pintura)	71
21.5.4.2	Provisión y colocación de barandas en rampas, escaleras y circulaciones (incluye pintura)	71
21.5.4.3	Señalización para PP	73
21.6	Varios.....	73
21.6.1	Limpieza diaria	73
21.6.2	Limpieza Final.....	74
21.6.3	Documentación Conforme a Obra.....	74
Artículo 22°.	Redeterminación de Precios	74
	Documentación adjunta.....	74

  Secretaría de Transporte Ministerio de Economía	GERENCIA DE INGENIERIA E INFRAESTRUCTURA	
	CERRAMIENTO PERIMETRAL DE ZONA OPERATIVA Y PASOS PEATONALES LINEA SAN MARTÍN	Revisión 00
		SM-VO-ET-066
		Fecha: 09/2025
Página 5 de 75		

Artículo 1°. Objeto

La presente documentación define las Especificaciones Técnicas de las tareas requeridas, y junto a los demás documentos que conforman la presente contratación rigen los trabajos de ejecución de **CERRAMIENTO PERIMETRAL DE ZONA OPERATIVA DE VÍA Y PASOS PEATONALES** en Línea San Martín.

Las tareas comprenden la mano de obra, materiales, herramientas, equipos, y todo elemento que resulte necesario para la ejecución de los trabajos objeto del presente pliego.

La compulsa se efectuará en 2 renglones independientes dentro de la misma contratación:

Renglón 1: Cerramiento perimetral de zona operativa y pasos peatonales – Línea San Martín. Predios Retiro a Palermo.



Renglón 2: Cerramiento perimetral de zona operativa y pasos peatonales – Línea San Martín. Predios José C Paz a Hurlingham.

Artículo 2°. Alcance de los Trabajos

El alcance de los trabajos comprende la ejecución de cerramientos de zona operativa de vía conjuntamente con 4 pasos peatonales, intervenciones necesarias para la delimitación y seguridad del servicio, pasajeros y transeúntes. En particular los sectores a atender se ubican en predios que se extienden entre las estaciones Retiro a Palermo, dentro de la Ciudad Autónoma de Buenos Aires, y en predios comprendidos entre las Estaciones Sol y Verde a Hurlingham, ambas extensiones se circunscriben en el servicio de la Línea San Martín, ramal Retiro/Dr Cabred, dada la precariedad y ausencia de cerramientos y pasos a lo largo de dicha traza ferroviaria.

A modo general pero no taxativo, se prevén las siguientes tareas:

- Trabajos preliminares: relevamiento, proyecto ejecutivo y memorias técnicas.
- Desmontes y movimientos de suelo.
- Provisión y colocación de diversos tipos de cerramientos, a saber:
 - Provisión y colocación de premoldeados New Jersey de 1,10 m de altura x 3,00 m de largo.

  Secretaría de Transporte Ministerio de Economía	GERENCIA DE INGENIERIA E INFRAESTRUCTURA	
	CERRAMIENTO PERIMETRAL DE ZONA OPERATIVA Y PASOS PEATONALES LINEA SAN MARTÍN	Revisión 00
		SM-VO-ET-066
		Fecha: 09/2025
		Página 6 de 75

- Provisión y colocación de premoldeados New Jersey de 1,50 m de altura x 3,00 m de largo.
 - Provisión y colocación de reja metálica superior.
 - Provisión y colocación de cerramiento doble paño metálico.
 - Provisión y colocación de cerramiento New Jersey + reja de hormigón premoldeada, altura 2.25mts.
 - Provisión y colocación de reja de hormigón premoldeado superior.
 - Provisión y colocación de cerramiento doble reja de hormigón premoldeada, altura 2.25 mts.
 - Ejecución de tabique de H°A° sobre cerramientos (incluye encofrado y anclajes químicos).
- Ejecución de pasos peatonales a nivel.

Todos los trabajos requeridos deberán ser realizados conformes a su fin, para lo cual deberán considerarse incluidos todos los elementos y medios necesarios para el correcto funcionamiento, aun cuando no se mencionen explícitamente en la presente especificación.



Personal de la CONTRATISTA

La CONTRATISTA deberá estar representada en la ejecución de la obra permanentemente hasta la finalización total de sus obligaciones contractuales, por profesionales con incumbencia al tipo de obra a ejecutarse, inscriptos en los Colegios y/o Consejos Profesionales correspondientes.

El **Representante Técnico** será responsable de avalar a la CONTRATISTA en todos los aspectos técnicos, relacionados con los trabajos contratados, así como refrendar todos los certificados de avance.

El **Jefe de Proyecto** será responsable de elaborar la Documentación Ejecutiva de los trabajos contratados, compatibilizar la ingeniería de sus proveedores con los propósitos del Proyecto y suministrar en tiempo y forma los Planos Ejecutivos necesarios para el desarrollo de los trabajos. Estará encargado de definir, realizar y poner a disposición de la Inspección la ingeniería de detalle, y todos los planos constructivos que componen la obra.

El **Jefe de Obra** o en su defecto, **personal técnico calificado** asignado por la CONTRATISTA y aprobado por la Inspección de Obra mediante Orden de Servicio, deberá estar presente en todo momento durante la ejecución de los trabajos. Será responsable de coordinar y dirigir las distintas especialidades (Civil, Eléctrica, Mecánica, etc.); deberá atender todas las indicaciones que les sean impartidas por la Inspección de los trabajos.

  Secretaría de Transporte Ministerio de Economía	GERENCIA DE INGENIERIA E INFRAESTRUCTURA	
	CERRAMIENTO PERIMETRAL DE ZONA OPERATIVA Y PASOS PEATONALES LINEA SAN MARTÍN	Revisión 00
		SM-VO-ET-066
		Fecha: 09/2025
		Página 7 de 75

Recibir Órdenes de Servicio y tomar conocimiento de ellas; emitir Notas de Pedido de la CONTRATISTA; suscribir Actas y partes de obra; llevar al día y en el sitio toda la documentación correspondiente, la cual estará a disposición de la Inspección cuando ésta así lo solicite. Será responsable de todos los aspectos de ejecución conforme a las Órdenes de Trabajo recibidas y los Planos “Aprobados para Construcción”, desarrollo conforme a las Reglas del Arte y mantenimiento de las obras. Deberá tomar todas las medidas necesarias para la seguridad y protección de personas y bienes propios y de terceros.

La CONTRATISTA deberá contar, además, con un Responsable matriculado en **Higiene y Seguridad** en el trabajo, cuyos datos personales, matrícula y antecedentes se acreditarán al comenzar los trabajos.



Asimismo, empleará mano de obra calificada para cada tipo de tarea a desarrollar, por lo que el personal de la CONTRATISTA deberá ser idóneo y suficiente para los trabajos. La Inspección de SOFSA podrá solicitar el reemplazo de cualquier empleado de la CONTRATISTA que considere incompetente, o su asignación a otra tarea. Asimismo, la Inspección de los trabajos podrá solicitar la desvinculación, a costa de la CONTRATISTA, de todo empleado de la CONTRATISTA o sus Subcontratistas que faltare al orden, y la ampliación del plantel de personal cuando éste resultare insuficiente de acuerdo con el ritmo de avance de los trabajos.

Dotación mínima requerida

A fin de dar cumplimiento al plazo de obra la CONTRATISTA deberá contar con una dotación mínima de personal debidamente capacitada teniendo en cuenta la magnitud, los plazos establecidos y el alcance de las tareas a realizar.

La dotación enunciada será la mínima requerida, quedando bajo responsabilidad de la CONTRATISTA la incorporación de mayor personal en función de su estimación de recursos necesarios para dar cumplimiento al alcance en las condiciones de tiempo y calidad previstas en las presentes Especificaciones Técnicas.

La CONTRATISTA deberá contar con una dotación mínima de personal debidamente capacitado teniendo en cuenta la magnitud, los plazos establecidos y el alcance de las tareas a realizar, según el siguiente cuadro:

  Secretaría de Transporte Ministerio de Economía	GERENCIA DE INGENIERIA E INFRAESTRUCTURA		
	CERRAMIENTO PERIMETRAL DE ZONA OPERATIVA Y PASOS PEATONALES		Revisión 00
	LINEA SAN MARTÍN		SM-VO-ET-066
			Fecha: 09/2025
		Página 8 de 75	

Renglón	Plazo	Representante Técnico	Jefe de Obra	Responsable de Seguridad e Higiene	Capataz	Oficial Especializado	Oficial	½ Oficial	Ayudante
	Días corridos	N°	N°	N°	N°	N°	N°	N°	N°
1	180	1	1	1	1	2	4	0	6
2	180	1	1	1	1	2	4	0	6

Se podrá modificar la dotación a solicitud de la Inspección por necesidades operativas, debiéndose respetar en todo momento la cantidad mínima de operarios establecida en el cuadro precedente.

El Jefe de Obra, o en su defecto, personal técnico calificado asignado por la CONTRATISTA y aprobado por la Inspección de Obra mediante Orden de Servicio, como también el capataz y responsable de Seguridad e Higiene deberán estar presentes de manera permanente en obra.



Artículo 3°. Sistema de contratación

Los trabajos se dividen en 2 renglones dentro de la misma contratación:

Renglón 1: Cerramiento perimetral de zona operativa y pasos peatonales – Línea San Martín. Predios Retiro a Palermo.

Renglón 2: Cerramiento perimetral de zona operativa y pasos peatonales – Línea San Martín. Predios José C Paz a Hurlingham.

Cada renglón se podrá adjudicar por separado a distintos oferentes. Los oferentes podrán cotizar uno o dos renglones. En el caso de ofertar más de un renglón el

  Secretaría de Transporte Ministerio de Economía	GERENCIA DE INGENIERIA E INFRAESTRUCTURA	
	CERRAMIENTO PERIMETRAL DE ZONA OPERATIVA Y PASOS PEATONALES LINEA SAN MARTÍN	Revisión 00
		SM-VO-ET-066
		Fecha: 09/2025
		Página 9 de 75

oferente deberá demostrar capacidad técnica para poder ejecutar los renglones cotizados de manera simultánea. Está prohibida la cotización parcial del renglón.

Los trabajos serán contratados por el sistema “Unidad de Medida”.

Las cantidades detalladas en la planilla de cotización serán consideradas a los efectos de evaluar las ofertas. Las cantidades definitivas a ejecutar resultarán del Proyecto Ejecutivo, el cual deberá ser aprobado por la Inspección de Obra.

Los ítems serán detallados en la planilla de cotización – ANEXO I.

Cantidades

Las cantidades a ejecutar de cada ítem se encuentran indicadas en la Planilla de Cotización. Dichas cantidades son estimadas y podrán variar en función de las necesidades operativas al momento de ejecución de los trabajos, de acuerdo a las instrucciones que oportunamente imparta la Inspección de SOFSA.



Sólo serán reconocidos, certificados y pagados aquellos trabajos efectivamente realizados a pedido de la Inspección de Obra, no estando obligada SOFSA a abonar la totalidad de los trabajos ofertados por la CONTRATISTA.

Artículo 4°. Forma de Cotización

Cada Oferente cotizará los artículos correspondientes a los rubros especificados en las Planillas de Cotización, que se adjunta como Anexo I a la presente Especificación. Esto incluirá la mano de obra, la totalidad de los materiales necesarios para la realización de los trabajos, todo tipo de gastos derivados de la contratación de personal, obligaciones patronales, traslado del personal, etc., con excepción del impuesto al valor agregado, el que será expresado en forma discriminada.

Toda prestación no itemizada, pero necesaria para la ejecución de la obra conforme a su fin, de acuerdo a la presente especificación, deberá ser abastecida o ejecutada por la CONTRATISTA, entendiéndose que su costo está incluido en el valor total cotizado y prorrateado en los distintos rubros que integran su oferta.

Serán desestimadas aquellas ofertas que no contemplen la cotización de la totalidad de los artículos indicados en la Planilla de Cotización, incluyéndose aquellos con cantidad nula.

  Secretaría de Transporte Ministerio de Economía	GERENCIA DE INGENIERIA E INFRAESTRUCTURA	
	CERRAMIENTO PERIMETRAL DE ZONA OPERATIVA Y PASOS PEATONALES LINEA SAN MARTÍN	Revisión 00
		SM-VO-ET-066
		Fecha: 09/2025
		Página 10 de 75



SOFSA podrá suspender o cancelar el todo o parte de las prestaciones contratadas, comunicando a la CONTRATISTA la orden correspondiente por medio fehaciente, y procediendo a la medición de las tareas ejecutadas en la parte que alcance la suspensión o cancelación.

Artículo 5°. Requisitos de la Oferta y Exigencias Administrativas por renglón

El Oferente deberá cumplir como mínimo con los siguientes requisitos administrativos, cuyo detalle deberá formar parte de su propuesta:

- Memoria descriptiva de los trabajos cotizados, con indicación de marca, modelo y características de todos los materiales ofertados.
- Planilla de Cotización completa según el modelo adjunto en el Anexo I, con indicación de los precios unitarios y totales. En todos los casos, los precios deberán expresarse discriminando el Impuesto al Valor Agregado y los límites fijados para el artículo 21.1 “TRABAJOS PRELIMINARES”.
- Análisis de precios completos, para cada ítem, según planilla modelo adjunta en Anexos, incluyendo listado de materiales, equipos y composición de costo de Mano de Obra.
- Determinación del costo horario de la Mano de Obra por categoría según tabulador con vigencia de fecha 1 mes anterior a la fecha de apertura de ofertas.
- Plan de Ejecución de los Trabajos coherente con los plazos comprometidos en el Cronograma de tareas (Gantt). Dicho Plan deberá reflejar la simultaneidad e interrelación entre los frentes de avance previstos para dar cumplimiento a los plazos establecidos. Las ofertas cuyo Plan de Trabajos no se ajuste a los plazos máximos establecidos en el Artículo 6° serán consideradas no admisibles.
- Nómina de Personal Técnico que estará afectado directamente a los trabajos (Representante Técnico, Jefe de Obra y Responsable de HyS), acompañado del currículum vitae que los habilite para la especialidad en la cual participen, listando los proyectos en los que se haya desempeñado.

El Representante Técnico del OFERENTE deberá cumplir, al igual que el responsable de los trabajos, los siguientes requerimientos:



  Secretaría de Transporte Ministerio de Economía	GERENCIA DE INGENIERIA E INFRAESTRUCTURA	
	CERRAMIENTO PERIMETRAL DE ZONA OPERATIVA Y PASOS PEATONALES LINEA SAN MARTÍN	Revisión 00
		SM-VO-ET-066
		Fecha: 09/2025
	Página 11 de 75	

- Título Profesional: Ingeniero o Arquitecto Matriculado, que acredite conocimiento y capacidad para desarrollar esta actividad. Deberán presentar matrícula vigente que los habilite a ejercer en el distrito dónde se desarrollará la obra. SOFSA corroborará su vigencia antes del comienzo de la misma.
- El Responsable de Higiene y Seguridad del OFERENTE deberá presentar sus datos personales, matrícula y antecedentes que lo avalen para desempeñarse en esta contratación.
- Organigrama de Obra propuesto.
- Certificado de Visita de Reconocimiento del sitio.
- Antecedentes: El OFERENTE deberá cumplir como mínimo con los siguientes requisitos administrativos, cuyo detalle deberá formar parte de su propuesta:
 - Historial de obras de similar naturaleza, complejidad y volumen a la descrita en el presente pliego, ejecutadas y en ejecución dentro de los últimos DIEZ (10) años donde conste nombre de la obra, comitente, características técnicas mencionando principales tareas, plazo de ejecución, lugar de ejecución, monto de obra, fecha de comienzo y de recepción provisoria y/o definitiva.

Dada la invasión al gálibo ferroviario que implica la obra y las condiciones de circulación de formaciones durante el plazo de obra, se considerarán obras similares a:

- Obras de elaboración y colocación de elementos Premoldeados, y movimiento de suelo dentro del sector de vías en presencia de circulación de formaciones, o bien:
- Obras de mejoramiento/renovación de vías dentro del sector de vías en presencia de circulación de formaciones.

La acreditación se efectuará mediante la presentación de documentación emitida por el comitente que dé cuenta de los antecedentes enumerados, es decir: órdenes de compra, último certificado de avance, certificado de recepción provisoria o definitiva de los trabajos, junto con el último certificado de obra o certificado de medición final. En todos los casos SOFSA se reserva el derecho de realizar las constataciones que considere necesarias.

  Secretaría de Transporte Ministerio de Economía	GERENCIA DE INGENIERIA E INFRAESTRUCTURA	
	CERRAMIENTO PERIMETRAL DE ZONA OPERATIVA Y PASOS PEATONALES LINEA SAN MARTÍN	Revisión 00
		SM-VO-ET-066
		Fecha: 09/2025
		Página 12 de 75

Artículo 6°. Plazo de Obra

El plazo máximo previsto para la ejecución de los trabajos del **REGLON I** será de CIENTO OCHENTA (180) días corridos, a computar conforme a lo establecido en el Pliego de Condiciones Particulares.

El Acta de Inicio se firmará dentro de los DIEZ (10) días hábiles de la notificación de la Orden de Compra.

El plazo máximo previsto para la ejecución de los trabajos del **REGLON II** será de CIENTO OCHENTA (180) días corridos, a computar conforme a lo establecido en el Pliego de Condiciones Particulares.

El Acta de Inicio se firmará dentro de los DIEZ (10) días hábiles de la notificación de la Orden de Compra.

- Cronogramas de tareas

El Cronograma de Tareas a presentar deberá tener un grado de apertura que permita analizar y mostrar todas las fases de la Obra.

La confección del mismo, será mediante un programa de barras asistido por computadora tipo Gantt, debiéndose actualizar quincenalmente.



En el caso en que los trabajos presenten atrasos involuntarios, no dando cumplimiento al cronograma presentado, la INSPECCIÓN de SOFSA solicitará a la CONTRATISTA la reprogramación de las tareas y la nueva presentación de dicho plan de trabajos en un plazo no superior a 5 (cinco) días efectuada la solicitud.

Sólo se reconocerán días de atraso por lluvia, presentando el certificado de Servicio Meteorológico Nacional.

Artículo 7°. Normas y Especificaciones a Considerar



Los reglamentos y normas que regirán para la presente documentación son los que a continuación se detallan:

- Características de los materiales Normas IRAM y Especificaciones Técnicas del I.N.T.I.

  Secretaría de Transporte Ministerio de Economía	GERENCIA DE INGENIERIA E INFRAESTRUCTURA	
	CERRAMIENTO PERIMETRAL DE ZONA OPERATIVA Y PASOS PEATONALES LINEA SAN MARTÍN	Revisión 00
		SM-VO-ET-066
		Fecha: 09/2025
	Página 13 de 75	

- Normativas del E.N. R. E. (electricidad).
- Reglamento para la Ejecución de Instalaciones Eléctricas de la Asociación Electrónica Argentina -AEA – última edición aprobada en vigencia.
- Leyes, Decretos y Ordenanzas Nacionales y Municipales correspondientes.
- Ley de Higiene y Seguridad en el Trabajo 19587 y Decretos 351/79 y 911/96.
- Normas para los cruces entre caminos y vías férreas aprobadas por la Resolución SETOP N° 7/81.
- NOTA CNRT G.STN°01243 diciembre 2001 – Pasos peatonales no autorizados.
- Especificaciones Técnicas para trabajos de movimientos de tierra y limpieza de terrenos. Resolución D. N° 887/66.
- Ley general de Ferrocarriles Nacionales y sus modificatorias.
- Reglamento de Ferrocarriles aprobado por decreto 90325/36 y actualizaciones. RITO
- Reglamento para líneas que cruzan o corren paralelas al ferrocarril (Decreto 9254/72).
- Normas, reglamentos, formas constructivas, etc., exigidas por las empresas prestatarias de servicios (EDESUR, EDENOR, Telefónica, etc.).
- NT GVO (OA) 003. Norma Técnica Gerencia de Vías y Obras. Obras de Arte. Norma para la ocupación de la propiedad ferroviaria o desvíos particulares con conductos subterráneos o aéreos para líquidos o gases.
- Reglamento CIRSOC 201 "Proyecto, Cálculo y Ejecución de Estructuras de Hormigón Armado y Pretensado" | Edición Julio 1982, Actualización 2005.
- Reglamento CIRSOC 102 "Reglamento Argentino de Acción del Viento sobre las Construcciones", Actualización 2005.

El listado de normas y leyes antes detallado es meramente enunciativo y no taxativo ni excluyente, por lo que el OFERENTE deberá agregar aquellas inherentes al trabajo que se solicita.

  Secretaría de Transporte Ministerio de Economía	GERENCIA DE INGENIERIA E INFRAESTRUCTURA	
	CERRAMIENTO PERIMETRAL DE ZONA OPERATIVA Y PASOS PEATONALES LINEA SAN MARTÍN	Revisión 00
		SM-VO-ET-066
		Fecha: 09/2025
		Página 14 de 75

En la eventualidad de un conflicto entre las normas citadas, o entre las normas y los requerimientos de esta especificación, deberá considerarse la interpretación más exigente. A todos los efectos, las normas citadas se consideran como formando parte de la presente Especificación y de conocimiento de la Empresa. Su cumplimiento será exigido por la Inspección de Obra.

Artículo 8°. Medidas de Seguridad en los Lugares de Trabajo

Se tomarán las medidas necesarias para prevenir accidentes del personal, obreros o toda otra persona relacionada a los trabajos y/o terceros, durante la ejecución o como consecuencia de los mismos.

Se contará con personal responsable de Higiene y Seguridad debidamente matriculado, cuya visita deberá ser plasmada en una planilla, la cual estará a disposición, en el sitio de los trabajos, tanto de la Inspección de SOFSA, como para personal de Seguridad & Higiene SOFSA.



Se dispondrá de todos los elementos de protección personal (cascos, botines de seguridad, bandoleras, guantes, etc.) y de señalamiento reglamentario (banderines, farolas, sistemas de comunicación, etc.), por parte tanto de su personal como de cualquier otra persona afectada a las tareas, de conformidad a la normativa y a las mejores prácticas en la materia.

Se respetará en todo el ámbito, el R.I.T.O. (Reglamento Interno Técnico Operativo) como así también las Normas referidas a Higiene, Seguridad y Medio Ambiente de SOFSA (ver anexos). Además, se acatarán las Normas Operativas vigentes para la línea, que son las siguientes:

- P SEH 014 00 - Normas generales para el tránsito peatonal y los trabajos a realizar en zona de vías (Línea San Martín)
- NORMA DE SEGURIDAD N°23 - Trabajos en altura
- IN.HSMA.10.40.50.10-01 Gestión de Empresas Contratistas

La CONTRATISTA tiene la obligación de presentar, antes de dar comienzos a los trabajos, el siguiente listado de documentación referida a la seguridad, firmada por profesional competente:

- Programa de seguridad según Res. 51/97. Aprobado por ART.

  Secretaría de Transporte Ministerio de Economía	GERENCIA DE INGENIERIA E INFRAESTRUCTURA	
	CERRAMIENTO PERIMETRAL DE ZONA OPERATIVA Y PASOS PEATONALES LINEA SAN MARTÍN	Revisión 00
		SM-VO-ET-066
		Fecha: 09/2025
		Página 15 de 75

- Aviso de Inicio de trabajos.
- Constancia de capacitación en temas generales de las tareas a ejecutar.
- Constancia de entrega de elementos de protección personal y ropa de trabajo.

La CONTRATISTA será responsable de la seguridad de su personal y del custodio de la totalidad de los materiales, equipos y herramientas necesarios para la ejecución de los trabajos.

Artículo 9°. Metodología de Trabajo

En todo momento, se tendrán perfectamente delimitadas las áreas de trabajo observando las normas de seguridad hacia el personal y el público, de modo de no presentarse interferencias entre esta contratación y aquellas que se encuentren vigentes dentro del predio ferroviario.

Se garantizará la continuidad de los servicios desarrollados en la totalidad del predio en el que se implanta, tomándose las precauciones necesarias a fin de asegurar su operatividad.



9.1 Depósito de materiales, herramientas y equipos

Con el fin de afirmar la seguridad en la circulación y facilitar la vigilancia de los depósitos de materiales, herramientas, equipos, etc., los mismos serán acopiados en lugar apropiado, previamente acordado con la Inspección de SOFSA, el mismo estará delimitado y cerrado.

La seguridad y el cuidado de los materiales y equipos almacenados allí será total responsabilidad de la CONTRATISTA hasta la recepción de los trabajos terminados.

Como los trabajos se realizarán en las proximidades de las vías, se deberá cumplir con las prescripciones siguientes:

Las vías y adyacencias deben quedar transitables; los depósitos provisorios de materiales a lo largo de la vía, si no pueden suprimirse, deben librar los gálidos y ser dispuestos de tal manera que librando el mismo no puedan ocasionar daños al personal operativo, o provocar inconvenientes en la señalización.

  Secretaría de Transporte Ministerio de Economía	GERENCIA DE INGENIERIA E INFRAESTRUCTURA	
	CERRAMIENTO PERIMETRAL DE ZONA OPERATIVA Y PASOS PEATONALES LINEA SAN MARTÍN	Revisión 00
		SM-VO-ET-066
		Fecha: 09/2025
		Página 16 de 75

9.2 Seguridad operativa

La CONTRATISTA tendrá como premisa garantizar la continuidad de los servicios desarrollados en la totalidad de los sitios en el que se realiza la obra; y tomará las precauciones necesarias a fin de asegurar su operatividad y reducir al mínimo las molestias a la normal prestación del lugar.

En todo momento, se tendrán perfectamente delimitadas las áreas de trabajo observando las normas de seguridad hacia el personal del FFCC y el público en general.

9.3 Alumbrado en los lugares de trabajo

El alumbrado en los lugares de trabajo quedará a cargo de la CONTRATISTA, ya sea para evitar accidentes en sitios peligrosos, o para la ejecución de los trabajos nocturnos, si se requieren.

La iluminación será asegurada por un sistema admitido por el ferrocarril y ajustada a las normas de seguridad vigentes para ese tipo de instalación o equipamiento.

9.4 Limpieza, extracciones y remociones

La CONTRATISTA limpiará y vallará la zona donde se ejecutarán las tareas, de acuerdo a instrucciones de la Inspección de SOFSA.



Los materiales producidos (elementos de posible reutilización) de interés para SOFSA serán indicados por la Inspección, transportados y depositados a costo de la CONTRATISTA en el lugar indicado oportunamente.

El producido que no sea de interés para SOFSA, será retirado por la CONTRATISTA fuera del sitio de ejecución de los trabajos y de los límites del FFCC a su exclusivo costo y de acuerdo a las normativas vigentes, sin que ello ocasione daños o perjuicios a terceros.

La CONTRATISTA deberá cuantificar, clasificar y notificar a la INSPECCIÓN, para hacer la entrega de material producido, debiendo hacerse responsable de la custodia, trámites necesarios e integridad del material hasta su disposición final.

9.5 Materiales

Todos los materiales a emplear en los trabajos mencionados, responderán a las especificaciones técnicas incluidas en cada uno de los rubros correspondientes y

  Secretaría de Transporte Ministerio de Economía	GERENCIA DE INGENIERIA E INFRAESTRUCTURA	
	CERRAMIENTO PERIMETRAL DE ZONA OPERATIVA Y PASOS PEATONALES LINEA SAN MARTÍN	Revisión 00
		SM-VO-ET-066
		Fecha: 09/2025
		Página 17 de 75

consecuentemente a las normas IRAM; serán, en todos los casos, nuevos, de la mejor calidad dentro de su respectiva clase y de marca reconocida.

La calidad y eficacia de los materiales, elementos y equipos, cumplirán con las condiciones de perfecta funcionalidad y de acabado, no admitiéndose deficiencias de ningún tipo por eventuales omisiones, errores o discrepancias en la documentación respectiva. La responsabilidad sobre dichos términos correrá a cargo de la CONTRATISTA.

La CONTRATISTA pondrá a disposición de la Inspección, para su aprobación, las marcas y modelos de la totalidad de los materiales a emplear en la presente contratación.

9.6 Equipos, máquinas, herramientas

Los equipos, máquinas y herramientas requeridas para el manipuleo de los materiales y para el pronto cumplimiento de los plazos de ejecución, en tipo y cantidad, como así también para ejecutar todos los trabajos necesarios, deberán reunir las características que aseguren la obtención de la calidad exigida realizando las operaciones en condiciones de seguridad para el personal afectado a las tareas en ejecución.



Dadas las características de los trabajos, podrá ser necesario intervenir con vehículos o equipos de gran porte, por lo que la CONTRATISTA deberá contar con las maquinarias adecuadas y suficientes. Quedará a exclusiva responsabilidad, costo y cargo de la CONTRATISTA todas las gestiones para el desplazamiento de las mismas.

Asimismo, la Inspección de SOFSA queda facultada para solicitar, a su solo juicio, la sustitución de cualquier equipo, máquina o herramienta que no garantice el resultado del trabajo y/o la adecuada salvaguarda de las partes originales del sitio.

9.7 Cerco, vallado, protecciones, pasarelas públicas, señalizaciones, desvíos, sistema de información a usuarios, etc.

A los fines de delimitar la zona de obras e impedir el ingreso de toda persona ajena a la misma y garantizar la operatividad ferroviaria se colocarán cercos, vallados, protecciones, pasarelas para el usuario y las señalizaciones necesarias, serán diseñadas para su rápida remoción en el caso de trabajos que se realicen en diferentes sectores y afecten la seguridad de las personas.

La CONTRATISTA deberá proveer, instalar, mantener y retirar oportunamente todos los carteles que resulten necesarios para anunciar las obras en ejecución. Los carteles de anuncio de obra se emplazarán en cada una de las vías de acceso ferroviarias, viales o

  Secretaría de Transporte Ministerio de Economía	GERENCIA DE INGENIERIA E INFRAESTRUCTURA	
	CERRAMIENTO PERIMETRAL DE ZONA OPERATIVA Y PASOS PEATONALES LINEA SAN MARTÍN	Revisión 00
		SM-VO-ET-066
		Fecha: 09/2025
		Página 18 de 75

peatonales a la zona de obra con la anticipación y dimensiones que resulten necesarias para su correcta visualización.

Los textos, colores y tipografías de los carteles de anuncio de obra serán aprobados por la Inspección de Obra. La sujeción de los carteles será la apropiada, pudiendo exigir la Inspección de Obra medidas de sujeción adicionales. Cuando la circulación nocturna lo amerite, la Inspección de Obra podrá ordenar la iluminación de los carteles, la que correrá por cuenta de la CONTRATISTA.

Artículo 10°. Horario de Trabajo

Las distintas tareas se programarán y ejecutarán principalmente en horario diurno de lunes a viernes. De corresponder por cuestiones operativas, se deberán realizar tareas en horario nocturno, coordinadas previamente con la inspección de Obra.

Para el desarrollo del cronograma de obra deberá tenerse en cuenta que la obra se ejecutará bajo operación ferroviaria, el servicio de pasajeros no sufrirá alteraciones.

Si por alguna circunstancia especial debiera invadirse el gálibo ferroviario, se coordinará con la Inspección de Obra con la antelación suficiente, a fin de realizar el trabajo bajo las modalidades operativas (precauciones de vía, ventanas de trabajo, etc.) que garanticen la seguridad.



Para la ejecución de trabajos en zona de vía valen todas las consideraciones que al respecto están indicadas en el RITO (Reglamento Interno Técnico Operativo de F.A.) como así también las Normas referidas a seguridad e higiene (ver anexos).

Artículo 11°. Control de los Trabajos

La CONTRATISTA implementará y mantendrá los sistemas de información de la obra actualizados, posibilitando a la Inspección de Obra llevar un control sistemático de los mismos.

Producirá a expresa solicitud de la Inspección de Obra toda la información que resulte necesaria, ya sea de carácter técnico, administrativo u operativo, estando siempre disponible para su consulta.

Cuando dichas tareas fueran efectuadas por terceros CONTRATISTAS, o en establecimiento de terceros proveedores, la CONTRATISTA tomará los recaudos

  Secretaría de Transporte Ministerio de Economía	GERENCIA DE INGENIERIA E INFRAESTRUCTURA	
	CERRAMIENTO PERIMETRAL DE ZONA OPERATIVA Y PASOS PEATONALES LINEA SAN MARTÍN	Revisión 00
		SM-VO-ET-066
		Fecha: 09/2025
	Página 19 de 75	

necesarios para que la Inspección de Obra tenga libre acceso a los lugares de trabajo, depósitos y talleres donde se esté construyendo, instalando, fabricando, montando o reparando todo elemento constructivo o material; para proceder a la fiscalización y verificación de la calidad de las tareas realizadas.



Cuando la Inspección de Obra constatará defectos, errores, mala calidad de los materiales o deficientes procedimientos de trabajo, podrá ordenar a la CONTRATISTA la reparación o el reemplazo de lo defectuoso, quedando a cargo de la CONTRATISTA el reemplazo del mismo.

Si la Inspección de obra no hubiera formulado, en su oportunidad, observaciones por materiales o trabajos defectuosos, no estará implícita la aceptación de los mismos, y la Inspección de obra podrá ordenar las correcciones o reemplazos que correspondan, en el momento de evidenciarse las deficiencias, siendo también a cargo de la CONTRATISTA el costo correspondiente. Si la CONTRATISTA no realizara las modificaciones solicitadas por la Inspección, SOFSA encomendará los trabajos a otra CONTRATISTA, siendo el monto de dichos trabajos descontados de la certificación de la obra, o de los fondos de reparo o pólizas de garantía de contrato.

Las comunicaciones entre la CONTRATISTA y la Inspección de SOFSA se realizarán por medio del libro de "Notas de Pedido", y entre la Inspección de SOFSA y la CONTRATISTA por medio del libro de "Ordenes de Servicio"; ambos libros serán provistos por la CONTRATISTA, estarán conformados por folios triplicados y sus hojas serán numeradas correlativamente.

Dichos libros serán iniciados el mismo día de la firma del Acta de Inicio, y permanecerán a disponibilidad de la Inspección de SOFSA.

La CONTRATISTA elaborará partes de producción, los cuales deberán ser entregados a la Inspección de SOFSA a través de "Nota de Pedido" firmada por el Jefe de Obra. La periodicidad de elaboración y entrega será determinada por dicha Inspección. Los partes deberán contener todos los eventos relevantes de las jornadas de trabajo, incluyendo: trabajos realizados en correlación con los ítems de certificación, listado de personal con horas trabajadas, listado de equipos utilizados, materiales consumidos, stock de materiales, listado de materiales producidos, presencia de responsable de seguridad e higiene, listado de subcontratistas presentes, condiciones climáticas, inspecciones de terceros y horas trabajadas.

  Secretaría de Transporte Ministerio de Economía	GERENCIA DE INGENIERIA E INFRAESTRUCTURA	
	CERRAMIENTO PERIMETRAL DE ZONA OPERATIVA Y PASOS PEATONALES LINEA SAN MARTÍN	Revisión 00
		SM-VO-ET-066
		Fecha: 09/2025
		Página 20 de 75

Mensualmente, la CONTRATISTA deberá presentar un informe en el que se asentará lo siguiente:

1. Tareas desarrolladas en el mes finalizadas (con fotografías), en relación al cronograma aprobado.
2. Consumo de materiales realizado.
3. Utilización de equipos.
4. Cantidad de personal.
5. Avances en la fabricación, reparación o instalación de equipos.
6. Cantidad y tipo de materiales producidos y lugar de acopio.
7. Detalles de las tareas en que se manifestaron problemas, o potencialmente conflictivas, y medidas adoptadas o a adoptar.
8. Días de lluvia y comprobantes de partes meteorológicos.
9. Todo otro tipo de datos que sirvan para un mejor entendimiento, seguimiento y control de los trabajos.
10. Recopilación de partes de producción.

Artículo 12°. Lugar de ejecución de los Trabajos

Los trabajos se realizarán en traza ferroviaria del servicio de la Línea San Martín. En las imágenes siguientes se indicarán los sectores que deberán ser intervenidos.

RENGLON I:

Sector 1:

- Desde km 2,27 (Puente sobre calle Austria - punta Retiro sobre Calle Padre Carlos Múgica), vía ascendente.

**Sector 2:**

- Completamiento de cerramiento punta Retiro, sobre Calle Padre Carlos Múgica, vía ascendente:

**Sector 3:**

- Entre km 5,395 (aprox. Puente sobre Av. Libertador) y km 6,247 (Puente sobre Av. Santa Fe)

Vía ascendente y vía descendente.



Los pasos peatonales se ejecutarán en la traza del servicio Retiro – Dr. Cabred, de la Línea San Martín.

Independientemente de lo indicado, en función de las necesidades operativas y bajo expresa instrucción de la Inspección de Obra podrá solicitarse la ejecución de trabajos en sectores diferentes a los adjudicados, siempre dentro de Línea San Martín.

REGLON 2:



Sector 1:

- Entre Estación Sol y Verde (44,550) y PAN Croacia (45,578)

Vía ascendente y vía descendente.



Los pasos peatonales se ejecutarán en la traza del servicio Retiro – Dr. Cabred, de la Línea San Martín.

  Secretaría de Transporte Ministerio de Economía	GERENCIA DE INGENIERIA E INFRAESTRUCTURA	
	CERRAMIENTO PERIMETRAL DE ZONA OPERATIVA Y PASOS PEATONALES LINEA SAN MARTÍN	Revisión 00
		SM-VO-ET-066
		Fecha: 09/2025
		Página 23 de 75

Independientemente de lo indicado, en función de las necesidades operativas y bajo expresa instrucción de la Inspección de Obra podrá solicitarse la ejecución de trabajos en sectores diferentes a los adjudicados, siempre dentro de Línea San Martín.

Artículo 13°. Conocimiento del sitio

Los OFERENTES deberán inspeccionar las características y estado del sitio a intervenir, así como la magnitud de índole de las tareas que eventualmente se pudieran realizar.

Se considera que, en su visita al lugar de ejecución de los trabajos, el OFERENTE ha podido conocer el estado en que se encuentra el sitio y que por lo tanto su oferta incluye todas las restauraciones y reparaciones necesarias de acuerdo con las reglas del arte, aunque no se mencionen en la documentación de la presente contratación.

Por lo tanto, el OFERENTE deberá tomar las provisiones necesarias a los efectos de un cabal conocimiento del estado del sitio. Esto es fundamental dado que en base al mismo se deberá ejecutar el presupuesto.

La visita será convocada por SOFSA siendo de carácter obligatorio, asimismo se entregará una constancia que acredite su "Visita de reconocimiento de sitio". Dicha constancia acompañará a las Ofertas que se presenten en la propuesta licitatoria.



Artículo 14°. Manejo de los trabajos

14.1 Obrador y/o depósito

La CONTRATISTA preverá el montaje de los depósitos que el normal desarrollo de los trabajos requiera. El costo de la provisión y/o construcción de los obradores y depósitos provisionales estará a exclusivo cargo de la CONTRATISTA, quien deberá presentar a la Inspección de SOFSA la documentación de detalle que permita su evaluación y eventual aprobación previa.

No se autoriza el uso de otros sectores del predio distintos a obradores y/o depósitos para colocar materiales, equipos o instalaciones.

La CONTRATISTA será el único responsable de la seguridad de la totalidad de los ámbitos destinados a obradores y depósitos. El depósito de materiales contará con un área especial

  Secretaría de Transporte Ministerio de Economía	GERENCIA DE INGENIERIA E INFRAESTRUCTURA	
	CERRAMIENTO PERIMETRAL DE ZONA OPERATIVA Y PASOS PEATONALES LINEA SAN MARTÍN	Revisión 00
		SM-VO-ET-066
		Fecha: 09/2025
		Página 24 de 75

destinada al guardado de materiales originales retirados (carpinterías, etc.) que deban ser intervenidos y/o recolocados durante los trabajos.

La CONTRATISTA será plena y única responsable por la salvaguarda de los elementos y materiales allí colocados, haciéndose cargo de su reposición.

La CONTRATISTA se obliga a mantener los obradores y/o depósitos en buenas condiciones de conservación y limpieza. En el interior de dicho depósito se evitará la acumulación de residuos, la incidencia de la luz solar directa, la humedad, las filtraciones y toda situación que pueda dañar a cualquiera de los materiales guardados allí.

14.2 Manejo de Materiales

Todos los materiales a usarse en los trabajos mencionados, responderán a las especificaciones técnicas incluidas en cada uno de los rubros correspondientes y consecuentemente a las normas IRAM o equivalente en su campo de aplicación.



La calidad y eficacia de los materiales, elementos y equipos, cumplirán con las condiciones de perfecta funcionalidad y de acabado, no admitiéndose deficiencias de ningún tipo por eventuales omisiones, errores o discrepancias en la documentación respectiva. La responsabilidad sobre dichos términos correrá a cargo de la CONTRATISTA. Dada la complejidad de tareas que intervienen en el proceso de la obra, la CONTRATISTA deberá contar con maquinarias y herramientas adecuadas y suficientes.

La totalidad de los materiales que ingresen al lugar de ejecución de los trabajos, deberán estar reconocibles y la CONTRATISTA se hará responsable por su calidad. En todos los casos en que sea posible deberá identificar procedencia, fecha de elaboración y/o de adquisición, marca, características y vencimiento de los mismos.

Tan pronto como ingresen, serán guardados en el depósito correspondiente.

Las pinturas, removedores, solventes, aditivos y demás productos químicos, se mantendrán en sus envases originales, tapados herméticamente y conservando los módulos de fábrica, donde se los identifique claramente.

Los productos combustibles o corrosivos se guardarán tomando las precauciones del caso e identificándolos claramente a efectos de advertir a los operarios y a terceros del peligro que representan. Las condiciones de guardado y manipulación de los mismos se ajustarán a lo previsto en las normas de seguridad vigentes.

  Secretaría de Transporte Ministerio de Economía	GERENCIA DE INGENIERIA E INFRAESTRUCTURA	
	CERRAMIENTO PERIMETRAL DE ZONA OPERATIVA Y PASOS PEATONALES LINEA SAN MARTÍN	Revisión 00
		SM-VO-ET-066
		Fecha: 09/2025
		Página 25 de 75

14.3 Abastecimiento de Materiales

La CONTRATISTA tendrá siempre en el sitio la cantidad de materiales que se requieran para el buen desarrollo del trabajo. El comitente queda facultado para solicitar la ampliación del stock en el momento que lo considere necesario.

14.4 Movimiento de Materiales

El desplazamiento de materiales dentro del sitio, se realizará exclusivamente a través de los lugares y horarios expresamente autorizados por la Inspección de Obra.

14.5 Marcas de Materiales

Los materiales a utilizar deberán ser de primera calidad y se deberá indicar la marca, el modelo y las características técnicas del producto que cotiza.



En los casos en que se mencionen marcas en la presente especificación, lo es al solo efecto de señalar las características generales y tipologías de referencia del objeto pedido. La CONTRATISTA podrá ofrecer artículos similares de marcas alternativas, en tanto las mismas ofrezcan una calidad o características técnicas superadoras, quedando la última decisión respecto a aprobación de los materiales, a cargo de la INSPECCIÓN de SOFSA.

14.6 Trámites, gestiones y permisos

La CONTRATISTA realizará las gestiones que fuesen necesarias ante las empresas de Telefonía, Electricidad, Gas y otros para el retiro y/o reacomodamiento de las redes del edificio a intervenir. A su vez, todos los trámites, habilitaciones ante prestadoras de servicios y demás trabajos que importe la conexión del agua, luz, etc. a las redes públicas están a cargo de la CONTRATISTA.

14.7 Iluminación y Fuerza Motriz

En caso de resultar necesario, la obtención y el consumo de la energía para la ejecución de los trabajos, como así también la provisión de fuerza motriz para los equipos e implementos de construcción, propios y de los subcontratistas, serán costeados por la CONTRATISTA, a cuyo cargo estará el tendido de las líneas provisorias con ajuste a las exigencias de carácter técnico reglamentarias para dichas instalaciones.

  Secretaría de Transporte Ministerio de Economía	GERENCIA DE INGENIERIA E INFRAESTRUCTURA	
	CERRAMIENTO PERIMETRAL DE ZONA OPERATIVA Y PASOS PEATONALES LINEA SAN MARTÍN	Revisión 00
		SM-VO-ET-066
		Fecha: 09/2025
		Página 26 de 75

Se deberá contemplar un tendido de cañería de polipropileno de 1" de extensión mínima de 350m para provisión de agua para la obra (los puntos de consumo que la CONTRATISTA considere necesarios) y válvulas y accesorios necesarios para el conexionado del consumo de obra, incluyendo tendido aéreo de postes con altura mínima de 4,50 m.

Será rechazada toda instalación que no guarde las normas de seguridad para el trabajo, o que presente tendidos desprolijos o iluminación defectuosa, y todo otro vicio incompatible al sólo juicio de la Inspección de Obra.

14.8 Acta de constatación

Antes de iniciar cualquier trabajo (incluyendo obrador, protecciones, etc.) y a efectos de deslindar toda responsabilidad entre la CONTRATISTA y/o terceros que ocupen el edificio a refaccionar, la CONTRATISTA deberá hacer un relevamiento del estado de conservación de las partes interiores y exteriores de los sectores a intervenir. Contará con los planos, croquis, memorias descriptivas y/o fotografías que se requieran para dar cuenta de las situaciones encontradas.



Dicho relevamiento deberá contar con la firma de la CONTRATISTA y la Inspección de Obra. La CONTRATISTA queda obligada a entregar los originales de toda acta de constatación o inventario de elementos o de estado de situación que se realice en el curso de la obra, a la Inspección de Obra, guardando copia para sí.

14.9 Autorización de los Trabajos

Al comenzar los trabajos, la CONTRATISTA presentará la documentación de detalle (planos, fotografías, memorias, etc.) en la que se indique el tipo de trabajo que ha previsto realizar en cada sector a intervenir.

Dicho trabajo se ajustará a las especificaciones del presente pliego y se considerarán incluidos en la oferta oportunamente realizada, no dando lugar a reclamos contractuales o económicos.

La INSPECCIÓN de SOFSA revisará dicha documentación pudiendo solicitar las modificaciones que crea convenientes a efectos de cumplir con el objeto del presente Pliego. Una vez que sea expresamente aprobada por la INSPECCIÓN de SOFSA, la CONTRATISTA podrá iniciar los trabajos de que se trate.

  Secretaría de Transporte Ministerio de Economía	GERENCIA DE INGENIERIA E INFRAESTRUCTURA	
	CERRAMIENTO PERIMETRAL DE ZONA OPERATIVA Y PASOS PEATONALES LINEA SAN MARTÍN	Revisión 00
		SM-VO-ET-066
		Fecha: 09/2025
		Página 27 de 75

14.10 Responsabilidad por elementos en el sitio

La CONTRATISTA será responsable por la totalidad de los elementos existentes en el sector (adheridos o no), tanto al momento de iniciar los trabajos, como durante los mismos.

La responsabilidad que le incumbe a la CONTRATISTA respecto de la vigilancia continua de los elementos de trabajo, para prevenir robos o deterioros de los materiales, estructuras u otros bienes propios o ajenos, se extiende a todo lo relativo al servicio de prevención de accidentes que puedan afectar a personas o a bienes del Estado o de terceros.

La adopción de las medidas a las que se alude precedentemente no eximirá a la CONTRATISTA de las consecuencias de los hechos referidos.

Por lo expresado, la CONTRATISTA deberá hacerse cargo de roturas, faltantes, o pérdidas, estando a su exclusivo cargo la reposición de los elementos en cuestión.

La presencia de interferencias y hechos que no hayan sido informados por parte del Comitente, prestatarios de servicios u organismos estatales, no libra de responsabilidades a la CONTRATISTA en caso de accidentes ni le da derecho a adicional alguno ni reclamo, ya que los mismos debieron ser relevados y contemplados en la Oferta.



14.11 Andamios

Para la realización de los trabajos que requieran el uso de andamios, se utilizarán de tipo fijo pre armados o de caño y nudo. El uso de uno u otro quedará sujeto a la propuesta de la CONTRATISTA y a la aprobación de la Inspección de Obra. Queda expresamente prohibido el uso de silletas o de balancines manuales.

Los andamios fijos o móviles deberán permitir el acceso fácil, cómodo y seguro a todas y cada una de las partes a intervenir. Podrán ser móviles, con ruedas de goma. En cualquier caso, cumplirán con las normas de seguridad vigentes.

Los andamios contarán con una cobertura vertical completa, realizada con rafia plástica o tela media sombra al 80%. Solo se usará material nuevo. La cobertura se tomará al andamio mediante precintos plásticos colocados de modo tal que se garantice la integridad de los amarres.

La pantalla de seguridad tendrá un tramo horizontal y uno inclinado, ambos sin solución de continuidad. Serán construidos con terciado fenólico de un espesor no menor a 20 mm, y se fijarán mediante tornillos a la estructura de madera (tirantes) que se tomará a los parantes de los andamios.

  Secretaría de Transporte Ministerio de Economía	GERENCIA DE INGENIERIA E INFRAESTRUCTURA	
	CERRAMIENTO PERIMETRAL DE ZONA OPERATIVA Y PASOS PEATONALES LINEA SAN MARTÍN	Revisión 00
		SM-VO-ET-066
		Fecha: 09/2025
		Página 28 de 75

Durante los trabajos, los pisos de tablonos se mantendrán libres de escombros, desechos, envases, herramientas u otros elementos que no sean imprescindibles para la tarea a desarrollar.

14.12 Protección del Entorno

Antes de dar comienzo a cualquier trabajo se protegerán las partes y/o los elementos de los sectores a intervenir que puedan ser dañados por golpes y/o polvo.

Las protecciones serán sobrepuestas, pero aseguradas mediante el empleo de elementos de fijación no agresivos (cintas adhesivas, cuerda, etc.), de modo de evitar su caída o desplazamiento.

Las estructuras para prever golpes deben estar diseñadas especialmente. En estos casos podrá recurrirse a muelles de espuma de goma o de fibra comprimida. No se admitirá la fijación de las protecciones a las partes originales del lugar mediante elementos que puedan dañarlos, como clavos, ganchos, tornillos, etc.

Las carretillas para el transporte de material tendrán ruedas de goma, al igual que toda maquinaria o equipo que deba ser desplazado por ellos.



Pasarelas o tarimas serán exigidas cuando sea necesario circular sobre cubiertas, tanto antes como después de efectuar los trabajos indicados.

Artículo 15°. Representante Técnico de la CONTRATISTA

El Representante Técnico de la CONTRATISTA en la obra deberá cumplir, al igual que responsable de los trabajos, los siguientes requerimientos:

- Título Profesional: Ingeniero Civil o Arquitecto Matriculado, que acredite conocimiento y capacidad para desarrollar esta actividad. Deberá presentar CV y título profesional.

La CONTRATISTA deberá contar, además, con un responsable matriculado en Higiene y Seguridad en el trabajo, cuyos datos personales, matrícula y antecedentes se acreditarán al comenzar la obra.

  Secretaría de Transporte Ministerio de Economía	GERENCIA DE INGENIERIA E INFRAESTRUCTURA	
	CERRAMIENTO PERIMETRAL DE ZONA OPERATIVA Y PASOS PEATONALES LINEA SAN MARTÍN	Revisión 00
		SM-VO-ET-066
		Fecha: 09/2025
		Página 29 de 75

Artículo 16°. Provisiones para Obrador

La CONTRATISTA proveerá y pondrá a disposición permanente para uso de la Operadora Ferroviaria S.A. desde el inicio de la obra los siguientes elementos:

Oficina tipo container para la Inspección de Obra. La misma deberá contar con mobiliario y equipamiento para 2 puestos de trabajo, incluyendo:

- 1 Biblioteca
- 2 Escritorios
- 4 Sillas
- 1 Dispenser de agua fría/caliente
- 1 Equipo de Aire Acondicionado
- Servicios de luz
- Sanitario portátil de uso exclusivo de la Inspección de Obra. Incluye como mínimo 3 servicios de limpieza semanales.

LA CONTRATISTA deberá proveer estos servicios referidos dentro de los 10 días desde la firma del Acta de Inicio y hasta la suscripción de la Recepción Provisoria de la obra sin observaciones, momento en que serán devueltos a la CONTRATISTA.



Artículo 17°. Limpieza y Ayuda de Gremios

17.1 Limpieza diaria

Durante el desarrollo de las tareas, la CONTRATISTA deberá efectuar la limpieza diaria del lugar. No se podrá depositar materiales de construcción en ninguna zona del predio, ni obstruir sectores operativos o de vía; la misma deberá estar siempre liberada.

Es obligación de la CONTRATISTA mantener permanentemente tanto el lugar de ejecución de los trabajos como los obradores y/o depósitos, en buenas condiciones de conservación y limpieza a juicio de la Inspección de obra y libre de residuos, evitándose así inconvenientes al personal operativo del servicio ferroviario.

Al finalizar la jornada, la CONTRATISTA deberá retirar todo el material producido, dejando las instalaciones limpias y ordenadas.

  Secretaría de Transporte Ministerio de Economía	GERENCIA DE INGENIERIA E INFRAESTRUCTURA	
	CERRAMIENTO PERIMETRAL DE ZONA OPERATIVA Y PASOS PEATONALES LINEA SAN MARTÍN	Revisión 00
		SM-VO-ET-066
		Fecha: 09/2025
		Página 30 de 75

No se permitirá la acumulación en zonas operativas, de material producido, escombros, basura, materiales, herramientas y equipos, dejando permanentemente libres los sectores mencionados.

No se autoriza quemar materiales combustibles en ningún lugar del predio ferroviario.

Los materiales cargados en camiones deberán cubrirse completamente con lonas o folios plásticos a efectos de impedir la caída de materiales durante el transporte.

17.2 Limpieza final

Al completar los trabajos inherentes a su contrato, la CONTRATISTA retirará todos los desperdicios y desechos del área intervenida y de su entorno. Asimismo, retirará todas sus herramientas, maquinarias, equipos, vallados, cercos, carteles, enseres y material sobrante, dejando el sitio limpio "a escoba" o su equivalente. Las zonas aledañas donde se realizaron los trabajos deben quedar libres de escombros, ramas o residuos.



Todos los trabajos se realizarán por cuenta de la CONTRATISTA, quien también proveerá las herramientas y materiales que se consideren necesarios para la correcta ejecución de las citadas tareas. La CONTRATISTA será responsable por el deterioro de las tareas ya ejecutadas o por la pérdida de cualquier elemento, artefacto o accesorio, que se produjera durante la realización de los trabajos como asimismo por toda falta y/o negligencia en que a juicio de la Inspección de SOFSA se hubiera incurrido.

Los materiales producidos resultantes serán retirados fuera de los límites de los lugares de trabajo; los que resultan de utilidad serán depositados en predios de SOFSA indicados por la Inspección dentro de un radio de 50 km. Todos los traslados de materiales resultantes serán a cargo de LA CONTRATISTA.

17.3 Ayuda de Gremios

Se le solicitará a la CONTRATISTA ayuda del gremio para el retiro de elementos a reutilizar y la disposición final de los mismos la indicará la INSPECCIÓN de SOFSA.

Si en la obra se ejecutasen trabajos con subcontratistas que requirieran ayuda de gremio, la CONTRATISTA deberá brindar toda la ayuda que corresponda y sea necesaria a los fines de la ejecución y terminación de la misma.

  Secretaría de Transporte Ministerio de Economía	GERENCIA DE INGENIERIA E INFRAESTRUCTURA	
	CERRAMIENTO PERIMETRAL DE ZONA OPERATIVA Y PASOS PEATONALES LINEA SAN MARTÍN	Revisión 00
		SM-VO-ET-066
		Fecha: 09/2025
		Página 31 de 75

Artículo 18°. Documentación Final de Obra

Conjuntamente con la finalización de los trabajos y previo a la solicitud del Acta de Recepción Provisoria, la CONTRATISTA entregará a la Inspección de Obra tres copias en papel firmadas por el profesional correspondiente y en formato digital (DWG - AutoCAD + PDF. Se requiere anexo el archivo CTB (estilo de trazados) correspondiente a AutoCAD) mediante memoria USB (pendrive) la totalidad de la documentación Conforme a Obra correspondiente a los trabajos realizados consistente mínimamente en los documentos que se detallan a continuación:

- Planos de Arquitectura (Planta, cortes, detalles constructivos).
- Planos estructurales y memorias de cálculo.
- Registro fotográfico de condiciones previas a la obra y de condiciones al fin de la misma (informe ANTES- DESPUÉS).
- Toda otra documentación que la Inspección considere exigible para la definición e identificación de los trabajos efectuados.



En forma conjunta se deberá entregar la totalidad de manuales de uso, garantías, certificaciones, series de identificación y demás documentación afín, encarpetada, rotulada y dividida por rubros de aplicación de todos los insumos requeridos en la presente obra.

Sólo se recibirán impresos aquellos Conforme a Obra, que estén debidamente firmados por Representante Técnico y profesional responsable de la CONTRATISTA.

Artículo 19°. Garantía Técnica y Vicios Ocultos

La CONTRATISTA garantizará la buena calidad de los materiales utilizados y de los trabajos realizados por los deterioros y/o fallas que puedan sufrir por causa propia o por cualquier otra que resulte de la operación normal del servicio ferroviario. Se debe incluir en el alcance la totalidad de los insumos y consumibles necesarios para el correcto funcionamiento de la instalación durante el período de garantía.

Una vez que el trabajo se haya concluido, de acuerdo a las cláusulas contractuales, teniendo en cuenta las reglas del buen arte y entregándose la documentación citada en esta Especificación, será recibida en forma provisoria por la INSPECCIÓN de SOFSA, labrándose el “Acta de Recepción Provisoria” correspondiente.

  Secretaría de Transporte Ministerio de Economía	GERENCIA DE INGENIERIA E INFRAESTRUCTURA	
	CERRAMIENTO PERIMETRAL DE ZONA OPERATIVA Y PASOS PEATONALES LINEA SAN MARTÍN	Revisión 00
		SM-VO-ET-066
		Fecha: 09/2025
		Página 32 de 75

El plazo durante el cual se otorgará la garantía será de doce (12) meses, contados a partir de la firma del Acta de Recepción Provisoria sin observaciones.

Durante el período de garantía, si se produjera una avería por defecto del material o mano de obra utilizada, no imputable a SOFSA, la obligación de la CONTRATISTA será reparar, reponer o cambiar a su exclusivo cargo todas las partes dañadas, dejándolas nuevamente con las tolerancias y/o expectativas de vida de origen.

Si la INSPECCIÓN de obra interpretara que la aparición de deterioros y/o fallas ha tenido origen en algún defecto de fabricación, ejecución o instalación, se entenderá que hay vicio oculto y será de aplicación lo establecido en el artículo correspondiente con más las responsabilidades establecidas en el Código Civil y Comercial de la Nación.

En caso de incumplimiento de la CONTRATISTA en su obligación de reparar los deterioros y/o fallas que se produjeran durante el período de garantía en el tiempo previsto, SOFSA tendrá el derecho a efectuar la reparación por sí o por intermedio de terceros, recuperando los costos de todo tipo que por tal razón hubiese asumido, mediante compensación por cualquier suma que adeudare a la CONTRATISTA por cualquier motivo, o del Fondo de Reparación; ello además de aplicar la sanción que corresponda.



Luego de la Recepción Definitiva la CONTRATISTA será responsable en los términos de los Artículos 1273, 1274, 1275 y 1277 del Código Civil y Comercial de la Nación.

19.1 Recepción Provisoria

Una vez terminados los trabajos, se realizará una visita conjunta entre la CONTRATISTA y la Inspección de SOFSA y de no mediar defectos, ni imperfecciones o vicios aparentes en la ejecución de los trabajos contratados, de acuerdo a las cláusulas contractuales, teniendo en cuenta las reglas del buen arte y entregándose la documentación citada en esta Especificación, se procederá a recibir provisoriamente la ejecución de los trabajos mediante la firma del "ACTA DE RECEPCIÓN PROVISORIA".

19.2 Recepción definitiva

Una vez transcurrido el plazo de garantía y de no observarse defectos, ni imperfecciones o vicios aparentes y/u ocultos, se procederá a recibir definitivamente la ejecución de los trabajos mediante la firma del "ACTA DE RECEPCIÓN DEFINITIVA". La CONTRATISTA deberá detallar el valor de los Bienes de Uso que quedarán en poder del Comitente para poder ser activados dentro del Módulo de Bienes de la Empresa.

  Secretaría de Transporte Ministerio de Economía	GERENCIA DE INGENIERIA E INFRAESTRUCTURA	
	CERRAMIENTO PERIMETRAL DE ZONA OPERATIVA Y PASOS PEATONALES LINEA SAN MARTÍN	Revisión 00
		SM-VO-ET-066
		Fecha: 09/2025
		Página 33 de 75

Artículo 20°. Medición y Certificación

Mensualmente se confeccionará el Certificado de Avance de los Trabajos por triplicado, de acuerdo al trabajo realizado y en base al Acta de Medición, donde constarán las cantidades de trabajo ejecutado.



Dicho documento se compondrá de la siguiente información:

- **Planilla Certificado:** se dividirá por artículos de cada trabajo, transcribiendo y numerando los artículos que figuran en la Planilla de Cotización de la oferta; ésta indicará el avance porcentual y el avance en pesos para cada uno de los artículos, de acuerdo a la cantidad de trabajo ejecutado.
- **Acta de medición:** se dividirá por artículos de cada trabajo, transcribiendo y numerando los artículos que figuran en la planilla de cómputo y presupuesto de la oferta; ésta indicará el avance porcentual para cada uno de los artículos, de acuerdo a la cantidad de trabajo ejecutado.
- **Informe Mensual:** descripción cualitativa del trabajo ejecutado para cada artículo de la planilla de medición, acompañado por el correspondiente relevamiento fotográfico que ilustrará el estado de la infraestructura antes y después de la ejecución de los trabajos certificados.
- **Informe fotográfico de avance según medición.**
- **Partes de producción (dos copias):** recopilación de partes emitidos en el mes firmados por el Jefe de Obra de acuerdo a lo expresado en el Artículo 11° - Control de los Trabajos.
- **Curva de Avance:** gráfico comparativo entre trabajo proyectado y trabajo ejecutado.

Todas las curvas deberán estar identificadas con distintos colores; respetando los colores indicados.

La curva estimada de avance será evaluada en la certificación siguiente y deberá justificarse su no cumplimiento por libro de Notas de Pedido.

La CONTRATISTA solicitará a la Inspección de SOFSA el modelo de Acta de Medición para su confección, el cual será posteriormente firmado por la Inspección de Obra y el Representante Técnico de la CONTRATISTA.

  Secretaría de Transporte Ministerio de Economía	GERENCIA DE INGENIERIA E INFRAESTRUCTURA	
	CERRAMIENTO PERIMETRAL DE ZONA OPERATIVA Y PASOS PEATONALES LINEA SAN MARTÍN	Revisión 00
		SM-VO-ET-066
		Fecha: 09/2025
		Página 34 de 75

Artículo 21°. Descripción de los Trabajos

La obra consiste en la provisión y colocación de nuevos cerramientos perimetrales de zona de vía mediante diferentes tipologías de cerco de acuerdo a la necesidad de cada implantación, a saber, y la ejecución de pasos peatonales a nivel:

- New Jersey de 1,10 m de altura x 3,00 m de largo
- New Jersey de 1,50 m de altura x 3,00 m de largo
- Módulo de reja metálica superior
- Módulo de doble paño metálico
- New Jersey + reja de hormigón premoldeada, altura 2.25mts
- Reja de hormigón premoldeado superior
- Módulo doble reja de hormigón premoldeada, altura 2.25 mts
- Ejecución de tabique de H°A° sobre cerramientos (incluye encofrado y anclajes químicos)

La descripción del alcance de las tareas a desarrollar por la CONTRATISTA, no es taxativa, debiendo ésta llevar a cabo todos los trabajos necesarios para cumplir con el fin de la obra, dentro de los niveles de calidad y terminación requeridos, estén o no mencionados en el presente Pliego.

Los trabajos consisten en:

- Trabajos Preliminares.
- Desmonte y demolición.
- Movimiento de suelos.
- Cerramiento sector operativo.
- Pasos peatonales.

Los trabajos deben ser completos, con provisión de materiales, mano de obra y conforme a su fin. Se deberán considerar incluidos todas las tareas que, si bien no se indiquen específicamente, sean necesarios para la correcta ejecución del itemizado.

Las especificaciones y el alcance de todas las tareas a desarrollar por la CONTRATISTA, se detallan en los artículos siguientes. Se adjunta a las presentes Especificaciones Técnicas Particulares, las Especificaciones Técnicas Generales para Obras Civiles como

Anexo, las cuales complementan las condiciones establecidas por la presente Especificación.

Imágenes de estado de situación actual:

Renglón I: Sector 1





Renglón I: Sector 2:



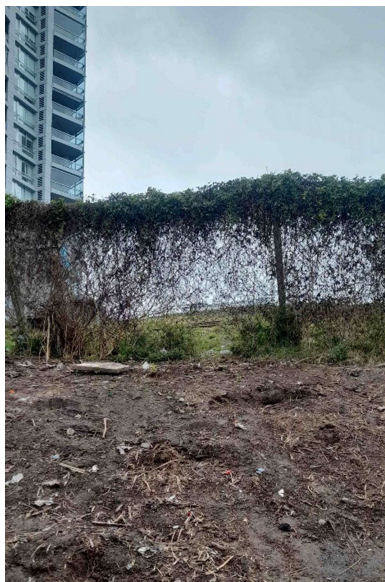

Renglón I: Sector 3:



  Secretaría de Transporte Ministerio de Economía	GERENCIA DE INGENIERIA E INFRAESTRUCTURA	
	CERRAMIENTO PERIMETRAL DE ZONA OPERATIVA Y PASOS PEATONALES LINEA SAN MARTÍN	Revisión 00
		SM-VO-ET-066
		Fecha: 09/2025
		Página 38 de 75

21.1 Trabajos Preliminares

El valor de los TRABAJOS PRELIMINARES no deberá superar el 3% del monto total de la oferta.

21.1.1 Proyecto ejecutivo, ingeniería de detalle y memorias técnicas

La CONTRATISTA realizará el proyecto ejecutivo, la Ingeniería básica y de detalle, la provisión de todos los materiales, los equipos para el montaje, la mano de obra, la puesta en servicio y todas las tareas necesarias para que la obra cumpla con su fin de acuerdo a las reglas del buen arte, respetando todas las Normas y Reglamentaciones vigentes, expresamente indicadas para la instalación de los sistemas eléctricos propuestos, de forma de obtener una instalación confiable y segura.

La CONTRATISTA deberá ejecutar el proyecto de ingeniería de obra, proyecto arquitectónico, estudios, reconocimiento de los puntos fijos existentes dentro del área de las obras, cateos para localizar cada una de las interferencias de modo de evitar cualquier tipo de accidente que ponga en riesgo la operatividad, seguridad del servicio y de terceros. Será responsabilidad de la CONTRATISTA recabar de los diferentes organismos estatales y prestatarios de servicios, las características y ubicación planialtimétrica de las instalaciones existentes, como complemento de la información proporcionada por el Comitente. En caso de roturas, la CONTRATISTA será la responsable de los arreglos, así como de los costos que impliquen los materiales o reparación.



La CONTRATISTA efectuará los sondeos necesarios a fin de ubicar en forma precisa, en caso de ser necesario, todas las instalaciones subterráneas existentes, de modo que la traza de la zanja esté verificada antes de iniciar el replanteo y la posterior apertura de excavaciones o limpieza de las mismas.

Replanteo de obra

La CONTRATISTA efectuará el replanteo planialtimétrico de la obra basándose en los planos de proyecto, verificando los puntos fijos y niveles existentes.



El replanteo será controlado por la Inspección, sin que esto libere de responsabilidad a la CONTRATISTA en cuanto a la exactitud de las operaciones con respecto a la obra y errores que pudieran ocurrir. Una vez establecidos los puntos fijos la CONTRATISTA se hará cargo de la conservación y la inalterabilidad del mismo.

Los cálculos serán presentados debidamente firmados por profesional matriculado y representante técnico de la CONTRATISTA.

  Secretaría de Transporte Ministerio de Economía	GERENCIA DE INGENIERIA E INFRAESTRUCTURA	
	CERRAMIENTO PERIMETRAL DE ZONA OPERATIVA Y PASOS PEATONALES LINEA SAN MARTÍN	Revisión 00
		SM-VO-ET-066
		Fecha: 09/2025
		Página 39 de 75

En particular deberán elaborarse los siguientes documentos:

- Memoria de Cálculo de Estabilidad y planos de los premoldeados.
- Prescripción de tareas necesarias para el relleno y compactación del suelo previo a la instalación del premoldeado.
- Prescripción de medidas a los efectos de mejorar/reemplazar el suelo en aquellos casos en que sea necesario.
- Relevamiento topográfico del emplazamiento y de elementos existentes en el mismo, incluidas las interferencias e instalaciones existentes, aunque las mismas no presenten interferencias con las obras proyectadas.
- Memoria Descriptiva del método constructivo, materiales, etc.
- Planos de relevamiento y replanteo.
- Planos generales y de detalle que definan inequívocamente la obra a construir.
- Plan de trabajos y curva de inversión, el cual deberá incluir:
 - Detalle de Rubros y sus ítems, los cuales a su vez deberán estar desglosados en sus tareas más críticas. Dichos ítems estarán identificados por diferentes colores a los efectos de simplificar su lectura.
 - La planilla deberá estar dividida por días identificando los fines de semana, así como el inicio y fin de cada mes.
 - Programa de inversiones, sobre la base del programa de trabajos. Las inversiones serán imputadas en ese programa en correspondencia con el mes en que se ejecutan las respectivas tareas.
 - Las planillas se realizarán en el programa Excel de Microsoft, por lo que la Curva Financiera deberá estar ligada a las modificaciones que sufra el Cronograma de Tareas en forma automática.
 - Toda otra información que a juicio de la inspección resulte de importancia para definir los trabajos a realizar en la obra.
 - La secuencia de trabajo deberá ser aprobada por la Inspección de Obra.
 - La CONTRATISTA no podrá iniciar frentes de trabajo sin la expresa aprobación de la Inspección de Obra.

  Secretaría de Transporte Ministerio de Economía	GERENCIA DE INGENIERIA E INFRAESTRUCTURA	
	CERRAMIENTO PERIMETRAL DE ZONA OPERATIVA Y PASOS PEATONALES LINEA SAN MARTÍN	Revisión 00
		SM-VO-ET-066
		Fecha: 09/2025
		Página 40 de 75

Para la elaboración de las verificaciones será necesario ejecutar los estudios de suelos y sondeos necesarios a los efectos de obtener los parámetros geotécnicos que influyan en el análisis de la estabilidad de las soluciones propuestas.

Asimismo, se procederá a realizar un ensayo con varios módulos (longitud aproximada 10 metros) para verificar los cálculos de estabilidad y determinar el valor de la fuerza aplicada en el extremo superior para producir el volcamiento y/o deslizamiento del cerco. Si los resultados obtenidos del ensayo no fueran satisfactorios, se analizará un sistema de encastramiento entre muros y un medio de vinculación al terreno para incrementar la resistencia del sistema al volcamiento.



La fuerza inicial a aplicar en el ensayo será 500kgf para la cual no debe registrarse volcamiento ni corrimiento alguno del tramo ensayado. Dicha fuerza se incrementará gradualmente hasta los 1.000kgf, registrándose la magnitud de los eventuales desplazamientos que se produzcan. No será admitido el volcamiento del tramo para estos valores de fuerza.

Para la determinación de los límites de la zona de vía, la CONTRATISTA tendrá en cuenta los hechos existentes verificados con los Planos de Catastro Único Centralizado de Ferrocarriles Argentinos, como así también las consultas técnicas que realizará ante los Municipios u otros Organismos Gubernamentales, que deberán adjuntarse a este proyecto.

Dentro del sector de la zona de vía existen interferencias del servicio ferroviario y de terceros, las cuales deberán ser consideradas tanto para la ejecución del proyecto como para la ejecución de los trabajos, teniendo en cuenta que las mismas deben permanecer en servicio permanente. En el caso que alguna de estas instalaciones interfiera con la traza, se deberán tomar los recaudos necesarios para su identificación y preverse el correspondiente trabajo de remoción y desvío de la misma, de acuerdo a la normativa de la empresa en cuestión.

Del mismo modo cuando por razones de proyecto o metodología de trabajo se deba proceder a la modificación de obras civiles existentes, se deberá presentar para su aprobación el alcance de tales tareas con memoria descriptiva y plano de detalles correspondiente.

A los fines de la realización del Proyecto, se considerará que la nueva traza se adecuará a los niveles de terreno logrando una solución de compromiso que minimice los puntos de cambio de pendiente, evitando quiebres en la línea del cerramiento. Preferentemente, los puntos de cambio de pendiente deben encontrarse a una distancia no menor de aproximadamente 100 metros evitando copiar los desniveles del terreno. Luego del retiro del material producido del actual cerco de la zona de vía, se efectuará una limpieza, nivelación y consolidación del suelo del sector de emplazamiento del nuevo cerco.

  Secretaría de Transporte Ministerio de Economía	GERENCIA DE INGENIERIA E INFRAESTRUCTURA	
	CERRAMIENTO PERIMETRAL DE ZONA OPERATIVA Y PASOS PEATONALES LINEA SAN MARTÍN	Revisión 00
		SM-VO-ET-066
		Fecha: 09/2025
		Página 41 de 75

21.1.2 Provisión y colocación de cartel de obra, obrador, vallado y señalización

Se procederá a la ejecución de los trabajos antes del comienzo de la obra como ser:

- Provisión y montaje de cartel de Obra.
- Construcción del obrador.
- Instalación de baños químicos para personal de obra.
- Vallado y señalización.

La CONTRATISTA deberá proveer, un cartel de obra, según diseño adjunto en Anexos. Deberá ser retirado por la CONTRATISTA en instancia de Recepción Provisoria de Obra.

La CONTRATISTA, considerando las necesidades de la obra, presentará el diseño del obrador, características y todo otro elemento que permita a la Inspección de Obra abrir juicio a los fines de lograr la aprobación con que deberá contar, previamente a la ejecución de todas las obras provisionales para obradores.

Este contará con oficinas, depósito, vestuario y locales sanitarios, de acuerdo a las reglamentaciones vigentes, pudiendo ser reemplazado por obrador rodante, con las mismas comodidades detalladas anteriormente, previa aprobación de la Inspección, asimismo proveerá las comodidades y elementos para la Inspección indicadas en la presente especificación.



La CONTRATISTA deberá proveer y asegurar el uso de los elementos de protección por parte tanto de su personal como de cualquier otra persona afectada a las tareas de la obra de conformidad a la normativa y a las mejores prácticas en la materia.

Complementar con lo detallado en artículo 16.

Limpieza: Antes de iniciarse la construcción, se limpiará todo el terreno de escombros, residuos, malezas, etc., que hubiere.

Vallado y Señalización: Todas las áreas afectadas por estos trabajos, durante la ejecución de los mismos deberán ser valladas por la CONTRATISTA a fin de evitar el ingreso del público en las mismas. El sistema de vallado deberá contar con la aprobación del Inspector de Obra, el cual tendrá en cuenta la adaptabilidad del mismo a su función, su seguridad, su limpieza y su estética.

La CONTRATISTA deberá además proveer y colocar las defensas, vallas, pasarelas, iluminación y señalización necesarias para seguridad tanto del personal empleado como de los peatones y usuarios del servicio ferroviario. Asimismo, deberá proveer y asegurar el uso de los elementos de protección por parte tanto de su personal como de cualquier otra

  Secretaría de Transporte Ministerio de Economía	GERENCIA DE INGENIERIA E INFRAESTRUCTURA	
	CERRAMIENTO PERIMETRAL DE ZONA OPERATIVA Y PASOS PEATONALES LINEA SAN MARTÍN	Revisión 00
		SM-VO-ET-066
		Fecha: 09/2025
		Página 42 de 75

persona afectada a las tareas de la obra de conformidad a la normativa y a las mejores prácticas en la materia.

La CONTRATISTA no podrá comenzar un trabajo en las vías, cortar la continuidad de las mismas o comprometer su estabilidad sin la previa autorización del Inspector de Obras del Ferrocarril, y sin haber tomado las correspondientes medidas de seguridad o precaución.

21.1.3 Acceso a pie de obra

Ejecución de adecuación de sector, a cargo de la CONTRATISTA, con el fin de proporcionar las condiciones y superficies necesarias para la posterior ejecución de los trabajos. Las tareas deberán realizarse respetando las normativas ambientales vigentes, asegurando la remoción eficiente de arbustos y árboles de porte que puedan afectar la seguridad, el acceso o el desarrollo de la obra. Se deberá garantizar una disposición adecuada de los residuos generados, evitando su acumulación en el área de trabajo. Asimismo, se deberá cumplir estrictamente con las normativas de seguridad e higiene, implementando las medidas necesarias para la protección de los trabajadores, terceros y bienes involucrados en la obra.

21.2 Desmote y demolición

21.2.1 Demolición, desmote y retiro de producido



Los trabajos a realizar comprenden las siguientes tareas:

- Relevamiento de la traza y verificación de eventuales intrusiones que existan al área operativa de SOFSA.
- Retiro de elementos existentes (cualquiera sea éste) y posibles obstáculos a la nueva traza.
- Retiro de postes y alambrado existentes que obstaculicen sectores en donde se ubicarán los nuevos cerramientos.

Se deberá limpiar y vallar de ser necesaria la zona donde se ejecutarán las tareas de acuerdo a instrucciones de la Inspección.

Los desechos deberán ser retirados a cargo de la CONTRATISTA fuera de la zona ferroviaria en volquetes y/o camiones para el traslado de tierra.

Los niveles deberán ser resultados del análisis, el relevamiento y el proyecto de la CONTRATISTA.

  Secretaría de Transporte Ministerio de Economía	GERENCIA DE INGENIERIA E INFRAESTRUCTURA	
	CERRAMIENTO PERIMETRAL DE ZONA OPERATIVA Y PASOS PEATONALES LINEA SAN MARTÍN	Revisión 00
		SM-VO-ET-066
		Fecha: 09/2025
		Página 43 de 75

MEDICIÓN Y PAGO: Para la medición y pago se considerará como unidad de medida el metro cuadrado (m²) en los términos definidos en el presente ítem.

21.3 Movimiento de suelos

21.3.1 Excavación y movimiento de suelos

Comprende la provisión de materiales, mano de obra y equipos para retiro del suelo donde se ejecutará el tendido de caños, perfilado de zanja, laberintos, los senderos, rampas, escaleras y bases afines.

El trabajo consiste la extracción del suelo con medios mecánicos o manuales y su correspondiente traslado hacia un lugar apto.

Los trabajos se realizarán conforme a las secciones de proyecto indicadas en los planos respectivos, memoria descriptiva, presentes especificaciones y directivas impartidas por la Inspección.

Se considera la excavación completa de las áreas afectadas al sector donde serán ejecutado los laberintos según Proyecto Ejecutivo de acuerdo a las necesidades y exigencias del mismo, junto con el traslado y disposición en lugares habilitados para tal fin.

Se deberá excavar la capa de suelo vegetal donde se ejecutará el Hormigón de nivelación, retirándose tanto suelo como sea estructuralmente necesario.



MEDICIÓN Y PAGO: Para la medición y pago se considerará como unidad de medida el metro cúbico (m³) en los términos definidos en el presente ítem.

21.3.2 Nivelación y compactación del terreno

Se empleará hormigón simple tipo H-21. Previo a la colocación de los cerramientos LA CONTRATISTA nivelará el terreno teniendo especial cuidado en reducir al mínimo los puntos de “quiebre” de la línea de contención en planialtimetría, evitando copiar los desniveles del mismo. A fines orientativos los puntos de cambio de pendiente no deben encontrarse a distancias menores entre sí de 100 m.

En caso de corresponder, estabilización de taludes, suelos en cercanías de zanjas, terraplenes y cursos de agua, con material de aporte (tosca).

MEDICIÓN Y PAGO: Para la medición y pago se considerará como unidad de medida el metro cúbico (m³) en los términos definidos en el presente ítem.

  Secretaría de Transporte Ministerio de Economía	GERENCIA DE INGENIERIA E INFRAESTRUCTURA	
	CERRAMIENTO PERIMETRAL DE ZONA OPERATIVA Y PASOS PEATONALES LINEA SAN MARTÍN	Revisión 00
		SM-VO-ET-066
		Fecha: 09/2025
		Página 44 de 75

21.3.3 Ejecución de bases de H°A°

Comprende la provisión de materiales, mano de obra y equipos para la ejecución de bases de H°A° de dimensiones a definir, previéndose de 60 cm de profundidad y 30 cm de lado. Deberán estar rellenas con hormigón nivelado hasta la cota inferior de excavación.

Se empleará hormigón simple tipo H-21.

MEDICIÓN Y PAGO: Para la medición y pago se considerará como unidad de medida el metro cúbico (m³) en los términos definidos en el presente ítem.

21.4 Cerramiento sector operativo

21.4.1 Provisión y colocación de premoldeados New Jersey de 1,10 m de altura x 3,00 m de largo

Este ítem comprende la provisión y colocación de premoldeados tipo New Jersey de 1,10 m de altura x 3,00 m de largo, como así también la preparación y ajuste de la superficie de apoyo.



Previo a su colocación se replanteará la ubicación de los elementos para que su distribución sea uniforme y cumpla con lo especificado. La modulación del cerramiento se ajustará en etapa de desarrollo del Proyecto Ejecutivo de acuerdo a las distintas situaciones que se presenten en obra.

Previo limpieza, emparejamiento del terreno circundante y consolidación apropiada del suelo para poder sustentar el cerco, se adicionará una subbase de suelo seleccionado (tosca) mezclada con contenido de cemento del 8% en peso, en un espesor no menor a 10cm en capas de 5cm cada una, compactada con medios mecánicos hasta lograr una superficie uniforme y resistente. **Se perfilarán aquellos taludes existentes o resultantes y se tratarán con los medios necesarios para evitar la erosión pluvial.**

Se deberán realizar los anclajes necesarios de acuerdo a las memorias de cálculo para la estabilidad y rigidez del mismo.

Al realizar la adecuación del terreno –manual o mecánica- para conformar una superficie de apoyo para el muro de hormigón, se tomarán los recaudos necesarios para localizar las instalaciones subterráneas existentes. No obstante, en caso de producirse un daño La CONTRATISTA procederá a la reparación en forma inmediata a su cargo y costo.

La superficie de apoyo para la construcción del cerramiento, deberá ser tratada para asegurar que sus paramentos sean y permanezcan verticales. En caso de no permitirlo la

  Secretaría de Transporte Ministerio de Economía	GERENCIA DE INGENIERIA E INFRAESTRUCTURA	
	CERRAMIENTO PERIMETRAL DE ZONA OPERATIVA Y PASOS PEATONALES LINEA SAN MARTÍN	Revisión 00
		SM-VO-ET-066
		Fecha: 09/2025
		Página 45 de 75

topografía del terreno, se escalonarán los módulos, previa evaluación y aprobación de la Inspección de Obra. Este criterio constructivo no exime a la CONTRATISTA de apuntalar cualquier parte del terreno que, por sus condiciones o calidad al ser acondicionadas, haga presumir su desmoronamiento.

Los suelos sobrantes, si no pueden ser empleados en terraplenamientos o relleno de zanjas o pozos -siempre que no sean escombros, piedras u objetos de diversa índole- serán retirados por la CONTRATISTA a su cargo fuera de la zona de vía.

El montaje se realizará con medios mecánicos, generándose un cerramiento continuo y perfectamente vertical. Los módulos deberán quedar hermanados, respetando una separación máxima entre cada módulo de 30mm.

La ubicación planialtimétrica de los muros quedará definida por los siguientes condicionantes:



- Gálbo ferroviario y límites dispuestos por plano (ver anexos).
- Estabilidad del conjunto al volcamiento, deslizamiento.
- Mojoneros existentes en la traza, respondiendo a obras de terceros, deberán quedar fuera de los límites ferroviarios.

La Inspección de Obra deberá aprobar la planialtimetría con la ubicación definitiva de los cerramientos previo a su colocación.

La sección del elemento premoldeado tipo New Jersey será variable de 0,60 m x 0,20 m x 1,10 m con armadura de acero interna según cálculo y recubrimiento mínimo de 2,50 cm.

Las dimensiones, armaduras y recubrimientos son orientativos, por cuanto los valores definitivos surgirán del respectivo cálculo a realizar como parte del Proyecto Ejecutivo. A lo largo de los sucesivos tramos de muro se dispondrán juntas de dilatación y/o sistemas de articulación, convenientemente distribuidas, a definir en la etapa de Proyecto definitivo.

Cada defensa deberá contar con un cartel identificatorio de "Trenes Argentinos" realizado en aerosol tipo estencil a cada lado de cada módulo, de las siguientes dimensiones y características:

 	GERENCIA DE INGENIERIA E INFRAESTRUCTURA	
	CERRAMIENTO PERIMETRAL DE ZONA OPERATIVA Y PASOS PEATONALES	Revisión 00
	LINEA SAN MARTÍN	SM-VO-ET-066
		Fecha: 09/2025
		Página 46 de 75



b = 60 cm

h = 12 cm

Características de los materiales

Hormigón elaborado

En general será de aplicación obligatoria para el proyecto y la ejecución de las estructuras de hormigón armado el Reglamento CIRSOC 201-2005 “Proyecto, cálculo y dimensionamiento de hormigón armado y pretensado”.



Para los distintos materiales que se empleen en la fabricación del hormigón de cemento Portland, rigen las disposiciones especificadas en el Reglamento CIRSOC 201-2005. Todos ellos deberán ser sometidos a la aprobación de la Inspección de Obra, como paso previo para empezar cualquier ensayo de dosificación.

Previo a la colocación del muro de hormigón, sobre el terreno limpio y nivelado, se procederá a realizar todas las tareas necesarias para garantizar la estabilidad del muro, contención de taludes, desarrollo de terraplenes, excavación de zanjas de drenaje existentes o nuevas, de acuerdo a los estudios y/o los análisis a realizarse en cada caso particular para los que se proyectarán distintas soluciones constructivas en la etapa de desarrollo del Proyecto Ejecutivo.

Para la fabricación del muro, el hormigón a utilizar será H25 de acuerdo con lo especificado en el Reglamento CIRSOC 201-2005 Punto 2.3. En caso de modificar las características del hormigón, se deberá justificar la funcionalidad de la alternativa propuesta.

Los valores de resistencia característica, preparado y curado de probetas son los indicados en dicho Reglamento. En tal sentido para la realización de los ensayos de rotura a compresión se utilizarán probetas cilíndricas de 15 cm. de diámetro y 30 cm. de altura. Deberán ser ensayadas en laboratorios aprobados por la Inspección de Obra, rechazándose las probetas que tengan defectos visibles que puedan alterar los resultados.

Para la realización de estos ensayos se extraerán muestras de hormigón fresco para cada día de trabajo y por cada 25 m³ o fracción de hormigón menor colocado en obra. A tal fin se seguirán las especificaciones del CIRSOC 201-2005 para el procedimiento relativo a la toma y número mínimo de muestras.

  Secretaría de Transporte Ministerio de Economía	GERENCIA DE INGENIERIA E INFRAESTRUCTURA	
	CERRAMIENTO PERIMETRAL DE ZONA OPERATIVA Y PASOS PEATONALES LINEA SAN MARTÍN	Revisión 00
		SM-VO-ET-066
		Fecha: 09/2025
		Página 47 de 75

Se identificará y localizará a las mismas en los planos y planillas correspondientes, con el objeto de ubicar los sectores a los que corresponden. Se realizarán ensayos de rotura a los 7 y 28 días y para la provisión de hormigón a través de camiones Mixer, si la espera para la colocación excediera de 1 hora se moldearán dos probetas adicionales para ensayos a rotura a los 7 y 28 días respectivamente.

En todos los casos se utilizará hormigón de la misma composición y calidad, manteniendo la misma proporción de cemento y características de elaboración. El agregado grueso será de una provisión única y con la misma granulometría.

El mezclado del hormigón deberá realizarse en forma automática quedando expresamente prohibido el mezclado manual. Las condiciones de mezclado serán tales, que permitirán obtener una distribución homogénea en los componentes y una colocación uniforme en el hormigón.

La consistencia de la mezcla será determinada mediante ensayos de asentamiento con elementos normalizados.



El hormigón deberá ser vibrado con equipos mecánicos de inmersión, en cantidad justa y necesaria para evitar oquedades, lograr una buena terminación superficial, y compacidad adecuada sin generar segregación en el hormigón.

No se aceptarán módulos que presenten nidos de abeja, oquedades, fisuras plásticas producto de hormigonado bajo altas temperaturas, astillados, daños y otros defectos producto de golpes durante la manipulación siendo todo esto causal de rechazo total y automático, no aceptándose reparaciones en aquellos módulos afectados y debiendo ser reemplazados de manera inmediata.

Para el transporte del hormigón deberán utilizarse métodos y equipos que garanticen rapidez y continuidad. A tal efecto se presentará a la Inspección de Obra con suficiente antelación el sistema adoptado para su aprobación.

Los moldes o encofrados a utilizar para la fabricación de las vigas de hormigón armado serán metálicos u otro tipo de material (tableros de fenólico, etc.) y serán construidos con los refuerzos y rigidizadores necesarios, de manera tal que garanticen el cumplimiento de las medidas indicadas en los planos, como así también una buena terminación superficial (sin rebabas, oquedades y/u ondulaciones). Los moldes deberán ser estancos y no dejar escapar la lechada.

Durante la colocación del hormigón en los encofrados, estos serán observados continuamente, con el objeto de constatar si se producen pérdidas de mortero, desviaciones en altura, alineación, plomo, etc. Si durante la construcción se observaran asentamientos o distorsiones del encofrado, se paralizarán las operaciones de hormigonado y se procederá

  Secretaría de Transporte Ministerio de Economía	GERENCIA DE INGENIERIA E INFRAESTRUCTURA	
	CERRAMIENTO PERIMETRAL DE ZONA OPERATIVA Y PASOS PEATONALES LINEA SAN MARTÍN	Revisión 00
		SM-VO-ET-066
		Fecha: 09/2025
		Página 48 de 75

a eliminar los elementos estructurales deficientes, procediéndose a reforzar los encofrados y elementos de sostén.

El desmolde debe efectuarse con precaución, sin golpes y de manera de no provocar ninguna deformación, fisura, ni disgregación del hormigón.

Acero para hormigones

El acero a emplear en los hormigones será tipo III ADN 420 (tensión de fluencia 4200 Kg/cm²) y cumplirá con los requisitos establecidos en el Reglamento CIRSOC 201-2005 y las Normas IRAM-IAS:

IRAM-IAS U 500-528 – Barras de acero conformado de dureza natural.

IRAM-IAS U 500-671 – Barras de acero conformadas de dureza natural mecánica, laminadas en caliente y torsionadas y estiradas en frío.

LA CONTRATISTA deberá presentar los certificados de fabricación que garanticen la calidad del acero utilizado.

Las armaduras serán de acero nuevo, libre de óxido, manchas de grasa o aceite, pinturas u otros defectos.

Para garantizar el recubrimiento de las armaduras se utilizarán separadores de plástico de composición neutra para el acero y el hormigón o de concreto. No se aceptará otro tipo de elemento.



La armadura será doblada y colocada de acuerdo a las planillas de doblado y planos de armado de hierros que proporcionará la CONTRATISTA en su proyecto.

Únicamente después de terminada y verificada la colocación de la armadura podrá iniciarse el hormigonado.

Acopio de Premoldeados New Jersey

Se reconocerá el acopio de premoldeados una vez entregados en el Obrador de la CONTRATISTA en el sitio de obra. Salvo expresa aprobación de la Inspección de obra no se reconocerá una diferencia entre las cantidades acopiadas y colocadas mayor al 10%.

MEDICIÓN Y PAGO: Para la medición y pago se considerará como unidad de medida el metro (ML).

  Secretaría de Transporte Ministerio de Economía	GERENCIA DE INGENIERIA E INFRAESTRUCTURA	
	CERRAMIENTO PERIMETRAL DE ZONA OPERATIVA Y PASOS PEATONALES LINEA SAN MARTÍN	Revisión 00
		SM-VO-ET-066
		Fecha: 09/2025
		Página 49 de 75

21.4.2 Provisión y colocación de premoldeados New Jersey de 1,50 m de altura x 3,00 m de largo

Este ítem comprende la provisión y colocación de premoldeados New Jersey de 1,50 m de altura x 3,00 m de largo, como así también la preparación y ajuste de la superficie de apoyo.

Ver lo detallado en artículo 21.4.1.

MEDICIÓN Y PAGO: Para la medición y pago se considerará como unidad de medida el metro (ML).

21.4.3 Provisión y colocación de cerramiento: reja metálica superior. Terminación: galvanizado en caliente.

La CONTRATISTA proveerá y colocará la reja metálica, y será construida por medio de un bastidor de 1,00 m de altura, compuesto por perfiles perimetrales de hierro "L" de sección 2" x 3/16" o similar, con refuerzos verticales intermedios de perfil "T" de sección 1 1/4" x 3/16" y planchuelas de 1 3/4" x 3/16" o similar. Dentro de dicho marco se colocará un paño de metal desplegado pesado (malla tipo Shulman) 050-32-33 o similar.



Sobre los marcos se soldarán puntas de lanza de 20 mm de diámetro y 7 cm de altura, o similar, con una separación de aproximadamente 9 cm a fin de imposibilitar que se pueda apoyar un pie en el borde superior de la reja.

Los parantes verticales para la fijación de las rejas de marcos metálicos serán de perfiles tipo IPN 100 y tendrán un sistema de fijación al muro / cerramiento con trabas de anclaje a definir en la etapa de Proyecto Ejecutivo.

La unión entre parantes y marcos metálicos de la reja o marco, por cada lateral, se efectuará a través de planchuelas soldadas al bastidor de 1 1/2" x 3/16" y bulones de seguridad de RW 1/2" x 1/2" con tuercas antivandálicas del tipo que se rompe en un punto estratégico al ser apretadas dejándola sin superficie de apoyo para retirarla posteriormente (o algún sistema similar). Para asegurar que no se pueda retirar la tuerca, se deformará por aplicación de fuerza la rosca sobrante del bulón y se aplicará posteriormente una pintura rica en zinc (galvanizado en frío) o un sistema similar que proponga la CONTRATISTA.

La terminación de todas las partes metálicas del cerco (perfiles, planchuelas de sujeción, marco de rejas, paños de metal desplegado, bulones, tuercas, etc.) será mediante la realización de un proceso de galvanizado por inmersión en caliente como acabado superficial.

Para esto se tendrá en cuenta lo siguiente:

  Secretaría de Transporte Ministerio de Economía	GERENCIA DE INGENIERIA E INFRAESTRUCTURA	
	CERRAMIENTO PERIMETRAL DE ZONA OPERATIVA Y PASOS PEATONALES LINEA SAN MARTÍN	Revisión 00
		SM-VO-ET-066
		Fecha: 09/2025
		Página 50 de 75

Galvanizado del cerco: Toda la estructura metálica del cerco será galvanizada en caliente, siendo el tipo de zincado requerido el Z-350 con un espesor de recubrimiento mínimo de zinc de 0,05 mm por cara, debiendo la CONTRATISTA efectuar a su cargo los correspondientes ensayos de recubrimiento según Norma IRAM 60712 ajustándose el sistema de muestreo a la Norma IRAM AS/U500 513.

No se podrán colocar carteles publicitarios de la Empresa CONTRATISTA en el cerramiento a construir ni dentro de la zona ferroviaria. Asimismo, la CONTRATISTA deberá asegurar que la cara del muro que da a la zona de vías permanezca libre de grafitis y pintadas durante la ejecución de la obra y hasta la suscripción del Acta de Recepción Provisoria.

Uniones soldadas: Se evitará bajo todo concepto la ejecución de soldaduras. No se permitirá el reemplazo de bulones y tuercas antivandálicas por punteos con soldadura.

Donde corresponda, dado que mayoritariamente el cerco metálico será galvanizado, se llevarán a cabo siguiendo los procedimientos de soldadura según Norma IRAM-IAS 500-164.

Las soldaduras serán realizadas por soldadores calificados de acuerdo a la Norma IRAMIAS U 500-96.



La Inspección de Obra podrá realizar el seguimiento de los trabajos durante el período de fabricación y montaje, en cualquier momento del proceso. Tendrá libre acceso al taller de fabricación de las estructuras metálicas durante las horas laborables con el fin de inspeccionar los materiales, la calidad de la mano de obra, controlar los avances de los trabajos y podrá asistir a los ensayos cuando lo crea conveniente. El Inspector podrá requerir la realización de ensayos y pruebas de radiografiado de soldaduras, ensayos de tracción, etc.

El hecho de que los materiales hayan sido aceptados en fábrica por la Inspección, no anula el rechazo final en la obra, si el mismo no se encuentra en las condiciones adecuadas. Todas aquellas piezas rechazadas serán eliminadas de la provisión. Para evitar equivocaciones deberán ser marcadas inmediatamente con pintura utilizando un código determinado.

21.4.4 Provisión y colocación de cerramiento: doble paño metálico. Terminación: galvanizado en caliente.

Se trata de paños de reja tipo Shulman, o equivalente, con bastidor metálico empotrados al suelo mediante bases aisladas.

Se confeccionarán paños según imagen a continuación. Los mismos serán materializados con un bastidor confeccionado con perfiles L 2" x 3/16" y refuerzos con perfiles T 1 1/4" x

  Secretaría de Transporte Ministerio de Economía	GERENCIA DE INGENIERIA E INFRAESTRUCTURA	
	CERRAMIENTO PERIMETRAL DE ZONA OPERATIVA Y PASOS PEATONALES LINEA SAN MARTÍN	Revisión 00
		SM-VO-ET-066
		Fecha: 09/2025
		Página 51 de 75

3/16" y planchuelas de 1 3/4" x 3/16". En su interior, irá soldada una malla de metal desplegado romboidal tipo Shulman de 050-32-33, o equivalente. En caso de necesitar colocar parantes de sostén, los mismos se materializarán con IPN 100.

Ver artículo 21.4.3.

MEDICIÓN Y PAGO: Para la medición y pago se considerará como unidad de medida el metro (ML).

21.4.5 Provisión y colocación de reja de hormigón premoldeado superior

Provisión y colocación de módulo premoldeado de hormigón armado tipo reja, según plano adjunto en anexo. Incluye protección metálica superior (Ø19 Punta en bisel).

Se tendrán en cuenta todas las premisas de producción, traslado, acopio y colocación pertinentes y acordes a su conservación, como también aquellas solicitadas por la Inspección de Obra.

MEDICIÓN Y PAGO: Para la medición y pago se considerará como unidad de medida el metro (ML).



21.4.6 Provisión y colocación de cerramiento New Jersey 1.10 m + reja de hormigón premoldeada. Altura total 2.25mts

Provisión y colocación de cerramiento compuesto:

- New Jersey (inferior), de 1.10 mts de altura, según especificaciones anteriormente detalladas en el presente documento.
- Módulo premoldeado de hormigón armado tipo reja (superior), según plano adjunto en anexos. Incluye protección metálica superior (Ø19 Punta en bisel).

Se tendrán en cuenta todas las premisas de producción, traslado, acopio y colocación pertinentes y acordes a su conservación, como también aquellas solicitadas por la Inspección de Obra.

MEDICIÓN Y PAGO: Para la medición y pago se considerará como unidad de medida el metro (ML).

  Secretaría de Transporte Ministerio de Economía	GERENCIA DE INGENIERIA E INFRAESTRUCTURA	
	CERRAMIENTO PERIMETRAL DE ZONA OPERATIVA Y PASOS PEATONALES LINEA SAN MARTÍN	Revisión 00
		SM-VO-ET-066
		Fecha: 09/2025
		Página 52 de 75

21.4.7 Provisión y colocación de cerramiento doble reja de hormigón premoldeada. Altura total 2.25 mts.

Provisión y colocación de cerramiento compuesto:

- Módulo premoldeado de hormigón armado tipo reja, según adjunto en anexo.
- Módulo premoldeado de hormigón armado tipo reja, según adjunto en anexo. Incluye protección metálica superior (Ø19 Punta en bisel).

Se tendrán en cuenta todas las premisas de producción, traslado, acopio y colocación pertinentes y acordes a su conservación, como también aquellas solicitadas por la Inspección de Obra.

MEDICIÓN Y PAGO: Para la medición y pago se considerará como unidad de medida el metro (ML).

21.4.8 Ejecución de tabiques de H°A° sobre cerramientos (incluye encofrado y anclajes químicos)

Comprende la provisión de materiales, mano de obra y equipos para la materialización de tabiques de hormigón armado H-25 de 20cm de espesor y 1.15m de altura sobre cerramientos new jersey.

La vinculación del nuevo tabique con el cerramiento existente será mediante barras de acero ADN 420 fijadas mediante anclajes químicos certificados de fábrica y aprobados por la inspección de obra.



Para la fabricación del muro, el hormigón a utilizar será H 25 de acuerdo con lo especificado en el Reglamento CIRSOC 201-2005 Punto 2.3. En caso de modificar las características del hormigón, se deberá justificar la funcionalidad de la alternativa propuesta.

Los valores de resistencia característica, deberán ser ensayados en laboratorios aprobados por la Inspección de Obra, rechazándose las probetas que tengan defectos visibles que puedan alterar los resultados.

El mezclado del hormigón deberá realizarse en forma automática quedando expresamente prohibido el mezclado manual.

La consistencia de la mezcla será determinada mediante ensayos de asentamiento con elementos normalizados.

No se aceptarán módulos que presenten nidos de abeja, oquedades, fisuraciones plásticas producto de hormigonado bajo altas temperaturas, astillados, daños y otros defectos producto de golpes durante la manipulación siendo todo esto causal de rechazo total y automático, no aceptándose reparaciones en aquellos módulos afectados y debiendo ser

  Secretaría de Transporte Ministerio de Economía	GERENCIA DE INGENIERIA E INFRAESTRUCTURA	
	CERRAMIENTO PERIMETRAL DE ZONA OPERATIVA Y PASOS PEATONALES LINEA SAN MARTÍN	Revisión 00
		SM-VO-ET-066
		Fecha: 09/2025
		Página 53 de 75

reemplazados de manera inmediata.

Los moldes o encofrados a utilizar para la fabricación de los tabiques de hormigón armado serán metálicos u otro tipo de material aprobado previamente por la Inspección de Obra (tableros de fenólico, etc.) y serán construidos con los refuerzos y rigidizadores necesarios, de manera tal que garanticen el cumplimiento de las medidas indicadas en los planos, como así también una buena terminación superficial (sin rebabas, oquedades y/u ondulaciones). Los moldes deberán ser estancos y no dejar escapar la lechada.

Durante la colocación del hormigón en los encofrados, estos serán observados continuamente, con el objeto de constatar si se producen pérdidas de mortero, desviaciones en altura, alineación, plomo, etc.

Acero para hormigones

El acero a emplear en los hormigones será tipo III ADN 420 (tensión de fluencia 4200 Kg/cm²) y cumplirá con los requisitos establecidos en el Reglamento CIRSOC 201-2005 y las Normas IRAM-IAS.

Las armaduras serán de acero nuevo, libre de óxido, manchas de grasa o aceite, pinturas u otros defectos.

Para garantizar el recubrimiento de las armaduras se utilizarán separadores de plástico de composición neutra para el acero y el hormigón o de concreto. No se aceptará otro tipo de elemento.

La armadura será doblada y colocada de acuerdo a las planillas de doblado y planos de armado de hierros que proporcionará LA CONTRATISTA en su proyecto.

El proceso de curado y su duración deberán contar con la conformidad de la Inspección, sin que ello modifique las responsabilidades del fabricante. Las características del mismo deberán ser debidamente especificadas en la presentación.

MEDICIÓN Y PAGO: Para la medición y pago se considerará como unidad de medida el metro (ML).



21.5 Pasos Peatonales

21.5.1 Fundaciones, contrapisos, solados y demarcaciones

21.5.1.1 Bases para postes y señalética en laberintos

Comprende la provisión de materiales, mano de obra y equipos para ejecución de las bases de los parantes de los laberintos, cierres y señalética.

Los parantes verticales se colocarán en pozos que permitan en su posición definitiva sobresalir del terreno la longitud de 1,00 metros con respecto al nivel de terreno natural.

  Secretaría de Transporte Ministerio de Economía	GERENCIA DE INGENIERIA E INFRAESTRUCTURA	
	CERRAMIENTO PERIMETRAL DE ZONA OPERATIVA Y PASOS PEATONALES LINEA SAN MARTÍN	Revisión 00
		SM-VO-ET-066
		Fecha: 09/2025
	Página 54 de 75	

En la parte inferior del parante se ejecutarán las bases de hormigón simple de 0.30x0.30mts de sección por 0.60mts de altura, nivelado hasta la cota inferior de excavación.

El mismo será un hormigón simple tipo H-25.

MEDICIÓN Y PAGO: Para la medición y pago se considerará como unidad de medida la unidad (UN).

21.5.1.2 Solado de Hormigón Armado en paso peatonal y laberinto

El solado en los laberintos, se ejecutará en hormigón armado H-25 de 20 cm de espesor y malla de acero de 8 mm alta resistencia de 150 x 150 mm de lado, terminado con una carpeta de cemento rodillado 1:3 de 3 cm de espesor.

La zona de entrevías y losas de aproximación se construirá con hormigón armado elaborado calidad H 21 de 15 cm de espesor con malla malla de acero de 8 mm alta resistencia de 150 x 150 mm de lado, terminado con una carpeta de cemento rodillado 1:3 de 3 cm de espesor.

En todos los casos en el hormigón deberán ejecutarse juntas de dilatación para evitar fisuras y deterioros en la superficie, como también en todos los paños a ejecutar de losas de laberintos y peatonales. En el sentido del paso a nivel (dirección de la calzada), tendrá una separación máxima de 6 m. En el sentido transversal (paralelo a las vías), cada 3,5 y serán de un ancho de 1,0 cm y una profundidad de 7 cm, debiendo proponer el material para el sellado de las mismas.



No se deberán dejar paños mayores a 25 m² sin realizar junta acerrada, la cual se ejecutará con sierra de hormigón antes de que el mismo alcance su dureza máxima.

En los bordes de las superficies a hormigonar que den a las losetas se colocarán ángulos de hierro con anclajes. Utilizar los mismos ángulos que se utilizan en las losetas.

El nivel del piso terminado de los laberintos coincidirá con el nivel del riel y será horizontal en toda su superficie.

Se deberán realizar todos los trabajos de relleno del terreno, remoción y demolición de obstáculos y reubicación de instalaciones, necesarios a fin de poder implantar el laberinto en el lugar proyectado y de facilitar el acceso de los peatones a los mismos desde las veredas o sendas existentes.

El relleno que sea necesario, para los laberintos y calles peatonales de acceso, se deberá realizar con un suelo mejorado de la zona hasta 40 cm por debajo del piso terminado de los peatonales y el resto con suelo de tosca compactado con equipos mecánicos adecuados hasta alcanzar una densidad mínima, según lo indicado en la sección B.V. – Compactación Especial – del “Pliego general de especificaciones técnicas más usuales para la construcción de obras públicas y calzadas” de la Dirección Nacional de Vialidad de 1994.

 	GERENCIA DE INGENIERIA E INFRAESTRUCTURA	
	CERRAMIENTO PERIMETRAL DE ZONA OPERATIVA Y PASOS PEATONALES LINEA SAN MARTÍN	Revisión 00
		SM-VO-ET-066
		Fecha: 09/2025
	Página 55 de 75	

Se resolverán también las interfaces entre los pisos de los laberintos y las veredas, realizando los trabajos necesarios por fuera del laberinto hasta aproximadamente 10 metros, aún en caso de quedar los trabajos fuera de la propiedad ferroviaria o zona operativa.

En caso de ser necesario, deberán realizarse entubamientos de zanjas y barandas para permitir el desarrollo de la vereda hasta los 10 metros o límite de área operativa.

En general los entubamientos se realizarán prolongando las cañerías existentes. En caso de por ejemplo tenerse un cabezal de desembocadura cercano, que fuera a quedar aislado debido a la prolongación de las cañerías, en este caso se demolerá el cabezal, se prolongará la cañería con igual diámetro y se reconstruirá el cabezal en la desembocadura de la prolongación.

MEDICIÓN Y PAGO: Para la medición y pago se considerará como unidad de medida el metro cúbico (m³) en los términos definidos en el presente ítem.

21.5.1.3 Senda Peatonal Pavimentada

Comprende la provisión de mano de obra, materiales y equipos para la ejecución del piso de cemento cepillado de los laberintos y en la senda peatonal.

Las sendas peatonales a ejecutar son aquellas necesarias para conectar el cordón cuneta, vereda existente y el laberinto, como también el sector entre laberintos del mismo cruce.

El piso estará compuesto por losas de Hormigón Armado tipo H-21, con una malla sima o similar de 4,2 de diámetro y espesor nominal de 10cm. La terminación será cepillada.

Las losas serán ejecutas sobre el suelo excavado liso, previamente humedecido.



La superficie a cubrir en el Laberinto será igual a la definida en los planos adjuntos, ejecutándose juntas de expansión moldeadas entre la losa del laberinto y los parantes.

El sendero tendrá un ancho igual a 1,50mts, con juntas de trabado moldeadas cada 4,00mts de sendero ejecutado y entre la losa del laberinto y el sendero.

Se deberán realizar todos los trabajos de relleno del terreno, remoción y demolición de obstáculos y reubicación de instalaciones, necesarios a fin de poder implantar el laberinto en el lugar proyectado y de facilitar el acceso de los peatones a los mismos desde las veredas o sendas existentes.

El nivel del piso terminado de los laberintos coincidirá con el nivel del riel y será horizontal en toda su superficie.

El relleno que sea necesario, para los laberintos y calles peatonales de acceso, se deberá realizar con un suelo mejorado de la zona hasta 40 cm por debajo del piso terminado de los peatonales y el resto con suelo de tosca compactado con equipos mecánicos adecuados hasta alcanzar una densidad mínima, según lo indicado en la sección B.V. – Compactación Especial – del “Pliego

  Secretaría de Transporte Ministerio de Economía	GERENCIA DE INGENIERIA E INFRAESTRUCTURA	
	CERRAMIENTO PERIMETRAL DE ZONA OPERATIVA Y PASOS PEATONALES	Revisión 00
	LINEA SAN MARTÍN	SM-VO-ET-066
		Fecha: 09/2025
		Página 56 de 75

general de especificaciones técnicas más usuales para la construcción de obras públicas y calzadas” de la Dirección Nacional de Vialidad de 1994.

MEDICIÓN Y PAGO: Para la medición y pago se considerará como unidad de medida el metro cúbico (m³) en los términos definidos en el presente ítem.

21.5.1.4 Provisión y colocación de durmiente de quebracho colorado

Los durmientes nuevos a proveer serán de Quebracho Colorado y respetarán los lineamientos de Normas IRAM N° 9501, y 9559. Las características se establecen en las normas FA L 9557 de noviembre de 1970, modificaciones del 12-11-73 y fe de erratas del 30-10-74.

Sus medidas serán:

- 0,15 m x 0,24 m x 2,70 m, para los tramos de los cruces peatonales.

Estarán entallados mecánicamente con una pendiente de entalle de 1:40. Se verificará la dimensión según el detalle que se adjunta en esta documentación.

La distribución será la necesaria para tomar el ancho de dos losetas, considerando una separación entre ejes de 58cm.

Los durmientes que se coloquen en el PP de losetas de H° A°, deberán tener sus dos caras superior e inferior cepilladas.



MEDICIÓN Y PAGO: Para la medición y pago se considerará como unidad de medida la unidad (UN).

21.5.1.5 Provisión y colocación de conjunto de silletas y fijación Pandrol o equivalente

Se utilizarán en toda la renovación fijaciones elásticas tipo Pandrol e-Clip, o equivalente, con placa de asiento de acero laminada plana, entre riel y silleta de colocará una plantilla de goma acanalada.

El sistema de fijación al durmiente de madera se deberá realizar a través de dos (2) tirafondos de 23 x 135 mm. tipo C-1 según plano GVO 537 - Espec. Técnica FA 7034. Apto para cumplimentar su objetivo bajo condiciones de servicio de vías continuas con riel largo soldado y una infraestructura de durmientes sobre balasto de piedra.

Se presentará a la Inspección de Obra, el certificado de conformidad de los materiales componentes de la fijación emitidos por el fabricante para cada lote o partida entregado.

  Secretaría de Transporte Ministerio de Economía	GERENCIA DE INGENIERIA E INFRAESTRUCTURA	
	CERRAMIENTO PERIMETRAL DE ZONA OPERATIVA Y PASOS PEATONALES LINEA SAN MARTÍN	Revisión 00
		SM-VO-ET-066
		Fecha: 09/2025
		Página 57 de 75

Dichas fijaciones serán “e” clip de Pandrol, o equivalente, y se colocarán en una placa de asiento de acero laminada, la que se fijará al durmiente de madera a través de dos (2) tirafondos de 23 x 135 mm. tipo C-1 según plano GVO 537 - Espec. Técnica FA 7034.

MEDICIÓN Y PAGO: Para la medición y pago se considerará como unidad de medida la unidad (UN).

21.5.1.6 Provisión y colocación de fijaciones tirafondos para losetas de H°A°

La fijación de la loseta de H°A° para la calzada peatonal será a través de tirafondo 23 x 215 mm. tipo B3 GVO 537 Espec. Técnica FA 7007.

MEDICIÓN Y PAGO: Para la medición y pago se considerará como unidad de medida la unidad (UN).

21.5.1.7 Provisión y colocación de gomas para losetas de H°A°

Sobre los durmientes de quebracho se colocarán las gomas lisas de asiento de las losetas en la totalidad del palo y sobre estas las losetas de H° A°.

Para realizar el ajuste de nivelación final solo será permitido la colocación de 2 placas por durmiente.

MEDICIÓN Y PAGO: Para la medición y pago se considerará como unidad de medida el metro cuadrado (m²) en los términos definidos en el presente ítem.



21.5.1.8 Provisión y colocación de Losetas Exteriores H°A° tipo H

Una vez estabilizada la vía se procederá a la colocación de las losetas. La calzada a considerar con losetas abarcará el ancho de las sendas peatonales, sin discontinuidades.

LA CONTRATISTA deberá proveer todas las losetas para los PP de acuerdo a la presente especificación técnica.

Losetas Externa: Se ubican a cada lado de los rieles.

De sección trapezoidal, con chanfle en una de las caras verticales, para dar lugar al sistema de fijación, actuando como contrarriel y por medio de topes ajustables (2 por losetas) mantienen el espacio necesario para librar paso a las pestañas de las ruedas del tren rodante. Los topes separadores, poseen un recubrimiento plástico en el extremo para asegurar la aislación eléctrica.

  Secretaría de Transporte Ministerio de Economía	GERENCIA DE INGENIERIA E INFRAESTRUCTURA	
	CERRAMIENTO PERIMETRAL DE ZONA OPERATIVA Y PASOS PEATONALES LINEA SAN MARTÍN	Revisión 00
		SM-VO-ET-066
		Fecha: 09/2025
		Página 58 de 75

Trocha	Peso Aproximado (kg)
1,676 m	158



Las losetas en sus distintos tipos tienen igual longitud. De esta forma los extremos concuerdan con el eje de los durmientes. La superficie de rodadura debe ser rugosa y áspera para posibilitar mejor su circulación, cuando la misma se encuentre húmeda. Están protegidas en toda la periferia por un perfil L (44,4 x 44,4 x 8mm) anclada cada 0,30 m aproximadamente, a fin de evitar la rotura de los bordes superiores en contacto con las ruedas de los vehículos. Dispone de dos agujeros blindados para las fijaciones, en los que se pueden colocar llaves especiales de levante que permitan el manipuleo de las losetas.

Construcción de losetas

La adquisición incluye la totalidad de los elementos adheridos al hormigón y el tope como único elemento no adherido que también debe ser provisto por LA CONTRATISTA.

A) Hormigón:

- a) Resistencia: El hormigón a utilizar deberá pertenecer a la clase de resistencia H.30 (Resistencia característica a los 28 días de edad: 300kg/cm²) de acuerdo a lo especificado en el Reglamento CIRSOC 201-2005 Punto 2.3: Resistencia de los hormigones y deberá cumplir los requisitos generales para hormigones expuestos a acciones mecánicas y abrasiones superficiales, de acuerdo a lo establecido en el punto 2.4 del mismo Reglamento. El módulo de resistencia a la rotura por flexión a los 28 días, será 37kg/cm².
- b) Compactado: El hormigón será compactado por vibración mecánica de la mesa para apoyo de los moldes u otro sistema aprobado por la Inspección que asegure la íntima unión entre los elementos de la estructura metálica con el hormigón.
- c) Acelerador de fragüe: De agregarse algún acelerador de fragüe, en la composición del hormigón, el mismo deberá cumplir con las exigencias establecidas en el Reglamento CIRSOC 201-2005.
- d) Equipo: Todas las maquinarias, elementos de plantel y equipo y herramientas que se utilizarán en la fabricación, manipuleo, traslado y acopio de las losetas y demás accesorios de las mismas, estarán sometidas a la aprobación de la Inspección durante toda la ejecución de los trabajos, debiendo encontrarse en buenas condiciones y satisfacer adecuadamente las necesidades de los mismos.
- e) Moldes: Los moldes para fabricar las losetas serán metálicos (aceitado cada vez que se usen) u otro material, aprobado por la Inspección, que asegure una fabricación de acuerdo con las medidas y tolerancias estipuladas, como así también una buena terminación de superficies a juicio exclusivo de la Inspección. Deberá prestarse especial atención a la cara

  Secretaría de Transporte Ministerio de Economía	GERENCIA DE INGENIERIA E INFRAESTRUCTURA	
	CERRAMIENTO PERIMETRAL DE ZONA OPERATIVA Y PASOS PEATONALES LINEA SAN MARTÍN	Revisión 00
		SM-VO-ET-066
		Fecha: 09/2025
Página 59 de 75		

superior de las losetas, en cuanto a rugosidad en la primera y construcción del plano uniforme en la segunda, manteniendo el paralelismo entre ambas. Deberá mantenerse un recubrimiento mínimo de armadura de acero por el hormigón de 2,5cm.

f) Ensayos de resistencia: A los efectos de la recepción, la resistencia a la compresión del hormigón se determinará ensayando probetas fabricadas con el mismo material colocado en las losetas. Deberá disponerse de probetas de cada hormigonada, o por cada quince (15) losetas, según corresponde a criterio de la Inspección.

Se rechazarán probetas que tengas defectos visibles que puedan alterar los resultados normales. La edad de las probetas en el momento del ensayo será de 28 días.

g) Probetas: Para ensayos de resistencia a la compresión serán de aplicación las Normas I.R.A.M. 1546, probetas cilíndricas de diámetro 15cm y 30cm de altura. Para ensayos de resistencia a la flexión serán de aplicación las Normas I.R.A.M. 1547, vigas de sección cuadrada de 15cm de lado.

h) El proceso de curado y su duración deberán contar con la conformidad de la Inspección, sin que ello modifique las responsabilidades del fabricante. Las características del mismo deberán ser debidamente especificadas en la presentación.

B) Acero:

El acero a emplear en las armaduras, será acero tipo III (tensión de fluencia 4200kg/cm²) y deberá cumplir los requisitos establecidos en las siguientes Normas: I.R.A.M. – I.A.S. U.500 – 528: Barras de acero conformadas de dureza natural. I.R.A.M. – I.A.S. U.500 – 671: Barras de acero conformadas de dureza mecánica, laminadas en caliente y torsionadas en frío. Los perfiles L tendrán un coeficiente de rotura de 37kg/mm².

Elementos Complementarios de la Loseta



Como elementos complementarios de la loseta deberá suplirse el “Tope”, tuercas y las aislaciones. Se incluye las partes no adheridas.

El material para la fabricación de topes y tuercas será SAE 1060. Las envolturas aislantes deberán responder a la Norma FA 7013 especialmente en lo referido a:

1. Absorción de agua
2. Resistencia al impacto
3. Características de comprensión
4. Comportamiento bajo tensión eléctrica y rigidez dieléctrica

LA CONTRATISTA presentará a la Inspección de obra, muestra del material P.V.C. a utilizar avalado por las constancias de calidad, reservándose la Inspección el derecho a ordenar la realización de ensayos complementarios en el laboratorio que considera pertinente.

En aquellas piezas que no indica la tolerancia, la misma será (+1mm -1mm).

  Secretaría de Transporte Ministerio de Economía	GERENCIA DE INGENIERIA E INFRAESTRUCTURA	
	CERRAMIENTO PERIMETRAL DE ZONA OPERATIVA Y PASOS PEATONALES LINEA SAN MARTÍN	Revisión 00
		SM-VO-ET-066
		Fecha: 09/2025
	Página 60 de 75	

El roscado de las tuercas y el ajuste de la envoltura de P.V.C. deberá ser el correcto para su debido funcionamiento y mantenimiento, caso contrario no serán aprobadas por la Inspección.

Las losetas se apoyarán sobre bandas de caucho sintético liso de 5 mm de espesor y del ancho del durmiente (aproximadamente 24 cm) y de las características establecidas en la Norma I.R.A.M. 1121.001 Tipo 3 BC. 7105 A 14 B E14 E 34.

MEDICIÓN Y PAGO: Para la medición y pago se considerará como unidad de medida la unidad (UN).

21.5.1.9 Provisión y colocación de Losetas Interiores HºAº tipo J

LA CONTRATISTA deberá proveer todas las losetas para los PP, de acuerdo a la presente especificación técnica.

Losetas Interna: Para colocar únicamente sobre vía de trocha (1,676m). Se ubican en la zona central de la misma y tienen sección rectangular.

TROCHA	PESO APROX. (kg)
1,676m	323

MEDICIÓN Y PAGO: Para la medición y pago se considerará como unidad de medida la unidad (UN).

21.5.1.10 Provisión y colocación de solado háptico

Se colocarán baldosones de precaución y de peligro en los ingresos de los laberintos, y en los inicios y fin de escaleras como también en los casos de los tramos de rampas de acceso.



El solado podo táctil está compuesto por baldosones calcáreas color amarillo de 0,40x0,40m de 23 tetones en relieve, colocado sobre la losa del laberinto con mortero cementico o similar.

MEDICIÓN Y PAGO: Para la medición y pago se considerará como unidad de medida el metro cuadrado (m²) en los términos definidos en el presente ítem.

21.5.1.11 Demarcación de laberinto y senda peatonal

Los pasos peatonales se definirán uniendo en línea recta las bocas de salida de los laberintos.

El piso resultante deberá ser sin resaltos ni aberturas que provoquen el tropiezo de personas con bastones o sillas de ruedas. Solamente se admitirá la mínima abertura y profundidad necesaria para

  Secretaría de Transporte Ministerio de Economía	GERENCIA DE INGENIERIA E INFRAESTRUCTURA	
	CERRAMIENTO PERIMETRAL DE ZONA OPERATIVA Y PASOS PEATONALES LINEA SAN MARTÍN	Revisión 00
		SM-VO-ET-066
		Fecha: 09/2025
		Página 61 de 75

el paso de la pestaña de la rueda del tren.

El sendero peatonal, dentro de la zona ferroviaria, deberá tener la longitud mínima posible, ser lo más perpendicular a la vía posible, y todo recorrido más allá de los gálibos de cada vía, deberán ser encausados mediante barandas.

El señalamiento horizontal del paso a nivel deberá ser realizado en un todo de acuerdo con el Capítulo VI del Decreto 779/95 (dimensiones, reflectividad, etc.). Para todas las tareas de demarcación y señalización pasiva prevista en las presentes Especificaciones Técnicas debe considerarse que las mismas serán ejecutadas en concordancia con los lineamientos dispuestos en el Artículo 7° del decreto N°747/88.

Las señalizaciones que se detallan a continuación no eximen a LA CONTRATISTA de la realización de toda la señalización que se exija en las normas vigentes.

Para el paso peatonal se deberá demarcar:

Línea de detención peatonal (La zona segura de espera ante la proximidad de un tren deberá estar limitada por baldosones de seguridad de 40x40 cm de color amarillo).

Ancho del paso (El ancho del paso peatonal sobre las vías deberá quedar limitado por líneas de color blanco de alta reflectividad, de 10 cm de ancho, uniendo los extremos de las respectivas líneas de detención) El material a utilizar será baldosas táctiles o pintura termoplástica u otra de similar calidad de resistencia al desgaste sujeta a la aprobación de la inspección.

MEDICIÓN Y PAGO: Para la medición y pago se considerará como unidad de medida el metro cuadrado (m²) en los términos definidos en el presente ítem.



21.5.1.12 Rampa de Hormigón Armado

Se procederá a la ejecución de rampas en los sectores indicados en planos, según dimensiones y desarrollos reglamentarios a los fines de asegurar la accesibilidad a los sectores.

En todos los casos se procederá a verificar los niveles que deben salvarse y se establecerá su recorrido, previa aprobación de la Inspección de Obra.

Se ejecutará en hormigón armado H25, de 12cm de espesor mínimo y malla de acero electro-soldada Q335 de 8mm de diámetro y separación de 15cm en ambas direcciones, terminado con una carpeta de cemento rodillazo 1:3 de 3cm de espesor. Se ejecutarán en paños no mayores a 9m² con juntas de dilatación y contornos lisos perimetrales de 10cm en cada paño.

MEDICIÓN Y PAGO: Para la medición y pago se considerará como unidad de medida el metro cúbico (m³) en los términos definidos en el presente ítem.

  Secretaría de Transporte Ministerio de Economía	GERENCIA DE INGENIERIA E INFRAESTRUCTURA	
	CERRAMIENTO PERIMETRAL DE ZONA OPERATIVA Y PASOS PEATONALES LINEA SAN MARTÍN	Revisión 00
		SM-VO-ET-066
		Fecha: 09/2025
	Página 62 de 75	

21.5.1.13 Escalera de Hormigón Armado

Se procederá a la ejecución de escaleras en los sectores indicados en planos, según dimensiones y desarrollos reglamentarios a los fines de asegurar la accesibilidad a los sectores.

En todos los casos se procederá a verificar los niveles que deben salvarse y se establecerá su recorrido, previa aprobación de la Inspección de Obra.

Se ejecutará en hormigón armado H25, de 15cm de espesor mínimo y malla de acero electro-soldada Q335 de 8mm de diámetro y separación de 15cm en ambas direcciones, terminado con una carpeta de cemento rodillazo 1:3 de 3cm de espesor.

MEDICIÓN Y PAGO: Para la medición y pago se considerará como unidad de medida el metro cúbico (m³) en los términos definidos en el presente ítem.

21.5.1.14 Viga de encadenado

Comprende la provisión de materiales, mano de obra y equipos para la materialización de las vigas de encadenado de hormigón armado H-25 de 20cm de ancho por 40cm de alto sobre los pilotines de fundación. Se utilizará para las armaduras una cuantía de 1% y recubrimientos de 2cm.

A) Hormigón:

Ensayos de resistencia: A los efectos de la recepción, la resistencia a la compresión del hormigón se determinará ensayando probetas fabricadas con el mismo material colocado en los pilotes. Para ensayos de resistencia a la compresión serán de aplicación las Normas I.R.A.M. 1546, probetas cilíndricas de diámetro 15cm y 30cm de altura. Para ensayos de resistencia a la flexión serán de aplicación las Normas I.R.A.M. 1547, vigas de sección cuadrada de 15cm de lado.



Deberá disponerse de probetas de cada hormigonada.

Se rechazarán probetas que tengan defectos visibles que puedan alterar los resultados normales. La edad de las probetas en el momento del ensayo será de 28 días

El proceso de curado y su duración deberán contar con la conformidad de la Inspección, sin que ello modifique las responsabilidades del fabricante. Las características del mismo deberán ser debidamente especificadas en la presentación.

B) Acero:

El acero a emplear en las armaduras, será acero tipo III (tensión de fluencia 4200kg/cm²) y deberá cumplir los requisitos establecidos en las siguientes Normas: I.R.A.M. – I.A.S. U.500 – 528: Barras de acero conformadas de dureza natural. I.R.A.M. – I.A.S. U.500 – 671: Barras de acero conformadas de dureza mecánica, laminadas en caliente y torsionadas en frío.

  Secretaría de Transporte Ministerio de Economía	GERENCIA DE INGENIERIA E INFRAESTRUCTURA	
	CERRAMIENTO PERIMETRAL DE ZONA OPERATIVA Y PASOS PEATONALES LINEA SAN MARTÍN	Revisión 00
		SM-VO-ET-066
		Fecha: 09/2025
Página 63 de 75		

MEDICIÓN Y PAGO: Para la medición y pago se considerará como unidad de medida el metro cúbico (m³) en los términos definidos en el presente ítem.

21.5.1.15 Bloques de Hormigón

LA CONTRATISTA ejecutará una mampostería compuesta por bloques de hormigón 20x20x40 para materializar los tabiques laterales de laberintos en los casos en que el PP lo requiera. Sobre la mampostería en elevación se realizará un revoque grueso y fino a la cal como terminación.

MEDICIÓN Y PAGO: Para la medición y pago se considerará como unidad de medida el metro cuadrado (m²) en los términos definidos en el presente ítem.

21.5.1.16 Pilotín

Comprende la provisión de materiales, mano de obra y equipos para la materialización de pilotines de hormigón armado H-25 de al menos 20cm de diámetro y una profundidad de al menos 1,5m según lo establecido en proyecto en base a estudios suelo. Se utilizará para las armaduras una cuantía mínima de 1%, recubrimientos de 2cm hacia los lados y de 5cm en la base.

A) Hormigón:

Ensayos de resistencia: A los efectos de la recepción, la resistencia a la compresión del hormigón se determinará ensayando probetas fabricadas con el mismo material colocado en los pilotes. Para ensayos de resistencia a la compresión serán de aplicación las Normas I.R.A.M. 1546, probetas cilíndricas de diámetro 15cm y 30cm de altura. Deberá disponerse de probetas de cada hormigonada o por cada 30 pilotes, a criterio de la inspección.



Se rechazarán probetas que tengan defectos visibles que puedan alterar los resultados normales. La edad de las probetas en el momento del ensayo será de 28 días

El proceso de curado y su duración deberán contar con la conformidad de la Inspección, sin que ello modifique las responsabilidades del fabricante. Las características del mismo deberán ser debidamente especificadas en la presentación.

B) Acero:

El acero a emplear en las armaduras, será acero tipo III (tensión de fluencia 4200kg/cm²) y deberá cumplir los requisitos establecidos en las siguientes Normas: I.R.A.M. – I.A.S. U.500 – 528: Barras de acero conformadas de dureza natural. I.R.A.M. – I.A.S. U.500 – 671: Barras de acero conformadas de dureza mecánica, laminadas en caliente y torsionadas en frío.

MEDICIÓN Y PAGO: Para la medición y pago se considerará como unidad de medida la unidad provista y colocada (Un).

  Secretaría de Transporte Ministerio de Economía	GERENCIA DE INGENIERIA E INFRAESTRUCTURA	
	CERRAMIENTO PERIMETRAL DE ZONA OPERATIVA Y PASOS PEATONALES LINEA SAN MARTÍN	Revisión 00
		SM-VO-ET-066
		Fecha: 09/2025
Página 64 de 75		

21.5.1.17 Tabiques laterales de rampa

Comprende la provisión de materiales, mano de obra y equipos para la materialización de tabiques de hormigón armado H-25 de 20cm de espesor.

A) Hormigón:

Previo a la colocación del tabique sobre las vigas de encadenad, se procederá a realizar todas las tareas necesarias para garantizar la estabilidad de los encofrados.

Para la fabricación del muro, el hormigón a utilizar será H 25 de acuerdo con lo especificado en el Reglamento CIRSOC 201-2005 Punto 2.3. En caso de modificar las características del hormigón, se deberá justificar la funcionalidad de la alternativa propuesta.

Los valores de resistencia característica, preparado y curado de probetas son los indicados en dicho Reglamento. En tal sentido para la realización de los ensayos de rotura a compresión se utilizarán probetas cilíndricas de 15 cm. de diámetro y 30 cm. de altura. Deberán ser ensayadas en laboratorios aprobados por la Inspección de Obra, rechazándose las probetas que tengan defectos visibles que puedan alterar los resultados.

Para la realización de estos ensayos se extraerán muestras de hormigón fresco para cada día de trabajo y por cada 25 m³.

Se identificará y localizará a las mismas en los planos y planillas correspondientes, con el objeto de ubicar los sectores a los que corresponden.

El mezclado del hormigón deberá realizarse en forma automática quedando expresamente prohibido el mezclado manual. Las condiciones de mezclado serán tales, que permitirán obtener una distribución homogénea en los componentes y una colocación uniforme en el hormigón.



La consistencia de la mezcla será determinada mediante ensayos de asentamiento con elementos normalizados.

El hormigón deberá ser vibrado con equipos mecánicos de inmersión, en cantidad justa y necesaria para evitar oquedades, lograr una buena terminación superficial, y compacidad adecuada sin generar segregación en el hormigón.

No se aceptarán módulos que presenten nidos de abeja, oquedades, fisuraciones plásticas producto de hormigonado bajo altas temperaturas, astillados, daños y otros defectos producto de golpes durante la manipulación siendo todo esto causal de rechazo total y automático, no aceptándose reparaciones en aquellos módulos afectados y debiendo ser reemplazados de manera inmediata.

Para el transporte del hormigón deberán utilizarse métodos y equipos que garanticen rapidez y continuidad. A tal efecto se presentará a la Inspección de Obra con suficiente antelación el sistema adoptado para su aprobación.

Los moldes o encofrados a utilizar para la fabricación de las vigas de hormigón armado serán metálicos u otro tipo de material (tableros de fenólico, etc.) y serán construidos con los refuerzos y

  Secretaría de Transporte Ministerio de Economía	GERENCIA DE INGENIERIA E INFRAESTRUCTURA	
	CERRAMIENTO PERIMETRAL DE ZONA OPERATIVA Y PASOS PEATONALES LINEA SAN MARTÍN	Revisión 00
		SM-VO-ET-066
		Fecha: 09/2025
		Página 65 de 75

rigidizadores necesarios, de manera tal que garanticen el cumplimiento de las medidas indicadas en los planos, como así también una buena terminación superficial (sin rebabas, oquedades y/u ondulaciones). Los moldes deberán ser estancos y no dejar escapar la lechada.

Durante la colocación del hormigón en los encofrados, estos serán observados continuamente, con el objeto de constatar si se producen pérdidas de mortero, desviaciones en altura, alineación, plomo, etc. Si durante la construcción se observaran asentamientos o distorsiones del encofrado, se paralizarán las operaciones de hormigonado y se procederá a eliminar los elementos estructurales deficientes, procediéndose a reforzar los encofrados y elementos de sostén.

El desmolde debe efectuarse con precaución, sin golpes y de manera de no provocar ninguna deformación, fisura, ni disgregación del hormigón.

Acero para hormigones

El acero a emplear en los hormigones será tipo III ADN 420 (tensión de fluencia 4200 Kg/cm²) y cumplirá con los requisitos establecidos en el Reglamento CIRSOC 201-2005 y las Normas IRAM- IAS:

IRAM-IAS U 500-528 – Barras de acero conformado de dureza natural.

IRAM-IAS U 500-671 – Barras de acero conformadas de dureza natural mecánica, laminadas en caliente y torsionadas y estiradas en frío.

LA CONTRATISTA deberá presentar los certificados de fabricación que garanticen la calidad del acero utilizado.

Las armaduras serán de acero nuevo, libre de óxido, manchas de grasa o aceite, pinturas u otros defectos.



Para garantizar el recubrimiento de las armaduras se utilizarán separadores de plástico de composición neutra para el acero y el hormigón o de concreto. No se aceptará otro tipo de elemento.

La armadura será doblada y colocada de acuerdo a las planillas de doblado y planos de armado de hierros que proporcionará LA CONTRATISTA en su proyecto.

Únicamente después de terminada y verificada la colocación de la armadura podrá iniciarse el hormigonado.

El proceso de curado y su duración deberán contar con la conformidad de la Inspección, sin que ello modifique las responsabilidades del fabricante. Las características del mismo deberán ser debidamente especificadas en la presentación.

MEDICIÓN Y PAGO: Para la medición y pago se considerará como unidad de medida el metro cúbico (m³) en los términos definidos en el presente ítem.

  Secretaría de Transporte Ministerio de Economía	GERENCIA DE INGENIERIA E INFRAESTRUCTURA	
	CERRAMIENTO PERIMETRAL DE ZONA OPERATIVA Y PASOS PEATONALES LINEA SAN MARTÍN	Revisión 00
		SM-VO-ET-066
		Fecha: 09/2025
		Página 66 de 75

21.5.2 Desagües

21.5.2.1 Caños PVC 25 incluye geotextil

Serán tratados en toda la extensión de los sectores de trabajo de vías de acuerdo a proyecto ejecutivo.

Se efectuará el rebaje de vía de 25 cm. por debajo de la parte inferior del durmiente, de manera de obtener un plano de formación con pendiente hacia el centro o laterales, dependiendo del caso, desaguando en la cañería y cámaras de inspección de 0,70 x 0,70 m., medida libre interior, dispuestas para tal fin.

Los caños nuevos a utilizar serán de PVC reforzado de 0,25 m. de diámetro (mínimo), ranurados, los que irán envueltos en geotextil del tipo no tejido de 400 gr/m² y deberán contener piedra balasto nueva a su alrededor. Los mismos tendrán una pendiente mínima de 0,2 % y máxima de 0,5 %.

MEDICIÓN Y PAGO: Para la medición y pago se considerará como unidad de medida la Suma Global al aprobarse la totalidad de los documentos incluidos en el presente ítem (Gl.).

21.5.2.2 Cámara de Inspección (incluye empalme entre cámaras)

Las cámaras de inspección nuevas a colocar serán de hormigón armado en su totalidad y podrán ser prefabricadas (adquiridas en empresas de probada trayectoria en el rubro) o ejecutadas in situ. En ambos casos deberá acompañarse su memoria de cálculo, planos, etc. Sus dimensiones serán de 0.70m x 0.70m, y su altura mínima será de 0,80m. Dado que esta última dimensión -por la longitud de la cañería y sus pendientes- puede resultar variable, en las cámaras prefabricadas se podrán utilizar anillos intermediarios para alcanzar su mayor profundidad. Las cámaras deberán colocarse por fuera de la línea de los peatonales.

Si debiera cruzarse bajo vías y/o ADV de acuerdo a Proyecto, los caños a colocar serán de H^o A^o para soportar cargas ferroviarias (22 Tn/eje) y de diámetro superior al enunciado precedentemente.

La cañería que no tenga conexión con cámaras de limpieza/inspección y que desagüe directamente en una zanja lateral, deberá poseer un cabezal de hormigón armado en correspondencia con la desembocadura de la misma.

Plano referencial de ubicación y cantidad de cañeros.

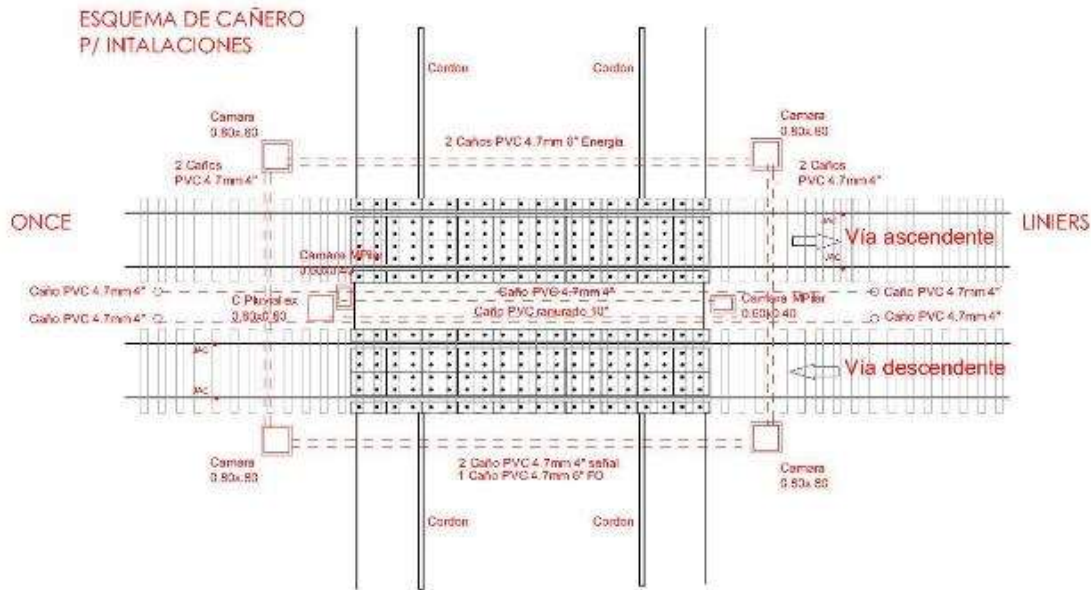

MEDICIÓN Y PAGO: Para la medición y pago se considerará como unidad de medida la Suma Global al aprobarse la totalidad de los documentos incluidos en el presente ítem (GI.).

21.5.2.3 Ejecución de cabezal de H°A° para zanja

LA CONTRATISTA deberá realizar las excavaciones necesarias para materializar un cabezal de zanja en cada sector indicado en los planos de anteproyecto previo análisis de escorrentía. Los mismos deberán ser materializados con hormigón H25.



EL cabezal deberá sobresalir 10 cm sobre el nivel de la cota terminada de la senda peatonal para asegurar un cordón de borde.

MEDICIÓN Y PAGO: Para la medición y pago se considerará como unidad de medida el metro cúbico ejecutado (M3).

21.5.2.4 Caño de H°A° para zanja

LA CONTRATISTA ejecutará el entubamiento de la zanja existente en los sectores a intervenir indicados en los planos de anteproyecto. Para ello, deberá realizar el perfilado de zanja para garantizar el escurrimiento de la misma.

Se deberá realizar la nivelación y compactación con tosca previo a la colocación de caños de Hormigón Premoldeado de 600x1200mm. Sobre los mismos, se deberá compactar el terreno hasta la cota previa a la realización de las sendas.

  Secretaría de Transporte Ministerio de Economía	GERENCIA DE INGENIERIA E INFRAESTRUCTURA	
	CERRAMIENTO PERIMETRAL DE ZONA OPERATIVA Y PASOS PEATONALES LINEA SAN MARTÍN	Revisión 00
		SM-VO-ET-066
		Fecha: 09/2025
		Página 68 de 75

No se podrá realizar el relleno final sin la aprobación de la Inspección de Obras.

MEDICIÓN Y PAGO: Para la medición y pago se considerará como unidad de medida la unidad provista y colocada (Un).

21.5.3 Instalación para señalamiento

21.5.3.1 Ejecución y colocación de cañeros de Señalamiento

Se ejecutarán cañeros de 4" de diámetro de tubo de PVC reforzado del tipo "distribución de agua de red de 5,2mm de espesor" entre cámaras, a base de señales y comunicando con el armario de señalización más próximo.

En todos los casos se utilizarán curvas a 45°.

Del lado sur se colocarán dos cañeros 4" tubo de PVC reforzado de 5,2mm dejando las cabezas de los mismos a 1mts por fuera de la losa del laberinto.

La profundidad del cruce de vía y los tendidos bajo tierra serán a 60 cm bajo la cara inferior del durmiente como plano general.

Como protección mecánica se le volcará un hormigón pobre de 10cm de espesor sobre los caños.

MEDICIÓN Y PAGO: Para la medición y pago se considerará como unidad de medida la Suma Global al aprobarse la totalidad de los documentos incluidos en el presente ítem (GI).

21.5.3.2 Cámara de Inspección (incluye empalme entre cámaras)

Las cámaras de inspección nuevas a colocar serán de hormigón armado en su totalidad y podrán ser prefabricadas (adquiridas en empresas de probada trayectoria en el rubro) o ejecutadas in situ. En ambos casos deberá acompañarse su memoria de cálculo, planos, etc. Sus dimensiones serán de 0.70m x 0.70m, y su altura mínima será de 0,80m. Las cámaras deberán colocarse por fuera de la línea de los peatonales.

Si debiera cruzarse bajo vías y/o ADV de acuerdo a Proyecto, los caños a colocar serán de H° A° para soportar cargas ferroviarias (22 Tn/eje) y de diámetro superior al enunciado precedentemente.

MEDICIÓN Y PAGO: Para la medición y pago se considerará como unidad de medida la Suma Global al aprobarse la totalidad de los documentos incluidos en el presente ítem (GI).

21.5.4 Herrería

21.5.4.1 Provisión y Colocación postes y barandas en Laberintos (incluye pintura)

Los laberintos tendrán que ser ubicados de forma tal que, para acceder a la zona de vía, el último pasillo del laberinto, sea recorrido en contra al sentido de circulación de los trenes de la vía más cercana al laberinto, de forma que un peatón pueda ver de frente a un tren que se aproxime al laberinto, según el siguiente esquema:



Ilustración 3: Esquema de la disposición de los laberintos peatonales



Los bordes interiores de los laberintos tendrán que respetar una cierta distancia respecto del riel exterior de la vía de corrida, siendo esta distancia mayor que 2,00 m y no más que 3,00 m.

La estructura del laberinto respetará las dimensiones reglamentarias para los accesos a los mismos. Las bocas de acceso, tendrán 1.20 m libre, y en su interior debe poder inscribirse un círculo de 1,50 m de diámetro. Con estas condiciones, los anchos de los laberintos serán tales que permitan la circulación en todo su recorrido de dos personas (una de ellas en sillas de ruedas) y demás condiciones previstas en la Ley 24.314 (modificatoria de la Ley 22.431) con relación a la accesibilidad de personas con movilidad reducida.

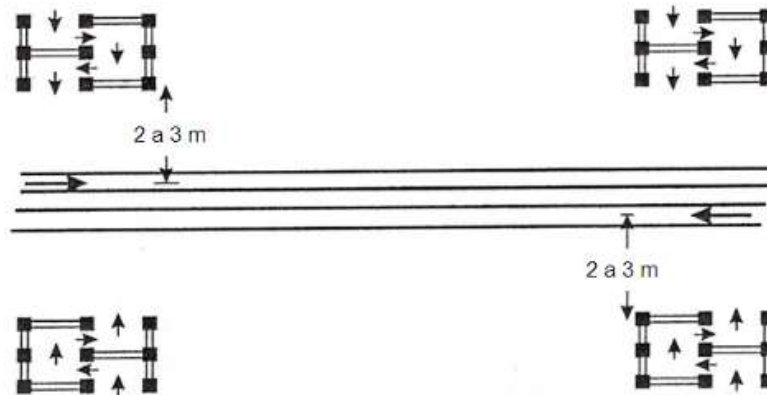
Si el paso tiene un ángulo de inclinación distinto de 90°, respecto de la vía, se tendrá que formar el laberinto con las caras paralelas a la acera y a las vías respectivamente.

Los laberintos se construirán con postes de caño negro (acero al carbono) de diámetro 2½", y travesaños de diámetro 2½". Todos los materiales necesarios para la construcción de los Laberintos deberán ser suministrados por LA CONTRATISTA.

El material a utilizar para la construcción de los laberintos será caño negro con costura (tubos ASTM-53), para lo que se optará:

  Secretaría de Transporte Ministerio de Economía	GERENCIA DE INGENIERIA E INFRAESTRUCTURA	
	CERRAMIENTO PERIMETRAL DE ZONA OPERATIVA Y PASOS PEATONALES LINEA SAN MARTÍN	Revisión 00
		SM-VO-ET-066
		Fecha: 09/2025
	Página 70 de 75	

- Columnas (parantes): Ø nominal 2½ pulg; Ø exterior 76.1 mm; espesor 5,16 mm
- Travesaños: Ø nominal 2½ pulg; Ø exterior 76.1 mm; espesor 5,16 mm

Los parantes serán de 1,10 m de alto sobre el nivel del paso, tendrán tapa superior y estarán empotrados 0,40 m en su base.

Los caños de baranda serán de 2" de diámetro exterior y se colocarán 3 por lado cada 33cm, a contar a partir del nivel del piso terminado.

Una vez realizados los trabajos de herrería, se realizará el tratamiento de pintura, el cual se conformará de dos manos de antióxido y dos manos de esmalte sintético en franjas alternadas rojas y blancas. Los postes y los caños que conformen el laberinto serán instalados previa limpieza, tratando a los mismos con dos (2) manos de pintura anticorrosiva al cromato de zinc de colores distintos, más dos (2) manos de pintura acabado sintético compatible con aquella, pintándolos con franjas alternadas rojas y blancas de 30 a 35 cm de ancho.

El laberinto se deberá colocar por lo menos a 40 cm del cordón o línea delimitadora, con el fin de separarlo de la caja de un vehículo que pueda circule ceñido al cordón.

El laberinto que se encuentre sobre zanja de desagüe pluvial deberá llevar cordones a modo de zócalo por seguridad e ira pintado con color reglamentario.

Las diferencias de cota entre el nivel de acceso a los laberintos y el nivel de vereda serán salvadas mediante la construcción de escaleras de HºAº con sus correspondientes pasamanos y rampas de acceso para discapacitados (cumpliendo con Ley 24.314, modificatoria de la Ley 22.431), construidas de forma tal que su ancho sea una alzada y pedada que brinde la seguridad necesaria al paso del peatón, cumpliendo con la ecuación:

$$2 a + p = 60 \text{ a } 63 \text{ cm.}$$



Donde:

a = alzada, varía entre 14 a 16 cm

p = pedada, varía entre 28 y 30 cm

El ancho mínimo de los accesos a los laberintos será de 1,20 m.

MEDICIÓN Y PAGO: Para la medición y pago se considerará como unidad de medida el metro (ML).

  Secretaría de Transporte Ministerio de Economía	GERENCIA DE INGENIERIA E INFRAESTRUCTURA	
	CERRAMIENTO PERIMETRAL DE ZONA OPERATIVA Y PASOS PEATONALES LINEA SAN MARTÍN	Revisión 00
		SM-VO-ET-066
		Fecha: 09/2025
		Página 71 de 75

21.5.4.2 Provisión y colocación de barandas en rampas, escaleras y circulaciones (incluye pintura)

Deberán construirse pasamanos en las rampas de acceso para discapacitados, escaleras, o en aquellos sitios aledaños donde se indique, construidas de forma tal que su ancho sea similar al de los pasillos. Según indicación de la Inspección de Obras, se colocarán barandas en los lugares peligrosos o donde exista riesgo de ingreso a la zona de vía. Estos materiales deberán ser suministrados por LA CONTRATISTA.

Deberán cumplir con las normas de la ley 24.314 de accesibilidad, con doble pasamanos y curvas correspondientes, se incluirán zócalos en todo su recorrido. Y que se pinten con RAL 7024, para diferenciarlas de los laberintos

Una vez realizados los trabajos de herrería, se realizará el tratamiento de pintura, el cual se conformará de dos manos de antióxido y dos manos de esmalte sintético color RAL 7024.

MEDICIÓN Y PAGO: Para la medición y pago se considerará como unidad de medida el metro (ML).

21.5.4.3 Señalización para PP

LA CONTRATISTA deberá prever dentro del alcance de sus tareas la instalación de las conducciones necesarias para el sistema de señalamiento según la necesidad particular de cada PP.



En caso que, por motivo de los trabajos de construcción de zanjas de hormigón, existan instalaciones eléctricas, de señalamiento, o de cualquier otro servicio (telefónica, gas, agua, fibra óptica, etc.) que interfieran con los trabajos, LA CONTRATISTA deberá operar adecuadamente, con extremo cuidado de no dañar ninguna de estas instalaciones. Es posible que sea necesario remover o desplazar las instalaciones, como consecuencia de los trabajos a realizar, estando estos trabajos a cargo y cuenta de LA CONTRATISTA.

LA CONTRATISTA facilitará la mano de Obra, equipos y materiales necesarios para los trabajos de desconexión, y su posterior reconexión y cualquier otra tarea necesaria, quedando a cargo de LA CONTRATISTA los trabajos de remoción y su posterior colocación siguiendo para ello las indicaciones de la Inspección de Obras y el Organismo estatal correspondiente.

El sistema de señalamiento deberá funcionar normalmente en todo momento, y en caso de haberse generado algún tipo de daño sobre algún elemento del sistema, LA CONTRATISTA deberá reponerlo y/o subsanarlo a su cargo de forma inmediata.

LA CONTRATISTA deberá proporcionar la custodia de los elementos y/o instalaciones, que, al finalizar la jornada, quedaran fuera de su lugar original, hasta su reubicación definitiva.

Tareas Previas

  Secretaría de Transporte Ministerio de Economía	GERENCIA DE INGENIERIA E INFRAESTRUCTURA	
	CERRAMIENTO PERIMETRAL DE ZONA OPERATIVA Y PASOS PEATONALES LINEA SAN MARTÍN	Revisión 00
		SM-VO-ET-066
		Fecha: 09/2025
	Página 72 de 75	

Previo al comienzo de los trabajos LA CONTRATISTA tomará conocimiento de la distribución subterránea y/o superficial de los elementos de señalamiento y de cualquier otra interferencia que exista a lo largo de la obra e identificará los puntos críticos, a fin de evitar cualquier daño al mismo, lo que será de su absoluta responsabilidad. Se considera importante la adecuada consideración de este tema.

La metodología de trabajo a suministrar dará un detalle de los trabajos previos a las tareas de excavación. Los mismos permitirán que al inicio de los trabajos propios de la obra exista la menor cantidad de tareas a realizar durante el tiempo neto de trabajo, debiéndose detallar los mismos, como también la cantidad de personal asignado.

Reubicación del tendido de Fibra Óptica (FO)

En los tramos de obra que existan tendidos de fibra óptica linderos a las vías, éstos deberán ser reubicados en caso que la traza de los tendidos no sea compatible con el trazado de la obra en ejecución. La nueva traza deberá ser compatible con el perfil tipo de vía. Deberá construirse un nuevo tendido, el cual se conectará con el existente fuera de los límites de la obra.

Por tal motivo, deberá contemplarse la ejecución de los trabajos necesarios para la colocación de un nuevo tendido cuya traza deberá ser compatible con la nueva obra, sin invadir el perfil tipo de la vía contigua.

Estos trabajos incluyen el zanjeo, la colocación de 3 planchas de tres caños plásticos cada una (denominadas tritubos). Las planchas deberán colocarse unidas y encimadas, de forma que resulte una sección cuadrada de 3 x 3 tuberías. Se ubicarán a una distancia de la vía y una profundidad compatible con el nuevo perfil de vía y en cumplimiento de la normativa vigente; en general a una profundidad de 0,80m del nivel del terreno natural. Los mismos deberán protegerse con losetas de hormigón armado, las cuales deberán ser elaboradas en H-21 y en dimensiones y armadura previamente aprobada por la Inspección de Obra.

La profundidad y esquema tipo de la instalación, dependerá del sector en particular. LA CONTRATISTA deberá presentar el proyecto, el cual deberá ser aprobado por la Inspección.



Cartelería de prevención

Este ítem comprende la provisión y colocación de la cartelería de señalética correspondiente a pasos peatonales habilitados. Ver planos de detalle en Anexos.

Se deberán respetar los siguientes lineamientos para su disposición:

La cartelería a instalarse debe orientar al peatón a mirar a ambos lados antes de realizar el cruce.

- Debe colocarse antes del inicio de cada laberinto y de frente al cruce.
- La cartelería indicadora de prohibición de transitar por vías electrificadas se instalará separada a 5mts del laberinto hacia cada lado, dispuesta en forma perpendicular a las vías.

 	GERENCIA DE INGENIERIA E INFRAESTRUCTURA	
	CERRAMIENTO PERIMETRAL DE ZONA OPERATIVA Y PASOS PEATONALES	
	LINEA SAN MARTÍN	
	Revisión 00	SM-VO-ET-066
		Fecha: 09/2025
		Página 73 de 75

A la misma deberá adicionarse la señalética establecida por la CNRT correspondiente a un cruce habilitado para uso público, referida a indicación de mal funcionamiento de señales el cual estará integrado al sistema de detección de fallas.

Señalización pasiva vertical

“Señalización para Pasos Peatonales que Cruzan Vías Férreas” consistente en cartel en poste con la leyenda en letras rojas “CUIDADO -Dibujo de una locomotora a vapor de color negra- TRENES” implantado a un costado de cada línea de detención peatonal y orientado hacia la vereda de acceso. Debajo de ese cartel habrá otro con la leyenda MIRE y un ícono representativo de un rostro humano mirando hacia uno y otro lado.

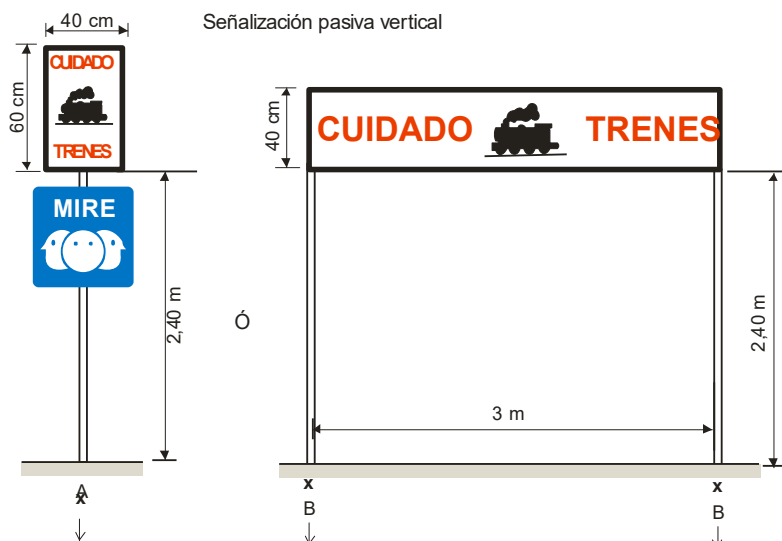

MEDICIÓN Y PAGO: Para la medición y pago se considerará como unidad de medida la unidad (UN).



21.6 Varios

21.6.1 Limpieza diaria

Ver artículo 17.1

21.6.2 Limpieza Final

Ver artículo 17.2

  Secretaría de Transporte Ministerio de Economía	GERENCIA DE INGENIERIA E INFRAESTRUCTURA	
	CERRAMIENTO PERIMETRAL DE ZONA OPERATIVA Y PASOS PEATONALES LINEA SAN MARTÍN	Revisión 00
		SM-VO-ET-066
		Fecha: 09/2025
		Página 74 de 75

21.6.3 Documentación Conforme a Obra

Conjuntamente con la finalización de los trabajos y previo a la solicitud del Acta de Recepción Provisoria, la CONTRATISTA entregará a la Inspección de Obra dos copias en papel y una en soporte magnético de la totalidad de la documentación conforme a obra correspondiente a los trabajos realizados consistente en:

- Plano de implantación y planialtimétrica de los premoldeados.
- Planos de arquitectura, detalle, estructurales y memorias de cálculo.
- Documentación fotográfica conforme avance de obra.

Artículo 22°. Redeterminación de Precios

El contrato estará sujeto a la redeterminación de sus precios, en caso de ser solicitada por la CONTRATISTA y debidamente autorizada por SOFSA.

En tal sentido, se adjunta a la presente como Anexo VI el Manual para la Redeterminación de Precios de Contratos de Obras, Provisión de Bienes y Servicios, aprobado por Acta de Directorio N° 306 de fecha 11 de agosto de 2020, siendo las fórmulas para el cálculo de la Redeterminación de Precios las que se especifican en el Manual mencionado y se detallan en el Anexo VII.

Documentación adjunta

Anexo I: Planilla de Cotización

Anexo II: Modelo de Análisis de Precios

Anexo III: P SEH 014 00 - Normas generales para el tránsito peatonal y los trabajos a realizar en zona de vías (Línea San Martín)

Anexo IV: N.HSMA.10.40.50.10-01 Instructivo para Empresas Contratistas

Anexo V: Especificaciones Técnicas Generales para Obras Civiles

Anexo VI: Manual de Redeterminación de precios

Anexo VII: Fórmula de Redeterminación de precios

Anexo VIII: Diseño Cartel de Obra

TRENES ARGENTINOS 	GERENCIA DE INGENIERIA E INFRAESTRUCTURA	
	CERRAMIENTO PERIMETRAL DE ZONA OPERATIVA Y PASOS PEATONALES LINEA SAN MARTÍN	Revisión 00
		SM-VO-ET-066
		Fecha: 09/2025
		Página 75 de 75

Anexo IX: Plano de Gálbo

Anexo X: Planos

TRENES ARGENTINOS 	GERENCIA DE VÍA Y OBRAS	
	CERRAMIENTO SECTOR OPERATIVO Y PASOS PEATONALES LINEA SAN MARTÍN	<i>Revisión 00</i>
		SM-VO-ET-066
		<i>Fecha: 09-2025</i>

OBRA:

CERRAMIENTO SECTOR OPERATIVO Y PASOS PEATONALES

LINEA SAN MARTÍN

ANEXO I

Planilla de Cotización

ANEXO I PLANILLA DE COTIZACION		REGLON I				
OBRA: CERRAMIENTO PERIMETRAL DE ZONA OPERATIVA Y PASOS PEATONALES - LSM						
Articulo	Descripción	J/Medid:	Cantidad	Precio Unitario	Total	Subtotal Rubro
21.1	TRABAJOS PRELIMINARES (LA SUMA DE LOS ITEMS DE LOS RUBRO 21.1 NO DEBERÁN SUPERAR EL 3 % DEL MONTO TOTAL DE LA OFERTA)					\$ -
21.1.1	Proyecto ejecutivo, ingeniería de detalle y memorias técnicas	Gl	1,00			
21.1.2	Provisión y colocación de cartel de obra, obrador, vallado y señalización	Gl	1,00			
21.1.3	Acceso a pie de obra	Gl	1,00			
21.2	DESMONTE Y DEMOLICIÓN					\$ -
21.2.1	Demolición, desmonte y retiro de producido	m2	1.500			
21.3	MOVIMIENTO DE SUELOS					\$ -
21.3.1	Excavación y movimiento de suelos	m3	235			
21.3.2	Nivelación y compactación del terreno	m3	800			
21.3.3	Ejecución de bases de H ² A ^o	m3	40			
21.4	CERRAMIENTO SECTOR OPERATIVO					\$ -
21.4.1	Provisión y colocación de premoldeados New Jersey de 1,10 m de altura x 3,00 m de largo	ml	200,00			
21.4.2	Provisión y colocación de premoldeados New Jersey de 1,50 m de altura x 3,00 m de largo	ml	700,00			
21.4.3	Provisión y colocación de cerramiento reja metálica superior. Terminación: galvanizado en caliente	ml	100,00			
21.4.4	Provisión y colocación de cerramiento doble paño metálico. Terminación: galvanizado en caliente	ml	900,00			
21.4.5	Provisión y colocación de reja de hormigón premoldeado superior	ml	0,00			
21.4.6	Provisión y colocación de cerramiento New Jersey 1,10m + reja de hormigón premoldeada. Altura total 2.25mts	ml	0,00			
21.4.7	Provisión y colocación de cerramiento doble reja de hormigón premoldeada, altura 2.25 mts	ml	0,00			
21.4.8	Ejecución de tabique de H ² A ^o sobre cerramientos (incluye encofrado y anclajes químicos)	ml	100,00			
21.5	PASO PEATONAL					\$ -
21.5.1	Fundaciones, contrapisos, solados y demarcaciones					
21.5.1.1	Bases para postes y señalética en laberintos	un	4,00			
21.5.1.2	Solado de Hormigón Armado en paso peatonal y laberinto	m3	22,20			
21.5.1.3	Senda Peatonal Pavimentada	m3	22,60			
21.5.1.4	Provisión y colocación de durmiente de quebracho colorado	un	16,00			
21.5.1.5	Provisión y colocación de conjunto de silletas y fijación Pandrol o equivalente	un	32,00			
21.5.1.6	Provisión y colocación de fijaciones tirafondos para losetas de H ² A ^o	un	96,00			
21.5.1.7	Provisión y colocación de gomas para losetas de H ² A ^o	m2	24,00			
21.5.1.8	Provisión y colocación de Losetas Exteriores H ² A ^o tipo H	un	32,00			
21.5.1.9	Provisión y colocación de Losetas Interiores H ² A ^o tipo J	un	8,00			
21.5.1.10	Provisión y colocación de solado háptico	m2	21,13			
21.5.1.11	Demarcación de laberinto y senda peatonal	m2	4,27			
21.5.1.12	Rampa de Hormigón Armado	m3	8,10			
21.5.1.13	Escalera de Hormigón Armado	m3	1,23			
21.5.1.14	Viga de encadenado	m3	11,90			
21.5.1.15	Bloques de Hormigón	m2	39,93			
21.5.1.16	Pilotín	un	58,00			
21.5.1.17	Tabiques laterales de rampa.	m3	0,43			
21.5.2	Desagües					
21.5.2.1	Caños PVC 25 incluye geotextil	gl	1,00			
21.5.2.2	Camara de Inspección (incluye empalme entre camaras)	gl	1,00			
21.5.2.3	Ejecución de cabezal de H ² A ^o para zanja	m3	5,93			
21.5.2.4	Caño de H ² A ^o para zanja	un	16,67			
21.5.3	Instalación para señalamiento					
21.5.3.1	Ejecución y colocación de cañeros de Señalamiento	gl	1,00			
21.5.3.2	Camara de Inspección (incluye empalme entre camaras)	gl	1,00			
21.5.4	Herrería					
21.5.4.1	Provisión y Colocación postes y barandas en Laberintos (incluye pintura)	ml	42,67			
21.5.4.2	Provisión y Colocación de barandas en rampas, escaleras y circulaciones (incluye pintura)	ml	202,97			
21.5.4.3	Señalización para PP	un	4,00			
21.6	VIARIOS					\$ -
21.6.1	Limpieza diaria	mes	6,00			
21.6.2	Limpieza final	Gl	1,00			
21.6.3	Documentación Conforme a Obra	Gl	1,00			

TOTAL (en pesos, sin IVA)	\$ -
IVA (en pesos)	\$ -
TOTAL (en pesos, con IVA)	\$ -

ANEXO I PLANILLA DE COTIZACION		REGLON II					
OBRA: CERRAMIENTO PERIMETRAL DE ZONA OPERATIVA Y PASOS PEATONALES - LSM							
Articulo	Descripción	J/Medid:	Cantidad	Precio Unitario	Total	Subtotal Rubro	
21.1	TRABAJOS PRELIMINARES (LA SUMA DE LOS ITEMS DE LOS RUBRO 21.1 NO DEBERÁN SUPERAR EL 3 % DEL MONTO TOTAL DE LA OFERTA)					\$ -	
21.1.1	Proyecto ejecutivo, ingeniería de detalle y memorias técnicas	Gl	1,00				
21.1.2	Provisión y colocación de cartel de obra, obrador, vallado y señalización	Gl	1,00				
21.1.3	Acceso a pie de obra	Gl	1,00				
21.2	DESMONTE Y DEMOLICIÓN					\$ -	
21.2.1	Demolición, desmonte y retiro de producido	m2	1.500				
21.3	MOVIMIENTO DE SUELOS					\$ -	
21.3.1	Excavación y movimiento de suelos	m3	235				
21.3.2	Nivelación y compactación del terreno	m3	800				
21.3.3	Ejecución de bases de H ² A ^o	m3	40				
21.4	CERRAMIENTO SECTOR OPERATIVO					\$ -	
21.4.1	Provisión y colocación de premoldeados New Jersey de 1,10 m de altura x 3,00 m de largo	ml	250,00				
21.4.2	Provisión y colocación de premoldeados New Jersey de 1,50 m de altura x 3,00 m de largo	ml	900,00				
21.4.3	Provisión y colocación de cerramiento reja metálica superior. Terminación: galvanizado en caliente	ml	50,00				
21.4.4	Provisión y colocación de cerramiento doble paño metálico. Terminación: galvanizado en caliente	ml	700,00				
21.4.5	Provisión y colocación de reja de hormigón premoldeado superior	ml	0,00				
21.4.6	Provisión y colocación de cerramiento New Jersey 1,10m + reja de hormigón premoldeada. Altura total 2.25mts	ml	0,00				
21.4.7	Provisión y colocación de cerramiento doble reja de hormigón premoldeada, altura 2.25 mts	ml	0,00				
21.4.8	Ejecución de tabique de H ² A ^o sobre cerramientos (incluye encofrado y anclajes químicos)	ml	100,00				
21.5	PASO PEATONAL					\$ -	
21.5.1	Fundaciones, contrapisos, solados y demarcaciones						
21.5.1.1	Bases para postes y señalética en laberintos	un	4,00				
21.5.1.2	Solado de Hormigón Armado en paso peatonal y laberinto	m3	22,20				
21.5.1.3	Senda Peatonal Pavimentada	m3	22,60				
21.5.1.4	Provisión y colocación de durmiente de quebracho colorado	un	16,00				
21.5.1.5	Provisión y colocación de conjunto de silletas y fijación Pandrol o equivalente	un	32,00				
21.5.1.6	Provisión y colocación de fijaciones tirafondos para losetas de H ² A ^o	un	96,00				
21.5.1.7	Provisión y colocación de gomas para losetas de H ² A ^o	m2	24,00				
21.5.1.8	Provisión y colocación de Losetas Exteriores H ² A ^o tipo H	un	32,00				
21.5.1.9	Provisión y colocación de Losetas Interiores H ² A ^o tipo J	un	8,00				
21.5.1.10	Provisión y colocación de solado háptico	m2	21,13				
21.5.1.11	Demarcación de laberinto y senda peatonal	m2	4,27				
21.5.1.12	Rampa de Hormigón Armado	m3	8,10				
21.5.1.13	Escalera de Hormigón Armado	m3	1,23				
21.5.1.14	Viga de encadenado	m3	11,90				
21.5.1.15	Bloques de Hormigón	m2	39,93				
21.5.1.16	Pilotín	un	58,00				
21.5.1.17	Tabiques laterales de rampa.	m3	0,43				
21.5.2	Desagües						
21.5.2.1	Caños PVC 25 incluye geotextil	gl	1,00				
21.5.2.2	Camara de Inspección (incluye empalme entre camaras)	gl	1,00				
21.5.2.3	Ejecución de cabezal de H ² A ^o para zanja	m3	5,93				
21.5.2.4	Caño de H ² A ^o para zanja	un	16,67				
21.5.3	Instalación para señalamiento						
21.5.3.1	Ejecución y colocación de cañeros de Señalamiento	gl	1,00				
21.5.3.2	Camara de Inspección (incluye empalme entre camaras)	gl	1,00				
21.5.4	Herrería						
21.5.4.1	Provisión y Colocación postes y barandas en Laberintos (incluye pintura)	ml	42,67				
21.5.4.2	Provisión y Colocación de barandas en rampas, escaleras y circulaciones (incluye pintura)	ml	202,97				
21.5.4.3	Señalización para PP	un	4,00				
21.6	VIARIOS					\$ -	
21.6.1	Limpieza diaria	mes	6,00				
21.6.2	Limpieza final	Gl	1,00				
21.6.3	Documentación Conforme a Obra	Gl	1,00				
TOTAL (en pesos, sin IVA)						\$ -	
IVA (en pesos)						\$ -	
TOTAL (en pesos, con IVA)						\$ -	

TRENES ARGENTINOS 	GERENCIA DE VÍA Y OBRAS	
	CERRAMIENTO SECTOR OPERATIVO Y PASOS PEATONALES LINEA SAN MARTÍN	<i>Revisión 00</i>
		SM-VO-ET-066
		<i>Fecha: 09-2025</i>

OBRA:

CERRAMIENTO SECTOR OPERATIVO Y PASOS PEATONALES

LINEA SAN MARTÍN

ANEXO II

MODELO DE ANÁLISIS DE PRECIOS

ANEXO II – PLANILLA MODELO ANALISIS DE PRECIO

Rubro		ITEM				
						Unidad Item
Código	Descripción	Unidad de Medida	Cantidad	Precio Unitario (ARS)	Precio Parcial (ARS)	Precio Total (ARS)
1	2	3	4	5	6=4*5	7
A MATERIALES						0,00
					0,00	
					0,00	
					0,00	
					0,00	
					0,00	
B MANO DE OBRA						0,00
					0,00	
					0,00	
					0,00	
					0,00	
					0,00	
C TRANSPORTE						0,00
					0,00	
					0,00	
D EQUIPOS						0,00
					0,00	
					0,00	
					0,00	
					0,00	
					0,00	
E SUBCONTRATOS						0,00
					0,00	
					0,00	
					0,00	
					0,00	
F	COSTO COSTO (A+B+C+D+E)					0,00
G	Gastos Generales (# %)(%F)					0,00
H	COSTO (F+G)					0,00
I	Beneficio (# %)(%H)					0,00
J	Gastos Financieros(# %)(%H)					0,00
K	PRECIO SIN IVA (H+I+J)					0,00

MANO DE OBRA

Determinación del Costo horario de la Mano de Obra por Categoría
Convenio U.O.C.R.A. Zona "A"

Obra: **CERRAMIENTO DE SECTOR OPERATIVO Y PASOS PEATONALES - LSM**

		Especializad				ante
1	Sueldo Básico x hora					
2	Adicional por hora trabajada s/Acuerdo					
3	Sueldo Básico x mes	180 hs / mes	0.00	0.00	0.00	0.00
4	Adicional Antigüedad	1%	0.00	0.00	0.00	0.00
5	Adicional Asistencia	15%	0.00	0.00	0.00	0.00
6	Viáticos	___ \$ / día				
7	Horas extras 50%		0.00	0.00	0.00	0.00
8	Horas extras 100%		0.00	0.00	0.00	0.00
9	Total Bruto		0.00	0.00	0.00	0.00
10	Jubilación	11%	0.00	0.00	0.00	0.00
11	Ley 19.032	3%	0.00	0.00	0.00	0.00
12	A.N.S.S.A.L.	0.45%	0.00	0.00	0.00	0.00
13	Obra Social	2.55%	0.00	0.00	0.00	0.00
14	Seguro de Vida		0.00	0.00	0.00	0.00
15	Sueldo Neto		0.00	0.00	0.00	0.00
16	Sistema Integrado de Jubilaciones y Pensiones	10.17%	0.00	0.00	0.00	0.00
17	I.N.S.S.J.P.	1.50%	0.00	0.00	0.00	0.00
18	Asignaciones familiares	4.44%	0.00	0.00	0.00	0.00
19	Fondo Nacional de Empleo	0.89%	0.00	0.00	0.00	0.00
20	Sistema Nacional de Obras Sociales	6%	0.00	0.00	0.00	0.00
21	Fondo de Desempleo	8%	0.00	0.00	0.00	0.00
22	Régimen Nacional de la Industria de la Construc	0.2%	0.00	0.00	0.00	0.00
23	Feridos pagos	6.46%	0.00	0.00	0.00	0.00
24	Ley de Riesgos de Trabajo	13%	0.00	0.00	0.00	0.00
25	Vacaciones pagas	7%	0.00	0.00	0.00	0.00
26	Enfermedades inculpables	3%	0.00	0.00	0.00	0.00
27	Licencias especiales	0.80%	0.00	0.00	0.00	0.00
28	S.A.C.	10.94%	0.00	0.00	0.00	0.00
29	Sueldo Bruto		0.00	0.00	0.00	0.00
30	Otros costos (*)		0.00	0.00	0.00	0.00
31	Costo Total Mensual		0.00	0.00	0.00	0.00
32	Costo Horario Empresario	180 hs / mes	0.00	0.00	0.00	0.00

Observaciones: (*) En el rubro Otros Costos se consideraron: Premio a la producción, asignación por vestimenta y elementos de seguridad, exámen preocupacional y post-preocupacional, mediación por despido, liquidación de haberes y transporte.

HERRAMIENTAS Y EQUIPOS

Determinación del Costo Horario de la Mano de Obra por Categoría
 Convenio U.O.C.R.A. Zona "A"

CERRAMIENTO DE SECTOR OPERATIVO Y PASOS PEATONALES - LSM

N°	Código	Equipo	Potencia	Costo Actual	Valor Residual	Vida Útil	Uso Anual	Amortización e Intereses (A/I)	Reparaciones y Repuestos (R/R)	Combustibles				Lubricantes	Combustibles y Lubricantes
										Tipo	Precio Unitario	Consumo	Costo		
											\$h	lt/h	4h		
		1	HP	3	4=20%x3	h	h	\$h	\$h	9	10	11	12=10x11	\$h	\$h
						5	6	7	8=70%x7					13=30%x12	14=12x13
1					0	10,000	2,000	0.00	0.00	Gas Oil				0.00	0.00
2					0	10,000	2,000	0.00	0.00	Gas Oil				0.00	0.00
3					0	10,000	2,000	0.00	0.00	Gas Oil				0.00	0.00
4					0	10,000	2,000	0.00	0.00	Gas Oil				0.00	0.00
5					0	10,000	2,000	0.00	0.00	Gas Oil				0.00	0.00
6					0	10,000	2,000	0.00	0.00	Gas Oil				0.00	0.00
7					0	10,000	2,000	0.00	0.00	Gas Oil				0.00	0.00
8					0	10,000	2,000	0.00	0.00	Gas Oil				0.00	0.00
9					0	10,000	2,000	0.00	0.00	Gas Oil				0.00	0.00
10					0	10,000	2,000	0.00	0.00	Gas Oil				0.00	0.00
11					0	10,000	2,000	0.00	23.20	Gas Oil				0.00	0.00
12					0	10,000	2,000	0.00	0.00	Gas Oil				0.00	0.00
13					0	10,000	2,000	0.00	0.00	Gas Oil				0.00	0.00
14					0	10,000	2,000	0.00	0.00	Gas Oil				0.00	0.00
15					0	10,000	2,000	0.00	0.00	Gas Oil				0.00	0.00
17					0	10,000	2,000	0.00	0.00	-				0.00	0.00

Observaciones: El valor del Gas Oil adoptado surge de adicionar al precio del mismo (2,88 \$/t) el costo de almacenamiento y distribución (0,40 \$/t)

Donde:

Costo Actual: Valor corriente de mercado del equipo.

Valor Residual: Valor de reventa del equipo al final del periodo de vida útil. Por convención cuando se utiliza el sistema de amortización lineal se considera del 20%.

Vida Útil: Es el periodo que el equipo tiene garantía, donde presenta un rendimiento óptimo y homogéneo. Se mide en horas de uso.

Uso Anual: Es la cantidad de horas que efectivamente trabaja por año el equipo.

n: Periodo de vida útil medido en años, siendo: $n = \text{VU} / \text{UA}$. Donde **VU:** Vida útil y **UA:** Uso Anual.

$A = (\text{CA} - \text{VR}) / \text{VU}$ donde **CA:** Costo Anual y **VR:** Valor Residual.

$I = [(\text{CA} - \text{VR}) \times ((n+1) / 2n) \times 0,10] / \text{UA}$

$A / I = A + I$

R/R = Reparación y Repuestos, por convención se considera el 70% del total de amortización e intereses

Combustibles: Precio por unidad de medida, sin impuestos, multiplicado por la cantidad consumida.

Lubricantes: Se estima por convención que se incurre en un costo de lubricantes del 30% del valor del combustible.

LISTADO DE MATERIALES

Determinación de Codigos de materiales según el rubro al que pertenecen

CERRAMIENTO DE SECTOR OPERATIVO Y PASOS PEATONALES - LSM

N°	Código	Descripcion	Unidad de medida	Costo Actual
	Ingresar Codigos de material Indec tantos como sean necesarios	Ingresar descripcion de material	Ingresar UM	Ingresar Costo Actual
Rubro 1	Combustibles			
Rubro 2	Maderas			
Rubro 3	Pinturas			
Rubro 4	Revestimientos			
Rubro 5	Aislantes			
Rubro 6	Materiales Generales			
Rubro 7	Materiales Generales			
Rubro 8	Piedras y aridos			
Rubro 9	Hierros para Construccion			
Rubro 10	Varios: polimeros, pretensados, chapa galvanizada, poliestirenos, polietilenos, telas y vidrios			
Rubro 11	Aberturas			
Rubro 12	Materiales Sanitarios, Incendio y Gas			
Rubro 13	Materiales Electricos			
Rubro 14	Maquinas y equipos			
Rubro 15	Indices Varios: Alquileres, Ascensores, maquinas y equipos, informatica, Muebles y productos industriales.			
Rubro 16	Transporte y com unicaciones			

TRENES ARGENTINOS 	GERENCIA DE VÍA Y OBRAS	
	CERRAMIENTO SECTOR OPERATIVO Y PASOS PEATONALES LINEA SAN MARTÍN	<i>Revisión 00</i>
		SM-VO-ET-066
		<i>Fecha: 09-2025</i>

OBRA:

CERRAMIENTO SECTOR OPERATIVO Y PASOS PEATONALES

LINEA SAN MARTÍN

ANEXO III

Normas generales para el tránsito peatonal y los trabajos a realizar en zona de vías (Línea San Martín)

Normas generales para el tránsito peatonal y los trabajos a realizar en zona de vías

REVISÓ	AUTORIZÓ

1. OBJETIVO

Establecer los lineamientos básicos, destinados a preservar la seguridad de las personas, que debe observar el personal de la LÍNEA SAN MARTÍN, de empresas contratistas y de terceros, cuando se encuentran transitando en zona de vías, ya sea para la ejecución de una tarea específica, para ingresar al área de trabajo o salir de ella.

2. ALCANCE

Gerencia de Operaciones
Transporte
Material rodante
Infraestructura
Seguridad de bienes y personas
Contratistas y terceros

3. DESARROLLO

3.1. Consideraciones generales

3.1.1. Sin perjuicio de lo aquí establecido, se debe dar cumplimiento a todo lo establecido en el "Reglamento Interno Técnico Operativo" (R.I.T.O.) respecto a permisos, autorizaciones y otras disposiciones.

3.1.2. Asimismo, esta Norma no restringe el dictado de otras Normas, Procedimientos Seguros de Trabajo y Análisis Seguro de Trabajo (AST) de mayor especificidad para las respectivas tareas.

3.1.3. Todos ellos complementarán el presente documento y bajo ninguna circunstancia lo dejarán sin efecto, ya sea en todo o en parte.

3.2. Prácticas a respetar

3.2.1. La circulación del personal se hará, siempre que sea posible, en sentido opuesto a la circulación del tren.

3.2.2. En los casos en que esto no fuera posible, se deberá verificar en todo momento el acercamiento de trenes, permaneciendo constantemente en alerta.

3.2.3. Cuando existan senderos se utilizarán de modo preferencial, si no los hubiera, se caminará sobre los durmientes y si no fuera posible sobre el balasto prestando atención a los desniveles e irregularidades.

3.2.4. Está prohibido circular sobre los rieles y sobre los canales de señales.

3.2.5. Mientras el personal circula en zona de vías, no usará protección auditiva ni se tapaná las orejas con abrigo.

3.2.6. Está prohibido el uso de auriculares de cualquier tipo.

3.2.7. No está permitido correr en zona de vías ni saltar a las mismas desde plataformas o formaciones.

3.2.8. Cuando se aproxime un tren, quien se encuentre dentro de las medidas del gálibo del tren rodante, deberá colocarse fuera de la zona de vías.

3.2.9. Antes de ingresar a puentes o túneles, se deberá verificar que no haya formaciones aproximándose a los mismos.

3.2.10. No retirar con la mano objetos que se encuentren entre rieles y agujas de cambios comandados a distancia, sin previamente haber coordinado el trabajo con el señalero que pudiera operar el cambio.

3.2.11. Para ingresar a zona de vías el personal deberá utilizar los elementos de protección personal y de señalización descriptos en el punto 4.

3.3. Señalamiento personal

3.3.1. Diurno: Bandolera o chaleco reflectivo.

3.3.2. Nocturno: Se agregará, a lo especificado en 3.3.1., una baliza personal destellante.

3.4. Elementos de protección personal

3.4.1. El personal deberá usar casco, botines de seguridad y demás elementos que, según la actividad a realizar, se indiquen en el procedimiento "P SEH 002 Vestimenta y elementos de protección para el personal".



3.5. Protección del lugar de trabajo

3.5.1. En horarios nocturnos o sin luz natural se deberá colocar una baliza destellante con luz amarilla a la izquierda de la vía en el sentido de circulación de los trenes y a 200 metros del lugar de trabajo de forma tal que pueda ser observada por los conductores de trenes que se aproximen al mismo. La baliza destellando tendrá el mismo significado que el tablero de precaución amarillo y negro. En el caso de tareas en donde se encuentren trabajando uno, dos o tres agentes, se deberá cumplir con lo descripto en el punto 3.3.

3.5.2. En horarios diurnos o con luz natural se deberá proteger el lugar de trabajo según lo establecido en el R.I.T.O., colocando tableros de precaución, tableros de reducción de velocidad y/u otros elementos acordes a las tareas que se lleven a cabo, de los permisos solicitados o a las emergencias que puedan surgir.

3.5.3. En casos especiales, cuando el responsable del área lo considere necesario, designará una persona, cuya única función, será la de alertar, con un silbato y/o una banderilla, sobre la aproximación de trenes.

3.5.4. Cuando las tareas en zona de vías, sean llevadas a cabo por parejas y/o temas, el encargado

	<p style="text-align: center;">P SEH 014/00 Normas generales para el tránsito peatonal y los trabajos a realizar en zona de vías</p>	
---	--	---

de verificar la protección de la zona de trabajo, el uso de EPP y de señalamiento personal será el agente de mayor categoría dentro del grupo de trabajo. En caso de tratarse de una sola persona, ésta deberá velar por su propia seguridad prestando atención a la circulación de los trenes.

3.6. Autorización para el ingreso a zona de vías

3.6.1. El personal que ingrese a zona de vías, sea de la LÍNEA SAN MARTÍN, de contratistas o de terceros, sin importar la cantidad, requerirá del Puesto de Control de Trenes (PCT) la autorización para transitar y trabajar en zona de vías.

3.6.2. Esta solicitud de autorización, juntamente con el requerimiento de protección adicional que se necesiten, deberá efectuarse antes de las 16.00 horas del día anterior a efectos de posibilitar que se tomen los recaudos pertinentes y se cursen los avisos que correspondan.

3.6.3. Sólo quedan excluidas de este plazo de antelación, aquellas tareas eventuales, no previstas, que pudiesen surgir, las cuales no obstante, deberán coordinarse con el PCT.

3.6.4. La zona deberá especificarse mediante la identificación del sitio exacto y los límites del área a proteger.

3.6.5. El Puesto de Control de Trenes otorgará dicha autorización, salvo que lo impidan razones reglamentarias o de emergencia operativa.

3.6.6. El PCT deberá informar al personal de conducción acerca de la presencia, en el sector, del personal mencionado.

TRENES ARGENTINOS 	GERENCIA DE VÍA Y OBRAS	
	CERRAMIENTO SECTOR OPERATIVO Y PASOS PEATONALES LINEA SAN MARTÍN	<i>Revisión 00</i>
		SM-VO-ET-066
		<i>Fecha: 09-2025</i>

OBRA:

CERRAMIENTO SECTOR OPERATIVO Y PASOS PEATONALES

LINEA SAN MARTÍN

ANEXO IV

Procedimiento 002 PG HSMA

	INSTRUCTIVO DE PROCESOS GESTIÓN DE EMPRESAS CONTRATISTAS	Código: IN.HSMA.10.40.50.10-01
		Versión: 1.0
		Fecha aprobación:11/07/2023
		Página 1

INSTRUCTIVO DE PROCESOS GESTION DE EMPRESAS CONTRATISTAS

ELABORACIÓN, REVISIÓN Y APROBACIÓN

	PERSONA	PUESTO	AREA
Elaboró	Rubén Vergara	Coordinador General HSMA Zona 2	Higiene, Seguridad y Medio Ambiente
	Carlos Domínguez	Coordinador General HSMA Zona 1	
	Damián Tulic	Coordinador General de Medio Ambiente	
Validó	Leandro López de Opacua	Responsable Sistema de Gestión.	HSMA Central
Aprobó	Jorge Orzali	Gerente de Prevención y Servicios Estratégicos	Gerencia de Prevención y Servicios Estratégicos

INDICE

ELABORACIÓN, REVISIÓN Y APROBACIÓN	1
INDICE.....	1
OBJETIVO DEL INSTRUCTIVO	2
AMBITO DE APLICACIÓN DEL INSTRUCTIVO	2
GLOSARIO Y ABREVIATURAS.....	2
DESCRIPCION DEL INSTRUCTIVO	3
DOCUMENTACIÓN RELACIONADA	44
HISTORIAL DE MODIFICACIONES.....	44

	INSTRUCTIVO DE PROCESOS GESTIÓN DE EMPRESAS CONTRATISTAS	Código: IN.HSMA.10.40.50.10-01
		Versión: 1.0
		Fecha aprobación: 11/07/2023
		Página 2

OBJETIVO DEL INSTRUCTIVO

Este Instructivo tiene como objetivo principal establecer los requerimientos mínimos de Seguridad, Higiene y Medio Ambiente, como así también de los exámenes y/o controles médicos, que deben cumplir las Empresas Contratistas, Sub Contratistas y Empresas que brinden servicios en todo el Ámbito de la SOFSE.

AMBITO DE APLICACIÓN DEL INSTRUCTIVO

De aplicación general en la SOFSE y en forma particular para los sectores con responsabilidad en la contratación y/o el control de Empresas Contratistas, Sub Contratistas, Permisionarios y diferentes entes.

En ningún caso el contenido del presente es excluyente, por lo cual puede ser complementado con otras directivas de la Gerencia General de Recursos Humanos emitidas por la Gerencia de Prevención y Servicios Estratégicos y por la Sub Gerencia de Control de Terceros en base a sus normas y/o procedimientos internos.

GLOSARIO Y ABREVIATURAS

SOFSE: Operadora Ferroviaria Sociedad del Estado.

HSMA: Higiene, Seguridad y Medio Ambiente.

CT: Control de Terceros.

SM: Servicio Médico.

PST: Procedimiento Seguro de Trabajo.

SVO: Seguro de Vida Obligatorio.

Ente: Organismo, institución o empresa, generalmente de carácter público.

Constancia ART con CNR: Constancia de cobertura de la Aseguradora de Riesgos del Trabajo con Cláusula de No Repetición.

DDJJ: Declaración Jurada - Contratos Variables.

EPP / EPC: Elemento de Protección Personal / Elementos de Protección Colectiva.

Permisionario: Persona humana o jurídica, pública o privada, que recibe en forma temporal el uso y goce de un inmueble para actividades comerciales y/o espacio comercial y/o lote y/o espacio publicitario a través de un Permiso Precario de Uso y/o Permiso Precario de Uso por Lote.

Proyecto: Comprende los servicios y/u obras objeto de la contratación.

AST: Análisis Seguro de Tarea: Es el proceso de analizar, planear y documentar por escrito y en forma detallada, completa y minuciosa la secuencia, paso a paso, de todas las actividades de un trabajo. El análisis es realizado por el equipo de trabajo del área antes de llevarlas a cabo, enfocándose en detectar todos los peligros y riesgos a los que estarán expuestos con el fin de poder controlarlos y mitigarlos, también con el fin de asegurarse de que se cuenta con todo lo necesario para que el personal lo tenga disponible (materiales, herramientas, equipo, EPP, EPC, maquinaria, entre otros) antes de la realización del trabajo.

	INSTRUCTIVO DE PROCESOS GESTIÓN DE EMPRESAS CONTRATISTAS	Código: IN.HSMA.10.40.50.10-01
		Versión: 1.0
		Fecha aprobación: 11/07/2023
		Página 3

Generación de Residuos: Actividad que comprende la producción de residuos. El concepto refiere a la generación de residuos como consecuencia directa de cualquier tipo de actividad desarrollada por el hombre, provenientes de diverso origen.

Residuos Domiciliarios: Elementos, objetos o sustancias que, como consecuencia de los procesos de consumo y desarrollo de actividades humanas, son desechados y/o abandonados. No revisten peligrosidad.

Residuos Industriales: Cualquier elemento, sustancia u objeto en estado sólido, semisólido, líquido o gaseoso, obtenido como resultado de un proceso industrial, por la realización de una actividad de servicio, o por estar relacionado directa o indirectamente con la actividad, incluyendo eventuales emergencias o accidentes, del cual su poseedor/a, productor/a o generador/a no pueda utilizarlo, se desprenda o tenga la obligación legal de hacerlo.

Residuos Peligrosos: Todo residuo que pueda causar daño, directa o indirectamente, a seres vivos o contaminar el suelo, el agua, la atmósfera o el ambiente en general. En particular serán considerados peligrosos los residuos indicados en el Anexo I o que posean alguna de las características enumeradas en el Anexo II de la Ley N° 24.051.

Generación: Es la actividad que comprende la producción de residuos.

Disposición inicial: Es la acción por la cual se depositan o abandonan los residuos; es efectuada por el generador/a, y debe realizarse en la forma que determinen las distintas jurisdicciones y la legislación vigente.

Recolección: Es el conjunto de acciones que comprende el acopio y carga de los residuos en los vehículos recolectores.

Transferencia: Comprende las actividades de almacenamiento transitorio y/o acondicionamiento de residuos para su transporte.

Transporte: Comprende los viajes de traslado de los residuos entre los diferentes sitios comprendidos en la gestión integral.

Tratamiento: Comprende el conjunto de operaciones tendientes al acondicionamiento y valorización de los residuos.

Disposición final: Comprende al conjunto de operaciones destinadas a lograr el depósito permanente de los residuos, así como de las fracciones de rechazo inevitables resultantes de los métodos de tratamiento adoptados.

DESCRIPCION DEL INSTRUCTIVO



	INSTRUCTIVO DE PROCESOS GESTIÓN DE EMPRESAS CONTRATISTAS	Código: IN.HSMA.10.40.50.10-01
		Versión: 1.0
		Fecha aprobación: 11/07/2023
		Página 4

1. Responsabilidades del Personal de la SOFSE, Empresas Contratistas, Sub Contratistas y Permisarios:

Este Instructivo de Procesos deberá ser dado a conocer y lo deberá cumplir todo el personal involucrado en contrataciones, licitaciones y supervisión de empresas que desarrollen sus actividades dentro de cualquiera de los ámbitos afectados a la gestión de la SOFSE.

El responsable del sector interesado en la contratación deberá incluir dentro de la confección de los pliegos técnicos o de condiciones particulares el cumplimiento del presente instructivo de acuerdo con la actividad que desee contratar.

El responsable del sector solicitante del trabajo será encargado de todo el control del trabajo contratado, consultas, modificaciones, etc.

Además, informará en forma fehaciente a los distintos sectores afectados por el accionar del Contratista, por el medio que corresponda.

También tendrá la tarea de Coordinar con la Gerencia de Compras y consecuentemente con Control de Terceros y con las Coordinaciones de Higiene, Seguridad y Medio Ambiente de cada una de las Líneas según corresponda, las medidas preventivas de cada caso y colaborar con la Supervisión desde el punto de vista de seguridad, el trabajo del Contratista y su personal.

Toda Empresa Contratista deberá presentar con carácter obligatorio la documentación que determina el presente Instructivo, teniendo en cuenta que la falta de presentación, falsedad en su contenido o presentación incompleta de la misma, generará la imposibilidad de iniciar o de continuar desarrollando las tareas. Asimismo, y en aquellos casos en que el Contratista subcontrate con terceros la realización de determinadas tareas, será responsabilidad del Contratista Principal hacer cumplir con esta obligación a las empresas Sub Contratistas, debiendo para ello verificar e informar a SOFSE con carácter de Declaración Jurada, que las empresas Sub Contratistas cumplen y han presentado la documentación requerida.

Las Coordinaciones de Higiene, Seguridad y Medio Ambiente de cada una de las Líneas según corresponda y la Coordinación General de Medio Ambiente podrán realizar visitas de obra y auditorías sin previo aviso. Reportando los informes en un formulario, el cual deberá ser firmado por el responsable de obra que se encuentre al momento de éstas.

2. Flujo de comunicación

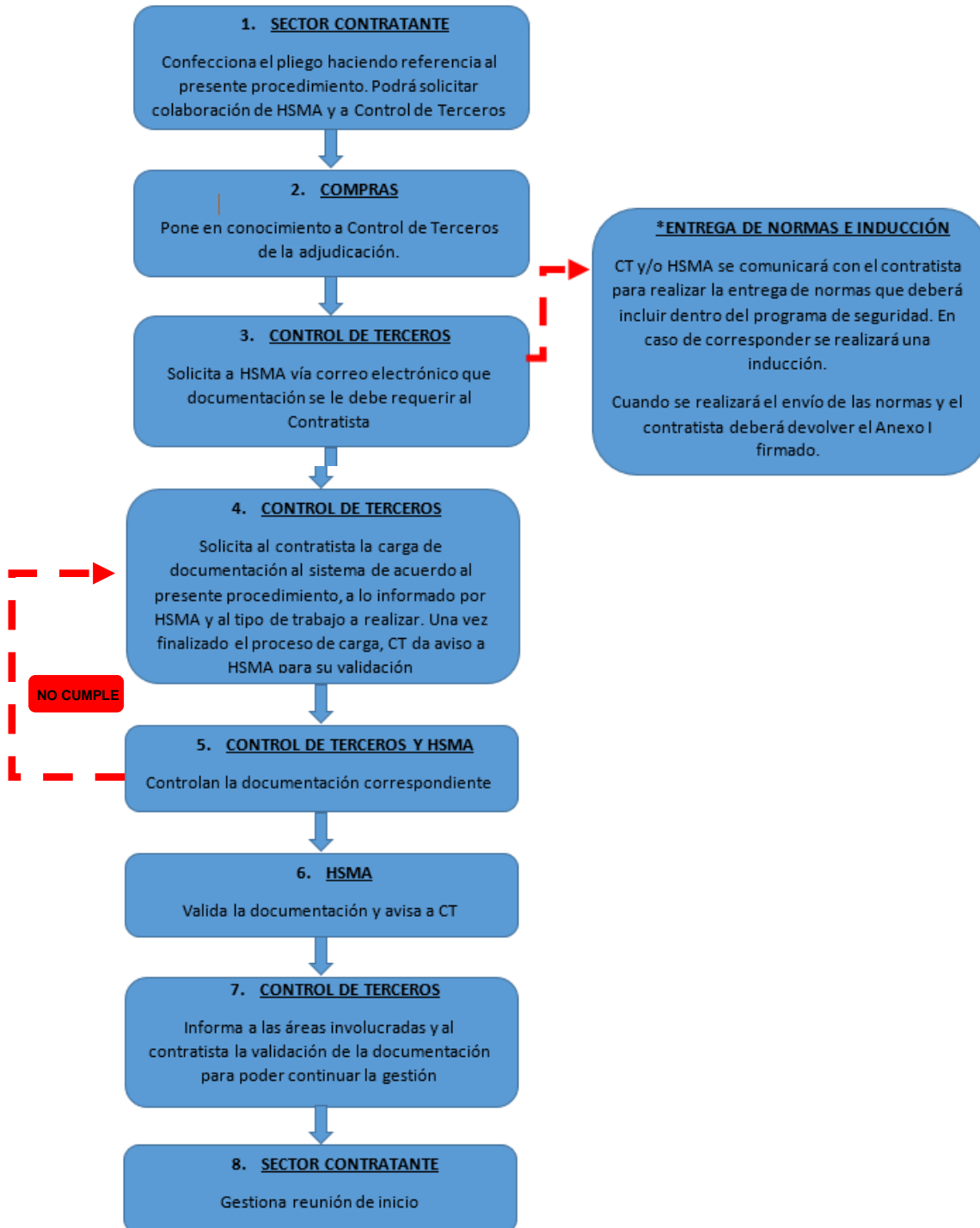

	INSTRUCTIVO DE PROCESOS GESTIÓN DE EMPRESAS CONTRATISTAS	Código: IN.HSMA.10.40.50.10-01
		Versión: 1.0
		Fecha aprobación: 11/07/2023
		Página 6

- 1) **SECTOR CONTRATANTE**: Deberá incluir el presente Instructivo en la confección del Pliego Técnico para poner en conocimiento al oferente de los requisitos a presentar dependiendo el tipo de trabajo. En caso necesario podrá solicitar colaboración a Control de Terceros y a HSMA.
- 2) **COMPRAS**: Pone en conocimiento a Control de Terceros de la adjudicación en el momento que se le comunica al oferente.
- 3) **CONTROL DE TERCEROS**: Solicita a HSMA vía correo electrónico qué documentación se le debe requerir al Contratista.

***Entrega de Normas**: En el caso de que el tipo de trabajo lo requiera, CT y/o HSMA se pondrá en contacto con el Contratista para entregar las normas correspondientes. Estas normas deberán ser incorporadas dentro del programa de seguridad presentado.

El Contratista deberá devolver firmado el Anexo I como constancia de recepción de las normas.

En caso de ser necesario se realizará una inducción al responsable de HSMA de la empresa en dichas normas.

- 4) **CONTROL DE TERCEROS**: Solicita al Contratista la carga de la documentación en el sistema informático de control de Contratistas de acuerdo con el presente Instructivo y lo informado por HSMA a través de la solicitud de contratación o en los pliegos técnicos y/o de condiciones particulares dependiendo de la actividad a contratar de acuerdo con los exigido en el punto 3.3. Comunica a HSMA para la verificación de la documentación.
- 5) **CONTROL DE TERCEROS y HSMA**: Controlan la documentación cargada.
- 6) **HSMA**: Valida la documentación en el sistema informático de control de Contratistas y da aviso a CT de las novedades.
- 7) **CONTROL DE TERCEROS**: Informa al Contratista, a HSMA, a la Gerencia de Seguridad y Prevención, al área requirente y a cualquier otra área que crea conveniente, la validación de la documentación en el sistema para que se pueda proseguir con la gestión de ingreso.
- 8) **SECTOR CONTRATANTE**: El sector que contrata el trabajo gestionará, una reunión de inicio para ultimar detalles respecto a los trabajos a realizar y efectuar cualquier tipo de capacitación faltante por parte de HSMA. Luego de dicha reunión se firmará el Anexo V.

	INSTRUCTIVO DE PROCESOS GESTIÓN DE EMPRESAS CONTRATISTAS	Código: IN.HSMA.10.40.50.10-01
		Versión: 1.0
		Fecha aprobación: 11/07/2023
		Página 7

Se deberá involucrar en esta reunión a todas las áreas intervinientes y al personal del Contratista. (Por la Empresa Contratista concurrirá: Director y/o Jefe de Obra; Supervisor de Obra; Responsable de Higiene y Seguridad).

3. Desarrollo del Instructivo

3.1 Tipos de ingresos

3.1.1 Ingresos especiales catalogados como “visitas y otros”

En los siguientes casos se podrá dar autorización a ingresos eventuales:

- a) Recorrida informativa por dependencias.
- b) Recorrida para la confección de presupuestos en donde no se encuentren involucrados trabajos de riesgo.

En los casos enumerados se deberá presentar la Constancia de nómina cubierta por la ART con Cláusula de No Repetición y Seguro de Vida Obligatorio (para el personal en relación de dependencia del Contratista y de sus subcontratados) o Póliza de Seguro de Accidentes Personales (para el personal que no estuviese en relación de dependencia): En ambos casos con sus pagos correspondientes.

Las personas ingresantes deberán estar en todo momento acompañados por personal de Trenes Argentinos Operaciones y realizar inducción correspondiente a HSMA.

3.1.2 Tareas catalogadas como “Obras”:

Cuando las tareas a realizar tengan alguna de las particularidades enunciadas a continuación:

- a) Excavación;
- b) Demolición;
- c) Construcciones que indistintamente superen los mil metros cuadrados (1000 m²) de superficie cubierta o los dos metros (2 m) de altura a partir de la cota cero (0);
- d) Tareas sobre o en proximidades de Líneas o equipos energizados con media o alta tensión, definidas MT y AT según el reglamento del ente nacional regulador de la electricidad (E.N.R.E);
- e) En aquellas obras que, debido a sus características, SOFSE lo requiera.

3.2 ¿Quiénes deben presentar documentación?

	INSTRUCTIVO DE PROCESOS GESTIÓN DE EMPRESAS CONTRATISTAS	Código: IN.HSMA.10.40.50.10-01
		Versión: 1.0
		Fecha aprobación: 11/07/2023
		Página 8

Estos requisitos aplican para todas las empresas que deban ingresar a cualquier locación de SOFSE para la realización de tareas:

- a) Contratistas y Sub Contratistas que deban realizar obras.
- b) Proveedores de servicios: seguridad, limpieza, comedor, electricidad, servicio médico, mantenimiento general, personal externo, etc.
- c) Proveedores de piezas, equipos, materias primas e insumos.
- d) Operadores y transportistas de residuos.
- e) Permisionarios.
- f) Diferentes entes.

3.3 ¿Qué documentación deben presentar las empresas con trabajadores en relación de dependencia o autónomos?

Observaciones: Si el Trabajador Autónomo posee personal no autónomo se considera que posee personal en relación de dependencia y debe constituir un contrato con una ART. Toda Empresa Contratista deberá presentar con carácter obligatorio la documentación que determina el presente Instructivo, teniendo en cuenta que la falta de presentación, falsedad en su contenido o presentación incompleta de la misma, generará la imposibilidad de iniciar o de continuar desarrollando las tareas.

Asimismo, y en aquellos casos en que el Contratista subcontrate con terceros la realización de determinadas tareas, será responsabilidad del Contratista Principal hacer cumplir con esta obligación a las empresas Sub Contratistas, debiendo para ello verificar e informar a SOFSE con carácter de Declaración Jurada, que las empresas Sub Contratistas cumplen y han presentado la documentación requerida.

A continuación, se detalla la documentación que obligatoriamente deberá presentarse ante las Coordinaciones de Higiene, Seguridad y Medio Ambiente / Control de Terceros / Servicio Médico de cada una de las Líneas, según corresponda:

N.º	Documentación	Controla	Obras (3.1.2)	Proveedores de Servicio	Proveedores de insumos	Operadores y Transportista s de residuos
3.3.1	Programa de Seguridad aprobado por la ART	HSMA	X			
3.3.2	AST	HSMA		X		
3.3.3	Constancias de capacitación	HSMA	X	X		X
3.3.4	Constancia de entrega de EPP y Ropa de trabajo	HSMA	X	X		X
3.3.5	Póliza de ART/ Constancia de nómina cubierta por la ART con CNR o Póliza de seguro de accidentes personales con CNR	CT	X	X	X	X
3.3.6	Matricula y último pago vigente	HSMA	X	X		
3.3.7	Entrega de Normas Internas de Seguridad	HSMA	X	X	X	X
3.3.8	DDJJ	CT	X	X	X	X
3.3.9	F931 + Pago	CT	X	X	X	X
3.3.10	Responsabilidad Civil c/pago	CT	X	X	X	X
3.3.11	Póliza todo riesgo Construcción y Montaje c/pago	CT	X			
3.3.12	Póliza Caución tenencia de bienes c/pago	CT			X	
3.3.13	Seguro vehículos/ Maquinarias c/pago	CT	X	X	X	X
3.3.14	Otros seguros	CT	X	X	X	X
3.3.15	Certificado de correcta instalación y/o funcionamiento – Constancia de validez del certificado	HSMA	X	X		
3.3.16	Certificados de Verificación Técnica de los vehículos o maquinas según corresponda	HSMA	X	X	X	X
N.º	Documentación	Controla	Obras (7.1.2)	Proveedores de Servicio	Proveedores de insumos	Operadores y Transportistas

	INSTRUCTIVO DE PROCESOS GESTIÓN DE EMPRESAS CONTRATISTAS	Código: IN.HSMA.10.40.50.10-01
		Versión: 1.0
		Fecha aprobación: 11/07/2023
		Página 10

						de residuos	
3.3.17	Certificados de aptitud del personal según la tarea	SM	X	X			
3.3.18	Constancias de capacitación especial según corresponda	HSMA	X	X	X	X	
3.3.19	Habilitaciones particulares según actividad	HSMA	X	X	X	X	
3.3.20	Ficha de datos de seguridad de los productos a utilizar según SGA.	HSMA	X	X	X	X	
3.3.21	Permisos ambientales	HSMA	X	X	X (1)*	X	
3.3.22	Documentación de personal técnico ambiental	HSMA	X	X			
3.3.23	Certificado del Sistema de Gestión Ambiental ISO 14001	HSMA	Si tuviese				
3.3.24	Plan de Gestión Ambiental	HSMA	X				
3.3.25	Contingencias y emergencias ambientales	HSMA	X	X	X(2)*	X	
3.3.26	Gestión integral de residuos	HSMA	X(3)*	X		X	

(1) * En el caso de proveedores de cubiertas, baterías, pilas, zapatas de freno y aquellos casos en que la normativa los obligue a gestionar el ciclo de vida complejo del producto que comercializan.

(2) * En el caso de proveedores de insumos con características peligrosas.

(3) * Ver Plan de Gestión Ambiental.

3.3.1 Copia del programa de seguridad aprobado por la ART + Aviso de obra

La Empresa Contratista y Sub Contratistas en caso de realizar “obras”, deberá presentar el correspondiente programa de seguridad aprobado por su art, acorde con lo establecido y según corresponda: resolución S.R.T. 35/98; resolución S.R.T. 51/97; resolución S.R.T. 319/99.

Además, deberá adjuntar al programa el aviso de obra sellado por su ART.

Dentro del programa de seguridad será obligatorio incluir “todos” los riesgos generales y particulares, según la etapa de cada actividad, teniendo en cuenta los plazos de ejecución y las tareas a desarrollar; por cada riesgo general o particular deberá detallarse las medidas preventivas de cada caso.

3.3.2 AST – Análisis seguro de tareas

	INSTRUCTIVO DE PROCESOS GESTIÓN DE EMPRESAS CONTRATISTAS	Código: IN.HSMA.10.40.50.10-01
		Versión: 1.0
		Fecha aprobación: 11/07/2023
		Página 11

En el caso de que el Contratista o Sub Contratista realice actividades no catalogadas como “obras” o sea personal autónomo, deberá presentar un análisis seguro de tareas firmado por un profesional de Higiene y Seguridad con matrícula habilitante.

Dentro del AST, será obligatorio incluir “todos” los riesgos generales y particulares, según la etapa de cada actividad, teniendo en cuenta los plazos de ejecución y las tareas a desarrollar; por cada riesgo general o particular deberá detallarse las medidas preventivas de cada caso.

3.3.3 Constancias de capacitación

Se deberá presentar copia de las constancias de entrenamiento en materia de seguridad, higiene y Medio Ambiente según el tipo de actividad que llevarán a cabo, firmado por un profesional habilitante con una vigencia dentro de los 12 meses del inicio de las actividades. Estos registros deberán contener como mínimo: tema de formación, personal capacitado (nombre y apellido, DNI, cargo y firma), disertante/s.

3.3.4 Constancia de entrega de ropa de trabajo y EPP

Se deberá presentar copia de las constancias de entrega de ropa de trabajo y EPP de acuerdo con lo dispuesto en la resolución S.R.T. 299/2011, para todo el personal afectado a las tareas.

3.3.5 Póliza de ART/ constancia de nómina cubierta por la ART con Cláusula de No Repetición y Seguro de Vida Obligatorio (para el personal en relación de dependencia del Contratista y de sus subcontratados) o Póliza de Seguro de Accidentes Personales con Cláusula de No Repetición (para el personal que no estuviese en relación de dependencia): en ambos casos con sus pagos correspondientes.

Lo correspondiente a este punto es de renovación mensual hasta la finalización de la obra / servicio.

Se deberá presentar una constancia de cobertura emitida por la ART en donde se encuentre todo el personal afectado a las actividades.

a) Seguros del Personal en relación de dependencia del Contratista y de sus Sub Contratistas:

Deberá presentar una constancia de cobertura emitida por la ART con CNR y del Seguro de Vida Obligatorio en donde conste:

- Todo el personal afectado a las actividades.
- Cláusula de NO repetición a favor de SOFSE, FASE, ADIFSE, DECAHF, Ministerio de Transporte y Estado Nacional.
- Cláusula de Anulación: La póliza adquirida no podrá ser anulada, modificada o enmendada sin previa notificación fehaciente a SOFSE, con una antelación no menor a 15 (quince) días

b) Seguro del Personal contratado que NO se encuentre en relación de dependencia del Contratista y de sus Sub Contratistas:

	INSTRUCTIVO DE PROCESOS GESTIÓN DE EMPRESAS CONTRATISTAS	Código: IN.HSMA.10.40.50.10-01
		Versión: 1.0
		Fecha aprobación: 11/07/2023
		Página 12

Póliza de Seguro de Accidentes Personales donde conste:

- Nombre y Apellido completo del Asegurado.
- D.N.I.
- La suma asegurada exigida en la contratación.
- Cláusula por cobertura médico-farmacéutica.
- Cobertura por muerte o incapacidad total o parcial.
- Contener cobertura para los tipos de riesgos a que se expondrá.
- Designación de SOFSE como beneficiaria en primer término por cualquier obligación legal que pudiera existir.
- Cláusula de NO repetición a favor de SOFSE, FASE, ADIFSE, DECAHF, Ministerio de Transporte y Estado Nacional.
- Cláusula de Anulación: La póliza adquirida no podrá ser anulada, modificada o enmendada sin previa notificación fehaciente a SOFSE, con una antelación no menor a 15 (quince) días.

Es necesario especificar en la Póliza que cubrirá los riesgos existentes en los trabajos a realizar en las distintas tareas. Por Ejemplo: Que cubre caídas desde la altura en que se realizan las tareas, Trabajos en zona de Vías, Trabajos en zona de Vías Electrificadas, etc.

3.3.6 Matrícula y último pago vigente

Matrícula vigente y constancia del último pago del colegio de Profesionales del responsable de Seguridad e Higiene de la Contratista. La matrícula profesional deberá estar emitida por un colegio profesional habilitado para la actividad de acuerdo con la legislación vigente.

3.3.7 Entrega de Normas Internas de Seguridad

El Contratista declara **BAJO JURAMENTO** haber recibido, leído y aceptado las Normas que se le entregaran por parte de la Coordinación de HSMA de la SOFSE.

Asimismo, debe poner en conocimiento de estas a todo el personal involucrado perteneciente a la empresa y a los Sub Contratistas si es que tiene y deberá entregar el Anexo I firmado por el representante legal o apoderado.

3.3.8 DDJJ

El Contratista deberá informar en carácter de declaración Jurada, la nómina del personal, vehículos y maquinarias que deban ingresar a predios TAO, como así también declarar subcontrataciones.

3.3.9 Presentación del formulario 931 con su correspondiente VEP y pago



	INSTRUCTIVO DE PROCESOS GESTIÓN DE EMPRESAS CONTRATISTAS	Código: IN.HSMA.10.40.50.10-01
		Versión: 1.0
		Fecha aprobación: 11/07/2023
		Página 13

3.3.10 Seguro de Responsabilidad Civil Comprensiva

El Contratista deberá contratar y mantener en cobertura, por su cuenta y cargo, y mantener vigente durante todo el plazo de la obra, un seguro de Responsabilidad Civil Comprensiva con una suma asegurada según monto vigente, que cubra los daños que eventualmente se ocasionen a personas y a bienes de propiedad de terceros con motivo y en ocasión de la ejecución de los trabajos y las prestaciones de los servicios que se contraten, debiendo exigir el cumplimiento de esta obligación a cualquier Sub-Contratista que, eventualmente, participe en la ejecución de sus obligaciones en el marco de la obra. En caso de que dicho seguro no cubra los daños, éstos deberán ser cubiertos por el Contratista.

Este seguro deberá cubrir la Responsabilidad Civil Cruzada, en donde SOFSE, ADIFSE, FASE, Ministerio de Transporte y Estado Nacional sean asegurado adicional.

La Aseguradora debe renunciar en forma expresa a sus derechos de subrogación y/o a reclamar o iniciar toda acción de repetición o de regreso contra SOFSE, ADIF, FASE, DECAHF, Ministerio de Transporte y Estado Nacional.

Si con motivos de daños y perjuicios producidos por el Asegurado a terceros y cubiertos por la póliza, dichos terceros reclaman directa o indirectamente contra SOFSE, el Asegurador mantendrá indemne a SOFSE, con los mismos alcances y condiciones establecidos en los presentes seguros a favor del Asegurado.

La póliza adquirida por el Contratista no podrá ser anulada, modificada o enmendada sin previa notificación fehaciente a SOFSE, con una antelación no menor a 15 (quince) días. El Contratista deberá presentar a SOFSE un certificado de Libre Deuda emitido por la Aseguradora.

3.3.11 Póliza Todo Riesgo Construcción y Montaje

Antes de iniciar la ejecución del contrato, el/la Contratista deberá contratar y mantener en cobertura, por su cuenta y cargo, un seguro que ampare la Obra y/o el Montaje, todos los trabajos temporarios, materiales y equipos destinados a ser incorporados a la misma con motivo de la ejecución del Contrato, con una póliza Todo riesgo Construcción y/o Montaje. Estos seguros deberán ser contratados a nombre conjunto del/de la Comitente y del/de la Contratista y/o de todos/as los/as Sub Contratistas o proveedores que participen en la ejecución de la Obra, de las obras temporarias y/o del montaje, con cláusula de responsabilidad civil cruzada. Deberán cubrirlos contra toda pérdida o daño total o parcial de edificios, instalaciones, obradores, maquinarias, propiedad existente y/o adyacente, equipamientos y elementos afectados al servicio, originados en cualquier causa.

El seguro de obra debe establecer específicamente que la cobertura otorgada permanecerá vigente durante todo el período de ejecución y también cubrirá el período de Garantía establecido en la póliza o endosados a la misma.

3.3.12 Caución de Tenencia de Bienes

	INSTRUCTIVO DE PROCESOS GESTIÓN DE EMPRESAS CONTRATISTAS	Código: IN.HSMA.10.40.50.10-01
		Versión: 1.0
		Fecha aprobación: 11/07/2023
		Página 14

El/La Contratista deberá contratar una Póliza de Caución de Tenencia de Bienes, para garantizar el retiro, la tenencia y posterior devolución de los Bienes propiedad y/o responsabilidad de SOFSE, por la suma establecida en el pliego de especificaciones técnicas. La póliza deberá incluir la siguiente cláusula: Los actos, declaraciones, acciones u omisiones del/de la Contratista (Tomador), incluida la falta de pago del premio, no afectarán de modo alguno los derechos de SOFSE (Asegurado) frente al Asegurador.

3.3.13 Seguro Vehículos/Maquinarias

El/La Contratista deberá contratar y mantener en cobertura, por su cuenta y cargo, y mantener vigente durante todo el plazo de la contratación un seguro Automotor para los vehículos a ser utilizados en virtud de la presente contratación, los cuales deberán contar, como mínimo, con la cobertura de Responsabilidad Civil obligatoria, por la suma exigida por la Superintendencia de Seguros.

El/La Contratista deberá presentar a SOFSE un certificado de Libre Deuda emitido por la Aseguradora.

3.3.14 Otros Seguros

SOFSE se reserva el derecho de exigir otros seguros que, en virtud de la contratación pudiesen ser exigidos, como ser el Seguro Ambiental, en caso de corresponder.

3.3.15 Certificado de correcta instalación y/o funcionamiento – Constancia de validez del certificado

- Equipos de levantamiento de carga (Izaje)
- Equipos móviles de levantamiento, excavación y/o transporte de cargas

Para el tiempo de duración de las tareas.

3.3.16 Certificados de Verificación Técnica – Constancia de validez del certificado.

Para el tiempo que duren las tareas y en caso de corresponder se deberá presentar:

- Todos los vehículos afectados a las tareas (Cargadoras, Retroexcavadoras, Grúas, Vehículos Ferroviarios, Camiones, Camionetas, etc.).
- Certificación de los Equipos de Izaje y sus elementos (fajas, eslingas, grilletes, etc.) por Bureau Veritas, IRAM, etc.
- Al inicio de la tarea o cambio de equipo de izaje.

3.3.17 Certificados de aptitud según la tarea

Para el tiempo que duren las tareas y en caso de corresponder se deberá presentar:

	INSTRUCTIVO DE PROCESOS GESTIÓN DE EMPRESAS CONTRATISTAS	Código: IN.HSMA.10.40.50.10-01
		Versión: 1.0
		Fecha aprobación: 11/07/2023
		Página 15

- Aptos médicos para la realización de las tareas que puedan significar riesgos para terceros o instalaciones:
 - Trabajos en altura;
 - Espacios confinados;
 - Maquinaria pesada.

Dando cumplimiento a la resolución S.R.T. 37/2010 exámenes médicos en salud- ANEXO I- inc. V y al ANEXO IV de este Instructivo para ser acreditados en el Servicio Médico de SOFSE, según la Línea que corresponda:

- Choferes (carnet de conductor) emitidos por la autoridad competente correspondiente.
- Operadores de grúas y equipos de levantamiento de carga e izaje.
- Conductores de vehículos ferroviarios emitidos por la autoridad de aplicación competente correspondiente.

3.3.18 Capacitación especial actualizada

En el caso de corresponder según la actividad a realizar se deberá presentar lo siguiente:

- choferes, conductores y/u operadores de equipos.
- licencia de conductor habilitante y/o psicofísico según la categoría.
- certificado de bureau veritas, IRAM, etc. Para operadores de grúas y/o equipos de izaje.

3.3.19 Habilitaciones particulares según actividad

Según corresponda se deberá presentar las habilitaciones correspondientes según actividad. Ej. Habilitación para el transporte de residuos, habilitación para el tratamiento de residuos, habilitación para el transporte de productos químicos u otros.

3.3.20 Ficha de datos de seguridad

En el caso de utilizar un producto químico, se deberá presentar la ficha de datos de seguridad correspondiente para su posterior autorización. La documentación deberá estar en un todo de acuerdo con la resolución SRT 801/15.

3.3.21 Permisos ambientales

Certificados de habilitación correspondientes según la actividad que se realizará.

3.3.22 Documentación de personal técnico ambiental

Deberá poseer título universitario con incumbencias en la gestión ambiental o mérito equivalente. En caso de ser necesario, deberá contar con habilitación del organismo jurisdiccional competente.

	INSTRUCTIVO DE PROCESOS GESTIÓN DE EMPRESAS CONTRATISTAS	Código: IN.HSMA.10.40.50.10-01
		Versión: 1.0
		Fecha aprobación: 11/07/2023
		Página 16

3.3.23 Certificado del Sistema de Gestión Ambiental bajo norma ISO 14001, en su última versión (si tuviese)

3.3.24 Plan de Gestión Ambiental

La Contratista elaborará un Plan de Gestión Ambiental para la etapa constructiva y será de cumplimiento obligatorio para la Contratista principal y todas sus Sub Contratistas. La estructura de este se detalla en el ANEXO VII.

3.3.25 Contingencias y emergencias

El Contratista deberá elaborar e implementar el programa de prevención y respuesta ante contingencias y emergencias ambientales. Son contingencias relacionadas con eventos climáticos, sísmicos o humanos (inundaciones, terremotos, incendios, derrames, entre otros).

Como mínimo deberá contemplar los siguientes:

- Plan de emergencia/ contingencia en el ámbito laboral (situaciones de contingencias/emergencias, riesgo asociado, medidas de mitigación).
- Incidentes con el transportista (riesgo asociado, medidas de mitigación).
- Roles y responsabilidades ante una emergencia/ contingencia.

Medidas ambientales específicas

Todo el personal de las Contratistas y Sub Contratistas deberán estar en conocimiento del programa de prevención y respuesta ante contingencias y emergencias ambientales.

- Cuando ocurran acontecimientos de carácter ambiental protagonizados, total o parcialmente, por personal vinculado a la Contratista (o a sus Sub Contratistas), se deberá reportar la investigación del acontecimiento a SOFSE, mediante el formulario remitido como anexo de este Instructivo.

3.3.26 Gestión integral de residuos

Las Contratistas o proveedores que generen residuos durante la ejecución de los trabajos (domiciliarios, industriales no peligrosos y/o peligrosos), deberán hacerse responsables de los mismos, y gestionarlos de acuerdo con lo estipulado en la normativa. Deberán presentar certificados de recuperación, tratamiento y/o disposición de los residuos que se generen durante las actividades.

3.4 Ingresos de emergencia

	INSTRUCTIVO DE PROCESOS GESTIÓN DE EMPRESAS CONTRATISTAS	Código: IN.HSMA.10.40.50.10-01
		Versión: 1.0
		Fecha aprobación:11/07/2023
		Página 17

En los siguientes casos se permitirá el ingreso de emergencia de Contratistas:

Cuando se den las siguientes situaciones:

1. Riesgo de seguridad de personas de SOFSE y/o público en general.
2. Riesgo de seguridad en bienes y/o servicios tanto propios como de terceros.
3. Riesgo operativo.

El sector contratante deberá informar a control de terceros y a HSMA de la Línea que corresponda la necesidad de la contratación de emergencia, de acuerdo con las situaciones descritas anteriormente.

Este tipo de comunicación se realizará vía GDE sin excepción.

El ingreso de emergencia no exime al Contratista de presentar la documentación detallada en el presente instructivo, solo acelera el ingreso para que pueda dar respuesta inmediata. Para ello el Contratista deberá firmar el ANEXO III– DDJJ Ingreso de Emergencia y presentar sin excepción lo requerido en el punto 3.3.5 del presente, además de la firma de los ANEXOS I, II y V.

Antes del comienzo de los trabajos y sin excepción, el Contratista mantendrá una reunión con la coordinación de HSMA y las áreas involucradas, en donde recibirá las normas correspondientes y la indicación de las medidas de seguridad a tomar para la realización de los trabajos, en donde se firmará el ANEXO I.

Así mismo se compromete a presentar la documentación correspondiente en un lapso de 3 días hábiles al inicio de los trabajos.

4. Auditorías

Las Coordinaciones de Higiene, Seguridad y Medio Ambiente, por intermedio del personal Prevencionista de cada Línea, realizará de forma planificada o aleatoria visitas / auditorías durante la ejecución de obras y/o prestación de servicios, incluyendo obradores y/o frentes de obra de las empresas Contratistas, dejando información documentada con los hallazgos al Coordinador de Obra y/o Supervisor de Obra de SOFSE de la Línea que corresponda, con copia al Supervisor de Obra de la Empresa Contratista, según PG HSMA 007 – registro de actividades.

Una vez realizada la auditoría y finalizado el análisis de los datos y evidencias obtenidas, el Prevencionista deberá registrar en el Portal de Higiene y Seguridad, en el módulo “Auditoría Contratistas”, la información requerida por el sistema. Luego el Coordinador de HSMA deberá revisar y validar el informe realizado.

Por último, el Prevencionista imprime el informe en formato PDF desde el Portal de Higiene y Seguridad y envía por correo electrónico al Responsable del Área, solicitando un plan de acción, que cuente, con la siguiente información mínima:

	INSTRUCTIVO DE PROCESOS GESTIÓN DE EMPRESAS CONTRATISTAS	Código: IN.HSMA.10.40.50.10-01
		Versión: 1.0
		Fecha aprobación: 11/07/2023
		Página 18

- Observación;
- Medidas correctivas / preventivas;
- Responsable de aplicación;
- Fecha de resolución.

El hecho o la circunstancia que la Coordinación de Higiene y Seguridad de la SOFSE visite / audite la ejecución de las obras o la prestación de los servicios de la Empresa Contratista y/o eventuales Sub Contratistas, no implica ni podrá interpretarse como asunción de parte de SOFSE responsabilidad alguna sobre el particular.

Para el caso en que se detectarán desvíos con riesgo de vida, estos serán informados fehacientemente desde la Coordinación de Higiene, Seguridad y Medio Ambiente a la Coordinación de la SOFSE, encargada de supervisar a la Contratista como también a Control de Terceros en caso de incumbir en cuanto a responsabilidades legales referentes a Higiene y Seguridad, otorgándose plazos para su adecuación.

Las visitas / auditorías serán efectuadas con el fin de comprobar no sólo el cumplimiento del marco legal de Higiene y Seguridad, sino también el de las normas internas de seguridad aplicables a cada Línea. La periodicidad de las visitas quedará determinada a criterio de la Coordinación de Higiene, Seguridad y Medio Ambiente, según los riesgos y actividades que desarrolle la Contratista.

En caso de detectar en los hallazgos desviaciones graves que presenten un riesgo inminente para las personas o las instalaciones, la Coordinación de Higiene, Seguridad y Medio Ambiente suspenderá la obra notificando fehacientemente a la Coordinación de SOFSE, encargada de supervisar a la Contratista como también a Control de Terceros en caso de incumbir en cuanto a responsabilidades legales referentes a Higiene y Seguridad, hasta tanto se adecúen las desviaciones mencionadas.

El Contratista arbitrará los medios para adoptar las medidas correctivas para la continuidad de la obra o prestación del servicio, una vez realizadas las adecuaciones / mejoras requeridas informará al Coordinador de la Obra quien solicitará una nueva auditoría a la Coordinación de Higiene, Seguridad y Medio Ambiente para verificar que las desviaciones detectadas han sido corregidas, a los efectos de dar continuidad a las tareas.

5. Criterios generales

Normas de seguridad

- Adjudicado el trabajo, el no cumplimiento de las normas de seguridad por parte del Contratista y/o su personal (el presente Instructivo aplica también para todos aquellos Sub Contratistas del Contratista principal en caso de corresponder), dará lugar a la suspensión parcial o total de las tareas o del personal.

	INSTRUCTIVO DE PROCESOS GESTIÓN DE EMPRESAS CONTRATISTAS	Código: IN.HSMA.10.40.50.10-01
		Versión: 1.0
		Fecha aprobación: 11/07/2023
		Página 19

Las demoras que se puedan generar por causa de este pedido de relevo correrán por exclusiva cuenta del Contratista sancionado. Cuando se ponga en peligro por acción u omisión del Contratista a personas, instalaciones y/o equipamientos de la SOFSE, podrá llegar a detenerse la realización de la obra o trabajo, hasta tanto el mismo proceda a normalizar la situación, eliminando a criterio de la SOFSE o su representante autorizado todo riesgo para las personas, bienes, instalaciones, etc., corriendo por cuenta del Contratista el tiempo de demora y sus eventuales consecuencias.

- La provisión de uniformes de trabajo – ropa de trabajo – y elementos y equipos de protección personal, corre por cuenta del Contratista. Su uso será obligatorio durante la jornada laboral de acuerdo con lo estipulado en los análisis de riesgo y deberá contar con identificación legible de su razón social.

Asimismo, será responsabilidad del Contratista, reponer aquellos elementos deteriorados o en malas condiciones de conservación.

Sin perjuicio de lo mencionado anteriormente llevará el casco de seguridad, calzado de seguridad y ropa de trabajo con material visible o dotado con otro elemento de alta visibilidad, en todas las áreas de la empresa (chaleco reflectivo / bandolera reflectiva, etc.).
- El Contratista debe dar cumplimiento a lo dispuesto por la ley 24.557 de riesgos del trabajo y decretos, resoluciones y disposiciones que al respecto se emitan.

Además, deberá cumplir con lo dispuesto por la ley 19.587 de Higiene y Seguridad en el trabajo y sus decretos reglamentarios 351/79, 911/96, 1338/96, resoluciones y disposiciones vigentes al respecto.
- La Empresa Contratista contará con un Servicio de Higiene y Seguridad en el Trabajo (según corresponda), con una afectación de “Horas Profesionales” acorde con lo normado en el Decreto 1338/96, modificatorio de lo establecido en el decreto 351/79 al respecto y a la resolución S.R.T. 231/96 o las que en un futuro las reemplacen.

El servicio de Higiene y Seguridad de la Empresa Contratista deberá contar con personal Auxiliar en Higiene y Seguridad en el Trabajo (Técnico Superior en Higiene y Seguridad en el Trabajo matriculado) en base a lo dispuesto por la legislación vigente, siendo atribución de la SOFSE teniendo en cuenta la complejidad de los trabajos y los riesgos asociados, el requerimiento de un auxiliar en Higiene y Seguridad en el trabajo en forma permanente, dependiendo también de los frentes de obra abiertos.
- Todo trabajador de Empresa Contratista deberá respetar las Normas Internas de la SOFSE.
- Está terminantemente prohibido accionar, conducir, manipular y/o activar, por parte del trabajador Contratista, cualesquiera de los equipos, aparatos, vehículos o sistemas de la empresa SOFSE, sin previa autorización del personal jerárquico de la SOFSE y estar capacitado para tal fin.

	INSTRUCTIVO DE PROCESOS GESTIÓN DE EMPRESAS CONTRATISTAS	Código: IN.HSMA.10.40.50.10-01
		Versión: 1.0
		Fecha aprobación: 11/07/2023
		Página 20

- En caso de que se trate de obras e instalaciones, que por sus características impliquen un riesgo para las personas y/o equipos que puedan transitar por las mismas, estas deberán estar debidamente señalizadas, con materiales acordes a cada caso, con colores y formas identificatorios y visibles, tanto de día como en horario nocturno. Se establece como normativa para el desarrollo de la señalización lo que establezca el IRAM.
- SOFSE se reserva el derecho de solicitar a la supervisión o personal jerárquico de la Empresa Contratista, la suspensión, remoción o llamado de atención de cualquier trabajador a su cargo que no cumpla con lo dispuesto en este Instructivo y/o normas referenciadas.
- Es obligación de la Empresa Contratista ofrecer al personal a su cargo que trabaje para la SOFSE la capacitación sobre prevención de riesgos laborales necesaria para realizar su trabajo de manera segura.
Dentro de esta capacitación se deberán incluir temas generales como: seguridad básica contra incendios, uso adecuado de los elementos de protección personal, primeros auxilios, etc. Y las normativas internas de la SOFSE – inherente a las normas de seguridad de la coordinación de higiene, seguridad y Medio Ambiente de la Línea que corresponda.
- Toda Empresa Contratista proporcionará número de teléfono de emergencia para llamar, en caso de que un trabajador suyo se accidentara dentro de la SOFSE. El mismo deberá estar incorporado en la plataforma documental como en lugar visible de la obra.
A su vez el personal accidentado del Contratista será acompañado principalmente por su capataz, supervisor o responsable de la empresa a la cual pertenece, para llevar a cabo su traslado y atención.
La Empresa Contratista notificará del hecho dentro de las 24 hs de ocurrido el accidente a la coordinación de HSMA de la SOFSE de la Línea correspondiente.
Elevará a dicha Coordinación el informe definitivo de investigación de accidente de acuerdo con el método del árbol de causas (circular S.R.T. g.p. y c. N° 001/2004 – informe de investigación de accidente de trabajo y enfermedades profesionales).
- Todos los trabajadores de empresas Contratistas/Sub Contratistas deberán utilizar cuidadosamente las instalaciones de la empresa como así también preservar la higiene dentro de la misma.
- Está prohibido por parte de la Empresa Contratista/Sub Contratista encender fuegos o quemar de elementos varios en los predios de la empresa SOFSE.
- **Está prohibido realizar trabajos en caliente o que generen chispas en cercanías de zonas de almacenamiento de combustibles, despacho de combustibles, etc. O en cercanías o próximo a elementos de fácil combustión. Para ello deberá**

	INSTRUCTIVO DE PROCESOS GESTIÓN DE EMPRESAS CONTRATISTAS	Código: IN.HSMA.10.40.50.10-01
		Versión: 1.0
		Fecha aprobación: 11/07/2023
		Página 21

informar al inspector / responsable de obra de la SOFSE a cargo de la obra para que realice las solicitudes de autorización correspondientes.

- Está prohibido el ingreso sin autorización a centros de media tensión; subestaciones de energía; sala de transformadores; etc., sin la correspondiente autorización de la sub gerencia de infraestructura correspondiente a cada Línea (coordinación / dpto. Energía / catenaria, según corresponda a la designación por Línea).
 - Está prohibido realizar trabajos en techos, cobertizos, puentes peatonales, etc., próximos o no a Líneas energizadas / vías energizadas sin la previa autorización de Control de Terceros, HSMA, Servicio Médico y de la Sub Gerencia de Infraestructura correspondiente a cada Línea (coordinación / dpto. Energía / catenaria, según corresponda a la designación por Línea).
 - La Empresa Contratista y Sub Contratista deberá mantener limpio y ordenado todos los lugares que utilice, ya sean de trabajo o de servicios personales.
 - Los pasillos de circulación y vías de evacuación no deben estar obstruidos. Si la obra consiste en la puesta en valor, de ser necesarios retirar cartelería, extintores etc.; los mismos deberán ser colocados luego de finalizar las tareas.
 - Todo lo que sea residuos o desperdicios deberán depositarse en los recipientes distribuidos para tal fin.
 - La Empresa Contratista será responsable del orden y limpieza de los sectores de trabajo como así también de los obradores o paños.
- Los lugares antes mencionados deberán estar libres de todo desecho, basura, escombros, restos de materiales o desperdicios que pudieran generar riesgos de accidentes, incendios y/o entorpecer la libre circulación del sector.
- Los Residuos Domiciliarios, Áridos, Industriales sean éstos Peligrosos y/o Especiales o no, que se generen durante la actividad desarrollada por la Empresa Contratista, deberá gestionar su disposición según Legislación Vigente en la Materia, a cargo del Contratista, y acreditará la documentación referente al transporte, tratamiento y disposición final ante la Coordinación de Higiene, Seguridad y Medio Ambiente de la Línea que corresponda.
 - No circularán ni permanecerán debajo de cargas suspendidas.
 - El personal dependiente de las Empresas Contratistas se encontrará comprendido dentro de los alcances de la Resolución C.N.R.T. 404/13 Controles Psicofísicos de Aptitud (Alcoholemia, Narco test, Atención, etc.) en lo que hace a la realización de exámenes psicofísicos de control aleatorio a realizarse por personal destacado por la SOFSE.
- En caso de presentarse novedades en dichos controles, el personal involucrado deberá ser relevado de inmediato.

	INSTRUCTIVO DE PROCESOS GESTIÓN DE EMPRESAS CONTRATISTAS	Código: IN.HSMA.10.40.50.10-01
		Versión: 1.0
		Fecha aprobación: 11/07/2023
		Página 22

- En todo momento se deberá respetar la Prohibición de Fumar en todos aquellos lugares donde así está señalado.
- La Empresa Contratista deberá proveer de un Botiquín de Primeros Auxilios conteniendo elementos básicos para las primeras intervenciones.
- **Protección contra incendio:** la Empresa Contratista contará con equipos de extinción de fuegos (portátiles). Los mismos serán como mínimo de 10 kg. Polvo químico triclase (ABC). Estos estarán identificados con el nombre de la Empresa Contratista, además cumplirán con normas IRAM y tendrán sus respectivas tarjetas de identificación actualizadas.

La cantidad de extintores dependerá del tipo de trabajo a realizar y a los riesgos de incendio, contando como mínimo con uno por cada frente de obra abierto.

Los extintores se colocarán en lugares visibles y en cercanías de la zona de trabajo, obradores, pañoles, etc. El personal estará debidamente capacitado para su uso.

- **Aprovechamiento sustentable de bosques nativos:** En virtud de lo establecido por la ley N° 26.331 de presupuestos mínimos de protección ambiental de los bosques nativos, y con la finalidad de consolidar modelos de aprovechamiento sustentable fortaleciendo la cadena de valor productiva del recurso, se deberán verificar los procesos de trazabilidad de los productos forestales.

La Contratista deberá disponer de la documentación suficiente, en base a las reglamentaciones provinciales, de manera tal que sea verificable la procedencia de los productos forestales adquiridos, a través del sistema de administración, control y verificación forestal o sistemas provinciales de similares características.

- **Comunicación e información ciudadana:** se deberá comunicar, con suficiente anticipación, a las autoridades, vecinos, empresas u organismos que posean instalaciones próximas a la obra sobre las tareas a ejecutarse que puedan afectar su calidad de vida.
Se arbitrarán medios y mecanismos para facilitar la recepción de inquietudes, consultas, reclamos y quejas de las partes interesadas de la obra y responder a las mismas a fin de solucionarlas para anticipar potenciales conflictos.
- **Estudio de impacto ambiental:** De ser necesario, SOFSE podrá solicitar el estudio de impacto ambiental del proyecto a ejecutar, el cual deberá ser remitido por la Empresa Contratista antes del inicio de las tareas.
- **Seguro Ambiental:** De ser necesario, SOFSE podrá solicitar el Seguro Ambiental, el cual deberá ser remitido por la Empresa Contratista antes del inicio de las tareas.

	INSTRUCTIVO DE PROCESOS GESTIÓN DE EMPRESAS CONTRATISTAS	Código: IN.HSMA.10.40.50.10-01
		Versión: 1.0
		Fecha aprobación:11/07/2023
		Página 23

- **Finalización del Proyecto:** SOFSE evaluará el estado final del sitio de desarrollo de los trabajos y definirá las medidas a tomar en caso de incumplimiento de las condiciones ambientales finales del área.

	INSTRUCTIVO DE PROCESOS GESTIÓN DE EMPRESAS CONTRATISTAS	Código: IN.HSMA.10.40.50.10-01
		Versión: 1.0
		Fecha aprobación:11/07/2023
		Página 24

6. Anexos

6.1 ANEXO I – Constancia de entrega de normas internas de seguridad

6.2 ANEXO II – Declaración jurada (DDJJ)

En todos aquellos casos que el Contratista principal subcontrate con otras empresas la realización de determinadas tareas deberá presentar este anexo, en donde manifieste que ha verificado el efectivo cumplimiento por parte de los terceros Sub Contratistas del presente instructivo, y que éstos han presentado la documentación requerida.

La falta de cumplimiento del presente o la falsedad de la información consignada con carácter de DDJJ dará derecho a SOFSE a tomar las medidas legales que estime pertinente de acuerdo con la magnitud del incumplimiento.

6.3 ANEXO III – DDJJ Ingreso de emergencia

6.4 ANEXO IV – Requisitos aptos médicos

6.5 ANEXO V – Reunión de inicio

6.6 ANEXO VI – Registro de contingencias/ emergencias ambientales

6.7 ANEXO VII - Plan de Gestión Ambiental

	INSTRUCTIVO DE PROCESOS GESTIÓN DE EMPRESAS CONTRATISTAS	Código: IN.HSMA.10.40.50.10-01
		Versión: 1.0
		Fecha aprobación:11/07/2023
		Página 25

ANEXO I – CONSTANCIA DE ENTREGAS DE NORMAS INTERNAS DE SEGURIDAD

Ciudad Autónoma de Buenos Aires, de..... 20....

Señores:

SOFSE (SOFSE)

Dirección:

REF: (detallar OC / Tipo de trabajo)

.....

Por la presente, CUIT..... declaro **BAJO JURAMENTO** haber recibido, leído y aceptado las Normas que a continuación se detallan por parte de la SOFSE:

- Norma de Seguridad N°....., correspondiente a la Línea.....
- Norma de Seguridad N°....., correspondiente a la Línea.....
- Norma de Seguridad N°....., correspondiente a la Línea.....
- Norma de Seguridad N°....., correspondiente a la Línea.....

Asimismo, manifiesto poner en conocimiento de éstas a todo el personal involucrado perteneciente a mi empresa y a mis Sub Contratistas.

FIRMA:

ACLARACIÓN:

SELLO O CARGO EN LA EMPRESA:

	INSTRUCTIVO DE PROCESOS GESTIÓN DE EMPRESAS CONTRATISTAS	Código: IN.HSMA.10.40.50.10-01
		Versión: 1.0
		Fecha aprobación: 11/07/2023
		Página 26

ANEXO II – DECLARACION JURADA (DDJJ)

Ciudad Autónoma de Buenos Aires, de 20....

Sres.

OPERADORA FERROVIARIA SOCIEDAD DEL ESTADO (SOFSE)

Avda. Ramos Mejía 1358

Ciudad Autónoma de Buenos Aires

Presente

Ref.: Nro. EX: XXXXXXXXX – OC XXXXXXXXX

Descripción de la obra o servicio: Mencionar el objeto de contratación

DECLARO BAJO JURAMENTO, que el siguiente personal se encuentra contratado por (NOMBRE DE LA EMPRESA) siendo ellos trabajadores en relación de dependencia Y/O monotributistas los mismos se encontrarán afectados a los trabajos descriptos en la referencia.

***Sí el personal es modificado durante la ejecución de la obra/servicio, deberá ser notificado con una antelación de 48 hs. Indicando bajas y altas de los mismos.**

APELLIDO Y NOMBRE <u>En Orden Alfabético</u>	DNI	Rel. Dependencia y/o MONOTRIBUTISTA	TRABAJOS EN ALTURA (Si o No)	Manejo maquinaria /vehículo (Si o No)

MAQUINARIA A UTILIZAR

DESCRIPCION	PATENTE/ NRO. DE SERIE

VEHICULOS QUE INGRESAN A PREDIOS DE TAO

DESCRIPCION	PATENTE/ NRO. DE SERIE	PATENTE ACOPLADO

***Mencionar dentro de esta declaración jurada la contratación de Sub Contratista/s, aclarando Nombre de la empresa y CUIT**

	INSTRUCTIVO DE PROCESOS GESTIÓN DE EMPRESAS CONTRATISTAS	Código: IN.HSMA.10.40.50.10-01
		Versión: 1.0
		Fecha aprobación:11/07/2023
		Página 27

SUB CONTRATISTA:

CUIT:

APELLIDO Y NOMBRE <u>En Orden Alfabético</u>	DNI	Rel. Dependencia y/o MONOTRIBUTISTA	REALIZA TRABAJO EN ALTURA (Si o No)	Manejo maquinaria /vehículo (sí o No)

MAQUINARIA A UTILIZAR

DESCRIPCION	PATENTE/ NRO. DE SERIE

VEHICULOS QUE INGRESAN A PREDIOS DE TAO

DESCRIPCION	PATENTE/ NRO. DE SERIE	PATENTE ACOPLADO

Firma Responsable de la empresa:

Aclaración:

Sello:

	INSTRUCTIVO DE PROCESOS GESTIÓN DE EMPRESAS CONTRATISTAS	Código: IN.HSMA.10.40.50.10-01
		Versión: 1.0
		Fecha aprobación: 11/07/2023
		Página 28

ANEXO III – DDJJ INGRESO DE EMERGENCIA

Ciudad Autónoma de Buenos Aires, de 20....

Señores:

OPERADORA FERROVIARIA SOCIEDAD DEL ESTADO (SOFSE)

Dirección:

REF: (detallar OC / Tipo de trabajo)

.....
.....

Por la presente, CUIT..... solicito el ingreso de emergencia para poder satisfacer vuestras necesidades de acuerdo con el riesgo existente.

Así mismo me comprometo a presentar toda la documentación exigida en el presente instructivo en un lapso máximo de 3 días hábiles.

Declaro haber recibido las normas e indicaciones correspondientes por parte de la Coordinación de HSMA y me comprometo a cumplir las mismas.

Junto con la presente se adjunta lo requerido en el punto 3.3.5.

FIRMA:

ACLARACIÓN:

SELLO O CARGO EN LA EMPRESA:

	INSTRUCTIVO DE PROCESOS GESTIÓN DE EMPRESAS CONTRATISTAS	Código: IN.HSMA.10.40.50.10-01
		Versión: 1.0
		Fecha aprobación: 11/07/2023
		Página 29

ANEXO IV – APTOS MEDICOS

El Contratista deberá presentar los aptos con los siguientes requisitos:

- I. Examen físico completo, que abarque todos los aparatos y sistemas, incluyendo agudeza visual cercana y lejana, campimetría, test de visión de colores. Audiometría tonal.
- II. Radiografía panorámica de tórax.
- III. Electrocardiograma.
- IV. Exámenes de laboratorio:
 - Hemograma completo.
 - Eritrosedimentación.
 - Uremia.
 - Glucemia.
 - Orina completa.
 - Screening drogas (Cannabinoides, cocaína, metanfetaminas, benzodiazepinas, anfetaminas, barbitúricos)
- V. Estudios neurológicos (Equilibrímetro: Electroencefalograma, electronistagmografía, ambos con informe médico neurológico. Interconsulta con neurología (que incluya exámenes de vías vestibulares, cerebelosa y pruebas de equilibrio).
- VI. Psicológicos exámenes psicotécnicos para tareas que se describen. Cuando las actividades a desarrollar por el postulante puedan significar riesgos para sí, terceros o instalaciones (por ejemplo, conductores de automotores, grúas, auto elevadores, trabajos en altura, etcétera).
- VII. Declaración jurada del postulante o trabajador respecto a las patologías de su conocimiento

PATOLOGÍAS MÉDICAS A CONSIDERAR PARA LA APTITUD EN ALTURA

- El diagnóstico de **Diabetes mellitus insulino-requiriente**, debido a la alta frecuencia de episodios de hipoglicemia sintomática en estos pacientes, además de su elevadísima probabilidad de presentar un evento cardiovascular agudo. Así mismo han de considerarse contraindicación para los pacientes con diabetes mellitus no controlada o de reciente diagnóstico, en cuyo caso se debe esperar 3 meses para verificar el adecuado control de la patología.
- Las **arritmias cardiacas** no estudiadas o no controladas. En caso de lograr el control de esta el especialista debe emitir un certificado de que la patología se encuentra ya estudiada estable y sin exacerbaciones.
- Antecedente de **arritmia** con evidencia patología cardiaca estructural o coronaria, bloqueos AV de segundo grado Mobitz II y el bloqueo AV de tercer grado.

	INSTRUCTIVO DE PROCESOS GESTIÓN DE EMPRESAS CONTRATISTAS	Código: IN.HSMA.10.40.50.10-01
		Versión: 1.0
		Fecha aprobación: 11/07/2023
		Página 30

- **Hipertensión arterial** no controlada (>160/100mmHg), no estudiada, o de diagnóstico reciente (se debe descartar compromiso de órgano blanco y llevar por lo menos 2 semanas de seguimiento).
- La presencia de **enfermedad coronaria** e Intervenciones: Bypass de derivación coronaria, Angioplastia e inserción de un stent en un paciente candidato a trabajo en alturas solo se permitirá en los casos en que este haya superado el períodos de recuperación mínimo de 6 meses, presente certificación por parte del médico especialista tratante de que su patología se halla en condiciones estables, adherido al tratamiento y realizando los cambios requeridos en su estilo de vida y que además no presente criterios predictores para eventos coronarios recurrentes.
- Sistema SCORE o ATP III Framingham con categoría de alto riesgo cardiovascular; \geq 15% SCORE, 20% Framingham.
- **Enfermedades vasculares** del sistema nerviosos central, desordenes motores de origen central como la epilepsia y otros, lesiones expansivas del SNC, secuelas ECV, TEC o de intervenciones quirúrgicas.
- A nivel **neurológico**: antecedentes de traumatismo craneal moderado a severo, hematoma Epidural o subdural, déficit neurológico focal, fractura de cráneo deprimida, pérdida del conocimiento o desorientación por más de 1 hora pos TEC, Indicios de trauma de alta energía.
- **Alteraciones del equilibrio**: vértigo central o periférico.
- Patologías o sus secuelas que se manifiesten con atrofia muscular, deformidades de tipo congénito o adquirido, inflamaciones articulares, si producen limitación de movimiento o disminución de la fuerza segmentaria en una articulación importante.
- Hernia de disco intervertebral cuando ya hay daño del anillo fibroso.
- Pérdida auditiva severa bilateral que afecta frecuencias conversacionales.
- Cualquier condición que pueda resultar en comienzo repentino de vértigo.
- Hipoacusias Neurosensoriales que implique frecuencias conversacionales (2000, 1000, 500 Hz); pérdidas en las frecuencias agudas (3000 y 4000 Hz) SIEMPRE que estén asociadas a vértigo.
- En los trabajadores con condiciones como: pérdida auditiva severa unilateral que no corrige, Enfermedad de Meniere, Tinnitus severo, Vértigo, Otosclerosis, se requiere concepto del médico especialista en otorrinolaringología donde confirme la patología en mención ha sido suficientemente estudiada, diagnosticada y que se encuentra estable.
- Alteración visual mayor de 20/40 no corregida con lentes.
- Alteración severa de la visión de profundidad o del color.
- Alteraciones del balance de la musculatura ocular que generan perdida de la binocularidad y de la fusión de imágenes como el estrabismo que se inicia en la edad adulta y alteraciones de la convergencia (insuficiencia), astenopia acomodativa con ruptura de la fusión binocular y diplopía, de igual manera el exceso de convergencia que puede acompañar una hipermetropía no corregida.
- Todas aquellas patologías no corregidas que generan pérdida o alteración en el rendimiento visual binocular como son: Cataratas, traumatismo orbitario, enfermedades neurológicas como parálisis del III par craneal , oftalmopatía restrictiva

	INSTRUCTIVO DE PROCESOS GESTIÓN DE EMPRESAS CONTRATISTAS	Código: IN.HSMA.10.40.50.10-01
		Versión: 1.0
		Fecha aprobación: 11/07/2023
		Página 31

de la enfermedad tiroidea, forias y trópias, parálisis del IV nervio craneal, parálisis del VI nervio craneal, las lesiones oculares que originan desprendimiento de la retina o hemorragia del humor vítreo producen pérdida de la visión periférica y las lesiones de los músculos extraoculares o de sus nervios.

- Campos visuales menores de 120° en el campo horizontal en cada ojo o menor de 140°, si el otro campo visual está perdido. – Cualquier forma de alteración severa de la visión de color: protanopes, Deuteranopes o Daltónicos, Tritanopes. – Desprendimiento de retina. – Diplopía. Ceguera nocturna. Cicatriz corneal severa que deteriora la visión, incluso si la persona pasa los criterios anteriores. Visión monocular.
- **Enfermedad Pulmonar Obstructiva Crónica (EPOC)** con exacerbaciones frecuentes, cualquier grado de disnea o FEV1 < 60%.
- **Asma** con exacerbación de síntomas, requerimiento de hospitalizaciones o uso de esteroides a dosis altas, exacerbación de síntomas en alturas. de lo contrario se puede dar aptitud siempre y cuando presente certificación del médico especialista tratante.
- **Enfermedad tromboembólica** en manejo con anticoagulación

	INSTRUCTIVO DE PROCESOS GESTIÓN DE EMPRESAS CONTRATISTAS	Código: IN.HSMA.10.40.50.10-01
		Versión: 1.0
		Fecha aprobación:11/07/2023
		Página 32

ANEXO V - REUNION DE INICIO

Ciudad Autónoma de Buenos Aires, de..... 20....

Razón Social:

REF: (detallar OC / Tipo de trabajo)

.....

Por la presente se deja constancia de la reunión de inicio del trabajo de referencia, en la misma se hacen presentes:

Por SOFSE (Apellido, Nombre y Cargo):



Por Contratista (Apellido, Nombre y Cargo):

Temas tratados:

FIRMAS (Aclarar):

	INSTRUCTIVO DE PROCESOS GESTIÓN DE EMPRESAS CONTRATISTAS	Código: IN.HSMA.10.40.50.10-01
		Versión: 1.0
		Fecha aprobación: 11/07/2023
		Página 33

ANEXO VI – REGISTRO DE CONTINGENCIAS/ EMERGENCIAS AMBIENTALES

	REGISTRO DE CONTINGENCIA/ EMERGENCIA AMBIENTALES		Código: IN.HSMA.10.40.50.10-01 Pág. 1 de 2
Título de Incidente:			CONTROL #
ACCIDENTE <input type="radio"/>	TIPO DE INCIDENTE		
	<input type="radio"/> ACCIDENTE EN TRANSPORTE o DERRAME / VUELCO EN PUNTO DE GENERACIÓN		<input type="radio"/> CONTRATISTA
	<input type="radio"/> DERRAME / VUELCO EN DEPÓSITO		<input type="radio"/> SUB CONTRATISTA
LUGAR DE INFORME / PLANTA	LUGAR DE INCIDENTE (DONDE: EN LA PLANTA, O DIRECCIÓN SI NO ES EN LAS INSTALACIONES)		
NOMBRES DE INDIVIDUOS INVOLUCRADOS / TESTIGOS	UBICACIÓN DE CONTACTO (EN-PLANTA) O DIRECCIÓN	TELÉFONO	
DESCRIPCIÓN DEL INCIDENTE (INCLUYE TODOS LOS HECHOS PERTINENTES CON RESPECTO A LESIONES, ACCIDENTE O SINIESTRO):			
	REGISTRO DE CONTINGENCIA/ EMERGENCIA AMBIENTALES		Código: IN.HSMA.10.40.50.10-01 Pág. 1 de 2



	INSTRUCTIVO DE PROCESOS GESTIÓN DE EMPRESAS CONTRATISTAS	Código: IN.HSMA.10.40.50.10-01
		Versión: 1.0
		Fecha aprobación: 11/07/2023
		Página 34

PARA CASI INCIDENTE DESCRIBIR EL SINIESTRO POTENCIAL QUE PODRÍA HABER OCURRIDO:							
CONCLUSIÓN: DESCRIBIR EN DETALLE PORQUE OCURRIÓ EL INCIDENTE							
CAUSA PRINCIPAL							
FACTOR PERSONAL:				FACTOR DE TRABAJO:			
1 FALTA DE HABILIDAD O CONOCIMIENTO				5 FALTA DE CONOCIMIENTOS O ESTÁNDARES DE TRABAJO			
2 LA FORMA CORRECTA LLEVA MÁS TIEMPO Y / O REQUIERE MAYOR ESFUERZO				6 COMUNICACIÓN INADECUADA DE EXPECTATIVAS RELATIVAS A PROCEDIMIENTOS O ESTÁNDARES			
3 NO COMPLETAR LOS PASOS DE LOS PROCEDIMIENTOS ES ACEPTADO				7 HERRAMIENTAS O EQUIPOS INADECUADOS			
4 LA PERSONA NO PERCIBE QUE SIEMPRE ES IMPORTANTE HACER EL TRABAJO DE FORMA TOTALMENTE CORRECTA							
RECOMENDACIONES: CÓMO PREVENIR QUE EL INCIDENTE VUELVA OCURRIR							
ITEM #	CAUSA #	OIMS #	RECOMENDACIONES	PERSONA RESPONSABLE	FECHA DE VTO.	FECHA DE EJECUCIÓN	FECHA DE VERIFICACIÓN
EQUIPO DE INVESTIGACIÓN							
ACLARACIÓN			CARGO	FECHA	FIRMA		
REVISADO POR:							
ACLARACIÓN			CARGO	FECHA	FIRMA		

	INSTRUCTIVO DE PROCESOS GESTIÓN DE EMPRESAS CONTRATISTAS	Código: IN.HSMA.10.40.50.10-01
		Versión: 1.0
		Fecha aprobación: 11/07/2023
		Página 35

ANEXO VII – PLAN DE GESTIÓN AMBIENTAL

ESTRUCTURA:

El plan propuesto por la Contratista deberá contener, como mínimo, el apartado “Funciones y Responsabilidades” y los programas definidos en los apartados descriptos a continuación. Los programas restantes deberán confeccionarse, según las características y el alcance del proyecto, o lo indicado por SOFSE.

FUNCIONES Y RESPONSABILIDADES

Se deberá incorporar el siguiente cuadro dentro del PGA:

Cargo	Nombre y Apellido	Teléfono	Correo electrónico
Jefe de Proyecto			
Responsable Ambiental y Social			

Para los respectivos cargos, mínimamente deberán asegurar las siguientes responsabilidades:

Jefe de Proyecto

- Disponer los medios y recursos para que el personal ejecute el presente PGA.
- Implementar las medidas definidas en el presente PGA y los controles que sean necesarios y suficientes, según lo indicado por el Responsable Ambiental.
- Asegurar que su personal esté capacitado y cumpla con los requerimientos de este Plan.
- Conocer y adoptar actitudes consecuentes con las informaciones recabadas en los relevamientos Ambientales.
- Mantener informado al Responsable Ambiental y Social de las actividades a desarrollarse y de eventuales modificaciones en el Proyecto.

Responsable Ambiental

- Confeccionar el Plan de Gestión Ambiental del Proyecto.
- Elaborar y dictar el Programa de Capacitación Ambiental para todo el personal asignado al Proyecto.
- Realizar inspecciones periódicas y participar en los relevamientos a requerimiento del solicitante. Detectar hallazgos y acordar con las partes intervinientes las medidas correctivas y/o preventivas necesarias.
- Registrar las visitas, los hallazgos detectados y capacitaciones realizadas.
- Ordenar y mantener la documentación del presente Plan relacionada con el Proyecto.
- Informar al Jefe de Proyecto acerca de modificaciones del presente Plan y de eventuales actualizaciones de la normativa aplicable.

	INSTRUCTIVO DE PROCESOS GESTIÓN DE EMPRESAS CONTRATISTAS	Código: IN.HSMA.10.40.50.10-01
		Versión: 1.0
		Fecha aprobación:11/07/2023
		Página 36

- Informar periódicamente los hallazgos detectados, junto con sus acciones correctivas y plazos de cumplimiento.
- Mantener contacto con el Referente Ambiental y Social de SOFSE.

FORMATO

- Hoja de tamaño A4, texto justificado, tipo de fuente Calibri tamaño 11.
- Carátula en la primera página, conteniendo los logos de Trenes Argentinos Operaciones, del Ministerio de Transporte y de la Contratista Principal, el título del documento "Plan de Gestión Ambiental", los datos del Proyecto (LP N° XX/20XX, Renglón, Nombre) y un cuadro de elaboración / revisión / aprobación del documento al pie de la página.

Las hojas subsiguientes a la carátula deberán contener un encabezado con el siguiente formato:

- PLAN DE GESTIÓN AMBIENTAL Y SOCIAL
- (LOGO DE LA CONTRATISTA PRINCIPAL)
- Proyecto (LP N° XX/20XX / Renglón / Nombre)
- Fecha
- Revisión
- Página

Debajo del logo de Trenes Argentinos Operaciones se incluirá el logo o denominación de la Contratista principal. Se colocará además la siguiente información para identificar el Proyecto (LP N° XX/20XX, Renglón, Nombre).

Se incluirá un índice en la segunda página.

El idioma oficial es el castellano, cualquier información (texto, tablas, planos, mapas, etc.) remitida en otro idioma deberá tener su traducción correspondiente.

Las figuras, mapas, imágenes, tablas o fotografías deberán permitir visualizar claramente la información que se pretende mostrar.

Los programas deberán ser desarrollados de acuerdo al siguiente diseño:

- **Descripción de las medidas:**

Ejemplo:

- Evitar la contaminación de los recursos naturales, desarrollando una correcta gestión de las sustancias peligrosas que se manipulen y residuos que se generen (Ej. Acopio de sustancias peligrosas sobre bateas de contención, bajo techo e identificadas).
- Contratar una empresa habilitada para el retiro, transporte, recuperó, tratamiento y/o disposición final de los diferentes tipos de residuos que se generen.
- Minimizar el impacto a través de acciones especiales para atenuar los factores estresantes como el ruido y el excesivo movimiento de vehículos y maquinaria.
- **Ámbito de aplicación:**(Ejemplo: Obrador y Frente de Obra).

	INSTRUCTIVO DE PROCESOS GESTIÓN DE EMPRESAS CONTRATISTAS	Código: IN.HSMA.10.40.50.10-01
		Versión: 1.0
		Fecha aprobación: 11/07/2023
		Página 37

- Responsable de la aplicación: (Ejemplo: Capataz).
- Periodicidad de verificación de cumplimiento: (Ejemplo: Semanal).

A continuación, se detalla la documentación que obligatoriamente deberá detallarse en el Plan de Gestión Ambiental:

a. GESTIÓN INTEGRAL DE RESIDUOS

La Contratista deberá prever y presentar en el programa la metodología, insumos y acciones que implementará para llevar a cabo una correcta gestión integral de los residuos que se generen durante las actividades, como mínimo deberá contemplar los temas desarrollados a continuación. Además, deberá basarse en las normativas vigentes expuestas en el apartado denominado “Documentación Relacionada” del presente Instructivo.

Clasificación y segregación de residuos: Identificación, metodología e insumos utilizados para realizar la segregación en función de su naturaleza y características (Residuos sólidos urbanos, Industriales no peligrosos y Peligrosos). En el caso de los RSU podrán adjuntar una gestión de reciclado.

Acopio transitorio: Especificar los elementos a utilizar para el acopio transitorio (Recinto, bateas, kits antiderrames, etc.).

Traslado interno: Presentar ruta de circulación interna de los residuos.

Transporte externo: Mencionar las empresas habilitadas que realizarán los servicios para cada tipo de residuo y la frecuencia del servicio.

Operadores: Mencionar el destino de los diferentes tipos de residuos y metodología/tecnología para su recuperación, tratamiento y/o disposición final.

MEDIDAS AMBIENTALES ESPECÍFICAS

- Todos los residuos que se generen durante los proyectos (servicios y/u obras) estarán a cargo de la Empresa Contratista, quienes serán los responsables de realizar las gestiones correspondientes.
- Los residuos generados en los lugares de trabajo deberán ser trasladados por la Contratista de manera segura y manteniendo la identificación, hacia el sitio destinado para el acopio transitorio, teniendo en cuenta que aquellos contenedores que posean sustancias líquidas deberán estar debidamente sellados para evitar derrames.
- Durante el almacenamiento transitorio los residuos deberán ser dispuestos en un lugar adecuado y diferente para cada tipo de residuo, en lo posible sobre piso impermeable, bajo techo y en contenedores apropiados según el desecho. En el caso que se adquiera un módulo o se decida la construcción de un depósito para los residuos peligrosos, deberán ajustarse a la Resolución MAyDS N° 177/17.
- La Empresa Contratista deberá contar con servicios diferenciados para el retiro de cada tipo de residuos y transporte hacia la planta de tratamiento, recuperación o disposición final. El mismo estará a cargo por una empresa habilitada y la frecuencia deberá ser acorde a la cantidad generada, evitando la acumulación de estos en los espacios ferroviarios y/o públicos.
- En el caso de las plantas operadoras, al momento de efectuar la contratación se

	INSTRUCTIVO DE PROCESOS GESTIÓN DE EMPRESAS CONTRATISTAS	Código: IN.HSMA.10.40.50.10-01
		Versión: 1.0
		Fecha aprobación: 11/07/2023
		Página 38

deberán priorizar aquellas empresas que recuperen o reciclen los diferentes tipos de residuos.

- Deberán entregar una copia de los certificados de recuperación, tratamiento y/o disposición final a SOFSE.
- Con el fin de mejorar y controlar la trazabilidad de los residuos generados, la Empresa Contratista deberá llevar un registro de estos, completando la planilla denominada “Control de gestión de residuos” de este documento.

b. SUSTANCIAS PELIGROSAS

El programa deberá detallar la metodología, insumos y acciones para llevar a cabo un correcto manejo de las sustancias peligrosas que se manipulen durante las actividades, como mínimo deberá contemplar los temas desarrollados a continuación.

- Manipulación segura de las sustancias peligrosas durante las actividades.
- Almacenamiento transitorio de dichas sustancias.

MEDIDAS AMBIENTALES ESPECÍFICAS

- En caso de ser necesario el almacenamiento de combustibles y lubricantes en Obradores, los depósitos deben cumplir con la normativa legal vigente.
- Para la manipulación de hidrocarburos deberá ser obligatoria la utilización de bidones normalizados y bateas de contención para carga segura.
- En caso de contar con camiones de mantenimiento y carga de combustible, éstos deberán estar provistos de kit de emergencias ante derrames en cantidad suficiente para atender una contingencia, como así contar con la habilitación como transporte y boca de expendio expedida por la Secretaría de Energía de la Nación.
- En caso de contar con estas sustancias, la Contratista deberá controlar los sitios de acopio y las maniobras de manipulación de materiales e insumos como productos químicos, pinturas y lubricantes, a los efectos de reducir los riesgos de contaminación ambiental.
- Con el fin de mitigar eventuales contingencias (derrames o incendios) todos los sitios de manipulación y manipulación de sustancias peligrosas deberán contar, mínimamente, con los siguientes elementos: Extintores de incendios, hojas de seguridad de los productos, debiéndose respetar las medidas establecidas en cada hoja, cartelería identificatoria, bateas y/o bandejas de contención, Kit para control de derrames (integrado por barreras y material absorbente granulado, guantes, bolsas, protectores oculares y pala plástica).

Asimismo, se deberá cumplimentar con lo establecido en el Decreto 911/96 Artículos 94, 95, 96 y 97.

c. USO RESPONSABLE Y PRESERVACIÓN DE RECURSOS Y MEDIO FÍSICO NATURAL

Responsabilidad de las Contratistas en cuanto a la Gestión Ambiental:

	INSTRUCTIVO DE PROCESOS GESTIÓN DE EMPRESAS CONTRATISTAS	Código: IN.HSMA.10.40.50.10-01
		Versión: 1.0
		Fecha aprobación: 11/07/2023
		Página 39

- Línea de base: Un mes antes del inicio de la instalación de los obradores la Empresa Contratista deberá presentar un registro base del espacio ferroviario previsto a utilizar para dicha instalación, y al menos un espacio adicional como sustituto de éste, en el caso de que, por diferentes motivos, no sea posible hacer uso del primer lugar.
Se deberá realizar un registro base por cada espacio considerado, en los cuales deberán detallar los factores ambientales preexistentes en los lugares incluyendo la mayor cantidad de datos posibles e imágenes, como mínimo deben contemplar los descritos a continuación. Los registros serán revisados por SOFSE y en caso de corresponder, emitirá la aprobación.

Se deberá discriminar detalladamente el tipo de uso que se le darán a los siguientes recursos:

- Hídrico (ej.: sanitario, riego, producción u otros).
- Suelo y flora (ej.: obradores, movimiento, pozos u otros).
- Combustibles (ej.: vehículos, equipos u otros).
- Energía eléctrica (ej.: iluminación, herramientas, aparatos electrónicos u otros).

MEDIDAS AMBIENTALES ESPECÍFICAS

HÍDRICO:

- Los contaminantes como productos químicos, combustibles, lubricantes, aguas servidas, pinturas, cementos, limos o arcillas y otros desechos, bajo ninguna excepción serán descargados en los cursos de agua, siendo la Contratista responsable de su eliminación final en condiciones ambientalmente adecuadas y acorde a la normativa.
- Se prohíbe la extracción y vuelco de agua, en lugares que no estén expresamente autorizados por SOFSE y/o Autoridad de Aplicación.

SUELO Y FLORA:

- Se deberán restaurar las áreas intervenidas una vez finalizada la obra, nivelando el terreno e incorporando especies arbóreas en los casos donde se haya deforestado previamente.
- Se priorizará la ubicación de obradores en áreas previamente intervenidas, para disminuir el impacto sobre el suelo de las actividades que allí se concentran.
- Las superficies ocupadas por caminos de acceso se reintegrarán a las condiciones naturales, salvo cuando sean de utilidad permanente.
- Únicamente se afectará a los ejemplares arbóreos que vertical u horizontalmente se encontraran dentro de las distancias mínimas de seguridad.
- Para la instalación y distribución de obradores se priorizará sitios donde no sea necesaria la remoción de árboles y arbustos.
- Se deberá desmalezar y limpiar únicamente el área definida para accesos y obradores, a fin de impactar lo menos posible la vegetación del área ocupada.

	INSTRUCTIVO DE PROCESOS GESTIÓN DE EMPRESAS CONTRATISTAS	Código: IN.HSMA.10.40.50.10-01
		Versión: 1.0
		Fecha aprobación: 11/07/2023
		Página 40

- En caso de tratarse de especies nativas y/o con valor ecosistémico o paisajístico relevante, se propondrá un plan compensatorio de reforestación.

SANITARIO

- En el caso de los efluentes cloacales generados, se priorizará la conexión a red pública de desagües cloacales. De no ser posible, se deberá instalar un tanque estanco o construir un pozo de absorción (según Res. 898/2001 del Ministerio de Salud) por el plazo que dure la obra, y su contenido será retirado periódicamente por una empresa habilitada. En su defecto, se utilizarán baños químicos, provistos y mantenidos por una empresa que cuente con habilitación para el vuelco de estos efluentes.
- Al finalizar la obra, se deberán retirar los tanques estancos o sellar adecuadamente los pozos de absorción.

MAQUINARIA

- Se prevendrán los derrames de combustibles o lubricantes que puedan afectar los suelos o agua. En caso de producirse, se aplicarán las técnicas de remediación pertinentes a la situación.
- En cuanto al mantenimiento de los equipos y maquinaria, incluyendo reparación y cambio de aceites, se priorizará realizar estas tareas en talleres o estaciones de servicio fuera del obrador.

ENERGÍA

- Consideración del consumo de recursos ambientales en la compra de nuevo equipamiento. Al comprar un equipo, elegir el de mayor eficiencia energética.
- Realizar un control de los equipos informáticos de modo que no queden encendidos en periodos que no sean utilizados.
- Realizar mantenimiento sistemático en los sistemas de iluminación.
- Inactivar iluminación no necesaria, se recomienda el uso de sistemas que faciliten un uso eficiente de la energía.
- Utilización de luz natural.
- De ser posible, reemplazar tecnologías obsoletas de iluminación (iluminación incandescente) por tecnologías de alta eficiencia (LED).
- Programar la temperatura de los equipos de climatización a 24 °C.

Priorizar el uso de energía renovable en caso de ser posible.

d. CONTINGENCIAS Y EMERGENCIAS

Ver apartado VI.

e. MONITOREO

En el caso de corresponder la Contratista deberá elaborar y presentar un Programa de Monitoreo Ambiental, que deberá detallar como mínimo lo siguiente:



	INSTRUCTIVO DE PROCESOS GESTIÓN DE EMPRESAS CONTRATISTAS	Código: IN.HSMA.10.40.50.10-01
		Versión: 1.0
		Fecha aprobación: 11/07/2023
		Página 41

- Parámetros a medir:
 - Aire: muestreo de Material Particulado Sedimentable con una duración de 30 días.
 - Ruido: Niveles de ruido (dB) en las diferentes bandas horarias donde se realicen actividades constructivas, respetando la metodología detallada en la Norma IRAM 4062 en su última revisión.
- Equipos con los que se realizarán las mediciones.
- Metodología de análisis.

Aclaración: Las mediciones sólo se deberán efectuar, reportando los informes correspondientes de monitoreo, en caso de que SOFSE lo solicite. Ante una eventual contingencia o ante el requerimiento de las distintas autoridades de aplicación, SOFSE se reserva el derecho de solicitar la realización de monitoreos ambientales específicos, no pudiéndose reclamar cargo alguno por la realización de estos.

f. ACCIÓN PARA LA FASE DE DESINSTALACIÓN Y RECOMPOSICIÓN

El Contratista deberá presentar las medidas preventivas y/o de mitigación para tener en cuenta en la fase de finalización del proyecto y retiro de los materiales y estructuras, para evitar la afectación al Medio Ambiente circundante.

Según las características del proyecto, se deberán identificar los muestreos, sondeos y otros análisis a realizar, que aseguren el estado ambiental final del sitio intervenido. Se deben definir las medidas de restauración y recomposición, de ser necesarias, las cuales deberán estar documentadas.

MEDIDAS AMBIENTALES ESPECIFICAS

- Al finalizar el proyecto, se deberán retirar los materiales, maquinarias, instalaciones temporales (recintos, cabinas de vigilancia), etc., que no estuvieran en el área previo al inicio de los trabajos, a menos que sean propios de los requisitos de la contratación.
- Se deberá realizar la limpieza de todos los espacios utilizados, no debiendo quedar restos de obra y residuos en los sitios intervenidos.

Si aplica al proyecto, se llevarán a cabo acciones de recomposición de las zonas utilizadas. Ante una eventual contingencia o ante el requerimiento de las distintas autoridades de aplicación, SOFSE se reserva el derecho de solicitar la ejecución de monitoreos ambientales específicos, no pudiéndose reclamar cargo alguno por la realización de los mismos.

	INSTRUCTIVO DE PROCESOS GESTIÓN DE EMPRESAS CONTRATISTAS	Código: IN.HSMA.10.40.50.10-01
		Versión: 1.0
		Fecha aprobación:
		Página 43

CONTROL DE GESTIÓN DE RESIDUOS

	CONTROL DE GESTIÓN DE RESIDUOS	Código: IN.HSMA.10.40.50.10-01 Pág. 1 de 1
---	---------------------------------------	--

Fecha:	Período:
LP:	Proyecto:
Responsable:	

Tipo de Residuo	Unidad de medida	Tipos de tratamiento					Cantidad Total	(*) Observaciones
		Donación	Revalorización o venta	Reciclado	Incineración	a Disposición final		

(*) Detallar para cada residuo la documentación que se dispone en el sitio, como evidencia del transporte y/o disposición final. De corresponder, detallar cantidades y tipo de residuos entregados al cliente. Realizar cualquier otra aclaración que se considere necesaria.

	INSTRUCTIVO DE PROCESOS GESTIÓN DE EMPRESAS CONTRATISTAS	Código: IN.HSMA.10.40.50.10-01
		Versión: 1.0
		Fecha aprobación:
		Página 44

DOCUMENTACIÓN RELACIONADA

Ley 19.587 Higiene y Seguridad en el Trabajo – Decreto Reglamentario N° 351/79; Decreto 1338/96, Anexos, Modificaciones, Ampliaciones, Resoluciones y Disposiciones Vigentes.

Ley 24.557 Riesgos del Trabajo – Decreto Reglamentario 659/96. Anexos, Modificaciones, Ampliaciones, Resoluciones y Disposiciones Vigentes.

Decreto 911/96 Reglamento de Higiene y Seguridad para la Industria de la Construcción. Resolución S.R.T. 231/96; Res. S.R.T. 35/98; Res. S.R.T. 51/97; Res. S.R.T. 319/99, Anexos, Modificaciones, Ampliaciones, Resoluciones y Disposiciones Vigentes.

Res. S.R.T. 37/2010 Exámenes médicos en salud – Anexo I – Inc. V.

Res. S.R.T. 299/2011 Constancia de entrega de Ropa de Trabajo y Elementos y Equipos de Protección Personal.

Ley 20.744 Ley de Contrato de Trabajo.

Ley 25.675 Ley General del Ambiente.

Ley 24.051 de Residuos Peligrosos – Decreto Reglamentario 831/93, Anexos, Modificaciones, Ampliaciones, Resoluciones y Disposiciones Vigentes. y/o toda otra normativa provincial o municipal relacionada con esta materia, que aplique a las zonas afectadas al proyecto.

Ley Nacional N° 25.916 Gestión de residuos domiciliarios y/o toda otra normativa provincial o municipal relacionada con esta materia, que aplique a las zonas afectadas al proyecto.

Ley Nacional N° 25.612 Gestión de residuos industriales y/o toda otra normativa provincial o municipal relacionada con esta materia, que aplique a las zonas afectadas al proyecto.

Normas internas aplicables de SOFSE.

Res. C.N.R.T. 404/13 Controles Psicofísicos de Aptitud.

Manual interno de Normas de Seguridad e Higiene de la Coordinación de HSMA de Línea.

Procedimiento Uso de herbicidas

Procedimiento HSMA.10.40.50.30 Gestión de Visitas Técnicas

Procedimiento HSMA.10.40.50.10 Gestión de Empresas Contratistas

ANEXO I – Constancia de entrega de Normas Internas de Seguridad.

ANEXO II – Declaración Jurada (DDJJ)

ANEXO III – DDJJ Ingreso de Emergencia.

ANEXO IV – Requisitos aptos médicos

ANEXO V – Reunión de inicio.

ANEXO VI – Registro de contingencias ambientales.

ANEXO VII – Plan de Gestión Ambiental.

HISTORIAL DE MODIFICACIONES

N°	Fecha de Actualización	Resumen de Cambios	Actualizado por
1	n/a	n/a	n/a

TRENES ARGENTINOS 	GERENCIA DE VÍA Y OBRAS	
	CERRAMIENTO SECTOR OPERATIVO Y PASOS PEATONALES LINEA SAN MARTÍN	<i>Revisión 00</i>
		LSM-VO-ET-066
		<i>Fecha: 09-2025</i>

OBRA:

CERRAMIENTO SECTOR OPERATIVO Y PASOS PEATONALES

LINEA SAN MARTÍN

ANEXO V

Especificaciones Técnicas Generales para Obras Civiles

**ESPECIFICACIONES TÉCNICAS GENERALES
OBRAS CIVILES**

INDICE DE CONTENIDOS**ESPECIFICACIONES TÉCNICAS GENERALES OBRAS CIVILES****1 CONDICIONES GENERALES****1.1 Servicios Provisorios**

1.1.1 General

Energía Eléctrica

Agua de Construcción

1.1.2 Desagües temporarios

Equipos y Herramientas

1.1.3 Seguridad de obra

1.2 Construcciones Provisorias

1.2.1 General

Exigencias del obrador

Locales para acopio y depósito de materiales

Locales para depósito de inflamables

1.2.2 Ejecución

Cercos perimetral y vallados internos

Protecciones y andamios

1.3 Replanteo de las Obras

1.3.1 General

Información

1.3.2 Productos

Instrumental

1.3.3 Ejecución

Alcance y coordinación

Replanteo

1.4 Limpieza

1.4.1 Ejecución

Limpieza Diaria

Limpieza Final

1.4.2 General

Alcance

1.5 Condiciones Especiales

2. OBRAS EN EL EMPLAZAMIENTO

2.1 Demoliciones

2.1.1 General

Información a suministrar

Alcance

Normas, Reglamentos e Instrucciones a cumplir

2.1.2 Productos

Materiales

2.1.3 Ejecución

Desarrollo de los trabajos

Instalaciones existentes

2.2 Movimiento de suelos

2.2.1 General

Alcance

Ítems Relacionados

2.2.2 Productos

Materiales de relleno

2.2.3 Ejecución

Niveles

Condiciones de las excavaciones

Equipos

3. HORMIGON

3.1 Estructuras de Hormigón colado en obra

3.1.1 General

Alcance

Secciones relacionadas

Normas de referencia

Condiciones del proyecto

Entrega, almacenamiento y manipulación

Requisitos ambientales

3.1.2 Productos

Materiales

3.1.3 Ejecución

Colocación y construcción

Requerimientos especiales

Ensayos

3.2 Contrapisos y carpetas

3.2.1 General

Secciones relacionadas

Normas de referencia

Entrega, almacenamiento y manipulación

3.2.2 Productos

Materiales

3.2.3 Ejecución

Construcción de contrapisos y carpetas

Construcción de contrapisos sobre losas

Construcción de carpetas

4. MAMPOSTERIA

4.1 Tabiques de mampostería

4.1.1 General

Secciones relacionadas

Normas de referencia

Presentaciones

Entrega, almacenamiento y manipulación

4.1.2 Productos

Materiales

4.1.3 Ejecución

Colocación y construcción

4.2 Tabiques de placa de roca de yeso

4.2.1 General

Alcance

Secciones relacionadas

Normas de referencia

Presentaciones

Entrega, almacenamiento y manipulación

4.2.2 Productos

Materiales

4.2.3 Ejecución

Colocación y construcción

Colocación de marcos y refuerzos

Instalaciones

Terminaciones

5. METALES

5.1 Barandas y pasamanos

5.1.1 General

Alcance

Secciones relacionadas

Descripción del sistema

Presentaciones

Entrega, almacenamiento y manipulación

5.1.2 Productos

Materiales

5.1.3 Ejecución

Construcción en el taller

Inspección

Colocación de las barandas y pasamanos

6. PROTECCIONES TERMICAS E HIDROFUGAS

6.1 Aislaciones para la humedad

6.1.1 General

Alcance

Secciones relacionadas

Presentaciones

Entrega, almacenamiento y manipulación

6.1.2 Productos

Cemento

Arenas

Film de polietileno

Tratamiento para tabiques y losas de hormigón

6.1.3 Ejecución

Condiciones generales de ejecución

Aislación hidrófuga horizontal y vertical

Aislación hidrófuga de conductos para instalaciones

7. CARPINTERIA, PUERTAS Y VENTANAS

7.1 Carpintería

7.1.1 General

Alcance

Secciones relacionadas

Normas de referencia

Descripción del proyecto

Presentaciones

Entrega, almacenamiento y manipulación

7.1.2 Productos

Materiales

7.1.3 Ejecución

Construcción en taller

Colocación en obra

Inspecciones

7.2 Puertas y ventanas**7.2.1 General**

Alcance

Secciones relacionadas

Normas de referencia

Descripción del proyecto

Presentaciones

Entrega, almacenamiento y manipulación

7.2.2 Productos**7.2.2.1 Obras Nuevas**

Puerta de acceso

Puerta placas interiores

Puerta para baño de discapacitados

Puerta para baño

Ventanas

Portones de acceso

8. TERMINACIONES**8.1 Revestimientos****8.1.1 General**

Alcance

Secciones relacionadas

Normas de referencia

Coordinación con las instalaciones

Presentaciones

Entrega y almacenamiento

8.1.2 Materiales

Mosaicos, cerámicos, porcellanatos, mármoles y baldosas

Pastina y otros materiales

8.1.3 Ejecución

Preparación

Colocación de revestimientos de mosaicos

Colocación de pastinas

Limpieza y protección

8.2 Pisos y Zócalos

8.2.1 General

Alcance

Secciones relacionadas

Normas de referencia

Presentaciones

Entrega y almacenamiento

8.2.2 Productos

8.2.2.1. Pisos comerciales

Mortero de fijación

Pastina y otros materiales

8.2.2.2. Cemento alisado

8.2.2.3. Pisos de goma

8.2.3 Ejecución

Preparación y colocación

Colocación de pastinas

Limpieza y protección

8.3 Cielorrasos de placas de roca de yeso

8.3.1 General

Alcance

Secciones relacionadas

Normas de referencia

Presentaciones

Entrega, almacenamiento y manipulación

8.3.2 Productos

Materiales

8.3.3 Ejecución

Colocación y construcción

Colocación de marcos y refuerzos

Instalaciones

Terminaciones

8.4 Revoques

8.4.1 General

Alcance

Secciones relacionadas

Normas de referencia

Presentaciones

Entrega, almacenamiento y manipulación

8.4.2 Productos

Materiales

8.4.3 Ejecución

Preparación y construcción

Grueso bajo revestimiento de mosaicos

Repaso de revoques existentes

8.5 Pinturas

8.5.1 General

Alcance

Secciones relacionadas

Normas de referencia

Presentaciones

Entrega, almacenamiento y manipulación

8.5.2 Productos

Materiales

8.5.3 Ejecución

Generalidades

Secado de las superficies pintadas

Látex acrílico en cielorrasos

Esmalte sintético

Esmalte epoxi sobre barandas y metales

Esmalte epoxi sobre metales existentes

9. INSTALACION ELECTRICA E ILUMINACION

9.1 Instalación eléctrica, iluminación normal y de emergencia

9.1.1 General

Alcance

Alimentación de energía eléctrica a la obra

Secciones relacionadas

Normas de referencia

9.1.2 Productos

Tablero Principal

Tablero Seccional

Cañerías, cajas y accesorios

Conductores aislados y cables

Bandejas porta cables y soportes

Iluminación exterior

Iluminación interior

9.1.3 Ejecución

Canalizaciones

Instalación de conductores aislados y cables de interior

Puestas a tierra

Iluminación

9.2 Iluminación de emergencia

9.2.1 General

Alcance

Secciones relacionadas

Normas de referencia

9.2.2 Productos

Instalación eléctrica

9.2.3 Ejecución

General

10. INSTALACION SANITARIA**10.1 Instalación cloacal, pluvial y distribución de agua**

10.1.1 General

Alcance

Secciones relacionadas

Normas de referencia

10.1.2 Productos

Cañerías

Artefactos

Grifería

Depósitos

Accesorios

Baño para discapacitados

10.1.3 Ejecución

Colocación de cañerías

Protección de cañerías

Fijación de cañerías

Uniones de cañerías

Inspecciones y pruebas

Colocación de artefactos

11. VIDRIOS Y POLICARBONATOS**11.1. Vidrios**

11.2. Policarbonatos**12. PLANILLA DE MEZCLAS****13. REPAVIMENTACION DE ANDENES Y PASILLOS PEATONALES****13.1. Materiales bituminosos****13.2. Materiales****13.3. Equipos****13.4. Método constructivo**

- 13.4.1. Acondicionamiento de la base a imprimir
- 13.4.2. Barrido y soplado
- 13.4.3. Aplicación de material bituminoso imprimador
- 13.4.4. Clausura y librado al público
- 13.4.5. Desvío del tránsito de público
 - 13.4.5.1. Ejecución de la imprimación por partes
 - 13.4.5.2. Provisión de mezcla bituminosa
- 13.4.6. Conservación
- 13.4.7. Ejecución de la base negra
 - 13.4.7.1. Especificaciones generales

13.5. Ejecución de pavimento asfáltico

- 13.5.1. Especificaciones generales
- 13.5.2. Reparación de baches poco profundos
- 13.5.3. Reparación de baches o depresiones profundas
- 13.5.4. Cómputo y certificación

14. CONSTRUCCION DE CERRAMIENTOS DENTRO DEL AREA OPERATIVA

- 14.1. General
- 14.2. Alcance de los trabajos

Alcance general de las tareas a realizar
Normas y especificaciones a referencia

- 14.3 Cerco HN Cerco Olímpico con Losetas de H⁰A⁰
Descripción

Retiro de restos del alambrado existente.
Excavación de fundaciones
Colocación de postes de hormigón
Alambre galvanizado liso
Alambre de púas.
Postes.
Placas de Hormigón premoldeado.
Hormigón para fundación de postes
Torniquetes al aire
Encuentro entre el nuevo cerco y muros existentes.

14.4 CERCO ENTREVÍAS

Características

14.5. CERCO NEW JERSEY

Características

Retiro de restos del alambrado existente.
Encuentro entre el nuevo cerco y muros existentes.
Pruebas y ensayos

14.6. CERCO DE ALAMBRADO OLIMPICO

Características

Retiro de restos del cerramiento existente.
Excavación de fundaciones
Colocación de postes de hormigón
Materiales

Postes de Hormigón Armado

Accesorios:

Hormigón para fundación de postes

15. CRUCE DE INSTALACIONES BAJO VIA

ANEXO 1. Medidas de seguridad adicionales

ESPECIFICACIONES TÉCNICAS GENERALES

ESPECIFICACIONES TECNICAS GENERALES

1. CONDICIONES GENERALES

1.1 SERVICIOS PROVISORIOS

1.1.1. GENERAL

Energía eléctrica

A- La energía eléctrica para uso de obra y el valor de su consumo será por cuenta y cargo de LA CONTRATISTA la que tramitará su conexión e instalará medidores para tal efecto.

B-LA CONTRATISTA tendrá a su cargo las siguientes tareas e instalaciones, que podrán ser modificadas previa aprobación de la Inspección de Obra:

Provisión y colocación del Tablero General de Obra.

- a) La acometida de alimentación desde el lugar de entrada provisto por la Inspección de Obra.
- b) Una vez finalizados los trabajos, LA CONTRATISTA retirará todas las instalaciones provisionarias, dejando la obra en las condiciones originales previo al inicio del trabajo. La instalación y posterior retiro del servicio eléctrico provisionario, se hará en coordinación con la Inspección de Obra.

C- Tablero General de Obra

- a) El Tablero General de Obra será un gabinete metálico de chapa BWG N° 16 y las características constructivas serán para montaje exterior de medidas mínimas para contener los elementos necesarios.
- b) Todos los dispositivos de protección y seguridad que se requieran para los servicios provisionarios, así como el mantenimiento de los mismos para todas las conexiones, estarán a cargo de LA CONTRATISTA.

D- Tendidos

- a) Estará a cargo de LA CONTRATISTA la provisión, montaje de los tendidos necesarios para la ejecución de la obra.
- b) En lo que respecta a los conductores a utilizar, los mismos deberán ser del tipo Sintenax, o

calidad superior, o bien pre-ensamblados de secciones acorde a la potencia a utilizar en la Obra.

- c) Se deberá tener en cuenta el vano máximo admisible entre fijaciones.
- d) Si se debieran ejecutar derivaciones para alimentación a distintos sectores de las obras, se realizarán mediante cajas estancas y borneras adecuadas en el caso de conductor tipo Sintenax, o calidad superior, y con conectores de derivación en el caso de conductores pre-ensamblados.
- e) Todos los elementos y características descriptas son de seguridad mínima. Cabe destacar que LA CONTRATISTA deberá contemplar la provisión, montaje y conexión de todas las instalaciones complementarias para la seguridad y funcionalidad de la distribución de energía eléctrica de obra en la totalidad de las áreas afectadas.

E- Puesta a Tierra de Seguridad.

- a) Todas las instalaciones deberán tener una puesta a tierra para protección de la instalación eléctrica provisoria de obra.
- b) La puesta a tierra propuesta deberá ser aprobada por la Inspección de Obra.
- c) La resistencia máxima entre los elementos protegidos y el sistema de puesta a tierra de obra no deberá superar los 5 (cinco) ohm.
- d) Iluminación de Obra
 - a. Se realizará la iluminación de las distintas áreas afectadas a los trabajos a desarrollarse en la obra.
 - b. Deberá asegurarse una iluminación general interior de un nivel mínimo de 200 lux (plano general / plano de trabajo).
 - c. En las áreas que permanecerán habilitadas al uso público, se deberá garantizar una iluminación exactamente igual a la existente.

F- Una vez finalizada de la obra, los materiales usados serán retirados y quedarán en propiedad de LA CONTRATISTA.

Agua de construcción

La provisión estará a cargo de LA CONTRATISTA, instalando a tal efecto un medidor y tramitando la toma a su cargo.

- A. La conexión para el agua de construcción a las redes existentes será a cargo de LA CONTRATISTA, según instrucciones de la Inspección Obra y tramitando la conexión a su cargo.
- B. Si fuera necesario, las conexiones de los desagües cloacales y del bombeo pluvial deberán ser solicitadas por LA CONTRATISTA a la empresa de servicios correspondiente y además tendrá a su cargo la construcción y puesta en funcionamiento.
- C. Al producirse la Recepción Provisional de la obra, LA CONTRATISTA deberá verificar el estado de las conexiones y su adecuación al proyecto definitivo de las instalaciones.
- D. Estará también a cargo de LA CONTRATISTA, la instalación de la red interna que fuera necesaria para uso de obra, con canillas de servicio suficientes.
- E. Si fuera necesario, será a su cargo y costo la instalación de tanques provisorios de agua, previa aprobación de la Inspección de Obra.

1.1.2 Desagües temporarios

A LA CONTRATISTA implementará el sistema de desagües temporarios del obrador y las obras durante su ejecución y construirá a su cargo las canalizaciones, cámaras y pozos y bombeos que fueran necesarios.

Equipos y herramientas de obra

- A. LA CONTRATISTA proveerá todas las herramientas comunes y especiales, equipos, máquinas y vehículos de todo tipo, que sean necesarias para la ejecución correcta de las tareas previstas en su contrato. El listado ilustrativo comprende, pero no se limita a: automotores, grúa fija o móvil, guinche, cortadoras y dobladoras de hierro, mesas de sierra circular, perforadoras, vibradores, volquetas, hormigoneras, moledoras, mezcladoras, bombas, balancines con cable, cortadora de mosaicos, soldadoras, compresores y martillos neumáticos, puntales, soleras y tableros metálicos, etc.
- B. Todos los equipos, máquinas y herramientas deberán ser conservados en condiciones de uso apropiadas para terminar los trabajos en los plazos previstos.
- C. LA CONTRATISTA no podrá proceder al retiro total o parcial de las máquinas y/o equipos mientras los trabajos se encuentren en ejecución, salvo aquellos para los cuales la Inspección de Obra extienda autorización por escrito.
- D. Cuando se observen deficiencias o mal funcionamiento de máquinas o equipos durante la

ejecución de los trabajos, la Inspección de Obra podrá ordenar el retiro y su reemplazo por otros en buenas condiciones de uso.

- E. El emplazamiento y funcionamiento de las máquinas y equipos, se convendrá con La Inspección de Obra.

1.1.3 Seguridad de Obra

Estará a cargo de LA CONTRATISTA el resguardo, vigilancia y reposición de todos los materiales, herramientas y equipos que se depositen y utilicen para la obra y puestos en obra, ya sean propiedad de LA CONTRATISTA o materiales y equipos suministrados para la obra, durante el tiempo ininterrumpido que transcurra la misma, hasta el momento de realizar la entrega formal de obra (Recepción Provisoria). En caso de faltantes LA CONTRATISTA realizará la denuncia policial correspondiente y entregará copia de la misma por Nota de Pedido a la Inspección. Será responsabilidad de LA CONTRATISTA la contratación de personal de vigilancia en horarios nocturnos o en momentos donde no se ejecutan tareas en la obra, como ser: días no laborales, fines de semanas, feriados, etc.

Durante las interrupciones de la jornada, todo equipo, herramienta o material que por sus características no sea de fácil traslado podrá quedar en sitio, convenientemente agrupado, protegido y vigilado.

1.2. CONSTRUCCIONES PROVISORIAS

1.2.1. GENERAL

Exigencias de obrador

A.- Antes de iniciar todo tipo de trabajo en la obra, LA CONTRATISTA ejecutará el edificio obrador correspondiente, consultando con la Inspección de Obra su dimensión, diseño, características, instalaciones a suministrar y su ubicación definitiva.

B.- El obrador será desmontable, de construcción sólida y segura, brindara imagen de orden y limpieza, contará con baños, duchas, vestuario para el personal y se ubicará en coordinación con la inspección, de modo que no interfiera con la actividad ferroviaria. Asimismo, con la instalación del obrador se realizarán los trabajos para provisión de electricidad y agua

necesarios para el normal desarrollo de los trabajos, a cargo de LA CONTRATISTA, cumpliendo en todo momento las reglamentaciones vigentes para tal fin, en un todo de acuerdo al pliego de especificaciones generales.

C.- El obrador cumplirá con toda la reglamentación vigente en relación a la de Higiene y Seguridad de Trabajo, Normativas y Reglamentos internos ferroviarios, las Normas de Salud y Seguridad en la Construcción.

D.- En el Obrador estará a disposición permanente de la Inspección de Obra, un juego completo y actualizado de la documentación ejecutiva de obra.

E.- Queda entendido que el costo del tendido, remoción y/o desplazamiento de las instalaciones para servicio de obrador como así su mantenimiento, están incluidos en los precios unitarios y totales de los trabajos y a exclusivo cargo de LA CONTRATISTA.

F.- A la terminación de la obra, antes de la recepción provisoria y previa autorización de la Inspección de Obra, el Obrador será desmontado y retirado por LA CONTRATISTA a su exclusivo cargo.

G.- LA CONTRATISTA implementará el sistema de desagües pluviales del obrador y las construcciones y ejecutará a su cargo las canalizaciones, alcantarillas, cámaras y pozos de bombeo pluvial que fueran necesarios.

Locales para acopio y depósito de materiales

- A. No se permitirá la estiba a la intemperie y/o con recubrimientos de emergencia, de aquellos materiales que puedan deteriorarse, o disminuir la consistencia o cambiar de aspecto, etc.
- B. Para depositar o preservar tales materiales perecederos, deben construirse locales cerrados bien resguardados, al abrigo de toda posible inclemencia del tiempo.

Locales para depósito de inflamables

- A. Los materiales inflamables deberán ser depositados en locales apropiados, donde no corran peligro de entrar en combustión, ni provocar riesgos al personal ni a la obra en sí misma.
- B. Cumplirán con las disposiciones vigentes del Municipio y Bomberos de la zona.
- C. En las inmediaciones donde se emplacen estos materiales se proveerán los elementos contra incendio que exigen las disposiciones nacionales y municipales vigentes.

1.2.2. EJECUCION**Cerco perimetral y vallados internos**

- A. Al comenzar los trabajos, LA CONTRATISTA deberá proponer el cerco perimetral y construir los portones de acceso en el área de las obras y tendrá a su cargo el mantenimiento permanente de los mismos en perfectas condiciones de uso.
- B. Cuando sea necesario por el desarrollo de la obra, demoler los cercos mencionados en el punto anterior y construir otros provisorios, éstos cumplirán con las normas municipales vigentes.
- C. Estos vallados cumplirán con el fin de delimitar el sector en su totalidad, deberán ser estructuralmente resistentes al uso propuesto, y serán pintados de color uniforme. Incluirán todas las señalizaciones necesarias.
- D. Deberán incluir la señalización adecuada para circulación y medios de salida, que a propuesta de LA CONTRATISTA deberá ser aprobada por la Inspección de Obra.
- E. LA CONTRATISTA podrá proponer otro sistema de vallado, siempre sujeto a la aprobación previa de la Inspección de Obra.
- F. Los espacios que permanezcan para el uso público deberán conservarse en perfecto estado de limpieza, sin que en los mismos se puedan depositar ni materiales, ni herramientas ni ningún otro objeto de uso en obra o no.

Protecciones y andamios

- A. LA CONTRATISTA deberá efectuar las protecciones determinadas por las normas vigentes de Higiene y Seguridad de Trabajo, las Normas de Salud y Seguridad en la Construcción y las reglamentaciones municipales establecidas por los Municipios de la zona.
- B. De todos modos, la aprobación de la estructura y calidad de los andamiajes respecto de sus condiciones de seguridad y protección, queda librado a juicio de la Inspección de Obra y será a cargo de LA CONTRATISTA obtener la habilitación municipal de corresponder.

1.3.- REPLANTEO DE LAS OBRAS**1.3.1.- GENERAL****Información**

- A. Reglas de medición

Quando deban efectuarse mediciones y cálculos métricos, éstos se registrarán por las normas

establecidas por la Secretaría de Estado de Obras Públicas de la Nación o el organismo que la reemplace, en "Normas para la medición de estructuras en la construcción de edificios", que se encuentre en vigencia.

B. Verificaciones

La documentación que integra el llamado tiene carácter de ante-proyecto y todas las dimensiones, cotas y niveles serán - indefectiblemente - verificadas por cuenta y cargo de LA CONTRATISTA, al efectuar el replanteo de obra tanto en las áreas de trabajo interiores como exteriores.

C. Tareas incluidas

Los replanteos incluyen, pero no se limitan, a: estructuras, muros y tabiques, cerramientos y cubiertas, locales y terminaciones, carpinterías, instalaciones de todo tipo, obras exteriores del proyecto que se adjunta. Por lo tanto, ninguna diferencia dará lugar a costos adicionales ni prorrogas del plazo de obra.

D. Niveles

Los niveles a proyectar en la obra harán referencia a una base tomando como punto el nivel del hongo de riel más próximo. Se respetará sobre los locales a ejecutar un nivel de piso terminado superior a 0,10 m. del nivel de terreno natural.

1.3.2. PRODUCTOS

Instrumental

El instrumental que deberá aportar LA CONTRATISTA para la tarea de replanteo y posteriores verificaciones, será la totalidad necesaria en cantidad, calidad y especificidad en función de las necesidades de la obra y la dificultad de cada una de las tareas.

1.3.3. EJECUCION

Alcance y coordinación

LA CONTRATISTA tendrá a su cargo la ejecución del replanteo de los trabajos, en base a los planos de ingeniería de construcción preparados por ella misma, estando bajo su responsabilidad la

exactitud de esas operaciones.

A tal efecto deberá estar presente y coordinar los replanteos con la Inspección de Obra y los ejecutados por sus Subcontratistas, haciéndose responsable del resultado de los mismos.

Replanteo

Una vez en posesión del lugar, LA CONTRATISTA ejecutará el relevamiento del mismo en el perímetro total del proyecto y efectuará las observaciones que pudieran corresponder en un plano conforme a lo verificado.

Durante el desarrollo de tareas contractuales, LA CONTRATISTA realizará todos los replanteos que surjan como necesarios, hayan sido o no previstos.

Para fijar un plano de comparación en la determinación de niveles en las construcciones, LA CONTRATISTA adoptará un sistema apto y fácilmente verificable, aprobado por la Inspección de Obra y referidas a una coordenada local.

1.4 LIMPIEZA

1.4.1. EJECUCION

Limpieza diaria

Es obligación de LA CONTRATISTA mantener permanentemente la Obra y el Obrador con una limpieza adecuada a juicio de la Inspección de Obras y libre de residuos y material producido.

Al finalizar la jornada, LA CONTRATISTA deberá retirar todo el material producido, dejando las instalaciones limpias y ordenadas. No se permitirá la acumulación en zonas operativas del eventual material generado como ser escombros, chatarra, basura, como así libres de materiales y equipos (caso andamios), dejando permanentemente despejados los sectores mencionados.

Los materiales que se retiren cargados en camiones, deberán cubrirse completamente con lonas o folios plásticos a efectos de impedir la caída de materiales durante el transporte.

El uso de volquetes en la vía pública deberá cumplir con los requisitos exigibles según normas municipales vigentes.

LA CONTRATISTA deberá asegurar la ventilación temporaria de las áreas cerradas, para facilitar el curado de los materiales, disipar la humedad y evitar la acumulación de polvo, humos, vapores y gases.

Se efectuará la limpieza, rasqueteo y barrido de materiales sueltos e incrustaciones en contrapisos,

carpetas y capas aisladoras. En locales cerrados deberá aspirarse antes de comenzar las tareas de terminaciones, especialmente pinturas.

No se permitirá quemar materiales combustibles en ningún lugar de la obra.

Se deberá tomar el mayor cuidado para proteger y limpiar todas las carpinterías, removiendo el material de colocación excedente y los residuos provenientes de la ejecución de las obras húmedas. No podrán retirarse las protecciones originales de las carpinterías hasta la finalización de las tareas contractuales y la ejecución de la limpieza final.

Las protecciones que deban efectuarse para evitar daños en pisos, escaleras, instalaciones, artefactos, etc. serán retiradas al efectuar la limpieza final, y en muchos casos están especificadas en las distintas Secciones de este pliego.

Limpieza final

Al completar los trabajos inherentes a su contrato, LA CONTRATISTA retirará todos sus desperdicios y desechos del lugar de la obra y el entorno de la misma. Asimismo, retirará todas sus herramientas, maquinarias, equipos, enseres y material sobrante, dejando la obra limpia "a escoba" o su equivalente. Entre sus tareas se incluye el retiro de todos los desperdicios y desechos depositados en los lugares especificados en la obra.

Todos los trabajos se realizarán por cuenta de LA CONTRATISTA, quien también proveerá las herramientas y materiales que sean necesarios para la correcta ejecución de las citadas tareas.

LA CONTRATISTA será responsable por los deterioros de cualquier parte de las obras ejecutadas o por la pérdida de cualquier equipo, elemento, artefacto o accesorio, que se produjera durante la realización de los trabajos de limpieza, como asimismo por toda falta y/o negligencia que a juicio de la Inspección de Obra se hubiera incurrido. En este caso LA CONTRATISTA repondrá y/o reconstruirá a su cargo todos aquellos elementos existentes que hayan sido afectadas a consecuencia de la realización de los trabajos.

1.4.2. GENERAL

Alcance

LA CONTRATISTA deberá organizar los trabajos de saneamiento inicial de la obra y de limpieza diaria y final, de modo que los residuos provenientes de todas las tareas correspondientes a su contrato, sean retirados inicial, periódica y finalmente del área de las obras para evitar perturbaciones en la marcha de los trabajos y dificultades en la circulación de los pasajeros. A tal

efecto se fijarán lugares específicos para la acumulación de desperdicios y materiales desechables. Al finalizar los trabajos se procederá a la limpieza final y definitiva, con el retiro de desperdicios y materiales desechables.

La forma y los horarios de retiro de residuos y materiales provenientes de la limpieza serán coordinados con la Inspección de Obra y se efectuarán respetando las normas municipales vigentes.

1.4.3. CONDICIONES ESPECIALES

1. Los Capataces y el personal especializado con que contará LA CONTRATISTA deberán ser idóneos en trabajos contratados.
2. LA CONTRATISTA tendrá en cuenta que deberá programar los trabajos en forma tal de no afectar el servicio ferroviario ni a los usuarios, salvo por el establecimiento de cortes de vía y/o precauciones indispensables en la vía que cuenten con la conformidad de la Inspección de Obra, en un todo de acuerdo a lo prescrito en el presente Pliego. La metodología de trabajo a emplear tendrá en cuenta que el servicio de pasajeros no sufrirá alteraciones, salvo las programadas para la autorización de ocupaciones de vía.
3. Para poder ocupar Subcontratistas en la ejecución de la obra, LA CONTRATISTA deberá contar con la conformidad de La Inspección de Obra, quien decidirá al respecto luego de evaluar si procede dicha decisión y si los antecedentes de la firma propuesta son satisfactorios. La aceptación de Subcontratistas por parte de La Inspección, no disminuye ni modifica las responsabilidades contractuales de LA CONTRATISTA.
4. LA CONTRATISTA deberá cumplir con la Ley de Ferrocarriles N° 2873, el Reglamento Interno Técnico Operativo y el Reglamento para la Circulación y Conducción de equipos (de propiedad particular) autopropulsados para trabajos de vía de corresponder, actualmente vigente y cualquier modificación que en el mismo se realizará o en la normativa citada.
5. También deberá cumplirse con las demás normas Reglamentarias e Instrucciones que se detallan en el presente Pliego.
6. Deberán establecerse las precauciones en la zona de trabajo de acuerdo al Pliego o a las instrucciones de la Inspección de Obra. Correrán por cuenta de LA CONTRATISTA la provisión del personal para tal fin que estos resulten necesarios y/o correspondan para el cumplimiento del R.I.T.O. (Reglamento Interno Técnico Operativo) con toda la implementación que el mismo indique y la adicional que resulte necesaria. También de

corresponder proveerá los carteles de precaución según el R.I.T.O.

7. LA CONTRATISTA será responsable de dejar los alambrados en los sectores de trabajo en condiciones similares a la encontrada, para la seguridad del servicio de trenes y de las personas, en particular en correspondencia con sectores de Pasos a Nivel y/o peatonales.
8. Deberán establecerse las precauciones en la zona de trabajo de acuerdo al Pliego o a las instrucciones de la Inspección de Obra. LA CONTRATISTA dispondrá la colocación de personal acorde a los trabajos de señalización, comunicación y/o banderilleros que resulten necesarios y/o correspondan para el cumplimiento del R.I.T.O. con toda la implementación que el mismo indique y la adicional que resulte necesaria. Dichas tareas se considerarán incluidas dentro del precio total cotizado.
9. Los trabajos que requieran construcciones provisorias estarán a cargo y costo de LA CONTRATISTA y quedará bajo su responsabilidad mantener dichas instalaciones, cerramiento, iluminación y toda otra medida necesaria. Dichas instalaciones o construcciones deberán ser desarmadas y retiradas al finalizar los trabajos.
10. En la ejecución de los trabajos debe cuidarse no afectar las condiciones ambientales, debiendo adoptarse los recaudos necesarios a tal fin. Deberá evitarse la producción de ruido, polvo, olores, etc. tomando las medidas necesarias para que no constituyan molestias sensibles a los transeúntes o vecinos del lugar, tanto se trate de lugares públicos o predios privados.

2. OBRAS EN EL EMPLAZAMIENTO

2.1.- DEMOLICIONES

2.1.1.- GENERAL

Información a suministrar

LA CONTRATISTA deberá presentar una Memoria detallada de los trabajos de demolición, explicitando la secuencia de los trabajos, para su posterior revisión por parte de la Inspección de Obra, no se dará inicio a los trabajos relaciones a este rubro sin la previa autorización de la Inspección de Obra.

Alcance

- A. Los trabajos especificados en esta Sección comprenden las demoliciones indicadas en la documentación, con la provisión completa de mano de obra, materiales, equipos y herramientas, andamios y protecciones, fletes y toda otra prestación necesaria para la ejecución de los trabajos de acuerdo a su fin.
- B. Incluye, pero no se limita, a:
- La totalidad de las construcciones de todo tipo en las áreas involucradas.
 - Estructuras de hormigón armado.
 - Pavimentos.
 - Veredas.
 - Redes de servicios propios y/o públicos involucrados, etc.
- C. Esta lista puede omitir algunas demoliciones que sean necesarias para dejar el lugar en condiciones para iniciar las nuevas obras. Esta circunstancia no da derecho alguno a LA CONTRATISTA para reclamo de pagos adicionales.
- D. Por tal motivo será obligatoria la visita a la obra y el relevamiento minucioso de la misma.
- E. Los trabajos incluyen el retiro de la totalidad de los productos de las demoliciones y materiales y/o elementos desechables fuera del lugar.
- F. Se considerarán incluidos en los precios unitarios todos los gastos necesarios para la realización de los trabajos como mano de obra, equipos de todo tipo, carga y transporte.

Normas, Reglamentos e Instrucciones a cumplir

LA CONTRATISTA deberá cumplir y/o tener conocimiento de las siguientes disposiciones:

- Ley Nacional de Seguridad e Higiene del Trabajo N° 19.587/72 y su Decreto 351/79.
- Decreto N° 911/96.
- R.I.T.O. - Reglamento Técnico Operativo.
- Normas Operativas de Higiene, Seguridad y Medio Ambiente de SOFSA
- Ley 24.557: Riesgos de Trabajo, y sus Decretos Reglamentarios.
- Accidente de Trabajo: Decreto 84/96 - Obligatoriedad del procedimiento de conciliación.
- C.I.R.S.O.C.
- I.R.A.M.
- D.I.N.

- Y toda normativa vigente de aplicación.

2.1.2.- PRODUCTOS

Materiales

Todos los materiales provenientes de las demoliciones serán retirados de la obra inmediatamente de producidos. A tal efecto, LA CONTRATISTA deberá tomar las disposiciones necesarias, para evitar la acumulación de los mismos dentro del perímetro de la obra y el entorpecimiento de las otras tareas en ejecución.

2.1.3.- EJECUCION

Desarrollo de los trabajos

- Antes de iniciar los trabajos, LA CONTRATISTA deberá verificar el estado general y particular del lugar, ya que no se reconocerá ningún costo adicional por la ejecución de las tareas de demolición, según lo explicitado en 2.1.
- LA CONTRATISTA ejecutará todas las demoliciones de acuerdo a lo prescripto en el punto 2.1.
- Independientemente de ello, queda bajo la directa y exclusiva responsabilidad de LA CONTRATISTA la adopción de todos los recaudos tendientes a asegurar la prevención de accidentes que como consecuencia del trabajo pudieran acaecerle al personal de la obra y/o terceros.

Instalaciones existentes

El corte de servicios existentes que sean necesarios y/o según las instrucciones de la Inspección de Obra, cumplirá con las prescripciones del punto 2.1.

2.2.- MOVIMIENTO DE SUELOS

2.2.1.- GENERAL

Alcance

- El movimiento de suelos incluye, pero no se limita, a:
 - Excavaciones a cielo abierto.
 - Excavaciones en túnel.
 - Excavaciones para posibles tendidos de cañerías y conductos y posterior relleno.

- d) Retiro y/o reubicación de tendidos de servicios públicos y de infraestructura, particularmente red cloacal y cañería de gas de alta presión.
 - e) Rellenos compactados con suelo seleccionado.
 - f) Provisión de tierra negra y plantas para cantero.
 - g) Carga y retiro de tierra sobrante.
- B. LA CONTRATISTA deberá presentar, antes del comienzo de los trabajos y con la debida anticipación, una Memoria detallada del movimiento de suelos, para ser aprobada por la Inspección de Obra previamente al comienzo de los trabajos. Dicha memoria incluirá los trabajos a efectuar y su secuencia, con indicación de los criterios a seguir y precauciones a adoptar.
- C. LA CONTRATISTA deberá gestionar ante las autoridades municipales responsables del tránsito, las autorizaciones pertinentes e instrucciones para ejecución de los trabajos que eventualmente afecten la circulación de vehículos y personas en calles y veredas.

Ítems relacionados

La coordinación de los trabajos incluye, pero no se limita, con todos o alguno de las siguientes:

- a) Replanteo de las Obras.
- b) Limpieza.
- c) Hormigón.
- d) Instalaciones de Vías.
- e) Instalaciones Eléctricas.
- f) Instalaciones de Señalamiento.
- g) Instalaciones de Telecomunicaciones.

2.2.2.- PRODUCTOS

Materiales de relleno

- A. Para los rellenos se utilizarán el material apto proveniente de las excavaciones.
- B. En caso de ser necesario aporte de suelo seleccionado, será por cuenta y cargo de LA CONTRATISTA, su provisión, acopio en obra y utilización. Dicho suelo será aprobado por la Inspección de Obra.

2.2.3.- EJECUCION**Niveles**

- A. Se ejecutará un punto de nivel fijo (mojón de obra) del cual se hará referencia a toda la obra, este se coordinará con la Inspección de Obra y estará vigente sobre todo el lapso que dure la misma.
- B. LA CONTRATISTA mantendrá todas las marcas de niveles, debiendo restablecerlos en lugares seguros cuando se requiera.
- C. Si existiesen discrepancias entre los planos y las condiciones reales en el sitio, la Inspección de Obra se reserva el derecho de efectuar los ajustes menores que sean necesarios, para cumplir con la intención de la documentación contractual, sin que esta circunstancia represente ningún incremento del costo.

Condiciones de las excavaciones

- A. El fondo de las excavaciones será completamente plano y horizontal y sus taludes bien verticales, debiéndose proceder a su contención por medio de apuntalamiento y tablestacas apropiadas, si el terreno no se sostuviera por sí en forma conveniente.
- B. No se iniciará obra alguna en ninguna excavación, sin antes haber sido observado su fondo por la Inspección de Obra.
- C. La excavación se realizará por etapas sucesivas, según el mencionado plan, realizando los apuntalamientos correspondientes a cada nivel alcanzado.
- D. LA CONTRATISTA será responsable, en todos los casos, de las consecuencias de desmoronamientos y/o daños.
- E. Correrán por cuenta de LA CONTRATISTA los gastos que ello origine, así como los achiques de agua procedentes de filtraciones que contuvieran las excavaciones en general y cualquier clase de contención necesaria.
- F. Queda establecido por el presente que LA CONTRATISTA deberá dar cumplimiento a cualquier pedido de la Inspección de Obra sobre ejecución de apuntalamientos secundarios no previstos y que a su solo juicio sean necesarios, corriendo todos los gastos por cuenta de LA CONTRATISTA. Particularmente aquellos apuntalamientos que deriven de la contemporaneidad de las demoliciones y la ejecución de estructuras nuevas.
- G. Si durante la excavación se encontrasen estructuras, elementos de cualquier tipo, instalaciones de servicios de FF.AA. o públicos que afecten la zona del terreno que será

excavada, LA CONTRATISTA propondrá el método de su demolición y retiro – según corresponda - a la Inspección de Obra.

- H. En el caso particular de instalaciones que afecten el espacio público, tendrá a su cargo las gestiones ante organismos públicos y/o privados para su remoción, modificación de ubicación, cambio de recorridos, etc. que sean necesarios.

Equipos

- A. LA CONTRATISTA dispondrá de equipos mecánicos adecuados para los trabajos de excavación y rellenos y en tipo, cantidad y capacidad acorde con las condiciones del lugar donde se efectuarán los trabajos, el volumen de las excavaciones y el plazo de ejecución de obra.
- B. El equipamiento propuesto y detallado en un listado, deberá contar con aprobación de la Inspección de Obra, comprometiéndose LA CONTRATISTA a aceptar cualquier observación que al respecto se le formule, sin que ello dé lugar a derecho a indemnización alguna.
- C. Los equipos deben ser conservados en buenas condiciones. Si se observan deficiencias o mal funcionamiento de alguno de ellos durante la ejecución de los trabajos, la Inspección de Obra podrá ordenar su retiro o su reemplazo por otro de igual capacidad en buenas condiciones.

3. HORMIGÓN

3.1.- ESTRUCTURAS DE HORMIGÓN COLADO EN OBRA

3.1.1.- GENERAL

Alcance:

- A. El suministro comprende la ejecución de la estructura de hormigón armado para que la misma cumpla el fin para la que fue proyectada. Los trabajos de estructura de hormigón armado incluyen, pero no se limitan, a:
- Fundaciones de hormigón armado.
 - Losas de hormigón armado.
 - Tabiques de hormigón armado.
 - Ejecución de refuerzos sobre estructuras existentes a modificar.
 - Coordinación con otras tareas: trabajos accesorios.
- B. Se considerarán incluidos en los precios unitarios todos los gastos necesarios para la

	GERENCIA DE VIA Y OBRAS	
	ESPECIFICACIONES TECNICAS GENERALES OBRAS CIVILES	<i>ETG 001</i>
		<i>Revisión 03</i>
		<i>Fecha: 05/2016</i>
		<i>Página 32 de 143</i>

realización de los trabajos como apuntalamientos, mano de obra, equipos, andamiajes, provisión, descarga, elevación y transporte de materiales, y demás trabajos que, sin estar explícitamente indicados en los planos o en esta especificación, sean necesarios para ejecutar las estructuras de hormigón armado.

Secciones relacionadas:

Dado que los trabajos incluidos en la presente sección guardan íntima relación con tratamientos incluidos en otras secciones, LA CONTRATISTA tendrá en cuenta la complementación de especificaciones respectivas.

- a) Limpieza.
- b) Demoliciones.
- c) Movimiento de Suelos.
- d) Aislaciones para la Humedad.
- e) Instalaciones Mecánicas.
- f) Instalaciones Eléctricas.

Normas de referencia:

Serán de aplicación obligatoria los siguientes reglamentos y normas:

- C.I.R.S.O.C.
- I.R.A.M.
- D.I.N.
- Normas que dispongan las empresas de servicios cuyas instalaciones deban ser tratadas.

Los valores característicos, tolerancias, análisis y métodos de ensayo de los materiales necesarios requeridos para los trabajos que se refiere esta sección, así como las exigencias constructivas, se ajustarán a las normas IRAM respectivas, siempre y cuando no se opongan a las especificaciones contenidas en el presente, ni se contradigan o sean reemplazadas con otras normas que expresamente sean citadas en el mismo.

Condiciones del proyecto:

LA CONTRATISTA asumirá la responsabilidad integral como constructor de la estructura y además deberá efectuar el cálculo estructural, los planos de encofrado. Deberá elaborar las planillas de

doblado de armaduras, planos de detalles estructurales y constructivos y toda otra documentación necesaria a tal fin.

La documentación entregada por LA CONTRATISTA, no significará delegación de responsabilidades en la Inspección de Obra, siendo LA CONTRATISTA el único responsable por la ingeniería, cálculo y ejecución de las estructuras.

Entrega, almacenamiento y manipulación:

Todos los materiales serán entregados en la obra y almacenados hasta su uso en el lugar previsto con la Inspección de Obra.

Todo el cemento se entregará en bolsas enteras, en buena condición y peso completo, que serán almacenadas en depósitos a resguardo de la intemperie.

Los agregados deberán almacenarse en lugares adecuados, que eviten la mezcla con materiales de deshecho.

El acero deberá colocarse fuera de contacto con el suelo, evitando deformaciones de las barras y oxidación excesiva.

Requisitos ambientales:

Teniendo en cuenta que la obra se hará mayormente a cielo abierto, LA CONTRATISTA tomará todas las precauciones indispensables a fin de preservar las obras de las condiciones climáticas que puedan comprometer la calidad y la eficacia de los trabajos, los materiales o las actividades que se desarrollen en la obra.

3.1.2.- PRODUCTOS**Materiales:**

- A. Se registrarán y verificarán por CIRSOC 201, Capítulo 6 y Anexos.
- B. Cemento: Se utilizarán cementos portland normales de acuerdo a la norma IRAM 1503, de fabricación nacional y de marca aprobadas oficialmente.
- C. Agregado fino: Se utilizarán agregados finos de densidad normal, de acuerdo a lo especificado en el art. 6.3.1.1. del reglamento CIRSOC 201.
- D. Agregado grueso: Se utilizarán agregados gruesos de densidad normal, de acuerdo a lo especificado en el art. 6.3.1.2. del reglamento CIRSOC 201.
- E. Agua de amasado y curado: Cumplirá con lo especificado en el artículo 6.5 de reglamento CIRSOC 201.

- F. Aditivos: Cumplirán con lo especificado en el artículo 6.4 del reglamento CIRSOC 201. No se aceptará la utilización de aceleradores de fragüe, excepto con expresa autorización de la Inspección de Obra.
- G. Acero para armaduras: Se utilizarán barras de acero del tipo ADN-420.
- H. Alambre: Todas las barras deberán ser firmemente unidas mediante ataduras de alambre N°16.

3.1.3.- EJECUCION

Colocación y construcción.

A. Encofrados

- a) Los encofrados cumplirán las exigencias del anexo 12.4 del reglamento CIRSOC201.
- b) Si se utiliza aceite o desencofrante sobre las tablas se deberá evitar que se ensucie la armadura.
- c) Se asegurará la limpieza y el mojado abundante desde 24 horas antes del hormigonado. Las juntas de hormigonado se limpiarán con aire comprimido a satisfacción de la Inspección de Obra.
- d) El desencofrado se efectuará no antes de lo establecido en el artículo 12.3.3. del reglamento CIRSOC 201.

B. Armaduras

- a) La colocación, recubrimiento, atadura y empalme se efectuarán de acuerdo al reglamento CIRSOC 201.
- b) Se asegurará la correcta ejecución respetando las medidas y formas de planos y planillas, cuidando los radios mínimos de doblado que exige el CIRSOC 201. Se dispondrán separadores de plásticos o de concreto para asegurar recubrimientos en todos los elementos, cuidando la prolijidad, las separaciones, longitudes de anclaje y empalme, separación entre barras en las armaduras para que cuele adecuadamente el hormigón.

C. Hormigón

- a) Los hormigones a utilizar en obra tendrán una resistencia característica de acuerdo al cálculo estructural, obtenida de acuerdo a lo especificado en el art. 6.6.2.1. del reglamento CIRSOC 201, tratándose por lo tanto de hormigones del grupo H-II. Se deberá cumplir con lo

especificado en el reglamento CIRSOC 201, art. 6.6.3

- b) El hormigón tendrá agregado un aditivo hidrófugo del tipo Sika Hidrófugo o equivalente.
- c) Mezclado y elaboración del hormigón: se regirán y verificarán por CIRSOC 201, 9.1 a 9.4 y anexos.
- d) Hormigonado y curado se efectuará de acuerdo al capítulo 10 del reglamento CIRSOC 201.
- e) Reparación superficial: CIRSOC 201, 12.3 al 12.3.5 y anexos
- f) Requisitos para tiempo frío: CIRSOC 201, II y anexos.
- g) En caso que se produzcan defectos de hormigonado se seguirán los procedimientos establecidos en el reglamento CIRSOC 201, artículos 12.4, 12.5 anexos.
- h) Se aceptará el empleo de hormigón elaborado, de acuerdo a los requisitos establecidos en la norma IRAM 16666.

Relación entre la clase de hormigón, su resistencia característica, su resistencia media y la cantidad mínima de cemento.

Hormigón clase según C.I.R.S.O.C.

Resistencia característica a la edad de 28 días o σ_{bk} en kg/cm² Resistencia media de c/serie de 3 ensayos secuenciales σ_{bm} en kg/cm².

Cantidad mínima de cemento (kg/m³):

H 4 40 70 200

H 8 80 120 250

H 13 130 175 320

H 17 170 215 340

H 21 210 260 360

D. Desencofrado

En ningún caso se permitirá el desencofrado antes de los plazos establecidos en el artículo 12.3.3. del reglamento CIRSOC 201.

Requerimientos especiales:

- A. De acuerdo a las secuencias de construcción las uniones de coladas se realizarán con

adhesivos hormigón nuevo con hormigón fraguado, del tipo de lechada de adherencia con resinas acrílicas del tipo SikalateX o equivalente.

- B. LA CONTRATISTA deberá verificar la totalidad de la documentación de las instalaciones, a fin de efectuar todos los pases necesarios indicados. De todas formas, está obligado a efectuar todos aquellos, que, aunque no estén expresamente indicados, sean necesarios a los fines de la obra, sin que estas tareas representen costo adicional alguno.
- C. Las juntas de trabajo y de dilatación se materializarán con productos especiales, tipo Waterbar de Sika o equivalente, que garanticen una absoluta estabilidad y estanqueidad.

Ensayos:

- A. Todos los trabajos incluidos en esta sección están sometidos a todos los ensayos previstos en las normas vigentes (Reglamentos CIRSOC 201 y concordantes).
- B. Los ensayos a efectuar sobre el hormigón se efectuarán en las condiciones y cantidad especificadas en el reglamento CIRSOC 201, art. 6.6.II y 7.4.
- C. Se efectuarán los ensayos sobre el hormigón fresco en oportunidad de cada colada de acuerdo al artículo 7.4.4. del citado reglamento.
- D. Si se indicaran ensayos sobre hormigón endurecido se efectuarán de acuerdo a los artículos 6.6.3.II y 7.4.5 del mismo reglamento.
- E. En los casos en que el hormigón utilizado no cumpla con los requisitos mecánicos exigidos en el art. 6.6.3.II del CIRSOC 201 y las presentes de especificaciones técnicas, se procederá a demoler la estructura en la zona que no cumple, retirándose de la obra el producto de la demolición. Luego, se procederá a la reconstrucción de dicha zona.
- F. Se deja constancia que todos los costos relacionados con estos estudios complementarios y las eventuales tareas de demolición y reconstrucción, corren por cuenta de LA CONTRATISTA.
- G. Asimismo, LA CONTRATISTA no podrá reclamar prórroga de plazos invocando esta causa.
- H. Si durante las inspecciones se comprobara la existencia de materiales, de piezas o procedimientos deficientes, LA CONTRATISTA será el responsable y encargado de corregir tal anomalía, sin costo adicional alguno.

3.2.- CONTRAPISOS Y CARPETAS**3.2.1.- GENERAL**

La sección incluye:

El suministro y la ejecución de todos los trabajos de contrapisos y carpetas cementicias a ejecutarse bajo diversos tipos de solados o por debajo o encima de las aislaciones hidrófugas, indicados en los planos, planillas y en estas especificaciones. Los trabajos de contrapisos y carpetas cementicias incluyen, pero no se limitan, a:

- a) Contrapisos sobre losas del túnel.
- b) Contrapisos en veredas exteriores.
- c) Reparación de pavimentos existentes.
- d) Carpetas para recibir los solados.
- e) Carpetas bajo pedadas y alzadas de escaleras.
- f) Reparaciones varias que surjan del ajuste de áreas existentes y nuevas.
- g) Coordinación con otras tareas: trabajos accesorios.

Se considerarán incluidos en los precios unitarios todos los gastos necesarios para la realización de los trabajos como mano de obra, equipos, andamiajes, provisión, descarga, elevación y transporte de materiales, y demás trabajos que, sin estar explícitamente indicados en los planos o en esta especificación, son necesarios para ejecutar los contrapisos y carpetas, de la presente Obra.

Secciones relacionadas:

Dado que los trabajos incluidos en la presente sección guardan íntima relación con tratamientos incluidos en otras secciones, LA CONTRATISTA tendrá en cuenta la complementación de especificaciones respectivas.

- a) Replanteo de las Obras.
- b) Limpieza
- c) Estructura de Hormigón Colado en Obra
- d) Aislaciones para la Humedad.
- e) Instalaciones Sanitarias.
- f) Revoques
- g) Pisos y zócalos
- h) Revestimientos
- i) Instalaciones Eléctricas.

Normas de referencia

Los valores característicos, tolerancias, análisis y métodos de ensayo de los materiales necesarios requeridos para los trabajos que se refiere esta sección, así como las exigencias constructivas, se ajustaran a las normas IRAM respectivas, siempre y cuando no se opongan a las especificaciones contenidas en el presente, ni se contradigan o sean reemplazadas con otras normas que expresamente sean citadas en el mismo.

Entrega, almacenamiento y manipulación

Todos los materiales serán entregados en la obra y almacenados hasta su uso.

Todo el cemento y la cal se entregarán en bolsas enteras, en buena condición y en peso completo.

Las bolsas dañadas o de peso fraccional serán rechazadas.

Todas las bolsas deberán ser conservadas en obra, dentro de los locales adecuados al abrigo de la humedad y de la intemperie, estibadas sobre tarimas o pisos de materiales no higroscópicos.

3.2.2.- PRODUCTOS**Materiales****A. Cascotes de ladrillos**

- a) Los cascotes que se utilicen en contrapisos, provendrán de ladrillos (o parte de los mismos), debiendo ser bien cocidos, colorados, limpios y angulosos y absolutamente libres de cal. Su tamaño variará entre 2 a 4 cm. aproximadamente y esta granulometría del agregado grueso se deberá adecuar al espesor del contrapiso.

B. Cales

- a) La cal aérea, hidratada, en polvo para construcción responderá a la norma IRAM 1626.
- b) La cal hidráulica hidratada en polvo para la construcción responderá a las Normas IRAM 1508 y 1516.

C. Cemento

- a) El cemento Portland será el normal común, aprobado y conformará con las normas IRAM 1503, 1504, 1505, 1612, 1617, 1619, 1643, 1685 y 1679.

D. Arenas

- a) Deberán ser limpias, del grano adecuado a cada caso y no contendrán sales, sustancias

orgánicas, ni arcilla adherida a sus granos. Deberá cumplir las normas IRAM 1509, 1512, 1520, 1525, 1633 y 1682.

E. Agua

- a) El agua a utilizar será limpia y libre de sustancias perjudiciales para morteros.
- b) El agua para el amasado de los morteros será potable y cumplirá con la norma IRAM 1601

3.2.3.- EJECUCION

Construcción de contrapisos y carpetas.

- A. Todos los trabajos de ejecución de los contrapisos y las carpetas cementicias deberán efectuarse de acuerdo a las indicaciones de los planos generales, de detalle, y estas especificaciones debiendo LA CONTRATISTA considerar dentro de sus obligaciones, el efectuar todos aquellos trabajos que, aunque no se indiquen en la documentación mencionada resulten necesarios para una correcta ejecución al sólo juicio de la Inspección de Obra.
- B. Los espesores y pendientes serán los mencionados en planos. Serán de 10 cm. mínimo sobre losas, y 15 cm mínimo sobre terreno natural, con los ajustes necesarios para mantener los niveles de proyecto y que surjan de los niveles replanteados en obra.
- C. En general, previamente a la ejecución de los contrapisos y carpetas, se procederá a la limpieza de materiales sueltos y al eventual rasqueteo de incrustaciones extrañas, mojando con agua antes de comenzar.
- D. Si los contrapisos y carpetas se ejecutaran sobre aislaciones hidrófugas, se extremarán los cuidados para no dañar dichas aislaciones, disponiendo cualquier protección que sea necesaria sólo a juicio de la Inspección de Obra para evitar asentamientos, inconvenientes, punzonado, infiltraciones o cualquier otro deterioro que pueda afectar las aislaciones.
- E. Se ejecutarán las juntas de dilatación necesarias formando paños no mayores de 36 m².
- F. Los intersticios correspondientes a juntas de dilatación se deben rellenar con una plancha de polietileno expandido de 2 cm. de espesor, que se sellarán material elástico tipo Sikaflex 11 FC o equivalente. En caso de diferirse el llenado y sellado de estos intersticios, se concederá especial atención a la clausura transitoria de las ranuras para garantizar su limpieza.

- G. Se deberá mantener la humedad a fin de asegurar un correcto curado hasta el completo fragüe del contrapiso.

Construcción de contrapisos sobre losas.

LA CONTRATISTA deberá cumplir con lo exigido el acápite anterior y además con lo siguiente:

- A. Antes de ejecutar los contrapisos, LA CONTRATISTA verificará que se hayan ejecutado las instalaciones con sus correspondientes protecciones, que deban quedar involucradas en la masa del contrapiso. Por eso, antes de ejecutar el contrapiso, se recabará la autorización de la Inspección de Obra la que comprobará que las tareas previas se hayan efectuado correctamente.
- B. Antes de colar los contrapisos, se procederá luego al humectado de la superficie mediante riego con agua y a la ejecución de las fajas de nivel.
- C. El hormigón de los contrapisos se efectuará con una mezcla de cemento portland, arena mediana y cascotes de ladrillo en relación (1:4:6). Los contrapisos que deban ser armados, serán con malla de acero soldada (\varnothing 4.2 mm, separación 15 x 15 cm).

Construcción de carpetas.

A LA CONTRATISTA deberá cumplir con lo exigido en acápites anteriores en cuanto corresponda y además con lo siguiente:

- A. Se realizarán sobre el contrapiso y se aplicarán bajo solados que más adelante se especifican.
- B. Las carpetas serán perfectamente lisas y niveladas. Previamente a la aplicación de la carpeta se procederá a limpiar esmeradamente y a fondo las superficies que reciban la misma, liberándolas de toda adherencia floja y materiales extraños (grasa, polvo, residuos, pinturas, etc.) y luego se les aplicará una lechada de cemento puro diluido en agua.
- C. El grado de adherencia y lisura superficial deberá ser tal que permita una correcta colocación de los solados especificados en las planillas de locales. En caso de que la superficie no

quede todo lo lisa que es necesario a los efectos de cumplir con el fin para el que ha sido proyectada, se deberá pulir a máquina hasta obtener la superficie requerida.

- D. En caso de ser necesario, se ejecutarán puentes de adherencia con materiales tipo Sikalátex o similar.
- E. Sobre las superficies tratadas como estipula el párrafo b), y estando aún húmeda la lechada de cemento prescripta, se extenderá una capa de mortero constituido por una mezcla de cemento y arena fina en proporción uno a dos (1:3), con un espesor mínimo de dieciocho (18) mm., sobre la que antes del fragüe se aplicará un enlucido de dos (2) mm. Constituido por una mezcla de cemento y arena fina en proporción uno a dos (1:2), terminados a la llana.
- F. Los morteros a emplear en las carpetas se amasarán con un mínimo de cantidad de agua y una vez extendidos, se los comprimirá y alisará hasta que el agua comience a fluir sobre la superficie.
- G. Una vez transcurridas seis horas después de la terminación del alisado superficial, se regará abundantemente cubriéndolo luego con una capa de arena que se mantendrá humedecida, o por una membrana de polietileno. Esta protección se mantendrá durante cuatro días como mínimo.
- H. Se dispondrán juntas de dilatación de 10 mm. de ancho por todo el espesor de la carpeta en profundidad, formando paños en correspondencia con las de los respectivos contrapisos. Dichas juntas se rellenarán con polietileno expandido y se sellarán con Elasticem PU o similar.

4.- MAMPOSTERÍA

4.1.- TABIQUES DE MAMPOSTERIA

4.1.1.- GENERAL

La sección incluye

Suministro y ejecución de todos los tabiques de mampostería, indicados en los planos y en estas especificaciones. Los trabajos de tabiques de mampostería incluyen, pero no se limitan, a:

- a) Tabiques divisorios de Locales.
- b) Coordinación con otras tareas: trabajos accesorios.

Se considerarán incluidos en los precios unitarios todos los gastos necesarios para la realización de los trabajos como mano de obra, equipos, andamiajes, provisión, descarga y transporte de materiales, colocación de marcos y sujeciones para instalaciones, ejecución de pases para alojar cañerías, nichos, amure de grapas, colocación de tacos y demás elementos de sujeción necesarios para la fijación de diversos tipos de elementos y otros trabajos que, sin estar explícitamente indicados en los planos o en esta especificación técnica, sean necesarios para ejecutar los tabiques de la obra.

Secciones relacionadas

Dado que los trabajos incluidos en la presente sección guardan íntima relación con tratamientos incluidos en otras secciones, LA CONTRATISTA tendrá en cuenta la complementación de especificaciones respectivas.

- a) Replanteo de las Obras
- b) Limpieza
- c) Estructuras de Hormigón colado en Obra
- d) Aislaciones
- e) Revestimientos de Baldosas
- f) Revoques
- g) Contrapisos y Carpetas
- h) Instalaciones Sanitarias
- i) Instalaciones Eléctricas
- j) Carpintería
- k) Cielorrasos de placa de roca de yeso

Será de particular importancia que LA CONTRATISTA tenga en cuenta el tendido de cualquier tipo de instalación eléctrica y/o de cualquier otro tipo que deba pasar por el tabique.

Normas de referencia

Los valores característicos, tolerancias, análisis y métodos de ensayo de los materiales necesarios requeridos para los trabajos que se refiere esta sección, así como las exigencias constructivas, se ajustaran a las normas IRAM respectivas, siempre y cuando no se opongan a las especificaciones

	GERENCIA DE VIA Y OBRAS	
	ESPECIFICACIONES TECNICAS GENERALES OBRAS CIVILES	<i>ETG 001</i>
		<i>Revisión 03</i>
		<i>Fecha: 05/2016</i>
		<i>Página 43 de 143</i>

contenidas en el presente, ni se contradigan o sean reemplazadas con otras normas que expresamente sean citadas en el mismo.

Los trabajos de albañilería se ejecutarán de acuerdo a las disposiciones que establecen las prescripciones del Código de Edificación de la Municipalidad local.

Presentaciones

Muestras: Si la Inspección de Obra lo requiere, se deberán presentar muestras de todos los materiales a ser utilizados.

Tramos de muestra: Si la Inspección de Obra lo requiere, se deberán realizar, previamente a la ejecución de los tabiques, tramos de muestra (parte del tabique: módulo o tramo completo) con el fin de determinar el nivel de terminación deseado.

Una vez aprobadas las muestras, se conservarán con el único objeto de poder compararlas en caso de duda.

Entrega, almacenamiento y manipulación

Todos los materiales serán entregados en la obra y almacenados hasta su uso.

Todo el cemento y la cal se entregarán en bolsas enteras, en buena condición y en peso completo.

Las bolsas dañadas o de peso fraccional serán rechazadas.

Todas las bolsas deberán ser conservadas en obra, dentro de los locales adecuados al abrigo de la humedad y de la intemperie, estibadas sobre tarimas o pisos de materiales no higroscópicos.

4.1.2.- PRODUCTOS

Materiales

Ladrillos cerámicos comunes: Serán los denominados “de cal”, todos de formas regulares y de las dimensiones determinadas. Cumplirán con la norma IRAM 12518.

Ladrillos cerámicos huecos: Sus dimensiones serán de 8 x 15 x 20 cm y de 18 x 19 x 40 cm. Cumplirán con la norma IRAM 12502.

Mortero gris: El mortero a utilizar se efectuará con una mezcla de cemento portland, cal hidráulica y arena en relación (1:1:5).

Bloques de H° 39 x 19 x 19 cm, su terminación lisa y/o símil piedra según corresponda.

4.1.3.- EJECUCION

Colocación y construcción

Los trabajos de mampostería a realizar, comprenden la ejecución de los muros indicados en los planos y también los dinteles, canaletas, orificios, canalizaciones para instalaciones, colocación de grapas, tacos de sujeción, insertos, conductos, etc.

Toda mampostería se ejecutará perfectamente alineada, a plomo, nivelada y en escuadra, según se indique en los planos.

En todos los casos, las mamposterías llegarán hasta las losas superiores de hormigón armado.

El asiento de los muros se efectuará directamente sobre las losas de hormigón armado.

Para ejecutar la mampostería se deberán tomar las siguientes precauciones

- a) Los mampuestos se mojarán antes de su colocación.
- b) Los morteros serán utilizados y colocados en su posición final dentro de las dos horas de mezclado si la temperatura ambiente sea superior a los 27 °C.
- c) Cada mampuesto será ajustado a su posición final en el muro mientras el mortero esté blando y plástico.
- d) No se permitirá la utilización de morteros parcialmente endurecidos.

Esquinas y jambas serán rectas y a plomo. Los espacios de los marcos de carpintería y otros elementos alrededor de los cuales se levante albañilería, serán perfectamente llenados con mortero a medida que se levante la mampostería.

Cortes, canaletas y ajustes que se deban realizar para acomodar otros trabajos, serán realizados con discos o acanaladoras mecánicas adecuadas.

Refuerzos: cuando se requieran, por tratarse de planos de grandes dimensiones, se armará la albañilería colocando en las juntas entre hiladas, en forma espaciada, hierros de 4,2 mm de diámetro solapados un mínimo de 20 cm en empalmes y esquinas. El mortero en las juntas en que se coloque el refuerzo será de cemento.

4.2.- TABIQUES DE PLACA DE ROCA DE YESO

4.2.1.- GENERAL

Alcance

La sección incluye:

Provisión y montaje de los tabiques de placa de roca de yeso, indicados en los planos y en estas

especificaciones. Los trabajos de tabiques de placa de roca de yeso incluyen, pero no se limitan, a:

- a) Tabiques divisorios de Locales.
- b) Buñas perimetrales.
- c) Refuerzos para la sujeción de elementos.
- d) Coordinación con otras tareas
- e) Trabajos accesorios

Se considerarán incluidos en los precios unitarios todos los gastos necesarios para la realización de los trabajos como mano de obra, equipos, andamiajes, provisión, descarga y transporte de materiales, colocación de marcos y sujeciones para instalaciones, ejecución de pases para alojar cañerías, nichos, amure de grapas, colocación de tacos y demás elementos de sujeción necesarios para la fijación de diversos tipos de elementos y otros trabajos que, sin estar explícitamente indicados en los planos o en esta especificación técnica, sean necesarios para ejecutar los tabiques de la obra.

Secciones relacionadas

Dado que los trabajos incluidos en la presente sección guardan íntima relación con tratamientos incluidos en otras secciones, LA CONTRATISTA tendrá en cuenta la complementación de especificaciones respectivas.

- a) Replanteo de las Obras
- b) Limpieza
- c) Estructuras de Hormigón colado en Obra
- d) Revestimientos de Baldosas
- e) Revoques
- f) Instalaciones Mecánicas
- g) Instalaciones Eléctricas
- h) Cielorrasos de placa de roca de yeso

Será de particular importancia que LA CONTRATISTA tenga en cuenta el tendido de cualquier tipo de instalación eléctrica y/o de cualquier otro tipo que deba pasar por el tabique. Por lo tanto, el emplacado final, será realizado cuando dichas instalaciones estén terminadas y hayan sido sometidas a las pruebas previstas.

Normas de referencia

Los valores característicos, tolerancias, análisis y métodos de ensayo de los materiales necesarios requeridos para los trabajos que se refiere esta sección, así como las exigencias constructivas, se ajustaran a las normas IRAM respectivas, siempre y cuando no se opongan a las especificaciones contenidas en el presente, ni se contradigan o sean reemplazadas con otras normas que expresamente sean citadas en el mismo.

Resistencia a los esfuerzos: Normas IRAM 11.596 Ensayo de impacto sobre probeta vertical y 11.595 Ensayo de impacto de bola de acero. INTI (Instituto Nacional de Tecnología Industrial).

Resistencia a la combustión: Ensayos bajo Norma NBN 713.020, equivalente a la Norma ISO 834. Norma ASTM 119.

Norma ASTM 413-70T.STC. (500 Hz) y Norma IRAM 4044 para aislación acústica, Norma ASTM C 630-91 para absorción de humedad.

Coefficiente de conductibilidad térmica = 0,38 Kcal/m h°C.

Presentaciones

Muestras: Si la Inspección de Obra lo requiere, se deberán presentar muestras de todos los materiales a ser utilizados.

Tramos de muestra: Si la Inspección de Obra lo requiere, se deberán realizar, previamente a la ejecución de los tabiques, tramos de muestra (parte del tabique: módulo o tramo completo) con el fin de determinar el nivel de terminación deseado. Una vez aprobadas las muestras, se conservarán con el único objeto de poder compararlas en caso de duda.

Para cualquier tipo de información técnica referida a los productos, montaje e instalación deberá consultarse el Manual del Instalador publicado por el fabricante de los productos primarios.

Entrega, almacenamiento y manipulación

LA CONTRATISTA deberá prever el almacenaje de los paneles y elementos de modo tal que estén absolutamente preservados de golpes, alabeos, torceduras, etc. En depósitos cerrados a temperaturas superiores a 0° las placas deberán conservarse en sus envoltorios de provisión hasta proceder a su uso.

LA CONTRATISTA será responsable de sustituir todos aquellos paneles o elementos de la estructura de suspensión que puedan ser observados por la Inspección de Obra, por presentar deformaciones, roturas, desmejoras de cualquier tipo o alteraciones de su textura.

El transporte vehicular y la estiba se realizarán en posición horizontal, sin ninguna protección

adicional. No deberán apilarse más de 60 placas, separadas por fajas o listones de madera y apoyadas a una distancia del suelo no menor de 7,5 cm. Los listones de separación estarán alineados y distanciados 45 cm. y a 5 cm. de los bordes.

No deberán transportarse manualmente de plano. Deberán moverse en posición vertical, sin tomarse de los extremos.

4.2.2.- PRODUCTOS

Materiales

Placas de roca de yeso, resistentes a la humedad, núcleo de roca de yeso bihidratado, con caras revestidas con papel de celulosa especial de 300 grs/m² (tratado químicamente, color verde) y espesor 0,6 mm. de 1,20 x 2,40 m., de espesor 12,5 mm.

Perfiles estructurales de chapa galvanizada N° 24 de alas de 35 mm. y alma de longitud 70 mm., largo estándar 2,60 m, para conformación del bastidor metálico. Las alas serán moleteadas para permitir la fijación de los tornillos autorroscantes T2.

Perfiles Omega de sección trapezoidal de chapa galvanizada N° 24 de 70 x 13 mm, largo estándar de 2,60 m.

Fijaciones:

- a) Tarugos tipo Fischer y Tornillos N° 6 N° 8
- b) Remaches tipo Pop
- c) Tornillos tipo T1 para fijación montante con solera
- d) T2 para fijación de placa a la estructura
- e) T3 para fijación de dos placas de estructura

Elementos de terminación:

- a) Masilla formulada en base a resinas vinílicas.
- b) Cintas de papel celulósico fibrado de alta resistencia a la tensión de 50 mm. de ancho, premarcada en el centro.
- c) Cinta de malla autoadhesiva de fibras de vidrio cruzadas, para reparaciones de placas.
- d) Cinta con fleje metálico para cubrir cantos que formen ángulos salientes diferentes a 90°.
- e) Cantonera guarda canto o esquinera (para ángulos de placas) de chapa galvanizada N° 24 de 32 x 32 mm. largo 2,60 m. con nariz redondeada y ángulo ligeramente inferior a 90 grados, con perforaciones para clavado y penetración de masilla.

- f) Buña perimetral “Z”, perfil de terminación precintado en forma de “z”, de chapa galvanizada Nº 24 de 15 x 8,5 mm. largo 2,60 m. con un ala para facilitar el atornillado o pegado de la placa; usada para encuentro de paredes y cielorrasos.

Tapas de acceso a instalaciones de chapa BWG 16 con refuerzos y marco perimetral de chapa con buña de 1,5 x 1,5 cm. Incluirán una boqueta para cerradura tipo Allen embutida.

La Inspección de Obra rechazará todo material que no cumpla las condiciones descriptas anteriormente.

4.2.3.- EJECUCION

Colocación y construcción

Todos los trabajos de tabiques de placa de roca de yeso deberán efectuarse de acuerdo a las indicaciones de los planos generales y de detalle, estas especificaciones y el Manual Técnico del Fabricante, debiendo LA CONTRATISTA considerar dentro de sus obligaciones, el efectuar todos aquellos trabajos que, aunque no se indiquen en la documentación mencionada resulten necesarios para una correcta ejecución al solo juicio de la Inspección de Obra.

Para la ejecución de los tabiques, LA CONTRATISTA deberá cumplir con lo exigido en acápites anteriores y además con lo siguiente:

- a) Se dispondrán perfiles estructurales cada 1,20 m dispuestos como estructura maestra y otros como montantes o travesaños cada 40 cm unidos con tornillos tipo Parker, terminándose con una solera perimetral, unida a los muros mediante la colocación de tarugos tipo Fisher.
- b) La estructura deberá quedar completamente nivelada y asegurada a la estructura por varillas roscadas o alambres galvanizados Nº 14, también colocados con piezas de regulación.
- c) Sobre esta estructura se montarán las placas de yeso estándar de 12,5 mm. De espesor, dispuestas en forma alternada de ambos lados del muro.
- d) Las placas de roca de yeso se colocarán fijándolas a los montantes metálicos con tornillos T2 o clavos copa. Estos tornillos o clavos de fijación de las placas a la estructura se colocarán separados 25 a 30 cm y en ningún caso a menos de 15 mm de los bordes del tablero. Los tornillos o clavos deberán quedar rehundidos, sin torcerse no romper el papel. Si se produjera alguno de estos inconvenientes se deberán retirar y colocar otros a pocos centímetros y no en el mismo lugar.

Colocación de marcos y refuerzos para colocación de elementos

En todos los casos al instalar los tabiques de placa de roca de yeso se colocarán simultáneamente los marcos y refuerzos necesarios para la colocación de elementos según los respectivos planos.

Instalaciones

Para la ejecución de las instalaciones incluidas en los tabiques, LA CONTRATISTA deberá cumplir con las siguientes prescripciones:

- a) Se ejecutará la estructura de los tabiques, teniendo en cuenta la colocación de instalaciones.
- b) Para dichas instalaciones LA CONTRATISTA deberá coordinar sus posiciones con la estructura de sostén del tabique, que deberá ser sometido a la aprobación de la Inspección de Obra.
- c) En ningún caso se podrán tomar instalaciones de las estructuras de sostén del tabique.
- d) Se deberá efectuar el sellado de todas las penetraciones en los tabiques, resina termoplástica Promastop Revestimiento o equivalente, con un espesor mínimo de 3 mm. (Aproximadamente 7Kg/m²).
- e) Las tapas de acceso especificadas se colocarán según los planos de cielorrasos, abisagradas al marco y con planchuela de cierre para el accionamiento de la cerradura.

Terminaciones

Las uniones de placa y las improntas de las fijaciones serán tomadas con masilla y encintadas con la cinta de papel celulósico especificada, dejándose secar 24 horas. Luego se efectuará un masillado final sobre las cintas y las improntas de los tornillos y/o clavos, sin dejar rebabas.

No deberá haber diferencias de nivel entre 2 placas consecutivas ni por las depresiones originadas por tornillos logrando el mismo nivel para toda la superficie del paramento.

Todas las caras de los tabiques de placas de roca de yeso se terminarán con la aplicación de un sellador tapa poros y un enduido total, de todas las capas necesarias hasta lograr una superficie homogénea y plana.

Los tabiques deberán quedar listos para pintar.

Todas las aristas salientes de los cielorrasos deberán protegerse con las cantoneras o ángulos de ajuste de chapa galvanizada especificados.

Se ejecutarán los buñados, indicados en los planos de tabiques y de detalles, con los elementos de

terminación especificados en esta Sección del Pliego de Especificaciones Técnicas, Parte 2:
Productos

5.- METALES

5.1.- BARANDAS Y PASAMANOS

5.1.1.- GENERAL

Alcance

La sección incluye:

A La fabricación y montaje de las barandas y pasamanos según se indica en los planos y en las presentes especificaciones. Estos trabajos incluyen, pero no se limitan a:

- a) Pasamanos de escaleras y rampas
- b) Barandas de andenes
- c) Anclajes y accesorios de fijación como tornillos, planchuelas y rosetas
- d) Estructuras y soportes de conductos de aire acondicionado
- e) Herrerías

Secciones relacionadas

Dado que los trabajos incluidos en la presente sección guardan íntima relación con tratamientos incluidos en otras secciones, LA CONTRATISTA tendrá en cuenta la complementación de especificaciones respectivas.

- a) Estructuras de Hormigón Colado en Obra
- b) Pisos y Zócalos
- c) Pinturas de Carpinterías

Descripción del sistema

El proyecto básico de las barandas y pasamanos metálicos figura con todos sus detalles en los planos respectivos. Dicho proyecto básico indica el nivel mínimo de calidad aceptable siendo responsabilidad de LA CONTRATISTA la satisfacción de los requerimientos especificados.

LA CONTRATISTA será responsable de la ejecución de los planos de detalles constructivos 1:1 y/o 1:5, para la aprobación de la Inspección de Obra.

Se colocarán barandas en el perímetro de los andenes formadas por soportes de PNU de 60 x 30

x 6 mm, 110 cm +/- 5 cm de altura, distanciados 1,50 m uno del otro; caño barandal de 1" espesor 2,9 mm a 0,60 m y 1,10 m del piso.

Se colocarán pasamanos a ambos lados de las escaleras y rampas a 90 cm. de altura +/- 5cm. medidos desde la nariz hasta el plano superior del pasamanos, separados de todo obstáculo y/o filo de paramento en 4 cm. como mínimo.

Los pasamanos para niños se colocarán entre 70 y 75 cm. de altura, con las mismas prescripciones indicadas precedentemente.

Los pasamanos se extenderán horizontalmente, antes de comenzar y al finalizar el tramo oblicuo, en una longitud de 30 cm.

La baranda intermedia cuando el ancho de la escalera sea mayor que 2,40 m. tendrá similares características y tendrá parantes estructurales intermedios ejecutados en caño de acero de 2" x 3,2 mm de espesor. Estará separado 1 metro con respecto a uno de los pasamanos laterales.

Los elementos proyectados tienden a satisfacer la posibilidad del mal trato. Este criterio se utilizará al dilucidar toda divergencia que se presente.

LA CONTRATISTA deberá ejecutar los trabajos conforme a su fin, verificando la resistencia y rigidez de todos los elementos.

Presentaciones

Muestras

Dicha presentación de muestras comprenderá:

- a) Caños y planchuelas de acero
- b) Elementos de fijación
- c) Accesorios de montaje

Las muestras, una vez aprobadas por la Inspección de Obra, se tomarán como patrón de comparación para decidir respecto a la recepción de los tipos de barandas similares, que se coloquen definitivamente.

Entrega, almacenamiento y manipulación

Todas las barandas y/o partes de ellas serán entregadas en la obra, depositadas en locales cerrados y/o protegidos de los agentes climáticos y de daños mecánicos y almacenados hasta su montaje.

5.1.2.- PRODUCTOS

Materiales

Caños y planchuelas de acero.

a) Todas las dimensiones de caños y planchuelas indicadas en los planos deberán ser verificados por LA CONTRATISTA, para garantizar su resistencia estructural.

1. Caño negro de 2" y espesor 3,2 mm como soporte vertical
2. Caño negro de 1,5" y espesor 2,9 mm como barandas
3. Planchuela metálica 1,5" y espesor 4,8 mm como soportes de caños horizontales

b) Responderán a las normas IRAM U 500-2582 al 85, 2598, 2600, 2608 y concordantes.

Accesorios: rosetas, bulones, arandelas, etc.

5.1.3.- EJECUCION

Construcción en taller

Todos los trabajos de barandas y pasamanos deberán efectuarse de acuerdo a las indicaciones de los planos generales, de detalle, los planos preparados por LA CONTRATISTA, estas especificaciones y los replanteos en obra, debiendo LA CONTRATISTA considerar dentro de sus obligaciones, el efectuar todos aquellos trabajos que, aunque no se indiquen en la documentación mencionada resulten necesarios para una correcta ejecución al solo juicio de la Inspección de Obra. LA CONTRATISTA deberá verificar en la obra todas las dimensiones y las cotas de niveles y/o cualquier otra medida de la misma que sea necesaria para la realización y terminación de sus trabajos y su posterior colocación, asumiendo todas las responsabilidades de las correcciones y/o trabajos que se debieran realizar para subsanar los inconvenientes que se presenten.

Las soldaduras serán de tal modo que no se produzcan resaltos. Se usarán los tramos de caños más largos que se puedan por razones constructivas.

La superficie deberá terminarse mediante pulido adecuado.

En los sitios en que deban alojarse cabezas de tornillos deberán perfilarse los bordes por fresado. Para ello se utilizarán, exclusivamente, mechas especiales de fresado, cuidando escrupulosamente el centrado y profundidad correcta del trabajo.

Todos los cortes y/o uniones deberán ser realizados con perfecta prolijidad, siendo inadmisibles cortes o uniones fuera de escuadra, rebabas, juntas abiertas, etc.

Inspección

Se revisarán todos los lugares en los que se montarán las barandas y se informará sobre cualquier condición que pudiera afectar adversamente la colocación. El inicio de las tareas será considerado como indicio de la aprobación de las aberturas y las superficies.

El replanteo de las barandas y pasamanos deberá ser sometido a la consideración de la Inspección de Obra.

Colocación de las barandas y pasamanos

Las barandas se colocarán aplomadas, niveladas y se sujetarán firmemente en su lugar, soldadas o amuradas. En los casos que sean amuradas, una vez posicionadas se apuntalarán hasta que estén empotradas o fijadas y esté fraguado en material de colocación.

Los pasamanos sobre pared se fijarán con tarugos tipo Fischer y tornillos inoxidables.

6.- PROTECCIONES TERMICAS E HIDRÓFUGAS**6.1 AISLACIONES PARA LA HUMEDAD****6.1.1 GENERAL****Alcance**

La sección incluye:

En la presente sección se establecen especificaciones relativas a las capas aisladoras hidrófugas en general, horizontales y verticales. Se consideran incluidos en los precios unitarios todos los gastos necesarios para la realización de los trabajos como mano de obra, equipos, provisión, descarga y transporte de materiales, y todos los demás trabajos que sin estar explícitamente indicados en los planos o en esta especificación, son necesarios para ejecutar totalmente las capas aisladoras de la presente obra.

Los trabajos de aislaciones hidrófugas incluyen, pero no se limitan, a:

- a) Aislación horizontal sobre suelo compactado bajo las nuevas estructuras.
- b) Aislación horizontal sobre cubierta de las nuevas construcciones.
- c) Aislación hidrófuga vertical en los laterales de las nuevas construcciones.
- d) Aislación hidrófuga vertical y horizontal en superficies de la estructura de hormigón de las estructuras existente. Reparación de filtraciones en cielorrasos de túneles y tabiques.

- e) Todas aquellas otras que, aunque no figuren expresamente mencionadas en esta especificación y/o en planos sean conducentes a los fines aquí expresados, a cuyo efecto observarán las mismas prescripciones.

Secciones relacionadas

Dado que los trabajos incluidos en la presente sección guardan íntima relación con tratamientos incluidos en otras secciones, LA CONTRATISTA tendrá en cuenta la complementación de especificaciones respectivas.

- a) Limpieza
- b) Demoliciones
- c) Hormigón Armado colado en Obra
- d) Contrapisos y Carpetas
- e) Revestimientos
- f) Pisos y Zócalos
- g) Revoques
- h) Instalaciones Mecánicas
- i) Instalaciones Eléctricas, Señalamiento y Telecomunicaciones
- j) Instalaciones Sanitarias

Presentaciones

Tramos de muestras:

Si la Inspección de Obra lo requiere se deberán ejecutar tramos de muestras de aislaciones hidrófugas, que serán ensayadas en obra.

Entrega, almacenamiento y manipulación

Los materiales que se abastezcan envasados, serán mantenidos en los envases con los precintos y rótulos originales hasta el momento de su uso. Los materiales que no posean marcas o señales, se almacenarán en condiciones de poder identificarlos, hasta tanto la Inspección de Obra los haya aprobado.

6.1.2 PRODUCTOS**Cemento**

	GERENCIA DE VIA Y OBRAS	
	ESPECIFICACIONES TECNICAS GENERALES OBRAS CIVILES	<i>ETG 001</i>
		<i>Revisión 03</i>
		<i>Fecha: 05/2016</i>
		<i>Página 55 de 143</i>

El cemento Portland será el normal común, aprobado y conformará con las normas IRAM 1503, 1504, 1505 y 1617.

Arenas

Deberán ser limpias, del grano adecuado a cada caso y no contendrán sales, sustancias orgánicas, ni arcilla adherida a sus granos. Deberá cumplir la norma IRAM 1633.

Film de polietileno

Será de 200 micrones de espesor.

Tratamiento para tabiques y losas de hormigón

- a) Material: Sika Monotop 107 de Sika Argentina o similar.
- b) Tiempo inicial de fraguado (IRAM 1662): 5 Horas 30 min.
- c) Tiempo final de fraguado (IRAM 1662): 7 Horas 00 min.
- d) Resistencia de adherencia por tracción al hormigón: (Método Pull - Off): 7 días: 1,45 Mpa (se produce la falla del sustrato de hormigón). 28 días: 1,75 Mpa (se produce la falla del sustrato de hormigón).
- e) Resistencia de adherencia por tracción a jaharro: 1:1/4:3 (Método Pull - Off): falla el sustrato por tracción.

6.1.3 EJECUCION

Condiciones generales de ejecución

Como prescripción general, los tratamientos deberán ejecutarse sobre superficies húmedas. Las superficies sobre las cuáles se aplicarán los tratamientos deberán estar previo perfectamente limpias, eliminándose todo vestigio de polvo, grasas, restos de materiales, etc.

Se tendrá especial cuidado en las aislaciones en las juntas de hormigón armado y en los encuentros de diversas aislaciones para garantizar su continuidad.

Se cuidará especialmente que la ejecución de las capas aisladoras sea llevada a cabo obteniendo perfecta solución de continuidad de manera que se obtengan las mayores garantías si la obra estará bajo tierra, a los efectos de crear barreras de contención eficaces contra todo tipo de ataques y perturbaciones que estos mantos deban interceptar.

Aislación hidrófuga horizontal y vertical

Las tareas de impermeabilización a realizarse sobre el suelo compactado, bajo y sobre túnel y sobre el perfilado del suelo excavado, serán las siguientes:

- a) Se extenderá el manto de polietileno consistente en un film de 200 micrones de espesor.
- b) El mismo se colocará solapado en todas direcciones, con un mínimo de 30 cm. de superposición, prolijamente estirado y sin arrugas ni dobleces

El hormigón para túneles tendrá un aditivo Sika Hidrófugo o equivalente a razón del 2% al 3% del peso del cemento.

Para la ejecución del hormigón armado deberán utilizarse un agente desencofrante hidrosoluble. Para sellar las juntas de trabajo y de dilatación en el hormigón con movimientos y bajas o altas presiones de agua, se colocarán cintas preelaboradas elásticas de PVC, tipo Sika Waterbar o equivalente.

Aplicación Sika Monotop 107, o calidad superior, sobre los tabiques y losas de hormigón de túnel.

El mortero se mezclará sólo con agua en una cantidad de agua a utilizar del 20% del peso del Sika Monotop 107, o equivalente, si es aplicado a pincel, y 16% si es aplicado a llana, vale decir 7 litros por bolsa para aplicación con pincel y 5,6 litros por bolsa para aplicación con llana.

- a) El consumo deberá ser aproximadamente 2 kg/m² por capa de 1 mm. de espesor aplicado a llana y de 1 a 1,5 kg/m² por mano si es aplicado a pincel. El consumo total dependerá del tipo y rugosidad del sustrato y de la presión de agua existente.
- b) El sustrato deberá estar limpio, liso, exento de grasas y aceites, libre de partículas flojas y lechadas de cemento. No será preciso realizar imprimación, pero el sustrato debe estar húmedo antes de la aplicación del producto, sin charcos.
- c) El mezclado del mortero se colocará en un recipiente adecuado para mezclar y agregar 80 % a 90 % del agua mientras se agita a mano o con un mezclador de bajas revoluciones (400 a 600 rpm) durante aproximadamente 3 minutos, cuidando de no incorporar aire durante el mezclado. Ajustar a la consistencia deseada con el agua restante.
- d) En caso de que se produzcan bajas temperaturas usar hasta un 15% menos de agua, pues la consistencia del mortero tiende a ser más fluida a menor temperatura.
- e) Sobre la superficie preparada se extenderá el mortero con una llana o pinceleta, nivelando cuidadosamente y evitando dejar poros.

- f) Para aplicación a llana, se deberán hacer como mínimo 2 capas que involucren entre 2 y 3 mm. de espesor. Para asegurar una buena compactación del material y una prolija terminación, luego de la aplicación se lo deberá “planchar” a la manera de revoque fino alisado.
- g) En caso de aplicarse a pincel las manos deberán darse cruzadas, siempre con un mínimo de 2 manos.
- h) Se deberá dejar secar la capa colocada (mínimo 3 hs.) antes de aplicar la segunda capa para evitar el arrastre de material.
- i) La liberación al uso será entre 48 a 72 hs., tiempo necesario para que el producto desarrolle las resistencias apropiadas.
- j) Los límites de aplicación serán los siguientes:
- 1) Temperatura mínima de aplicación (soporte y producto): 8°C.
 - 2) Temperatura mínima de curado 5°C.
 - 3) Humedad del sustrato saturado y superficie húmeda, pero puede aplicarse con el sustrato seco evitando la presencia o formación de charcos de agua antes de su colocación. No se aplicará el recubrimiento si se esperan lluvias.
 - 4) No superar el espesor máximo de 6 mm en una sola capa.
- k) Antes de realizar el revoque de protección sobre el Sika Monotop 107, o equivalente, se efectuará un azotado cementicio con Sikalátex, o calidad superior, dentro de las 24 hs. de colocada la última capa de Sika Monotop 107, o similar.
- l) Si el Sika Monotop 107, o equivalente, hubiera endurecido (más de 24 hs. de aplicada) antes de aplicar el revoque de protección será necesario realizar un puente de adherencia con 1 parte de cemento, 1 de arena fina y agua con Sikalátex (1:1), o similar, hasta obtener la fluidez esperada.
- m) Cuando se aplique sobre una superficie transitable, también deberá colocarse una carpeta de protección sobre el mortero hidrófugo.

Aislación hidrófuga de conductos para instalaciones

Para el caso de conductos de cualquier tipo para instalaciones u otros que atraviesen las losas y tabiques de hormigón, se realizará la impermeabilización en forma similar al acápite precedente. En las juntas de cañerías y/o conductos se deberán aplicar selladores específicos del tipo Sika o equivalente, según instrucciones de los fabricantes.

7.- CARPINTERIAS, PUERTAS Y VENTANAS

7.1 CARPINTERIAS.

7.1.1 GENERAL

Alcance

La sección incluye:

Provisión y colocación de todas las carpinterías, indicados en los planos, planillas y en estas especificaciones.

Se considerarán incluidos en los precios unitarios todos los gastos necesarios para la realización de los trabajos como mano de obra, equipos, andamiajes, provisión, descarga y transporte de materiales, así como todos los elementos conducentes a la perfecta funcionalidad, tales como, elementos de unión, selladores, todos los burletes necesarios para asegurar la estanqueidad del conjunto, elementos de anclaje, ajustes y demás trabajos que, sin estar explícitamente indicados en los planos o en esta especificación, sean necesarios para fabricar, entregar y colocar las carpinterías y herrerías de la presente obra.

Secciones relacionadas

Dado que los trabajos incluidos en la presente sección guardan íntima relación con tratamientos incluidos en otras Secciones del Pliego de Especificaciones Técnicas, LA CONTRATISTA tendrá en cuenta la complementación de especificaciones respectivas:

- a) Replanteo de las Obras.
- b) Limpieza.
- c) Estructuras de hormigón colado en obra.
- d) Revestimientos.
- e) Pisos y Zócalos.
- f) Cielorrasos de Placas de Roca de Yeso.
- g) Revoques.

Normas de referencia

Normas IRAM 11524, 11541, 11544, 11573, 11592 y 11593.

Descripción del proyecto

Los elementos proyectados tienden a satisfacer la posibilidad del maltrato. Este criterio se utilizará al dilucidar toda divergencia que se presente.

LA CONTRATISTA deberá ejecutar los trabajos conforme a su fin, verificando resistencia y rigidez de todos los elementos.

Presentaciones**Muestras**

Dicha presentación de muestras comprenderá:

- a) Chapas de acero
- b) Complementos
- c) Materiales para sellados

Las muestras, una vez aprobadas por la Inspección de Obra, se tomarán como patrón de comparación.

Planos de Taller:

- a) Estará a cargo y por cuenta de LA CONTRATISTA, la confección de los planos de construcción de taller y de detalles completos, con las aclaraciones necesarias, basándose en los planos, planillas, estas especificaciones y las instrucciones que podrá suministrar la Inspección de Obra.

Entrega, almacenamiento y manipulación

Todas las carpinterías y herrerías serán entregadas en la obra, depositadas en locales cerrados y/o protegidas de los agentes climáticos y almacenados hasta su uso.

Se guardarán separadas del suelo y de forma tal, que se eviten deterioros, oxidación, alabeos o cualquier deformación producida por el mal posicionado.

7.1.2 PRODUCTOS**Materiales****A. Chapas de acero.**

- a) Todos los espesores de las chapas doble decapadas indicados en los planos se refieren al sistema BWG de calibres y se usará el espesor 18. Cualquier modificación de espesor será

aprobada previamente por la Inspección de Obra.

- b) Serán de primera calidad y no tendrán ondulaciones, bordes mal recortados u oxidaciones. Responderán a la norma IRAM 503.

B. Aluminio.

- a) Las carpinterías serán de aluminio reforzado pintadas en color a definir por Inspección de Obra.

C. Selladores

En los lugares donde eventualmente sea necesario, se efectuarán sellados con selladores de juntas elásticos poliuretánicos, aplicados a pistola.

Tratamientos anticorrosivos:

Los recubrimientos de protección contra corrosión, se ajustarán al tipo de especificaciones que se describen a continuación, las cuales rigen también para superficies que, sin estar indicadas en los planos, resulten expuestas a la corrosión a juicio de la Inspección de Obra.

- a) Cincado: este tratamiento responderá a las exigencias siguientes:
1. Fosfatizado o equivalente, como pre tratamiento que asegure adherencia.
 2. Cincado por inmersión en caliente (no por electro galvanización), con recubrimiento mínimo de 400 gr/m², según Norma IRAM 513, controlado conforme a dicha norma. Para elementos que deban ser trabajados con cortes y/o doblados, se prescribe que este tratamiento deberá ser ejecutado “a posteriori” de dichas operaciones.
 3. Donde por razones inevitables, el cincado resulte afectado por soldaduras, deberá procederse a restaurarlo con “Galvafroid” o equivalente.

7.1.3 EJECUCION

Construcción en taller

- A. Todos los trabajos de carpinterías y herrerías deberán efectuarse de acuerdo a las indicaciones de los planos generales, de detalle, estas especificaciones y los replanteos en obra, debiendo LA CONTRATISTA considerar dentro de sus obligaciones, el efectuar todos aquellos trabajos que, aunque no se indiquen en la documentación mencionada resulten necesarios para una correcta ejecución al solo juicio de la Inspección de Obra.

- B. LA CONTRATISTA deberá verificar en la obra todas las dimensiones y las cotas de niveles y/o cualquier otra medida de la misma que sea necesaria para la realización y terminación de sus trabajos y su posterior colocación, asumiendo todas las responsabilidades de las correcciones y/o trabajos que se debieran realizar para subsanar los inconvenientes que se presenten.
- C. Los plegados serán perfectos y mantendrán una medida uniforme y paralelismo en todos los frentes conservando un mismo plano de tal modo que no se produzcan resaltos en los ingletes ni falsas escuadras. No se permitirá el uso de chapas añadidas en un punto intermedio de su longitud.
- D. Antes de dar comienzo al trabajado de las chapas, se verificará escrupulosamente su limpieza y estado plano. En caso de presentar las mismas, alabeos o abolladuras, se deberá proceder a su enderezamiento, mediante dispositivos a rodillo, o bien con mordazas por estirado en frío; en esta última posibilidad, deberán hacerse desaparecer las marcas de las mordazas, mediante piedra esmeril y terminado a la lima.
- E. En los sitios en que deban alojarse cabezas de tornillos deberán perfilarse los bordes por fresado. Para ello se utilizarán, exclusivamente, mechas especiales de fresado, cuidando escrupulosamente el centrado y profundidad correcta del trabajo.
- F. No se permitirán soldaduras autógenas a tope ni costuras por puntos. Deberán utilizarse exclusivamente soldaduras de arco eléctrico continuo, con material de aporte de calidad superior a la chapa utilizada. Los bordes de las chapas a soldar deberán biselarse a 45° de un solo lado, formando soldaduras en "V" y dejando entre ambos bordes una luz de 1mm. a fin de que penetre el material de aporte.
- G. Antes del cincado de las carpinterías y herrerías si es que el mismo correspondiera, se deberá verificar su completado.
- H. Tanto como sea practicable, el armado de las distintas carpinterías se realizará en taller, entregándose ya ensamblados en obra.
- I. Aquellos elementos que por diversas razones no puedan entregarse armados a obra, se pre armarán en el taller, se desarmarán y se suministrarán a obra y allí se volverán a armar.
- J. Las carpinterías incluirán los respectivos elementos de sujeción: grapas de planchuelas conformadas con dos colas de agarre, soldadas a distancia que no debe sobrepasar 1 m.

	GERENCIA DE VIA Y OBRAS	
	ESPECIFICACIONES TECNICAS GENERALES OBRAS CIVILES	<i>ETG 001</i>
		<i>Revisión 03</i>
		<i>Fecha: 05/2016</i>
		<i>Página 62 de 143</i>

Colocación en obra

Tal como para la fabricación, todo el montaje en obra será realizado por personal ampliamente entrenado y con experiencia demostrable en este tipo de trabajo.

Todas las carpinterías deberán ser montadas en forma perfectamente a plomo y nivel, en la correcta posición indicada por los planos de construcción y los replanteos.

LA CONTRATISTA deberá verificar en la obra todas las dimensiones y las cotas de niveles y/o cualquier otra medida de la misma que sea necesaria para la realización y terminación de sus trabajos y su posterior colocación, asumiendo todas las responsabilidades de las correcciones y/o trabajos que se debieran realizar para subsanar los inconvenientes que se presenten.

La máxima tolerancia admitida en el montaje de las distintas carpinterías y herrerías como desviación de los planos vertical y horizontal establecidos, será básicamente de 3 mm por cada 4 metros de largo de cada elemento considerado o proporcionada a esta relación.

El montaje de paneles pivotantes y fijos de los frentes de locales se efectuará de acuerdo al procedimiento estipulado por el fabricante y proveedor.

Aquellos elementos que por diversas razones no puedan entregarse armados a obra, se pre armarán en el taller, se desarmarán y se suministrarán a obra y allí se volverán a armar.

Las carpinterías incluirán los respectivos elementos de sujeción.

Será obligación de LA CONTRATISTA pedir, cada vez que corresponda, la verificación por la Inspección de Obra de la colocación exacta de las carpinterías y el cumplimiento del régimen de tolerancias.

La colocación de las persianas enrollables se ejecutará de acuerdo a las instrucciones de los fabricantes.

Inspecciones

La podrá revisar en el taller durante la ejecución, las distintas carpinterías y herrerías y desechará aquellas que no tengan las dimensiones y/o formas prescriptas.

7.2 PUERTAS Y VENTANAS.

7.2.1 GENERAL

Alcance

La sección incluye:

Provisión y colocación de todas las carpinterías, indicados en los planos, planillas y en estas

especificaciones. Los trabajos incluyen, pero no se limitan, a:

- a) Puertas de acceso a nuevos locales
- b) Coordinación con otras tareas: Trabajos accesorios

Se considerarán incluidos en los precios unitarios todos los gastos necesarios para la realización de los trabajos como mano de obra, equipos, andamiajes, provisión, descarga y transporte de materiales, así como todos los elementos conducentes a la perfecta funcionalidad, tales como, elementos de unión, selladores, todos los burletes necesarios para asegurar la estanqueidad del conjunto, elementos de anclaje, ajustes y demás trabajos que, sin estar explícitamente indicados en los planos o en esta especificación, sean necesarios para fabricar, entregar y colocar las carpinterías y herrerías de la presente obra.

Secciones relacionadas

Ver Punto "7.1.- CARPINTERIAS."

Normas de referencia

Normas IRAM 11524, 11541, 11544, 11573, 11592 y 11593.

Descripción del proyecto

Ver Punto "7.1.- CARPINTERIAS."

Presentaciones

Ver Punto "7.1.- CARPINTERIAS."

Entrega, almacenamiento y manipulación (Ver Punto "7.1.- CARPINTERIAS.")

7.2.2 PRODUCTOS

7.2.2.1. OBRAS NUEVAS

Puertas de acceso

Todas las puertas de acceso a las estaciones y todos los locales estarán conformadas en doble chapa N° 18 inyectada espesor 2", cerradura de seguridad y picaporte doble balancín. Se incluye

las tareas de pintura correspondientes. Su luz útil de paso mínima será de 80 cm. Quedan incluidos todos los herrajes y cerraduras.

Puertas placas interiores

Para las puertas interiores en los locales que surjan del proyecto se utilizarán puertas placas enchapadas en cedro, con nido de abeja en su interior y con marco de chapa cal 18. Quedan incluidos todos los herrajes, cerraduras y las tareas de pintura correspondientes.

Puerta para Baño de discapacitados

La puerta, tendrá una luz útil mínima de paso de 90 cm y permitirá su utilización por parte de personas con dificultad en el manejo de sus manos. El esfuerzo que transmita a través de su accionamiento manual no superará los 22 N.

Se colocará en ambas caras de ésta puerta manijas de doble balancín, con curvatura interna hacia la hoja, a una altura de 90 cm \pm 5 cm sobre el nivel del solado u otras que por su diseño resulten aptas para su utilización por parte de personas con discapacidad en la actividad manual. Contará con un herraje suplementario constituido por una barra de sección circular de 40 cm de longitud como mínimo, colocada del lado interior en forma inclinada a una altura media de 85 cm respecto del nivel del solado.

El área de maniobra hacia donde barre la hoja estará despejado en un ancho $a = \text{luz útil} + 30 \text{ cm}$ y un largo de 1.00 m.

Puerta para Baño

Se proveerá la carpintería correspondiente, debiéndose utilizar carpintería metálica (de chapa BWG N° 18) para todas las puertas que se utilizarán en los baños y demás vanos no especificados. Los retretes de los baños, serán con "cerrojo para baño Libre-Ocupado", de 0,60 m de ancho. Quedan incluidos todos los herrajes y cerraduras.

Ventanas

Para las ventanas en los locales que surjan del proyecto se utilizarán ventanas de aluminio reforzado, con doble hoja corrediza, con vidrios repartidos espesor min. 4 mm; serán de primera

	GERENCIA DE VIA Y OBRAS	
	ESPECIFICACIONES TECNICAS GENERALES OBRAS CIVILES	<i>ETG 001</i>
		<i>Revisión 03</i>
		<i>Fecha: 05/2016</i>
		<i>Página 65 de 143</i>

calidad y ejecutadas según indicaciones del fabricante. Quedan incluidos todos los herrajes, cerraduras y las tareas de pintura correspondientes.

Portones de acceso

Todos los portones se ejecutarán con cerramiento en metal desplegado, marco de perfiles metálicos reforzados sujetos las columnas laterales realizadas en H°A° o metálicos según detalle de resolución del proyecto adjunto.

Todos los portones a suministrar en la obra incluyen herrajes completos, pasadores horizontales y verticales, candados anti vandálicos con sus correspondientes llaves y la aplicación de pintura completa.

8.- TERMINACIONES

8.1 REVESTIMIENTOS

8.1.1 GENERAL

Alcance:

A Provisión y colocación de los revestimientos según lo indicado en los planos, y en las presentes especificaciones técnicas. Los trabajos incluyen, pero no se limitan a:

- a) Mosaicos y zócalos graníticos
- b) Mosaicos y zócalos cerámicos
- c) Baldosas y zócalos calcáreos
- d) Mosaicos y zócalos de porcellanato
- e) Mesadas de mármol y graníticas.
- f) Pastina para mosaicos
- g) Coordinación con otras tareas: trabajos accesorios

Secciones relacionadas

Dado que los trabajos incluidos en la presente sección guardan íntima relación con tratamientos incluidos en otras secciones, LA CONTRATISTA tendrá en cuenta la correspondencia con otras Secciones.

- a) Replanteo de las Obras

- b) Limpieza
- c) Aislaciones para la Humedad
- d) Carpinterías
- e) Pisos y Zócalos
- f) Cielorrasos de Placas de Roca de Yeso
- g) Revoques
- h) Instalaciones Eléctricas
- i) Instalaciones Mecánicas

Normas de referencia

Los valores característicos, tolerancias, análisis y métodos de ensayo de los materiales necesarios requeridos para los trabajos que se refiere esta Sección, así como las exigencias constructivas, se ajustaran a las normas IRAM respectivas, siempre y cuando no se opongan a las especificaciones contenidas en el presente, ni se contradigan o sean reemplazadas con otras normas que expresamente sean citadas en el mismo.

Coordinación con las instalaciones:

Se coordinará con todos los demás trabajos de instalaciones que afecten o sean cubiertos por la colocación de los revestimientos. Antes de continuar y finalizar los trabajos se deberá solicitar a la Inspección de Obra, todas las inspecciones necesarias.

Presentaciones:

- A- Se proveerá información de producto del fabricante para cada tipo de material usado.
- B- Con la debida anticipación, LA CONTRATISTA presentará a la aprobación de la Inspección de Obra las muestras de piezas con los colores y la calidad exigidas, las cuales quedarán en obra y servirán como elementos testigos o de contraste para todo el resto de los elementos.

Entrega y almacenamiento:

- A- Los revestimientos se entregarán en obra, embalados en esqueletos o envases en los que deberá leerse claramente las características del material (dimensiones, color, marca, cantidad de piezas, etc.).

- B- Deberán ser almacenados de modo tal que se eviten golpes que deterioren las piezas, ya que no se admitirá que sean colocadas piezas que no estén en perfectas condiciones, enteras y sin encalladuras.
- C- Las pastinas serán entregadas con la anticipación debida para su colocación, a fin de evitar su envejecimiento.

8.1.2 MATERIALES

Mosaicos, cerámicos, porcellanatos, mármoles y baldosas

Serán compactos, de dimensiones comerciales estandarizadas y color a definir por la Inspección de Obra.

Pastina y otros materiales:

- A- Pastina de color ídem mosaicos o baldosas.
- B- Aditivo látex para mortero tipo SIKA o equivalente.

8.1.3 EJECUCION

Preparación:

- A- La Inspección de Obra inspeccionará las superficies sobre las cuales se colocarán los revestimientos, e informará a LA CONTRATISTA acerca de cualquier condición que impida una correcta colocación, para su corrección inmediata.
- B- La colocación de los revestimientos sobre muros, se efectuará luego de haberse ejecutado sobre la pared la aislación hidrófuga y una capa de revoque grueso, en un todo de acuerdo a lo especificado en las Secciones correspondientes.

Colocación de revestimientos de Mosaicos, cerámicos, porcellanatos, mármoles y baldosas:

- A- Para la colocación con adhesivos plásticos tipo Klaukol o equivalente, la capa de revoque grueso deberá quedar perfectamente fratasada y aplomada, ya que no existe posibilidad de ajuste con el adhesivo.
- B- Deberá tenerse especial cuidado en los recortes de las piezas alrededor de cualquier tipo de elemento. La Inspección de Obra ordenará la reposición de todos los revestimientos que no estén perfectamente recortados o que presenten rajaduras o líneas defectuosas.

C- Se alinearán todas las juntas verticalmente y horizontalmente. Se colocarán los mosaicos con juntas cerradas. El adhesivo se utilizará de acuerdo con las instrucciones del fabricante. Cada mosaico tendrá talones separadores en los bordes para asegurar juntas de un mismo ancho.

D- El revestimiento se colocará en bandas horizontales, de acuerdo con el diseño indicado en los planos.

E- La tolerancia máxima del aplomado será de 2 mm. en más o en menos por cada 3 m. cuando se coloque una regla metálica sobre la superficie en cualquier sentido.

F- Los mosaicos o el embaldosado se dejarán fraguar un mínimo de 48 horas antes de colocar la pastina. Se golpearán las baldosas una vez colocadas y se reemplazarán aquellas que suenen huecas.

Colocación de pastinas:

A- Se limpiarán a fondo las juntas saturándolas con agua limpia antes de colocar la pastina, que se introducirá en todas las juntas hasta llenarlas totalmente al ras de la cara del revestimiento, para crear una superficie de terminación pareja y lisa.

B- Las juntas empastinadas se deberán proteger de manchas y si estas se produjeran, LA CONTRATISTA deberá rehacerlas.

Limpieza y protección:

Se limpiarán las superficies luego de colocar la pastina. No se deberán emplear soluciones de ácidos para limpiar los mosaicos.

8.2 PISOS Y ZOCALOS**8.2.1 GENERAL****Alcance**

La sección incluye:

A - La colocación de todos los pisos y zócalos indicados en los planos y en estas especificaciones.

Los trabajos incluyen, pero no se limitan, a:

- a) Pisos y zócalos

- b) Pisos avisadores
- c) Solados guía para ciegos
- d) Alzadas y pedadas
- e) Pastinas y colocación
- f) Coordinación con otras tareas: trabajos accesorios

B - Se considerarán incluidos en los precios unitarios todos los gastos necesarios para la realización de los trabajos como mano de obra, equipos, provisión, descarga y transporte de materiales y demás trabajos que, sin estar explícitamente indicados en los planos o en esta especificación, son necesarios para ejecutar los pisos de la presente obra.

Secciones relacionadas

Dado que los trabajos incluidos en la presente sección guardan íntima relación con tratamientos incluidos en otras secciones, LA CONTRATISTA tendrá en cuenta la complementación de especificaciones respectivas. Este listado es orientativo y no limitativo:

- a) Replanteo de las Obras
- b) Limpieza
- c) Contrapisos y Carpetas
- d) Aislaciones para la Humedad
- e) Carpinterías
- f) Revestimientos
- g) Revoques
- h) Instalaciones Mecánicas
- i) Instalaciones Eléctricas
- j) Instalaciones Sanitarias

Normas de referencia

A - Los valores característicos, tolerancias, análisis y métodos de ensayo de los materiales necesarios requeridos para los trabajos que se refiere esta sección, así como las exigencias constructivas, se ajustaran a las normas IRAM respectivas, siempre y cuando no se opongan a las especificaciones contenidas en el presente, ni se contradigan o sean reemplazadas con otras normas que expresamente sean citadas en el mismo.

	GERENCIA DE VIA Y OBRAS	
	ESPECIFICACIONES TECNICAS GENERALES OBRAS CIVILES	<i>ETG 001</i>
		<i>Revisión 03</i>
		<i>Fecha: 05/2016</i>
		<i>Página 70 de 143</i>

B - Normas IRAM 11580; 11565; 11566; 11568; 11569; 11571 y 11574.

Presentaciones

Muestras:

A - LA CONTRATISTA presentará muestras de cada tipo de solado, y la Inspección de Obra podrá exigir tramos de muestra, a fin de establecer en la realidad, los perfeccionamientos y ajustes necesarios para una mejor realización y a resolver detalles complementarios de terminación.

B - La Inspección de Obra ordenará - a cargo y costo de LA CONTRATISTA -, el retiro de los pisos colocados, en el caso de que no respondan a la forma de colocación aprobada en el tramo de muestra.

Entrega y almacenamiento

A.- Los pisos y zócalos serán recibidos en obra, embalados en esqueletos o envases en los que deberá leerse claramente las características del material (dimensiones, color, marca, cantidad de piezas, etc.).

B.- Deberán ser almacenados de modo tal que se eviten golpes que deterioren las piezas, ya que no se admitirá que sean colocadas piezas que no estén en perfectas condiciones, enteras y sin encalladuras.

C.- Las pastinas serán entregadas con la anticipación mínima para su colocación, a fin de evitar su envejecimiento.

8.2.2 PRODUCTOS

8.2.2.1. Pisos comerciales

- Mosaicos
- Cerámicos
- Porcellanatos
- Baldosas de cemento

Todos los pisos serán de primera marca, de uso comercial, dimensiones estandarizadas y de fabricación y stock constante.

Mortero de fijación:

Será preparado con adhesivo en polvo tipo Kerfix o equivalente. En caso utilizarse morteros convencionales se deberán ajustar los niveles a estos espesores.

Pastina y otros materiales:

- A - Pastina de color ídem mosaicos
- B - Aditivo látex para mortero tipo SIKA o equivalente

8.2.2.2. Cemento alisado

Conformado por un hormigón armado de entre 3 y 5 cm de espesor, compuesto por un agregado grueso (blinder o piedra partida), un agregado fino (arena especial) y el ligante (cemento puro). Se llaneará por medios mecánicos inmediatamente luego de volcar el Hº, se aplicará endurecedor y ferrite de color a definir según las características de la obra. Se realizarán juntas de dilatación que no superen los 25 m².

8.2.2.3. Pisos de goma

El piso de goma a instalar sobre el piso técnico o piso de estructuras de maderas se aplicará con un sistema práctico de colocación que evite el uso de adhesivos (tipo Indelval – Ecosport encastrable o calidad superior), en baldosas de dimensiones y peso fáciles de transportar y sencillas de maniobrar o en presentaciones en rollos.

Sus características a tener en cuenta son:

Estabilidad dimensional	+/- 0,3 %
Resistencia a la quemadura de cigarrillo	OK, test de norma Iram 113070
Flexibilidad	OK, EN 435, proc. A"
Dureza	88+/-5
Indentación residual	<= 0,09 mm
Resistencia a la abrasión	<= 0,7 mm deep
Decoloración a la luz artificial	OK, EN 20 105-B02, met 3
Absorción de agua	OK, norma Iram 113074

Resistencia al fuego	Sin combustión, Iram 113076, proc 6.6
Envejecimiento	OK, Iram 113076, proc. 6.7
Resistencia U. V.	OK, Iram 113076, proc. 6.8
Prop. Antideslizantes	> 0,5
Absorción sonora	>= 20 db (7.0 mm)
Efectos a los químicos Resistente	EN 423
Prop. de aislamiento eléctrica	> 10 10 Ohm
Carga estática al ser caminado Antiestático	< 2kv
Efecto de silla de castor	OK, EN 425

Previo a la colocación del nuevo revestimiento, se deberá proceder al retiro parcial de aquellos sectores del revestimiento existente, la nivelación de las placas del piso técnico o de estructuras de madera y la limpieza de la superficie a fin de lograr una óptima horizontalidad, se realizará por cuenta y cargo de LA CONTRATISTA.

Se deberán incluir todas las tareas adicionales, denominadas como de maestranza, que resulten necesarias para la realización de los trabajos detallados.

Los cortes correspondientes a las divisorias, periscopios, escalones de escalera y todos aquellos elementos fijos al piso deberán ser hechos prolijamente, debiendo quedar el trabajo bien terminado y completo, de acuerdo a las reglas del buen arte.

8.2.3 EJECUCION

Preparación y colocación de mosaicos y baldosas

A.-Inspección de Obra inspeccionará las carpetas y contrapisos sobre las cuales se colocarán los pisos, e informará acerca de cualquier condición que impida una correcta colocación. La iniciación de los trabajos implicará la aceptación de las condiciones.

B.- En todos los casos, las piezas de los pisos propiamente dichas, penetrarán debajo de los zócalos.

C.- Se dispondrán juntas de dilatación en correspondencia con juntas de contrapisos, rellenas con sellador adecuados y de primera calidad.

D.- Se alinearán todas las juntas verticalmente y horizontalmente. Se colocarán los mosaicos con

juntas cerradas, de acuerdo al diseño especificado en los planos. El adhesivo se utilizará de acuerdo con las instrucciones del fabricante. Cada mosaico tendrá talones separadores en los bordes para asegurar juntas de un mismo ancho.

E.- Estará estrictamente prohibida la utilización de piezas cortadas en forma manual. Se efectuarán solamente cortes mecánicos, de forma tal que se obtengan dimensiones rigurosamente exactas, cantos y aristas vivas y ausencia total de cualquier tipo de deficiencias.

F.- Si fuera necesario colocar tapas de inspección, éstas se construirán ex profeso de tamaño igual a una o varias baldosas y se colocarán reemplazándolas, en tal forma que no sea necesario colocar piezas cortadas.

G.- Se tomarán todas las precauciones necesarias para evitar que existan piezas que suenen a hueco o que tengan movimiento, pues de producirse estos inconvenientes, como así mismo cualquier otro, la Inspección de Obra ordenará la demolición de las partes defectuosas y exigirá su reconstrucción en forma correcta.

H.- Si en el piso se embuten canalizaciones de cualquier tipo, las mismas deberán ser revisadas y aprobadas por la Inspección de Obra previamente a la ejecución de los solados.

I.- No se admitirán imperfecciones de nivelación general, de alineación, ni defectos de piezas, desniveles entre las mismas, diferencias de color, etc.

J.- Para la colocación de los zócalos regirán las mismas normas que para el piso correspondiente. La terminación será recta y uniforme guardando las alineaciones de las juntas.

K.- En los escalones, las pedadas llevarán en todos los casos dos bandas antideslizantes de carburo de silicio en las pedadas, según detalle incluido en los planos.

L.- Al comenzar y finalizar cada tramo de escalera, se colocará un solado de prevención con los mosaicos graníticos avisadores especificados, según diseño incluido en los planos de solados, con un ancho de 60 cm. por el ancho de la escalera.

Colocación de pastinas:

A.- Una vez colocados los pisos, deberán empastinarse, evitándose el uso de colorantes orgánicos que puedan deteriorarse con los agentes de limpieza.

B.- El mortero de juntas (Pastina) provisto se preparará con 40% de cemento Portland, 60% de arena fina zarandeada agregando 10% de Siliston Acuoso (IGGAM, o calidad superior) al agua de empaste y el color especificado.

C.- Las juntas deberán quedar completamente rellenas de pastina, sin descarnes, no admitiéndose

	GERENCIA DE VIA Y OBRAS	
	ESPECIFICACIONES TECNICAS GENERALES OBRAS CIVILES	<i>ETG 001</i>
		<i>Revisión 03</i>
		<i>Fecha: 05/2016</i>
		<i>Página 74 de 143</i>

juntas vacías, ni rellenas con material distinto al de la pastina.

D.- Las juntas empastinadas se deberán proteger de manchas y si éstas se produjeran, LA CONTRATISTA deberá rehacerlas.

Limpieza y protección:

A- Una vez colocados los pisos, se dejará fraguar 48 horas antes de pisarlos hasta que estén firmemente fraguados. Todo trabajo dañado antes de la recepción será reparado por LA CONTRATISTA sin costo adicional.

B- La limpieza final se efectuará de acuerdo a las instrucciones de los fabricantes.

C- Hasta la recepción provisional de las obras, LA CONTRATISTA será único responsable de la protección de los pisos con materiales adecuados.

8.3 CIELORRASOS DE PLACAS DE ROCA DE YESO

8.3.1 GENERAL

Alcance

La sección incluye:

A.- Provisión y montaje de los cielorrasos de placa de roca de yeso, indicados en los planos y en estas especificaciones. Los trabajos de cielorrasos de placa de roca de yeso incluyen, pero no se limitan, a:

- a) Cielorrasos de Locales
- b) Cenefa y cierre desde carpintería de locales a losa de techo
- c) Buñas perimetrales
- d) Tapas de acceso
- e) Refuerzos para la sujeción de elementos
- f) Coordinación con otras tareas
- g) Trabajos accesorios

B.- Se considerarán incluidos en los precios unitarios todos los gastos necesarios para la realización de los trabajos como mano de obra, equipos, andamiajes, provisión, descarga y transporte de materiales, colocación de marcos y sujeciones para instalaciones, ejecución de pases para alojar

cañerías, nichos, amure de grapas, colocación de tacos y demás elementos de sujeción necesarios para la fijación de diverso tipo de elementos y otros trabajos que, sin estar explícitamente indicados en los planos o en esta especificación técnica, sean necesarios para ejecutar los cielorrasos de la obra.

Secciones relacionadas

A.- Dado que los trabajos incluidos en la presente sección guardan íntima relación con tratamientos incluidos en otras secciones, LA CONTRATISTA tendrá en cuenta la complementación de especificaciones respectivas.

- a) Replanteo de las Obras
- b) Limpieza
- c) Estructuras de Hormigón colado en Obra
- d) Revestimientos de Baldosas
- e) Revoques
- f) Instalaciones Mecánicas
- g) Instalaciones Eléctricas
- h) Tabiques de placa de roca de yeso

B.- Será de particular importancia que LA CONTRATISTA tenga en cuenta el tendido de cualquier tipo de instalación eléctrica y/o mecánica y/o de cualquier otro tipo que deba ser cubierta por los cielorrasos. Por lo tanto, el emplacado final, será realizado cuando dichas instalaciones estén terminadas y hayan sido sometidas a las pruebas previstas.

Normas de referencia

A- Los valores característicos, tolerancias, análisis y métodos de ensayo de los materiales necesarios requeridos para los trabajos que se refiere esta sección, así como las exigencias constructivas, se ajustaran a las normas IRAM respectivas, siempre y cuando no se opongan a las especificaciones contenidas en el presente, ni se contradigan o sean reemplazadas con otras normas que expresamente sean citadas en el mismo.

B- Resistencia a los esfuerzos: Normas IRAM 11.596 Ensayo de impacto sobre probeta vertical y 11.595 Ensayo de impacto de bola de acero. INTI (Instituto Nacional de Tecnología Industrial).

C- Resistencia a la combustión: Ensayos bajo Norma NBN 713.020, equivalente a la Norma ISO 834. Norma ASTM 119

D- Norma ASTM 413-70T.STC. (500 Hz) y Norma IRAM 4044 para aislación acústica, Norma ASTM C 630-91 para absorción de humedad.

E- Coeficiente de conductibilidad térmica = 0,38 Kcal/m h°C.

Presentaciones

A.- Muestras: Si la Inspección de Obra lo requiere, se deberán presentar muestras de todos los materiales a ser utilizados.

B.- Tramos de muestra: Si la Inspección de Obra lo requiere, se deberán realizar, previamente a la ejecución de los cielorrasos, tramos de muestra (parte de cielorraso: módulo o tramo completo) con el fin de determinar el nivel de terminación deseado. Una vez aprobadas las muestras, se conservarán con el único objeto de poder compararlas en caso de duda.

C.- Para cualquier tipo de información técnica referida a los productos, montaje e instalación deberá consultarse el Manual del Instalador publicado por el fabricante de los productos primarios.

Entrega, almacenamiento y manipulación

A-LA CONTRATISTA deberá prever el almacenaje de los paneles y elementos de modo tal que estén absolutamente preservados de golpes, alabeos, torceduras, etc. en depósitos cerrados a temperaturas superiores a 0°. Las placas deberán conservarse en sus envoltorios de provisión hasta proceder a su uso.

B-LA CONTRATISTA será responsable de sustituir todos aquellos paneles o elementos de la estructura de suspensión que puedan ser observados por la Inspección de Obra, por presentar deformaciones, roturas, desmejoras de cualquier tipo o alteraciones de su textura.

C.- El transporte vehicular y la estiba se realizarán en posición horizontal, sin ninguna protección adicional. No deberán apilarse más de 60 placas, separadas por fajas o listones de madera y apoyadas a una distancia del suelo no menor de 7,5 cm. Los listones de separación estarán alineados y distanciados 45 cm. y a 5 cm. de los bordes,

D.- No deberán transportarse manualmente de plano. Deberán moverse en posición vertical, sin tomarse de los extremos.

8.3.2 PRODUCTOS

Materiales

A- Placas de roca de yeso, resistentes a la humedad, núcleo de roca de yeso bihidratado, con caras

revestidas con papel de celulosa especial de 300 grs/m² (tratado químicamente, color verde) y espesor 0,6 mm. de 1,20 x 2,40 m., de espesor 12,5 mm. Para poder colocar este tipo de panel en el cielorraso se respetará lo indicado por el fabricante en cuanto a la separación entre perfiles (máximo entre montantes 30 cm).

B- Perfiles estructurales de chapa galvanizada N° 24 de alas de 35 mm. y alma de longitud 70 mm., largo estándar 2,60 m, para conformación del bastidor metálico. Las alas serán moleteadas para permitir la fijación de los tornillos autorroscantes T2.

C- Perfiles Omega de sección trapezoidal de chapa galvanizada N° 24 de 70 x 13 mm, largo estándar de 2,60 m.

D- Fijaciones:

- a) Tarugos tipo Fischer y Tornillos N° 6 N° 8.
- b) Remaches tipo Pop.
- c) Tornillos tipo T1 para fijación montante con solera.
- d) T2 para fijación de placa a la estructura.
- e) T3 para fijación de dos placas de estructura.

E- Elementos de terminación:

- a) Masilla formulada en base a resinas vinílicas.
- b) Cintas de papel celulósico fibrado de alta resistencia a la tensión de 50 mm. de ancho, premarcada en el centro.
- c) Cinta de malla autoadhesiva de fibras de vidrio cruzadas, para reparaciones de placas.
- d) Cinta con fleje metálico para cubrir cantos que formen ángulos salientes diferentes a 90°.
- e) Cantonera guardacanto o esquinera (para ángulos de placas) de chapa galvanizada N° 24 de 32 x 32 mm. largo 2,60 m. con nariz redondeada y ángulo ligeramente inferior a 90 grados, con perforaciones para clavado y penetración de masilla.
- f) Buña perimetral "Z", perfil de terminación prepintado en forma de "z", de chapa galvanizada N° 24 de 15 x 8,5 mm. largo 2,60 m. con un ala para facilitar el atornillado o pegado de la placa; usada para encuentro de paredes y cielorrasos.

F- Tapas de acceso a instalaciones de chapa BWG 16 con refuerzos y marco perimetral de chapa con buña de 1,5 x 1,5 cm. Incluirán una boqueta para cerradura tipo Allen embutida.

G- La Inspección de Obra rechazará todo material que no cumpla las condiciones descriptas anteriormente.

8.3.3 EJECUCION

Colocación y construcción

A.- Todos los trabajos de cielorrasos de placa de roca de yeso deberán efectuarse de acuerdo a las indicaciones de los planos generales y de detalle, estas especificaciones y el Manual Técnico del Fabricante, debiendo LA CONTRATISTA considerar dentro de sus obligaciones, el efectuar todos aquellos trabajos que, aunque no se indiquen en la documentación mencionada resulten necesarios para una correcta ejecución al solo juicio de la Inspección de Obra.

B.- Para la ejecución de los cielorrasos, LA CONTRATISTA deberá cumplir con lo exigido en acápite anteriores y además con lo siguiente:

a) Se dispondrán perfiles estructurales cada 1,20 m dispuestos como estructura maestra y otros como montantes o travesaños cada 30 cm unidos con tornillos tipo Parker, terminándose con una solera perimetral, unida a los muros mediante la colocación de tarugos Fischer.

b) La estructura deberá quedar completamente nivelada y asegurada a la estructura por varillas roscadas o alambres galvanizados Nº 14 también colocados con piezas de regulación.

c) Sobre esta estructura se montarán las placas de yeso estándar de 12,5 mm. de espesor, dispuestas en forma alternada.

d) Las placas de roca de yeso se colocarán fijándolas a los montantes metálicos con tornillos T2 o clavos copa. Estos tornillos o clavos de fijación de las placas a la estructura se colocarán separados 25 a 30 cm y en ningún caso a menos de 15 mm de los bordes del tablero. Los tornillos o clavos deberán quedar rehundidos, sin torcerse ni romper el papel. Si se produjera alguno de estos inconvenientes se deberán retirar y colocar otros a pocos centímetros y no en el mismo lugar.

Colocación de marcos y refuerzos para colocación de elementos

En todos los casos al instalar los cielorrasos de placa de roca de yeso se colocarán simultáneamente los marcos y refuerzos necesarios para la colocación de elementos según los respectivos planos.

Instalaciones

Para la ejecución de las instalaciones incluidas en los cielorrasos, LA CONTRATISTA deberá cumplir con las siguientes prescripciones:

a) Una vez finalizada la colocación de instalaciones y efectuadas sus pruebas, se ejecutará

la estructura de los cielorrasos.

b) Para dichas instalaciones LA CONTRATISTA deberá coordinar sus posiciones con la estructura de sostén de los cielorrasos, que deberá ser sometido a la aprobación de la Inspección de Obra.

c) En ningún caso se podrán tomar instalaciones de las estructuras de sostén de los cielorrasos, como tampoco usar las instalaciones construidas para colgar las estructuras de los cielorrasos.

d) Se deberá efectuar el sellado de todas las penetraciones en los cielorrasos, resina termoplástica Promastop Revestimiento o equivalente, con un espesor mínimo de 3 mm. (Aproximadamente 7Kg/m²).

e) Las tapas de acceso especificadas se colocarán según los planos de cielorrasos, abisagradas al marco y con planchuela de cierre para el accionamiento de la cerradura.

Terminaciones

A - Las uniones de placa y las improntas de las fijaciones serán tomadas con masilla y encintadas con la cinta de papel celulósico especificada, dejándose secar 24 horas.

Luego se efectuará un masillado final sobre las cintas y las improntas de los tornillos y clavos, sin dejar rebabas.

B - No deberá haber diferencias de nivel entre 2 placas consecutivas ni por las depresiones originadas por tornillos logrando el mismo nivel para toda la superficie del paramento.

C - Todas las caras de los cielorrasos de placas de roca de yeso se terminarán con la aplicación de un sellador tapaporos y un enduido total, de todas las capas necesarias hasta lograr una superficie homogénea y plana.

D - Los cielorrasos deberán quedar listos para pintar.

E - Todas las aristas salientes de los cielorrasos deberán protegerse con las cantoneras o ángulos de ajuste de chapa galvanizada especificados.

F - Se ejecutarán los buñados, indicados en los planos de cielorrasos y de detalles, con los elementos de terminación especificados en esta Sección del Pliego de Especificaciones Técnicas, Parte 2: Productos

8.4 REVOQUES

8.4.1 GENERAL

Alcance

La sección incluye:

A.- Suministro y ejecución de todos los trabajos de revoques, indicados en los planos, planilla de locales y en estas especificaciones. Los trabajos de revoques incluyen, pero no se limitan, a:

- a) Jaharro y revestimiento plástico
- b) Revoque grueso bajo revestimientos
- c) Revoque fino y enlucidos
- d) Coordinación con otras tareas: trabajos accesorios

B.- Se considerarán incluidos en los precios unitarios todos los gastos necesarios para la realización de los trabajos como mano de obra, equipos, andamiajes, provisión, descarga y transporte de materiales, y demás trabajos que, sin estar explícitamente indicados en los planos o en esta especificación, son necesarios para ejecutar los trabajos de revoques de la presente obra.

Secciones relacionadas

Dado que los trabajos incluidos en la presente sección guardan íntima relación con tratamientos incluidos en otras secciones, LA CONTRATISTA tendrá en cuenta la complementación de especificaciones respectivas.

- a) Replanteo de las Obras
- b) Limpieza
- c) Hormigón Colado en Obra
- d) Barandas y Pasamanos
- e) Aislaciones para la Humedad
- f) Carpinterías
- g) Revestimientos
- h) Instalaciones Mecánicas
- i) Instalaciones Eléctricas

	GERENCIA DE VIA Y OBRAS	
	ESPECIFICACIONES TECNICAS GENERALES OBRAS CIVILES	<i>ETG 001</i>
		<i>Revisión 03</i>
		<i>Fecha: 05/2016</i>
		<i>Página 81 de 143</i>

Normas de referencia

A - Los valores característicos, tolerancias, análisis y métodos de ensayo de los materiales necesarios requeridos para los trabajos que se refiere esta sección, así como las exigencias constructivas, se ajustaran a las normas IRAM respectivas, siempre y cuando no se opongan a las especificaciones contenidas en el presente, ni se contradigan o sean reemplazadas con otras normas que expresamente sean citadas en el mismo.

B - Las normas IRAM mencionadas en el texto.

Presentaciones

Muestras:

Si la Inspección de Obra lo requiere, se deberán realizar previamente a la ejecución del revestimiento plástico, un paño de 1.00 x 1.00 metros, con el fin de determinar el nivel de terminación deseado. Una vez aprobado el tramo de muestra, se conservará con el único objeto de poder compararlas con las terminaciones definitivas.

Entrega, almacenamiento y manipulación

A.- Todos los materiales deberán ser entregados en la obra y almacenados hasta su uso.

B.- Todo el cemento y la cal, se entregarán en bolsas enteras, en buena condición y en peso completo. Las bolsas dañadas o de peso fraccional serán rechazadas.

C.- Todas las bolsas deberán ser conservadas en obra, dentro de los locales adecuados al abrigo de la humedad y de la intemperie, estibadas sobre tarimas o pisos de materiales no higroscópicos.

8.4.2 PRODUCTOS

Materiales

A.- Los materiales a emplear serán en todos los casos de la mejor calidad dentro de su respectiva clase y de marca aceptada por la Inspección de Obra.

B.- Se deja especialmente aclarado, que, en caso de comprobarse incumplimiento de las normas contractuales debidas a causas de formulación o fabricación del material, la única responsable será LA CONTRATISTA, no pudiendo trasladar la responsabilidad al fabricante de los productos primarios.

C.- La propia CONTRATISTA deberá tomar los recaudos necesarios para asegurarse que el producto responda en un todo de acuerdo a las cláusulas contractuales.

D.- En los casos de revoques defectuosos originados en la calidad de los productos, LA CONTRATISTA - a su exclusivo cargo - deberá proceder de inmediato, a la nueva ejecución de los revoques que sean rechazados por la Inspección de Obra.

E.- Cales

- a) La cal aérea, hidratada, en polvo para construcción responderá a la norma IRAM 1626.
- b) La cal viva aérea para construcción responderá a la norma IRAM 1628.
- c) La cal hidráulica hidratada en polvo para la construcción responderá a las Normas IRAM 1508 y 1516.

F.- Cemento

- a) El cemento portland será el normal común, aprobado y conformará con las normas IRAM 1503, 1504, 1612, 1617, 1619, 1643 y 1679
- b) El cemento será fresco y en envases originales, debiendo rechazarse aquel que haya tomado humedad o contenga partes aglutinadas.

G.- Cemento de albañilería

- a) El cemento de albañilería se recibirá en obra envasado en envase original de fábrica y responderá a la norma IRAM 1685.

H.- Arenas

- a) Deberán ser limpias, del grano adecuado a cada caso y no contendrán sales, sustancias orgánicas, ni arcilla adherida a sus granos. Deberá cumplir la norma IRAM 1633.
- b) Una vez iniciados los trabajos con una calidad y granulometría de arena definidos, no podrán cambiarse los mismos, salvo autorización expresa de la Inspección de Obra.

I.- Revestimiento plástico

- a) Se colocará Quimtex Romano Mix fino, de productora Química Llana y Cía o equivalente.
- b) Como base se utilizará Quimtex Romano base o equivalente.

8.4.3 EJECUCION

Preparación y construcción

A.- Todos los trabajos de revoques deberán efectuarse de acuerdo a las indicaciones de los planos generales, de detalle y estas especificaciones, debiendo LA CONTRATISTA considerar dentro de sus obligaciones, la realización de todos aquellos trabajos que, aunque no se indiquen en la documentación mencionada resulten necesarios para una correcta ejecución al sólo juicio de la

Inspección de Obra.

B.- Los paramentos que deban ser revocados, se limpiarán y prepararán esmeradamente, desprendiendo por rasquetado o abrasión las costras de mezcla existentes en las superficies, con desprendimiento de todas las partes no adherentes.

C.- Previamente a la aplicación de cualquier revoque, deberán mojarse convenientemente los muros a recubrir. Una vez ejecutados los revoques se los mojará abundantemente y en forma frecuente, en la medida necesaria para evitar fisuras en los mismos.

D.- Salvo en los casos en que especifique expresamente lo contrario, los revoques tendrán un espesor mínimo de un centímetro y medio (1,5 cm.) en total con terminación peinada.

E.- Los revoques, una vez terminados, no deberán presentar superficies alabeadas, ni fuera de plomo o nivel, ni rebabas u otro tipo defectos; tendrán aristas rectilíneas, exentas de ondulaciones.

F.- Todos los revoques deberán ser ejecutados hasta el nivel de los solados, para evitar remiendos posteriores a la colocación de los zócalos.

G.- Los encuentros de paramentos verticales con planos horizontales de cielorrasos, tendrán en general una terminación de arista recta entrante, salvo en los casos indicados con buña perimetral en los cielorrasos de placas de roca de yeso.

Revoque grueso bajo revestimientos de mosaicos

A.- LA CONTRATISTA deberá cumplir con lo exigido en los acápites anteriores en cuanto a preparación y ejecución y además con lo siguiente:

B.- La terminación de los revoques gruesos será fratasada.

C.- El azotado hidrófugo previo se realizará de acuerdo con las prescripciones de la Sección correspondiente.

Repaso de revoques existentes

A.- Los revoques existentes sobre estructuras de hormigón deberán ser repasados y verificado su estado.

B.- En caso de desprendimientos, humedades, oquedades, desniveles, desmejoras en general, deberán ser picados y reparados con morteros y texturas similares.

	GERENCIA DE VIA Y OBRAS	
	ESPECIFICACIONES TECNICAS GENERALES OBRAS CIVILES	<i>ETG 001</i>
		<i>Revisión 03</i>
		<i>Fecha: 05/2016</i>
		<i>Página 84 de 143</i>

8.5 PINTURAS

8.5.1 GENERAL

Alcance

La sección incluye:

A.- Suministro y ejecución de todos los trabajos de pinturas, indicados en los planos, y en estas especificaciones. Los trabajos de pintura incluyen, pero no se limitan, a:

- a) Pintura en Cielorrasos Interiores
- b) Pintura en Paramentos interiores
- c) Pintura de hierro en barandas. Ver Sección 5: Barandas y Pasamanos
- d) Pinturas de elementos metálicos existentes, revestimientos de columnas
- e) Pintura de elementos de madera
- f) Coordinación con otras tareas: trabajos accesorios

B.- Se considerarán incluidos en los precios unitarios todos los gastos necesarios para la realización de los trabajos como mano de obra, equipos, andamiajes, provisión, descarga y transporte de materiales, y demás trabajos que, sin estar explícitamente indicados en los planos o en esta especificación, son necesarios para ejecutar los trabajos de pintura y demarcación de la presente obra.

Secciones relacionadas

Los trabajos incluidos en la presente Sección del Pliego de Especificaciones Técnicas, guardan íntima relación con tratamientos incluidos en otras secciones, por lo tanto, LA CONTRATISTA tendrá en cuenta la complementación de especificaciones respectivas.

- a) Limpieza
- b) Cielorrasos
- c) Revoques
- d) Revestimientos
- e) Barandas y Pasamanos

Normas de referencia

A.- Los valores característicos, tolerancias, análisis y métodos de ensayo de los materiales necesarios requeridos para los trabajos que se refiere esta sección, así como las exigencias

constructivas, se ajustarán a las normas IRAM respectivas, siempre y cuando no se opongan a las especificaciones contenidas en el presente, ni se contradigan o sean reemplazadas con otras normas que expresamente sean citadas en el mismo.

B.- Normas IRAM referentes incluidas en el capítulo Pinturas y Afines. Entre otras 1109 A y B / I a XXII: Ensayos de Pinturas; 1031, 1051, 1078 y 1174: Métodos de pintado; 1227: Enduídos; 1229, 1077, 1070, 1226: Pinturas al agua.

Presentaciones

A.- Muestras de colores:

En todos los casos LA CONTRATISTA presentará a la Inspección de Obra, muestras de colores con su marca y código, para decidir el tono a emplearse.

B.- Muestras sobre superficies:

LA CONTRATISTA realizará previamente a la ejecución de la primera mano de pintura y en las superficies a pintar, las muestras que la Inspección de Obra le solicite, a fin de obtener su aprobación.

Entrega, almacenamiento y manipulación

A.- Todos los materiales deberán ser entregados en la obra en sus envases originales, cerrados y provistos de sello de garantía del fabricante.

B.- Deberán ser almacenados hasta su uso, cumpliendo con las disposiciones de seguridad para depósitos de inflamables.

8.5.2 PRODUCTOS

Materiales

A.- Los materiales a emplear serán en todos los casos de la mejor calidad dentro de su respectiva clase y de marca aceptada por la Inspección de Obra.

B.- Látex acrílico:

Será para los cielorrasos interiores: Kem Loxon Satinado Sherwin Williams, Cielorrasos - Antihongo Alba o equivalente.

C.- Esmalte sintético

Pintura elaborada con resinas sintéticas del tipo "alkyd", tipo Albalux Alba o equivalente.

D.- Pinturas Epoxi

Epoxi Alto Tránsito Sintoplast, o equivalente E.- Pinturas demarcatorias

Pintura de demarcación amarilla tipo Albavial, Sintoplast Induplast Sintevialo equivalente.

8.5.3 EJECUCION

Generalidades

A.- Todas las superficies serán limpiadas prolijamente y preparadas en forma conveniente antes de recibir las sucesivas manos de pintura.

B.- LA CONTRATISTA deberá notificar a la Inspección de Obra cuando vaya a aplicar cada mano de pintura.

C.- Las diferentes manos se distinguirán dándoles distinto tono dentro del mismo color, (salvo las pinturas que precisen un proceso continuo).

D.- En lo posible se completará cada mano en paños completos de las superficies, antes de aplicar la siguiente. La última mano de pintura, se dará después de que todos los trabajos de otros rubros que afecten las superficies pintadas, hayan finalizado.

E.- Será condición indispensable para la aceptación de los trabajos, que tengan un acabado perfecto, no admitiéndose que presenten señales de pinceladas, marcas, pelos, chorreaduras, etc.

F.- Si por deficiencia en el material, mano de obra o cualquier otra causa no se satisfacen las exigencias de perfecta terminación y acabado aceptadas por la Inspección de Obra, LA CONTRATISTA dará las manos necesarias además de las especificadas, para lograr un acabado perfecto sin que esto constituya un trabajo adicional.

G.- LA CONTRATISTA deberá tomar las precauciones necesarias a los efectos de no manchar otras estructuras y/o elementos pues en el caso que esto ocurra, será por su cuenta la limpieza o reposición de los mismos, a sólo juicio de la Inspección de Obra.

Secado de las superficies pintadas

A.- No se aplicará una mano adicional de pintura hasta tanto la anterior no se haya secado y se pueda pintar. Se deberán atender las instrucciones del fabricante para ver los tiempos de secado con respecto a la humedad y temperatura ambiente de cada producto en particular.

B.- No se agregará ningún agente secador a la pintura.

Látex acrílico en cielorrasos

A.- En este acápite se especifica la realización de todas las tareas de pintura en cielorrasos de placas de roca de yeso, paramentos de placas de roca de yeso y paramentos de yeso proyectado, al látex acrílico.

B.- LA CONTRATISTA deberá cumplir con lo exigido en los acápites anteriores en cuanto a la ejecución y además con lo siguiente:

a) En los cielorrasos y paramentos de placas de roca de yeso terminado con su enduido de terminación, se procederá a la preparación de la superficie, mediante su lijado. Posteriormente y previamente a los trabajos de terminación de pintura, se realizarán los nuevos enduidos plenos que pudieran ser necesarios, efectuando control final con lámpara.

b) En los paramentos de yeso se procederá a su lijado para realizar los enduidos.

c) Luego se aplicarán las manos de pintura al látex especificada que sean necesarias para su correcto acabado: tres como mínimo. La primera diluida al 50% con agua y las dos siguientes sin rebajar, salvo que lo determine la absorción de las superficies. Deberán transcurrir tres horas como mínimo, entre mano y mano. Se aplicarán como mínimo y en total 200 cm³/m².

Esmalte sintético

A.- Todos los elementos metálicos (columnas de iluminación, barandas, pasamanos, asientos metálicos, etc.), llegarán a obra sin pintar.

B.- Se procederá a un tratamiento de cepillado, lijado y sopleteado con aire a presión hasta obtener una superficie limpia, la que a posterior se tratará con desoxidante y desengrasante.

C.- Se aplicarán dos manos como mínimo de antióxido a base de cromato de zinc.

D.- Posteriormente, se le aplicarán como mínimo dos manos de esmalte sintético.

E.- Se incrementarán las manos de aplicación en caso de utilizar sopletes de pintura.

Las pinturas a utilizar en obra serán de marca reconocida de primera calidad, en sus envases originales, y de colores a definir con la Inspección de Obra. -

Esmalte epoxi sobre barandas y otros elementos metálicos

A.- LA CONTRATISTA deberá cumplir con lo exigido en acápites anteriores y además con lo siguiente:

a) Se cepillará, lijará y sopeteará con aire a presión hasta obtener una superficie limpia.

	GERENCIA DE VIA Y OBRAS	
	ESPECIFICACIONES TECNICAS GENERALES OBRAS CIVILES	<i>ETG 001</i>
		<i>Revisión 03</i>
		<i>Fecha: 05/2016</i>
		<i>Página 88 de 143</i>

b) El tiempo de secado entre mano y mano, será como mínimo de 8 horas.

c) El esmalte se aplicará sobre la superficie limpia con dos manos de pintura como mínimo.

Esmalte epoxi sobre elementos metálicos existentes

A.- Las defensas que limitan las escaleras existentes, los perfiles metálicos estructurales, los revestimientos metálicos de las columnas y todo otro elemento metálico será limpiado profundamente según lo especificado en acápite anteriores y mediante arenado.

B.- El esmalte se aplicará sobre la superficie limpia con dos manos de pintura como mínimo.

9.- INSTALACIÓN ELÉCTRICA E ILUMINACIÓN

9.1 INSTALACIÓN ELÉCTRICA, ILUMINACIÓN NORMAL Y DE EMERGENCIA

9.1.1 GENERAL

Previa iniciación de los trabajos, se ejecutará toda la documentación de obra eléctrica necesaria para la realización de los trabajos como ser: Anteproyecto, proyecto ejecutivo, cálculos, ensayos para todos los rubros que se incluyen en este apartado, los cuales serán elevados y aprobados por la Inspección de Obra.

El proyecto deberá estar firmado por un profesional competente matriculado y el correspondiente Representante Técnico.

Alcance:

A.- Provisión y colocación de la instalación eléctrica según lo indicado en los planos, y en las presentes especificaciones técnicas. Los trabajos incluyen, pero no se limitan a:

- a) Cañerías, cajas y accesorios.
- b) Conductores Aislados y Cables.
- c) Bandejas portacables y soportes.
- d) Tableros principales y secundarios.
- e) Puestas a tierras.

B.- Se considerarán incluidos en los precios unitarios todos los gastos necesarios para la realización

de los trabajos como mano de obra, equipos, andamiajes, provisión, descarga y transporte de materiales, colocación sujeciones para instalaciones, ejecución de pases para alojar cañerías, amure de grapas, colocación de tacos y demás elementos de sujeción necesarios para la fijación de diverso tipo de elementos y otros trabajos que, sin estar explícitamente indicados en los planos o en esta especificación técnica, sean necesarios para ejecutar la Instalación eléctrica de la obra.

Alimentación de energía eléctrica definitiva a la Obra

El COMITENTE podrá suministrar energía eléctrica a la instalación definitiva, en caso que disponga de energía y potencia suficiente, en el predio donde se realizará la Obra.

En el caso que El COMITENTE no pueda disponer de la energía y potencia necesaria, LA CONTRATISTA deberá realizar un pilar de acuerdo a la reglamentación de la Distribuidora de Energía.

El cálculo de la potencia necesaria, será realizado por LA CONTRATISTA, y presentado para la aprobación de Inspección de obra, que a su solo juicio determinará si existe o no potencia disponible para la obra a realizar en el pliego en tratamiento.

En caso de existir potencia disponible, o en el caso de realizar un pilar, LA CONTRATISTA deberá tender un alimentador hasta el punto de suministro que resultará.

El cable del alimentador será tipo Sintenax, o calidad superior, tendido en caño de acero galvanizado, cuando sea a la intemperie, o enterrado dentro de caño plástico, de acuerdo a norma.

Debe tenerse en cuenta para la cotización, que en algunos casos se debe realizar un cruce bajo vías, de acuerdo a normativa ferroviaria. *Ver punto 15. Cruce bajo vías*, del presente documento.

El punto de toma se indicará en la visita a obra (en la misma los oferentes verificaran la distancia entre este punto y el tablero principal). El alimentador se verificará a la caída de tensión y al cortocircuito.

LA CONTRATISTA tendrá a su cargo, para entregar a esta empresa, la realización del certificado de aptitud de las instalaciones ejecutadas, firmado por profesional habilitado, para ser presentado frente a la distribuidora de energía. LA CONTRATISTA deberá iniciar la tramitación del certificado, una vez aprobada la ingeniería.

En caso de realizarse un pilar, LA CONTRATISTA realizará el mismo, y el tendido del alimentador entre el pilar y el tablero principal, con la mayor celeridad posible.

Secciones relacionadas

Dado que los trabajos incluidos en la presente sección guardan íntima relación con tratamientos incluidos en otras secciones, LA CONTRATISTA tendrá en cuenta la correspondencia con otras Secciones.

- a) Replanteo de las Obras
- b) Limpieza
- c) Estructuras de Hormigón colado en Obra
- d) Cielorrasos de Placas de Roca de Yeso
- e) Revestimientos de Baldosas y Mosaicos
- f) Revoques
- g) Instalaciones Mecánicas
- h) Iluminación de emergencia

Normas de referencia

El montaje de las instalaciones a realizar por LA CONTRATISTA se ajustará, a las últimas ediciones y/o revisiones de las recomendaciones de la Normas, Reglamentaciones, Códigos y Especificaciones que se enumeran a continuación. En el caso de discrepancias y /o contradicciones se aplicará la vigencia de la más estricta.

A.- Código de Edificación Municipales y sus respectivas Ordenanzas.

B.- Norma IRAM 2005 Caños de acero roscados.

C.- Norma IRAM 2027 Balastos para tubos fluorescentes.

D.- Norma IRAM 2100 Caños de acero.

E.- Norma IRAM 2178 Cables de energía aislados con dieléctricos sólidos extraídos.

F.- Norma IRAM 62266 Cables de potencia y de control y comando con aislamiento extruido de baja emisión de humos y libres de halógenos (LS0H), para una tensión nominal de 1 kV.

G.- Norma IRAM 2205 Caños de PVC

H.- Norma IRAM 2188 Cables flexibles con aislación y envoltura de caucho Resolución del ENRE 207/95 Instalaciones eléctricas – Construcción y Mantenimiento – Formativa

9.1.2 PRODUCTOS**Tablero Principal**

Se deberá aprovisionar, instalar y conectar un tablero principal en la SE, en la ubicación que indique el Inspector de Obra. Este Tablero contendrá un sistema de transferencia automática para la alimentación auxiliar, por medio de contactores, también interruptores tripolares para cada alimentación (principal y auxiliar), sistemas de medición de tensión y corriente trifásicos, interruptores tripolares para las salidas de alimentación de: Cargador de Baterías de 110 V, Cargador de Baterías de 24 V, Tomas de Fuerza Motriz, Cortina motorizada y dos para reserva e interruptores bipolares para las salidas de alimentación de: Iluminación y protecciones.

Estará ubicado en el interior de la nave a intervenir.

Sus características responderán a los siguientes requerimientos:

La provisión de los Tableros Eléctricos incluye: la ingeniería de detalle en su totalidad, provisión del gabinete metálico, construcción, pruebas y transporte según los criterios que se indican en la presente.

Condiciones de utilización:

a) Eléctricas y Mecánicas:

Tensión de servicio – 380 V CA

Frecuencia - 50 Hz

Apto para sistema de neutro - TT

Grado de protección - IP 54

b) Ambientales:

Temperatura Máxima - 40 °C

Temperatura Mínima - (-5) °C

Humedad relativa Ambiente - máx. 95 %

Altitud - (normal < 1000 m).

c) Lugar de instalación:

Todos los Tableros Eléctricos se instalarán en el interior de locales adecuados, y aptos para funcionar de acuerdo a las condiciones de servicio que se indican en los puntos a y b recién mencionados.

d) Régimen de utilización:

Continuo.

Normas de aplicación:

IEC 439: definición de la construcción y ensamble de tableros eléctricos de baja tensión.

IEC 529: definición de los grados de protección de las envolventes.

IEC 68-2-30: definición de la resistencia a la humedad.

IEC 947: relacionada con los aparatos eléctricos de baja tensión.

IEC 439-1 apéndice EE: resistencia al arco interno.

IRAM 2200/2181.

Diseño y Construcción:

a) Aspectos de diseño:

La construcción de los tableros eléctricos responderá a las siguientes premisas:

- * Máxima continuidad de servicio.
- * Seguridad para el personal de operación y mantenimiento.
- * Seguridad contra incendios.
- * Facilidad de montaje y conexionado.
- * Facilidad de operación, inspección y mantenimiento.

b) Aspectos de construcción:

Los tableros serán íntegramente de construcción normalizada, estándar y modular (es decir que se permita la intercambiabilidad de componentes sin hacer modificaciones), conformando un sistema funcional. Los mismos se construirán de chapa de hierro doble decapada calibre DWG. N°14, fosfatizada y pasivada por inmersión en caliente y terminación con pintura termoconvertible en polvo, contruidos bajo las pautas indicadas en las normas IRAM 2200 y 2181/5 y las normas complementarias citadas en las mismas.

El sistema de ventilación será del tipo natural permitiendo el funcionamiento de los componentes de maniobra y control dentro de los límites de temperatura recomendados por las normas. Todas las uniones de paneles y/o estructuras que sean solidarias al gabinete de base, estarán atornilladas formando un conjunto rígido y de esta manera asegurar la perfecta puesta a tierra de las masas metálicas y la equipotencialidad de todos sus componentes.

Los tornillos tendrán un tratamiento anticorrosivo en base de zinc. Debido a esto las masas metálicas del tablero estarán eléctricamente unidas entre sí y al conductor principal de protección de tierra. Los cerramientos abisagrados metálicos, se conectarán a la estructura por medio de mallas trenzadas de sección no inferior a 10 mm².

Todos los tableros contarán con una barra de puesta a tierra general. Dicha barra de puesta a tierra será de cobre electrolítico de sección adecuada a las características del tablero. Para facilitar la posible inspección interior del tablero, todos los componentes eléctricos estarán fácilmente

accesibles por el frente mediante subpaneles abisagrados que permitirán una apertura mínima de 90°. Dichos subpaneles estarán construidas en chapa calibre DWG N°14 y pintada color naranja IRAM 02-1-03 y caladas en los sectores para maniobra de llaves e interruptores.

El color del gabinete será Gris Nema con espesor mínimo de 60 micrones.

Todos los componentes eléctricos se montarán sobre guías o placas y fijados sobre travesaños específicos para sujeción.

Los instrumentos de medición, lámparas de señalización, elementos de comando y control, serán montados sobre paneles frontales, o puertas abisagradas.

Todos los componentes eléctricos tendrán identificación de acrílico con fijación mediante tornillos, que corresponda con lo indicado en el esquema eléctrico.

Para facilitar el conexionado de los cables del exterior de sección igual o menor a 35 mm², los tableros contarán con borneras de poliamida aptas para montaje sobre riel DIN. Para secciones de conductores mayores, los mismos acometerán sobre el propio equipamiento o en barras de cobre destinadas para tal fin. En los sectores donde se acometa con cables del exterior al tablero (entiéndase sin cañerías, con bandejas), se dispondrá de tapas que sellen las posibles entradas de elementos extraños y polvo al interior del tablero.

El cierre de los sub paneles será por medio de cierre a lengüetas ½ vuelta, con manija tipo pico de loro. El cierre de la puerta principal se hará por medio de falleba y lengüeta central, con accionamiento tipo manopla.

Para la fijación de los tableros se preverán orejas de fijación exterior.

Todos los elementos metálicos que reciban tratamiento de pintura, previamente serán sometidos a un proceso de desengrase, fosfatizado y pasivado por inmersión en caliente.

Elementos Constructivos

Los componentes a instalar serán los indicados en la presente, entendiendo por similar o equivalente a: características técnicas, constructivas, rendimientos, cumplimiento de normas nacionales e internacionales, etc.; las cuales deberán ser iguales o superiores a las especificadas.

a) Barras de cobre:

Las barras a utilizar en los tableros serán de cobre electrolítico de pureza no inferior a 99,9% y de alta conductividad sin ningún tipo de tratamiento superficial (pintura, plateado, estañado, etc.), las cuales soportarán la sollicitación térmica y dinámica originada por las corrientes nominal y

cortocircuito. Dichas barras irán montadas sobre soportes aisladores, del tipo escalonado y/o a 45° para facilitar el conexionado.

Las barras estarán identificadas según la fase a la cual corresponde siendo la secuencia de fases N. R. S. T. de adelante hacia atrás, de arriba hacia abajo y de izquierda a derecha según corresponda.

La sección de las barras de neutro, será para este caso de la misma sección de las barras principales.

Las uniones de barras se realizarán con bulones, arandelas planas y arandelas de presión según normas IRAM, todo cadmiado, para asegurar la conductividad eléctrica y evitar la corrosión. Todas las uniones (forma, superficies enfrentadas, cantidad y medida de agujeros de abulonado) se ejecutarán según norma DIN 43673.

La protección de zonas bajo potencial eléctrico (por ejemplo, barras, bulones, puentes derivadores, etc.) se cubrirá mediante una placa acrílica.

b) Aisladores:

Los aisladores a utilizar para la fijación de las barras serán de resina epoxi del tipo interior, sin fisuras ni excoiaciones. Su carga de rotura, estará acorde con el esfuerzo electrodinámico que resulte de la respectiva memoria de cálculo.

c) Cableado interno:

Los conductores a utilizar en el cableado interno serán de cobre con aislación de PVC VN2000 antillama deslizante, para 1000 volt.

Para el cableado de los tableros se respetarán los siguientes puntos:

- Para los circuitos con intensidades de hasta 15 A se utilizarán conductores de sección 2,5 mm².
- Para los circuitos de comando y señalización se emplearán conductores de sección 1,5 mm².
- Para los circuitos de fuerza motriz el cableado se ejecutará con una sección mínima de 4mm², pero como regla, se dará una sección adecuada a la máxima corriente del interruptor correspondiente.
- Todos los conductores estarán individualizados por un mismo número colocado en ambos extremos mediante anillos numerados indelebles. Esta numeración se corresponderá con la indicada en los respectivos esquemas unifilares y funcionales, correspondientes al conforme a obra.
- Todas las conexiones a borneras de comando, se realizarán mediante terminales del tipo a

compresión aislados.

- Todas las conexiones de entrada y/o salida del tablero, se harán a través de borneras componibles de poliamida montadas sobre riel DIN de capacidad acorde con la del cable que conecta, en sección y diámetro. Las borneras serán de marca Zoloda, o calidad superior. Cada borne estará individualizado de forma indeleble por el mismo número indicado en los respectivos esquemas funcionales y trifilares correspondientes al conforme a obra.
- Las conexiones que vinculan elementos del interior del tablero con elementos de la puerta pasarán por una bornera de puerta.
- El cableado interno del tablero se dispondrá en cablecanales de PVC con tapa fijados rígidamente a la bandeja. Serán del tipo autoextinguible y tendrán dimensiones adecuadas, previéndose en todos los casos la posibilidad de una sección de reserva no utilizada mínima del 20%. El cablecanal será del tipo ranurado marca Fournas, Zoloda o similar.
- Los puentes entre interruptores, aguas debajo de los disyuntores diferenciales se llevarán a cabo empleando puentes de cobre electrolítico, aislados, fabricados especialmente para tal fin y de sección adecuada a la intensidad a soportar.

d) Interruptores de potencia:

Los interruptores principales serán tetrapolares, del tipo en caja moldeada, ABB, del tipo Tmax, o calidad superior, con relees de protección del tipo TMD, aptos para soportar las solicitaciones térmicas y dinámicas de la corriente de cortocircuito, $I_{cc} = I_{cu}$ de acuerdo con IEC 947.

e) Interruptores termomagnéticos:

Los interruptores termomagnéticos serán del tipo bipolares, tripolares o tetrapolares, aptos para montaje sobre riel DIN con características de disparo magnético del tipo Curva C y poder de ruptura 10KA.

f) Interruptores diferenciales:

Los interruptores diferenciales serán del tipo tetrapolar o bipolar según los casos, aptos para montaje sobre riel DIN con botón de test y con características de actuación ante una corriente de defecto a tierra de 0.03 Amper.

g) Indicadores de presencia de tensión (pilotos luminosos):

Se utilizarán señalizadores tipo ojo de buey de diámetro 22 mm, con leds de indicación de alto brillo, bornes con tornillo para el acoplamiento de conductores.

h) Mini-Seccionadores portafusibles:

Los mini-seccionadores portafusibles serán aptos para montar sobre riel DIN y capaces de alojar

	GERENCIA DE VIA Y OBRAS	
	ESPECIFICACIONES TECNICAS GENERALES OBRAS CIVILES	<i>ETG 001</i>
		<i>Revisión 03</i>
		<i>Fecha: 05/2016</i>
		<i>Página 96 de 143</i>

fusibles de porcelana del tipo R8. Los mismos se utilizarán para la protección de los circuitos de indicadores de presencia de tensión u otro equipamiento según esquemas unifilares adjuntos.

i) Pulsadores y Selectoras:

Serán marca AEA, Telemecanique, Fournas, o calidad superior, de diámetro 22mm.

Documentación.

Se presentarán los planos constructivos, debidamente acotados incluyendo el cálculo de barras de distribución, soporte de barras y demás elementos de soporte y sujeción, tanto desde el punto de vista del calentamiento como de esfuerzo dinámico para una potencia de cortocircuito establecida para el Tablero General de Baja Tensión (TGBT) y el que surja del cálculo de cortocircuito para los restantes.

Previo a la construcción de todos los tableros el contratista entregará:

Esquema unifilar definitivo.

Esquema tri/tetrafililar con indicación de sección de cables, borneras, etc.

Esquemas funcionales: con enclavamiento, señales de alarma, lógica de PLC (si se solicita).

Esquemas de cableado y borneras.

Planos de herrería y dimensionado con detalles constructivos (vistas, cortes y detalles).

Memoria de cálculo.

Tabla de potencias.

Lista de leyendas.

Inspección y ensayos

Durante el periodo de fabricación el oferente se reserva el derecho de inspeccionar el tablero, sus componentes o proceso de fabricación del mismo.

Una vez finalizada la fabricación, en fábrica y a costa del proveedor del tablero, se realizarán los siguientes ensayos:

Ensayos de rutina.

* Inspección visual (IRAM 2200).

* Examen de cableado y ensayo de funcionamiento eléctrico.

* Ensayo dieléctrico.

* Verificación de los sistemas de protección y continuidad eléctrica de los circuitos de protección.

* Verificación de la resistencia de aislación.

* Verificación del funcionamiento mecánico.

	GERENCIA DE VIA Y OBRAS	
	ESPECIFICACIONES TECNICAS GENERALES OBRAS CIVILES	<i>ETG 001</i>
		<i>Revisión 03</i>
		<i>Fecha: 05/2016</i>
		<i>Página 97 de 143</i>

Acondicionamiento para la entrega:

Los tableros serán protegidos con cartón corrugado y nylon. Todo el conjunto será luego protegido o estructurado para evitar los golpes que puedan ocurrir durante el traslado y serán firmemente amarrados para permitir que sea sujetado al vehículo.

Marcas reconocidas:

Equipamiento: Schneider Electric, Siemens, Moeller, Abb o superior calidad

Gabinetes y tableros: Schneider Electric, Abb o superior calidad

Tablero Seccional

Se deberá aprovisionar, instalar y conectar un tablero Seccional dentro de la SE en el lugar que indique la inspección de Obra. Poseerá un interruptor general, un embarrado de distribución (de capacidad adecuada a la potencia total, número de salidas y potencia de cortocircuito del tablero), interruptores termomagnéticos y disyuntores diferenciales por cada circuito (o grupo de circuitos) y bipolares.

Cañerías eléctricas, cajas y accesorios

A.- Cañerías Eléctricas: Las cañerías eléctricas metálicas rígidas deberán ser del tipo MOP semipesada y/o pesada; como diámetro mínimo se adoptará 3/4".

B.- Accesorios: Los accesorios para las cañerías eléctricas metálicas serán sin excepción los que correspondan a la cañería especificada anteriormente o de Aleación de Aluminio.

C.- Cajas, Cajas de Paso y Tapas: Las cajas de conexiones, cajas de paso y tapas, deberán ser de aleación de aluminio. Las tapas deberán ser aseguradas mediante tornillos. Las cajas ubicadas a la intemperie o en ambientes húmedos deberán estar previstas de juntas estancas.

Conductores aislados y cables

A.- Cables de Potencia para Baja Tensión: Los cables de potencia para circuitos de 380 V o menos serán aislados para una tensión de servicio de 1kV. Los cables serán del tipo LSOH Afumex 1000, o calidad superior, (Baja emisión de humos, reducida emisión de gases tóxicos y nula de gases corrosivos) de acuerdo a esquema IRAM 2266/ IRAM 2289 Cat."C".

B.- Cables para Iluminación: Los cables para iluminación serán del tipo LSOH AFUMEX 750, o calidad superior, para una tensión de servicio de 450/750 V IRAM 2183/2289. En los circuitos de Iluminación no se deberán usar cables menores de 4 mm² salvo indicación en contrario.

Bandejas porta cables y soportes

A.- Las bandejas porta cables deberán ser de chapa galvanizada del tipo perforada, de marca reconocida, y deberán ser provistas con todos los accesorios para poder ser montadas correctamente, previa aprobación del material por parte de la Inspección de Obra.

B.- Las ménsulas de soporte para bandejas deberán suministrarse para ser fijadas en la pared, piso, o cielo raso, según necesidad. Las estructuras de soporte deberán permitir un cierto grado de flexibilidad para el ajuste. Todas las partes incluyendo, bulones y tuercas deberán ser galvanizadas por inmersión en caliente.

Iluminación exterior

La iluminación exterior se ejecutará mediante la colocación de bocas de iluminación, que aseguren un nivel de iluminación sobre la vereda perimetral de cada edificio, de 100 Lux como promedio distribuidas de modo que permitan la iluminación perimetral del edificio. Las luminarias serán artefactos de aplique metálico, con vidrios reforzados y reja de protección metálica, donde su modelo será presentado a la inspección de obra para su evaluación y aprobación. Su accionamiento será automático por fotocontrol.

Iluminación interior

La iluminación interior será ejecutada mediante la colocación de artefactos fluorescentes de 2 x 36 W con pantalla y protección acrílica de alto impacto tipo Philips Pacific o similar, que aseguren un nivel de iluminación en el interior de cada edificio, de 200 Lux como mínimo en interiores, y 300 Lux en lugares de lectura; el comando de la misma se realizará en todos los casos desde el interior de la sala. Las llaves, tomas y accesorios serán marca Cambre, línea Siglo XXI o similar.

9.1.3 EJECUCION**Canalizaciones**

A.- Todos los trabajos de ejecución de las instalaciones deberán efectuarse de acuerdo a las indicaciones de los planos generales, de detalle, y estas especificaciones debiendo LA CONTRATISTA considerar dentro de sus obligaciones, el efectuar todos aquellos trabajos que, aunque no se indiquen en la documentación mencionada resulten necesarios para una correcta

ejecución al sólo juicio de la Inspección de Obra.

B.- Las cañerías eléctricas que tengan acceso a cajas de paso, de borneras, de empalmes u otro tipo deberán tener sus extremos roscados. Donde se indique en los Planos o cuando sea requerido se podrán usar cañerías eléctricas de acoplamiento partido, uniones, o acoplamientos no roscados, de un tipo aprobado.

C.- Las cañerías eléctricas expuestas deberán tener un diámetro mínimo de 3/4" y deberán correr en línea recta paralelamente a paredes, vigas o columnas. Los cambios de dirección necesarios se obtendrán usando curvas uniformes, codos, accesorios para cañerías eléctricas, o cajas normalizadas. Cuando las cañerías eléctricas se encuentren agrupadas, los cambios de dirección se deberán hacer de una manera tal que el conjunto presente una apariencia uniforme y simétrica.

D.- Las cañerías eléctricas expuestas con diámetro exterior de 27 mm (dimensión nominal 3/4"), deberán ser sujetadas a intervalos no mayores de 1,5 m, y las cañerías eléctricas con diámetro exterior de 33 mm (dimensión nominal 1") y mayores, deberán ser sujetadas a intervalos no mayores de 2,5 m. Las cañerías eléctricas que terminen en extremos ciegos o que termina en cajas o accesorios, deberán ser fijadas lo más próximo posible a su extremo y en ningún caso a una distancia mayor de 750 mm del extremo. Para la fijación de las cañerías eléctricas se usarán bridas, grapas en U o grapas en J, galvanizadas. Las cajas deberán ser fijadas independientemente de las cañerías eléctricas. Las cañerías eléctricas y las cajas no deben ser fijadas directamente sobre la pared, deberán estar separadas por medio de separadores metálicos galvanizados (banquitos).

E.- Todas las cajas de cañerías eléctricas deberán ser colocadas de manera que sus tapas y aberturas sean de fácil acceso. LA CONTRATISTA deberá retirar y colocar nuevamente todas las cajas que no estén colocadas correctamente o que se hayan salido de línea durante el montaje, siempre que fuera necesario o se le ordene.

F.- Las cañerías eléctricas, siempre que fuera posible, tendrán curvas de obra amplias, pero en ningún caso deberán tener radios de doblado menores que los especificados en la Norma IRAM 2100, "Caños de Acero para Instalaciones Eléctricas". Todas las curvas en obra deberán ser ejecutadas con una máquina de doblado u otro medio aprobado que no reduzca el diámetro interno de la cañería eléctrica o dañe el recubrimiento protector. Las curvas deberán estar libres de abolladuras, depresiones o superficies planas. No se debe aplicar calor. Todas las cañerías eléctricas cortadas en obra deberán tener los extremos correctamente ahusados a máquina con herramientas adecuadas para tal efecto. Los cambios de dirección mayores de 5° deberán hacerse con segmentos curvos y codos normalizados.

G.- Las cañerías eléctricas para cables deberán ser instaladas de acuerdo a las indicaciones de los Planos.

H.- Todas las cañerías serán cableadas con una ocupación máxima del 33% de la sección interna.

I.- Las uniones de las cañerías eléctricas, cuando estén en grupos, deberán estar escalonados como mínimo 150 mm. Se aplica tanto a las cañerías horizontales como verticales.

Instalación de Conductores Aislados y Cables para el Interior.

A- Los tramos de cables deberán ser continuos de un terminal a otro hasta donde los permitan las longitudes comercialmente obtenibles. En caso de requerirse empalmes en un tramo, éstos deberán hacerse de una manera aprobada por la Inspección de Obra, y en lugares aprobados o cajas provistas para este fin. El empalme deberá resultar en una unión tan impermeable a la humedad como el cable. En ningún caso se permitirán empalmes dentro de las cañerías eléctricas o bandejas cortacables.

B- Los conductores aislados y cables deberán manejarse con cuidado para evitar cualquier daño al aislamiento y a la envoltura externa. Los cables no deberán curvarse con radios menores de los recomendados por el fabricante.

C- LA CONTRATISTA deberá suministrar todos los terminales, borneras y bornes necesarios cuando no sean suministrados con el equipo, y deberá efectuar todas las conexiones necesarias para obtener una instalación completa, lista para funcionar.

Deberán suministrarse rótulos de identificación de un tipo permanente, e instalarse en todos los cables de potencia e iluminación (excepto en los conductores de ramales de iluminación), para facilitar la identificación de los mismos.

D- Los cables instalados en bandejas deberán asegurarse a las mismas por medio de precintos donde se requiera, para evitar movimientos. Los cables que pasan a través de acceso para manos deberán agruparse, encauzarse a lo largo de las paredes y soportes con ménsulas.

E- Los empalmes entre conductores serán aislados con 2 capas medio superpuestas de cinta aisladora plástica de alta calidad o autovulcanizante. Exteriormente se encintará con una cinta anti-fricción. Los empalmes siempre estarán dentro de cajas previstas para tal fin.

F- Los conductores preverán una ganancia de al menos 5% de la longitud en cada tramo para permitir contracciones y expansiones, así como también dejar reservas en cajas, cajas de paso, cajas de empalme o de borneras.

Puestas a tierra.

Para implementar el sistema de puesta a tierra deberá efectuarse un relevamiento y verificación de la toma de tierra existente.

Estas puestas a tierra se ejecutarán según exigencias de las normas vigentes y de la Empresa Distribuidora de Energía Eléctrica. Se deberá ensayar y presentar protocolo correspondiente debidamente abalado por matriculado habilitado.

No podrá bajo ningún concepto utilizarse las puestas a tierra de las instalaciones existentes, en todos los casos ya sea para puestas a tierra de servicio o de protección, se deberán construir nuevas. En su construcción se emplearán, como jabalinas o elementos de descarga, varillas tipo seccionables o enteras (mínimo 3 m de longitud) para tomas de tierra de la firma Copperweld o de similares características técnicas y constructivas, de 3/4" de diámetro mínimo, las que se hincarán verticalmente en el terreno. Las uniones que fuera necesario realizar entre secciones de jabalina para alcanzar la profundidad indicada, se ejecutarán utilizando manguitos de acople de la misma forma que las varillas seccionables. La unión entre el cable colector y la jabalina se efectuará mediante soldadura cuproaluminotermica.

El cable de tierra mencionado, será de cobre, del tipo flexible, aislado con vaina de PVC de color verde/amarillo y su sección surgirá del correspondiente cálculo realizado por el Contratista.

El extremo visible de la jabalina ha de quedar, con respecto al nivel del piso, 0,30 m más bajo, implementándose a su alrededor una cámara de inspección con su correspondiente tapa metálica. Esta cámara a la vez que de protección, servirá para facilitar el cambio de jabalina y realizar las mediciones que fueran necesarias.

El sistema descrito tendrá un excelente contacto a tierra; el valor máximo que se admitirá como resistencia de puesta a tierra, será de 5 ohm.

En caso de no lograr ese valor de resistencia de puesta a tierra, el Contratista podrá instalar en paralelo otra toma similar, distante de la primera y entre sí 3,00 m como mínimo, con el fin de obtener el valor requerido, o seguir acoplado nuevos tramos.

Todas las tomas de tierra deberán realizarse de acuerdo a las reglas del buen arte.

Las características mínimas con que debe cumplir dicha instalación son las siguientes:

- Las jabalinas de acoplamiento serán de acero - cobre JA 19 x 3000 mm.
- Todas las conexiones deberán ser lo más cortas y directas posibles.
- El conductor de cobre (acero/cobre) deberá ser conectado a través de una soldadura del tipo cuproaluminotermica con la jabalina y con un terminal de compresión en la bornera de destino.

- En caso de ser necesario colocar más de una jabalina para lograr el valor requerido, la vinculación entre ellas debe realizarse con cable de cobre aislado de color amarillo verde de 50 mm² de sección.
- Las dobles conexiones sobre los bornes de tierra están prohibidas.
- Se deberá colocar en los puntos de hincado de las jabalinas las correspondientes cámaras de inspección las que serán de dimensiones adecuadas de forma de permitir un acceso para mantenimiento cómodo. Las mismas deberán estar a nivel de piso.
- Las superficies de contacto a unir o conectar deberán limpiarse cuidadosamente, liberándolas de pintura, grasa u óxido antes de su vinculación.

Iluminación

A- Todos los trabajos de ejecución del sistema completo de Iluminación deberán efectuarse de acuerdo a las indicaciones de los planos generales, de detalle, y estas especificaciones debiendo LA CONTRATISTA considerar dentro de sus obligaciones, el efectuar todos aquellos trabajos que, aunque no se indiquen en la documentación mencionada resulten necesarios para una correcta ejecución al sólo juicio de la Inspección de Obra.

B- Consideraciones efectuadas Normas en el punto “9.1.3 EJECUCIÓN – Canalizaciones e Instalación de Conductores Aislados y Cables para el Interior.” de la presente especificación.

D- Se proveerá un sistema de iluminación con las características definidas en el proyecto.

E- Previo a la habilitación al servicio, LA CONTRATISTA deberá efectuar todas las pruebas y ensayos, que mínimamente serán las siguientes: Chequeos, verificaciones, mediciones, simulaciones, etc.

Se comprobará la iluminación por sectores y en forma total en toda la estación.

Una vez simulada la falla de la energía normal se verificará el encendido de todas las luminarias y el nivel de iluminación pretendido en las diferentes vías de escape, escaleras, pasillos y demás locales.

Se utilizarán niveles de iluminación acordes para cada local o sector a ejecutar, debiendo estos respetar la cantidad mínima de lux reglamentada, para locales técnicos 200 lux mínimo, calles de circulación y pasillos 100 lux.

Para la determinación de los diferentes niveles de iluminación se empleará un Luxómetro calibrado en Ente Oficial. Logrados los valores de iluminación solicitados y verificado el satisfactorio funcionamiento del sistema, el mismo se librerá al servicio permanente.

Todas las pruebas serán protocolizadas y realizadas en presencia de la Inspección de Obras.

F- En el caso de que fueran detectados defectos de fabricación y/o vicios ocultos en cualquiera de los equipos, los mismos serán reemplazados por otros idénticos sin ningún cargo para EL COMITENTE, incluyendo ensayos y transporte hasta su lugar de instalación.

9.2 ILUMINACIÓN DE EMERGENCIA

9.2.1 GENERAL

Alcance:

A.- Provisión y colocación del sistema de iluminación de emergencia según lo indicado en los planos, y en las presentes especificaciones técnicas. Los trabajos incluyen, pero no se limitan a:

- a) Cañerías, cajas y accesorios.
- b) Conductores Aislados y Cables.
- c) Bandejas porta cables y soportes
- d) Aparatos de iluminación de emergencias.
- e) Carteles de señalética y rutas de escape.

B.- Se considerarán incluidos en los precios unitarios todos los gastos necesarios para la realización de los trabajos como mano de obra, equipos, andamiajes, provisión, descarga y transporte de materiales, colocación sujeciones para instalaciones, ejecución de pases para alojar cañerías, amure de grapas, colocación de tacos y demás elementos de sujeción necesarios para la fijación de diverso tipo de elementos y otros trabajos que, sin estar explícitamente indicados en los planos o en esta especificación técnica, sean necesarios para ejecutar la Instalación eléctrica de la obra.

Secciones relacionadas

Dado que los trabajos incluidos en la presente sección guardan íntima relación con tratamientos incluidos en otras secciones, LA CONTRATISTA tendrá en cuenta la correspondencia con otras Secciones.

- a) Replanteo de las Obras
- b) Limpieza
- c) Estructuras de Hormigón colado en Obra

- d) Cielorrasos de Placas de Roca de Yeso
- e) Revestimientos de Mosaicos y/o Baldosas
- f) Revoques
- g) Instalaciones Mecánicas
- h) Instalación eléctrica e Iluminación

Normas de referencia

El montaje de las instalaciones a realizar por LA CONTRATISTA se ajustará, a las últimas ediciones y/o revisiones de las recomendaciones de la Normas, Reglamentaciones, Códigos y Especificaciones que se enumeran a continuación. En el caso de discrepancias y /o contradicciones se aplicará la vigencia de la más estricta.

- A.- Normas indicadas en el punto “**9.1.1 GENERAL – Normas de referencia**” de la presente especificación.
- B.- Norma IRAM-AADL J 2027 Alumbrado de emergencia en interiores de establecimientos.
- C.- Norma IRAM 2362 Sistema de luminaria autónoma no permanente para lámparas incandescentes.
- D.- Norma IRAM 2363 Sistema del tipo central a baterías, no permanente.
- E.- Norma IRAM 10005 Parte II Señalización de los medios de escape.
- F.- Norma IRAM J 2028 Parte XV Luminarias para alumbrado de emergencia.

9.2.2 PRODUCTOS

Instalación eléctrica

- A.- Normas indicadas en el punto “**9.1.3 PRODUCTOS**” de la presente especificación.
- B.- Para artefactos de iluminación de emergencia no autónomos, banco de baterías con su correspondiente cargador rectificador de la tensión, potencia y capacidad especificadas en planos de detalle. Las características mínimas del equipo a proveer serán:
 - a) Tensión de red = 3 x 380 Vca +/- 10% ó 220 Vca +/- 10%
 - b) Tensión de salida = la requerida por proyecto (6; 12; 24; 110 Vcc)
 - c) Kva = de acuerdo a proyecto
 - d) Tensión de flote y fondo
 - e) Regulación automática de tensión por cadena de diodos

- f) Batería de Níquel – Cadmio
- g) Alarmas Visuales
- h) Protecciones y comandos Automáticos
- i) Señalizaciones
- j) Mediciones

El equipo deberá:

a) Estar fabricado por empresa con sistema de aseguramiento de la calidad certificado ISO 9001.

b) Garantizarse por defectos de materiales (incluso la batería) o mano de obra por un término mínimo de 3 años en uso e instalación normales recomendados por el fabricante.

C.- Artefactos de iluminación no autónoma: Los artefactos de iluminación serán del tipo fluorescente, de 15/20W para una tensión de 6/12 ó 24 Vcc, con el cuerpo de chapa y difusor de policarbonato y cumplir con las Normas IRAM.

D.- Artefactos de iluminación autónomos tipo permanente: El artefacto es similar al anterior con la incorporación de una batería de gel (libre mantenimiento) de 6 ó 12 Vcc y cargador automático de batería. Serán de tubo fluorescente de 1x15/20W, carcasa metálica y difusor de policarbonato, con llave de corte, pulsador de prueba, indicador de carga y capacidad no inferior a 4 horas. Puesto que irán conectados en forma permanente a la red de 220Vca. tendrán un balasto para alimentar la lámpara desde la red y un balasto electrónico para operar la misma lámpara desde la batería, cuando falte energía en la misma.

E.- Artefactos de señalización de salida: El artefacto de señalización será autónomo de tipo permanente. Cada equipo llevará incorporada su batería y su lámpara estará siempre encendida, sea a través del servicio normal de la red de 220 Vca o pasando automáticamente a operar en emergencia desde su propia batería ante un corte en el servicio de la red normal. El artefacto estará constituido por un cuerpo, un difusor y un reflector porta equipo.

a) El cuerpo estará construido con material plástico, resistente al impacto y será auto extingible con retardante de llama según IRAM 2378.

b) El difusor será resistente al impacto y transparente, con una alta transmitancia para permitir visualizar perfectamente los carteles pautados en 2.3 y estará diseñado para proyectar luz hacia abajo.

c) El reflector porta equipo será desmontable, construido con chapa de acero dulce

electrocincada y pintada de color blanco.

Las dimensiones del equipo serán: ancho: 350 mm; profundidad: 90 mm y alto: 170 mm y podrá ser montado, según requiera la instalación, suspendido bajo techo, adosado a una pared en forma plana o en forma de bandera. Según sea simple faz o doble faz, el equipo dispondrá en su frente o fondo y frente respectivamente, de carteles traslúcidos con leyendas y pictogramas en color blanco sobre fondo verde que cumplirán con todos los requisitos establecidos en la norma IRAM 10005 (Colores y Señales de Seguridad, Parte II) en todo lo atinente a textos, tipografía, diseños y tamaños.

El equipo dispondrá internamente de una lámpara fluorescente de 8W tubo recto T5, de alto flujo luminoso (410 lumen medidos con un balasto de referencia a 220V) que, en operación, encenderá con un flujo luminoso no inferior al 35% de aquel.

La lámpara estará montada mediante dos portalámparas de contactos firmes hechos con material no ferroso que aseguren baja resistencia de contacto y excelente conductividad eléctrica.

Dentro del equipo estarán ubicados, además:

a) Una batería hermética, recargable y exenta de mantenimiento con electrolito absorbido del tipo recombinación y placas de plomo puro-estaño, bobinadas en espiral que permitirá el montaje del equipo en cualquier posición.

La batería será fabricada por empresa certificada en el sistema de la calidad ISO 9001. La expectativa de vida de la batería, permaneciendo en carga de flote a 25 °C, no será inferior a 8 años, su tensión nominal será de 6V y su capacidad será tal que provea energía suficiente para asegurar, funcionando en emergencia, una autonomía de 4 horas.

b) Un módulo electrónico de estado sólido y acción automática, sin dispositivos electromecánicos móviles, que llevará incorporados:

1. Un balasto para alimentar la lámpara desde la red y un balasto electrónico para operar la misma lámpara desde la batería, cuando falte energía en la red. El balasto electrónico operará mediante un convertidor de alta frecuencia (18 Khz. mínimo) realizado sobre un núcleo de ferrita tipo acorazado y tendrá protección funcionando en vacío, es decir, no se deteriorará aunque la lámpara no esté presente en el equipo.

2. Un sensor de baja tensión de batería y llave electrónica para cortar la marcha del convertidor cuando aquella haya caído por debajo de su valor de diseño recomendado.

3. Un sistema de alimentación del convertidor desde la batería ante cortes de energía o baja tensión en la red de 220V y desde ésta al restituirse las condiciones normales.

4. Un cargador de batería constituido por un rectificador tipo puente con control electrónico

automático de tensión y limitación de la corriente de carga, diseñado para cargar plenamente la batería en 24 horas a efectos de asegurar la autonomía especificada si, por funcionamiento en modo emergencia, aquella se hubiera consumido totalmente o en un tiempo proporcionalmente menor si la descarga hubiera sido parcial.

a) Un indicador luminoso, visible a través del difusor, para señalar la presencia de tensión sobre la batería.

b) Un fusible de 0,5 A incorporado para proteger la línea de 220V.

c) Características de la red de servicio normal:

Tensión nominal: 220 V

Rango de Tensión: +/- 10 %

Frecuencia: 50 Hz

Corriente de entrada: 0,1 A

d) El equipo deberá:

1 - Estar fabricado por empresa con sistema de aseguramiento de la calidad certificado ISO 9001.

2 - Garantizarse por defectos de materiales (incluso la batería) o mano de obra por un término mínimo de 3 años en uso e instalación normales recomendados por el fabricante.

9.2.3 EJECUCION

General

A.- Todos los trabajos de ejecución del sistema completo de Iluminación de emergencia, señalización e indicación de salidas deberán efectuarse de acuerdo a las indicaciones de los planos generales, de detalle, y estas especificaciones debiendo LA CONTRATISTA considerar dentro de sus obligaciones, el efectuar todos aquellos trabajos que, aunque no se indiquen en la documentación mencionada resulten necesarios para una correcta ejecución al sólo juicio de la Inspección de Obra.

B.- Consideraciones efectuadas Normas en el punto "9.1.3 EJECUCIÓN – Canalizaciones e Instalación de Conductores Aislados y Cables para el Interior." de la presente especificación.

C.- En toda el área las cañerías eléctricas para iluminación de emergencia serán del tipo expuesto.

D.- Se proveerá un sistema de iluminación de emergencia con las características definidas en el proyecto.

E.- Previo a la habilitación al servicio, LA CONTRATISTA deberá efectuar todas las pruebas y ensayos, que mínimamente serán las siguientes: Chequeos, verificaciones, mediciones, simulaciones, etc.

Se comprobará la iluminación de emergencia por sectores y en forma total en toda la estación.

Una vez simulada la falla de la energía normal se verificará el encendido de todas las luminarias y el nivel de iluminación pretendido en las diferentes vías de escape, escaleras, pasillos y demás locales.

Luego se comprobará la autonomía del sistema y la recuperación de carga de las baterías de acuerdo a lo requerido en la presente Especificación.

Para la determinación de los diferentes niveles de iluminación se empleará un Luxómetro calibrado en Ente Oficial. Logrados los valores de iluminación solicitados y verificado el satisfactorio funcionamiento del sistema, el mismo se librá al servicio permanente.

Todas las pruebas serán protocolizadas y realizadas en presencia de la Inspección de Obras.

F.- El material a suministrar deberá ser garantizado contra cualquier defecto de fabricación y/o vicio oculto, incluyendo los materiales utilizados para su construcción y/o cualquier desviación de las Especificaciones presentes y/o cumplimiento de los datos garantizados por el término de dos años como mínimo contando a partir de la puesta en servicio de los sistemas de iluminación de emergencia.

En el caso de que fueran detectados defectos de fabricación y/o vicios ocultos en cualquiera de los equipos, los mismos serán reemplazados por otros idénticos sin ningún cargo para LA CONTRATISTA, incluyendo ensayos y transporte hasta su lugar de instalación.

Una vez repuestos los equipos o materiales amparados por la garantía, esta será extendida por un plazo equivalente igual al término original requerido.

Quedan excluidos de la garantía aquellos elementos que sea necesario cambiar o reponer en función de su mantenimiento, ya sea por su uso normal y/o rotura.

10.- INSTALACIÓN SANITARIA

10.1 INSTALACIÓN CLOACAL, PLUVIAL Y DISTRIBUCIÓN DE AGUA

10.1.1 GENERAL

Previo iniciación de los trabajos, se ejecutará toda la documentación de obra cloacal, pluvial, distribución de agua fría y caliente, red de incendio, etc. necesaria para la realización de los trabajos como ser: Anteproyecto, proyecto ejecutivo, cálculos, ensayos para todos los rubros que se incluyen en este apartado, los cuales serán elevados y aprobados por la Inspección de Obra.

El proyecto deberá estar firmado por un profesional competente matriculado y el correspondiente Representante Técnico.

Alcance

A.- Provisión y colocación de la instalación sanitaria según lo indicado en los planos, y en las presentes especificaciones técnicas. Los trabajos incluyen, pero no se limitan a:

- a) Cañerías
- b) Accesorios y griferías
- c) Artefactos

B.- Se considerarán incluidos en los precios unitarios todos los gastos necesarios para la realización de los trabajos como mano de obra, equipos, andamiajes, provisión, descarga y transporte de materiales, colocación sujeciones para instalaciones, ejecución de pases para alojar cañerías, amure de grapas, colocación de tacos y demás elementos de sujeción necesarios para la fijación de diversos tipos de elementos y otros trabajos que, sin estar explícitamente indicados en los planos o en esta especificación técnica, sean necesarios para ejecutar la Instalación sanitaria de la obra.

Secciones relacionadas

Dado que los trabajos incluidos en la presente sección guardan íntima relación con tratamientos incluidos en otras secciones, LA CONTRATISTA tendrá en cuenta la correspondencia con otras Secciones.

- a) Replanteo de las Obras
- b) Limpieza
- c) Estructuras de Hormigón colado en Obra
- d) Revestimientos de Baldosas
- e) Revoques

Normas de referencia

El montaje de las instalaciones a realizar por LA CONTRATISTA se ajustará, a las últimas ediciones y/o revisiones de las recomendaciones de la Normas, Reglamentaciones, Códigos y

Especificaciones que se enumeran a continuación. En el caso de discrepancias y/o contradicciones se aplicará la más estricta en vigencia.

- A.- Códigos de edificación Municipales y sus respectivas Ordenanzas
- B.- Norma IRAM 2205 Caños de PVC
- C.- Normas y Gráficos de Instalaciones Sanitarias Domiciliarias e Industriales (O.S.N)

10.1.2 PRODUCTOS

Cañerías

Las cañerías con sus piezas y accesorios, artefactos, grifería, termotanques, tapas, etc. a emplear en esta obra serán nuevos, de los tipos, calidades y dimensiones especificadas en el presente Pliego y en los casos requeridos, aprobados por O.S.N. No se permitirá ningún cambio de material especificado por otro, que no se considere de mejor calidad y previamente autorizado por escrito.

A.- CAÑERIA DE PVC: Los caños y accesorios a utilizar para desagües cloacales y/o pluviales serán del tipo "a espiga y enchufe". Los caños rectos serán de PVC aprobado, de 3,2 mm de espesor, siempre que no se encuentren expuestos, en cuyo caso el tramo se efectuará en hierro fundido. Las piezas especiales, codos, curvas, ramales, embudos, anillos, etc. serán de este mismo material.

B.- CAÑERIA DE POLIPROPILENO: Se utilizará para la distribución de agua cañería de polipropileno con unión por termo fusión, tipo Saladillo H3 o similar, debiéndose colocar en cada uno de los locales a alimentar una llave de paso para el agua fría, que controle a ese local. Las conexiones y accesorios a utilizar, serán las recomendadas por el fabricante.

Artefactos

- A.- Serán de primera marca y el tipo, ubicación y cantidad estará definido por el proyecto.
- C.- Los inodoros en general serán del tipo pedestal con deposito mochila marca Ferrum modelo Bari, o similar, color blanco con asiento y tapa de plástico reforzado
- C.- Los mingitorios serán marca Ferrum, o similar.
- D.- Bachas de acero inoxidable, $\varphi = 40$ cm.

Grifería

- A.- CA1U - Domus o similar para robotizar canillas, antivandalismo.
- B.- DV4 - Domus pico DV4 o similar, para mesada, 1/2" BSP, con aireador antivandalismo.

	GERENCIA DE VIA Y OBRAS	
	ESPECIFICACIONES TECNICAS GENERALES OBRAS CIVILES	<i>ETG 001</i>
		<i>Revisión 03</i>
		<i>Fecha: 05/2016</i>
		<i>Página 111 de 143</i>

C.- Pulsa Domus de inodoro o similar a válvula, pulsador monoestable, robotizado para alto tránsito, antivandalismo y anti sabotaje. (Para inodoros de baños públicos).

D.- IN1U - Domus o similar para robotizar válvula de inodoro, alimentación 1", antivandalismo. (Para inodoros de baños públicos - discapacitados).

E.-Grifería del tipo monocomando, marca FV o similar para los locales sanitarios en general.

Depósitos

A.- Para inodoros, serán de embutir de fibrocemento de 12/16 litros: para pared, de 0,15 ó 0,10 m según corresponda, con tapa metálica sobre revestimiento.

B.- Para mingitorios: serán de embutir de fibrocemento con capacidad de 4 lts. por cada artefacto.

Accesorios

A.- Espejos de vítrea, de 6 mm de espesor.

B.- Asientos para inodoros: Serán de plástico reforzado.

C.- Tapa de asiento para inodoro para discapacitados, Ferrum Línea Espacio o símil.

D.- Accesorios para embutir: Serán de acero inoxidable de tipo reforzado y se colocarán de acuerdo a lo siguiente:

- Portarrollo con rodillo: Uno por cada inodoro.
- Jabonera: De 15 x 7,5 cm, una por cada ducha o pileta.
- Percha de doble gancho: Una por cada inodoro o ducha.

E.- BRONCERIA: Serán del tipo reforzado de marcas reconocidas en plaza y contarán con la aprobación de la Inspección de Obra.

- Llaves de paso tipo esférica: Cromadas con campana y de un diámetro mayor a la cañería en que se instale.
- Limpieza de mingitorios: Entrada y descarga de agua en caños de bronce cromados con rosetas en la pared.
- Rejas para recintos de baños: Modelo D.G.I. con marco común, tipo a botón, con bisagra y tornillos, de 6 mm de espesor, de 0,15 x 0,15 m, cromadas.
- Tapas para bocas de acceso y/o de inspección: de 0,20 x 0,20 m, de tipo reforzado, con marco de cierre hermético doble con cuatro tornillos cromados.

Baño para discapacitados

A.- El inodoro para el baño de discapacitados será a pedestal del tipo Ferrum modelo Espacio o similar.

B.- Lavabo de colgar (sin pedestal) tipo Ferrum modelo Espacio o similar, para baños de discapacitados.

C.- Los espejos serán basculantes de 60 cm x 80 cm de la Línea Ferrum modelo Espacio o similares.

D.- Barral fijo y barral retraíble de 80 cm Línea Ferrum modelo Espacio y Barral fijo lineal de 80 cm Línea Ferrum modelo Espacio o similares.

10.1.3 EJECUCION**Colocación de Cañerías**

A.- Una vez ejecutada la excavación de las zanjas, se deberán mantener perfectamente secas durante la colocación de las cañerías evitando las inundaciones, sean ellas provenientes de aguas superficiales o de infiltración del subsuelo.

Dichas zanjas serán de los anchos necesarios y ejecutados de perfecto acuerdo con las líneas y niveles determinados. Su fondo deberá tener la pendiente requerida y formarse de tal manera que los caños, en toda su longitud, descansen en el suelo firme, salvo las uniones.

B.- En los puntos donde sea necesario colocar curvas, ramales, etc. que puedan retardar la velocidad de los líquidos, se procurará dar a la cloaca una pendiente algo mayor que la ordinaria.

C.- Todo exceso de excavación con respecto a la profundidad necesaria o cuando fuera necesario, se rellenará con hormigón pobre. Asimismo, si el terreno fuera poco resistente, se prepararán cimientos artificiales con la misma mezcla. Los rellenos de tierra se ejecutarán por capas de 15 cm de espesor, bien humedecidas y apisonadas.

Fijación de cañerías

A.- Cañerías en general, apoyadas sobre terreno natural: calzadas con ladrillos comunes y concreto en todo largo, salvo en las juntas o uniones.

B.- Cañerías adosadas a muros, podrán utilizarse grapas-ménsulas de hierro "T" de 38 x 3 mm de espesor.

C.- Cañerías de distribución de agua embutidas en muros, aseguradas con clavos o ganchos especiales.

D.- Todos los elementos metálicos de fijación llevarán una mano de pintura antióxido antes de su colocación.

Uniones de cañerías

A.- Cañería de PVC: Pegamento especial para este tipo de cañería, o conexionado a través de junta elástica.

B.- Cañería de Polipropileno o Polietileno de alta densidad: Por termofusión o por rosca según el caso.

Inspecciones y Pruebas

Se deberán realizar en todas las instalaciones ejecutadas las inspecciones y pruebas de cañerías, para verificar su perfecta estanqueidad, donde LA CONTRATISTA, en presencia la inspección de Obra, realizarán las pruebas de presión de cañerías en las instalaciones de agua y cloacales, verificando una presión de trabajo constante durante 1 hora de:

- 1 kg/cm² para las instalaciones de agua fría y caliente.
- 0.30 kg/cm² para las instalaciones cloacales,
- Pruebas de cañerías y canaletas pluviales cargadas.

El resultado de las pruebas y ensayos será verificar en su totalidad la ausencia de filtraciones de agua en todas las instalaciones ejecutadas.

La Inspección de Obra podrá solicitar la realización de otras que estime necesarias y la repetición de aquellas que juzgue conveniente, de acuerdo a la reglamentación vigente.

Colocación de Artefactos

A.- Los artefactos se colocarán con la mayor prolijidad; las tomas de agua de lavatorios y piletas se ejecutarán con caños o conexiones cromados.

B.- Las conexiones fuera de los muros de los inodoros a pedestal y los desagües de lavatorios se harán con caño de bronce cromado. Los tornillos de sujeción, en todos los casos, serán de bronce con cabezas cromadas.

C.- Los lavatorios de colgar se instalarán con grapas y ménsulas de hierro empotradas en la pared y que no sean visibles. Las piletas o bachas en general se soportarán con hierros "T" de 38 x 3 mm,

empotrados en la pared. LA CONTRATISTA deberá extremar el cuidado en los anclajes, fijaciones y en la preparación de los muros para recibir los anclajes de artefactos y accesorios, ya que ellos reciben en algunos casos el peso total de las PMCR.

D.- El lavabo para el baño destinado a PMCR, se dispondrá a una altura de 85 cm \pm 5 cm con respecto al nivel del solado.

La superficie de aproximación mínima estará determinada por una profundidad de 1.00 m frente al artefacto, por un ancho de 80 cm a eje del artefacto.

El lavabo permitirá el acceso por debajo en el espacio comprendido entre el solado y un plano horizontal virtual a una altura igual o mayor de 70 cm por una profundidad mínima de 25 cm y por un ancho de 80 cm a eje del artefacto. En éste volumen libre no interferirán alimentaciones ni desagües.

E.- Se distribuirán los elementos sanitarios y accesorios tales como dispenser de jabón, papeleras, etc., liberando la mayor cantidad de paredes y evitando que sus salientes constituyan obstáculo para la circulación de la persona ciega. Se aprobarán para su instalación sólo aquellos accesorios que por su diseño y forma resulten menos peligrosos o reduzcan la posibilidad de enganches accidentales. La altura de los mismos estará en torno a los 90 cm para resultar accesibles a los usuarios de sillas de ruedas.

11.- VIDRIOS Y POLICARBONATOS

11.1. Vidrios

Los vidrios y cristales serán del tipo y clase que en cada caso se especifica en los planos y planillas, estarán bien cortados, tendrán aristas vivas y serán de espesor regular.

La Inspección de Obra elegirá dentro de cada clase de vidrios especiales, el tipo que corresponda. Se presentarán muestras para aprobar de 0,50 x 0,50 m. Los cristales y vidrios estarán exentos de todo defecto y no tendrán alabeos, manchas, picaduras, burbujas, medallas u otra imperfección y se colocarán en la forma que se indica en los planos, con el mayor esmero según indicaciones de la Inspección de Obra.

Las medidas consignadas en la planilla de carpintería y planos, son aproximadas, LA CONTRATISTA será el único responsable de la exactitud de sus medidas, debiendo por su cuenta y costo, practicar toda clase de verificación en obra.

El espesor de las hojas de vidrios o cristales será regular y en ningún caso serán menores que las que a continuación se indica para cada tipo

Vidrios martelet, stipolite.....	4 mm
Vidrio rayado	5 mm
Vidrio armado	6 mm
Vitrea	5 - 6 mm
Cristales	6 mm
Vidrios laminados, templados	6 - 10 mm

Serán cortados en forma tal que dejen una luz de 1 mm por tres de sus cantos. Cuando se apliquen sobre estructuras metálicas éstas recibirán previamente una capa de pintura antióxido.

La Inspección de Obra podrá disponer el rechazo de vidrios o cristales si éstos presentan imperfecciones como las que se detallan a continuación, en grado tal que a su juicio los mismos sean inaptos para ser colocados.

La colocación deberá realizarse con personal capacitado, poniendo cuidado en el retiro y colocación de los contra vidrios, asegurándose de que el obturador que se utilice ocupe todo el espacio dejado en la carpintería a efectos de asegurar un cierre perfecto y una firme posición del vidrio dentro de la misma.

Cuando los vidrios a colocar sean transparentes, sin excepción se cortarán y colocarán con las ondulaciones del cilindrado paralelas a la base de las carpinterías.

Cuando se especifique la utilización de selladores en la colocación de vidrios, ésta deberá ser del tipo Sikaseal 100, o calidad superior. Se efectuará una imprimación a pincel, tomando sumo cuidado de imprimir correctamente y totalmente las superficies a contactarse con la masilla.

Transcurrido un tiempo mínimo de 20 minutos para el secado, se procederá a la aplicación de la masilla con espátula o pistola de calafateo.

A fin de cuidar el acabado se enmarcará la junta con cinta de contacto previo al calafateo y se retirará inmediatamente de concluir, comprimiendo la masilla para que no se enmascare aire y contacte perfectamente con las superficies laterales.

Las masillas, luego de colocadas deberán presentar un ligero endurecimiento de su superficie que las haga estables y permitan pintarse.

	GERENCIA DE VIA Y OBRAS	
	ESPECIFICACIONES TECNICAS GENERALES OBRAS CIVILES	<i>ETG 001</i>
		<i>Revisión 03</i>
		<i>Fecha: 05/2016</i>
		<i>Página 116 de 143</i>

Cuando se especifique este tipo de obturador se considerará inequívocamente y sin excepción que los vidrios se colocarán a la "inglesa", es decir, con masilla de ambos lados, exterior e interior, en espesores iguales.

11.2. Policarbonatos

Los policarbonatos a utilizar serán del tipo y clase que en cada caso se especifica en los planos y planillas, estarán bien cortados, tendrán aristas vivas y serán de espesor regular.

Será ignífugo (no propaga la llama), translucido, alta resistencia al impacto y liviano, se emplearán espesores entre 6 mm y 16 mm.

12.- PLANILLA DE MEZCLAS:

Mampostería

ELEVACIÓN

¼ Cemento
 1 Cal hidráulica
 3 Arena

TABIQUES

1/2 Cemento
 1 Cal hidráulica
 3 Arena

Revoque

IMPERMEABLE - CAPAS HIDRÓFUGAS

1 Cemento
 3 Arena
 10% Hidrófugos: 10% del agua del empaste

JAHARRO

¼ Cal de Córdoba hidratada
 1 Arena
 3 Polvo de ladrillo

JAHARRO PARA CIELORRASOS (A LA CAL)

¼ Cemento
 1 Cal Aérea 1
 2 Arena (media)

ENLUCIDO (A LA CAL)

1/8 Cemento
 Cal Aérea
 3 Arena (fina)

COLOCACIÓN DE MÁRMOLES Y ZÓCALOS

- ¼ Cemento
- 1 Cal de Córdoba hidratada
- 3 Arena

Concreto

CONCRETO

- 1 Cemento
- 3 Arena

COLOCACIÓN DEMOSAICOSYBALDOSAS

Adhesivo tipo KLAUKOL

Hormigones

CONTRAPISOS

- ¼ Cemento
- 1 Cal hidráulica
- 3 Arena
- 6 Cascote

13.- PAVIMENTACION DE ANDENES Y PASILLOS PEATONALES

La ejecución de pavimentos en andenes de estación y circulación de peatones, se realizarán según el proyecto ejecutivo, contemplando el correcto funcionamiento de todos sus componentes, andenes de estación, pasillos, caminos de vehículos, etc.

La dimensión de la carpeta de pavimento asfáltico será la longitud total de los andenes, caminos proyectados, veredas peatonales, por el ancho del proyecto adjunto. Su espesor será como mínimo de 0.06 m.

Inmediatamente antes de iniciar la construcción de la carpeta asfáltica con mezcla en caliente, la superficie sobre la que se colocará debe estar debidamente terminada dentro de las líneas y niveles según proyecto ejecutivo, exenta de materias extrañas, polvo, grasa o encharcamientos de material asfáltico, sin irregularidades y reparados satisfactoriamente los baches que hubieran existido.

Para efectuar la Carpeta de Rodamiento, se empleará un cemento asfáltico tipo CA-20 (penetración 70-100) según norma IRAM IAPG A 6835. La estabilidad para la carpeta será como mínimo de 850 Kg.-

Deberá ser compactado con medios mecánicos adecuados y Rodillos, antes que se enfríe la mezcla LA CONTRATISTA deberá presentar la dosificación, pero en ningún caso tendrá un contenido inferior del 6% de asfalto.

El agregado a emplear para caminos vehiculares será de trituración, admitiéndose un 10% de arena silícica. El tamaño máximo de agregado será de 12.7 mm (1/2").

El agregado a emplear para caminos peatonales y andenes será de trituración, admitiéndose un 10% de arena silícica. El tamaño máximo de agregado será de 12.7 mm (1/2").

Resultará de vital importancia la realización de una compactación con rodillos.

Las pendientes mínimas a respetar para permitir el escurrimiento del agua serán del 2%.

13.1 Materiales bituminosos

Descripción:

Este trabajo consistirá en dar una aplicación de material bituminoso imprimador sobre una base previamente preparada y aprobada, de acuerdo con estas especificaciones, las indicaciones de los planos y las órdenes que imparta la Inspección.

El orden de las operaciones principales en la ejecución de estas imprimaciones será:

Acondicionamiento final de la base a imprimir, verificando su compactación, Humedad y conformación.

Barrido y soplado.

Aplicación del material bituminoso imprimador

Clausura y librado al tránsito.

Reparación de deformaciones y baches.

La cantidad de material bituminoso a emplear por metro cuadrado (m²) de imprimación estará comprendida dentro de los siguientes límites:

Material bituminoso reducido a 15,5° C: 0,8 a 1,6 litros / m².

13.2 Materiales:

Los materiales bituminosos deberán cumplir, según corresponda, las especificaciones establecidas en las NORMAS IRAM N°. 6602/ 6604/ 6608/ 6610/ 6612 y 6691 acorde al tipo a emplear.

13.3 Equipos:

Todos los elementos del equipo a emplear serán previamente aprobados por la Inspección debiendo ser conservados en condiciones satisfactorias hasta finalizada la obra. Si durante el transcurso del trabajo se observasen deficiencias o mal funcionamiento de los implementos utilizados, la Inspección podrá ordenar sean retirados o reemplazados.

13.4 METODO CONSTRUCTIVO:**13.4.1 Acondicionamiento de la base a imprimir:**

Además de los trabajos especificados en otras partes de este Pliego, serán ejecutados todos aquellos que resulten necesarios para que la base a imprimir se presente en perfectas condiciones. Con la debida anticipación, LA CONTRATISTA deberá solicitar de la Inspección que se efectúen las verificaciones de compactación, humedad y conformación de la base a imprimir. Las correcciones que sean necesarias, se efectuarán utilizando en los trabajos de reconstrucción el mismo material empleado en la construcción de la base.

13.4.2 Barrido y soplado:

La base a imprimir deberá ser cuidadosamente barrida y soplada en forma tal de eliminar prácticamente de ella el polvo y todo material suelto. Las operaciones de barrido y soplado mecánico deberán ser complementadas, cuando fuese necesario, mediante el barrido con cepillos a mano. Si el viento llevara sobre la base a imprimir, polvo proveniente de las banquetas o de algún desvío, se subsanará este inconveniente, regando con agua las zonas que correspondan; los gastos que demanden estos riegos de agua estarán a cargo de LA CONTRATISTA.

13.4.3 Aplicación del material bituminoso imprimador:

a) Cumplida las condiciones de los apartados anteriores, la Inspección de Obra aprobará la sección de base a imprimir.

b) Antes de iniciarse la aplicación del material bituminoso, deberá delimitarse perfectamente la zona a regar, mediante la ejecución de dos (2) pequeños rebordes de suelo que asegurará posteriormente una alineación correcta del borde del tratamiento a ejecutar o bien se tenderán delgadas sogas en todo el largo de la sección a regar, o se empleará cualquier otro

procedimiento aprobado por la Inspección. Como guía del conductor del distribuidor de material bituminoso, se podrá utilizar el reborde o las sogas aludidas o bien preferentemente una delgada soga o similar, que se colocará a una distancia fuera de la zona de regado. Con el objeto de obtener juntas netas, sin superposición de riegos, al comienzo y final de cada aplicación, deberá colocarse en todo el ancho de la zona a regar, chapas o papel en una longitud tal que permita con seguridad al operador de riego, iniciar y finalizar la aplicación, cuando el distribuidor se desplace a la velocidad uniforme necesaria para obtener el riego unitario establecido.

c) No se comenzará a regar el material bituminoso ligante en cada nueva jornada de trabajo, antes de haber probado la uniformidad del riego, observando que todos los picos funcionen normalmente como lo expresan las Normas de Ensayo V. N.-E-29-68 "Control de Uniformidad de Riego de Materiales Bituminosos".

d) No se permitirá la ejecución de ningún riego con material bituminoso ligante si la temperatura ambiente a la sombra es inferior a 5° C. Tomadas las precauciones anteriores, se procederá a dar una aplicación de material bituminoso imprimador.

13.4.4 Clausura y librado al público

a) Efectuada la aplicación del material bituminoso imprimador en una sección dada, la misma será mantenida cuidadosamente cerrada al uso durante un plazo mínimo, cuya duración establecerá la Inspección en cada caso, en forma de permitir que durante ese período, el material imprimador vaya penetrando y secando convenientemente. A tal fin LA CONTRATISTA tomará las medidas necesarias para que dicha clausura sea efectiva.

b) Cuando como consecuencia de las pequeñas depresiones existentes en la base imprimada, el material bituminoso se hubiere acumulado en las mismas, este exceso deberá ser eliminado. Previamente, la Inspección determinará si se adhiere el material de la base, produciendo desperfectos, en cuyo caso se suprimirá por completo el tránsito, procediéndose en su lugar a eliminar el exceso de imprimador con cepillo de mano. En ningún caso se admitirá distribución de arena para absorber el exceso de material bituminoso. Cuando el tránsito fuera insuficiente a juicio de la Inspección, LA CONTRATISTA estará obligado a pasar a su cargo el rodillo un número de veces tal, que sobre cada faja de imprimación cubierta por el mismo, actúe un número igual a 5 (cinco) como mínimo.

c) Cuando haya transcurrido el período de tiempo fijado por la Inspección para que la imprimación esté bajo tránsito, LA CONTRATISTA deberá clausurar nuevamente la sección imprimada en forma efectiva, hasta tanto se ejecute la carpeta asfáltica. La Inspección podrá eximir a LA CONTRATISTA de esta obligación únicamente en casos especiales y lo hará en forma escrita. Todos los desperfectos que se produjeran sobre la base imprimada sometida a la acción del tránsito después de transcurrido el plazo fijado por la Inspección para que la imprimación estuviera sometida al mismo, deberán ser reparados inmediatamente; los gastos que estas reparaciones representen, estarán exclusivamente a cargo de LA CONTRATISTA.

13.4.5 Desvío del tránsito del público:

En andenes y caminos la imprimación se ejecutará efectuando el riego del material bituminoso en todo el ancho de la base por cada aplicación. Durante el tiempo que la sección imprimada deba permanecer clausurada al tránsito, el desvío del mismo, se hará por las zonas adyacentes a la calzada o calles adyacentes. Los desvíos que se utilicen serán acondicionados a fin de permitir un tránsito seguro y sin inconveniente, estando los gastos que se originen por éste concepto, a cargo exclusivo de LA CONTRATISTA.

13.4.5.1 Ejecución de la imprimación por partes:

En andenes y caminos si a juicio de la Inspección no fuese posible utilizar desvíos en algunas secciones, aquella autorizará por escrito a LA CONTRATISTA con carácter de excepción, que la imprimación se efectúe por mitades de calzadas, lo que permite que el tránsito utilice una de ellas. Una vez desaparecida la causa que impida el desvío de peatones, deberá volverse a trabajar en la forma normal especificada en el párrafo anterior.

13.4.5.2 Provisión de mezcla bituminosa tipo concreto asfáltico para base

negra:

Los trabajos de este rubro se refieren a la provisión y colocación en obra de mezcla bituminosa del tipo concreto asfáltico para Base Negra, incluidos el transporte, provisión y elaboración de los materiales intervinientes en la composición de tal mezcla, en las cantidades, tipos, horarios, días, frecuencias y oportunidades requeridas para las obras.

13.4.6 Conservación

En andenes y caminos la conservación de las secciones de base imprimadas y libradas al tránsito, consistirá en el mantenimiento de las mismas en perfectas condiciones, hasta que se ejecute sobre ellas la carpeta asfáltica. LA CONTRATISTA deberá disponer en obra, de los elementos de equipo que permitan efectuar la conservación efectiva de la imprimación ejecutada. La conservación de la imprimación está a cargo de LA CONTRATISTA.

13.4.7 EJECUCION DE BASE NEGRA

13.4.7.1 Especificaciones generales:

Se refiere a la ejecución de una o más capas de base de concreto asfáltico tipo base negra, por medio de frentes de trabajo simultáneos e independientes si fuere necesario, en los sitios y áreas ordenados por la Inspección. Capas que serán recubiertas por carpetas de concreto asfálticos.

Este pavimento será ejecutado mediante el recubrimiento de tales áreas con mezcla asfáltica Tipo Base Negra, esparcida y distribuida en los espesores que se indiquen, produciendo una superficie uniforme, con la lisura superficial adecuada; cumplimentando lo que se establezca en el Pliego de Especificaciones Técnicas Particulares.

La calidad de la mezcla bituminosa a emplear y sus componentes deberá cumplir en un todo con las características y exigencias establecidas en el ítem "Provisión de Mezcla Bituminosa Tipo Base Negra, y a las órdenes de la Inspección.

El sistema de distribución de la mezcla será con rodillo adecuado a tal efecto, debiendo estar el mismo aprobado por la Inspección, así como el resto del equipo que será empleado en las obras.

Se practicará una completa y perfecta limpieza del área mediante barredora- sopladora y cepillos. Previamente y con la antelación establecida en los Ítem respectivos, se deberán haber ejecutado los correspondientes riegos de Imprimación y de Liga, los cuales deberán haber sido aprobados por la Inspección antes de autorizar la colocación de la mezcla asfáltica. El riego de imprimación deberá ejecutarse con una antelación mínima de 48 horas a la colocación de la base, y deberá ser mantenido en perfectas condiciones hasta el momento de su recubrimiento. Este riego bituminoso deberá realizarse acorde a lo establecido en el ítem "Imprimación e imprimación reforzada" y a las órdenes de la Inspección.

No se comenzará a regar el material bituminoso ligante en cada nueva jornada de trabajo, antes de haber probado la uniformidad del riego, observando que todos los picos funcionen normalmente como lo expresan las Normas de Ensayo V. N.-E-29-68 "Control de Uniformidad de Riego de Materiales Bituminosos", de la D.N.V. Estas comprobaciones deberán hacerse sobre las cunetas, banquetas o sectores fuera de la zona de obras. Si resultase necesario, los picos serán calentados antes de cada descarga, la bomba y barra de distribución limpiadas con kerosén o gasoil al final de cada jornada de trabajo.

No se permitirá la ejecución de ningún riego con material bituminoso ligante si la temperatura ambiente a la sombra es inferior a 5°C. La Inspección fijará por orden escrita que será conformada por LA CONTRATISTA, las cantidades y temperaturas de aplicación, que deberán estar comprendidos dentro de los límites especificados.

Es de exclusiva responsabilidad de LA CONTRATISTA el de incorporar en obra los materiales asfálticos que cumplan con todas y cada una de las exigencias requeridas; de no cumplir alguna cualquiera de ellas, se rechazará la partida del producto bituminoso deficiente y la obra que con él hubiere sido ejecutado.

Todos los elementos del equipo a emplear serán previamente aprobados por la Inspección debiendo ser conservado en condición satisfactoria hasta finalizada la obra. Si durante el transcurso del trabajo se observasen deficiencias o mal funcionamiento de los implementos utilizados, la Inspección podrá ordenar sean retirados o reemplazados.

En andenes y caminos se distribuirá la mezcla asfáltica en caliente con los medios aprobados, compactándose con rodillos lisos y/o rodillo neumático autopropulsado según se ordene. No se permitirá la colocación de capas de mezcla y su apisonado en espesores mayores compactados, de 0,08 m.; dependiendo del equipo utilizado, se ordenará la colocación en una o más capas.

En andenes y caminos la mezcla asfáltica será transportada con los medios adecuados a los sectores a ejecutar, dado que permitan el comienzo de la compactación a la temperatura adecuada; en caso de lluvias imprevistas o humedecimiento de la calzada la mezcla no será descargada hasta que la superficie de aquella se encuentre perfectamente seca.

Si se observara cualquier tipo de irregularidad en la mezcla al llegar a la obra, será rechazada sin descargársela.

No se permitirá la colocación de la mezcla cuando la temperatura ambiente sea 5° C o inferior a la sombra.

En caso de deficiencias que se constaten en la capa terminada y/o capas superiores a lo largo del período de conservación, LA CONTRATISTA deberá corregirlas a su costa por el método que proponga y que sea aprobado.

Se cuidará de no alterar y de corregir, en caso de ser necesario, las pendientes y cotas para permitir el adecuado escurrimiento de las aguas, siendo considerada de rechazo inmediato toda área que obstaculice el mismo. Dicha área deberá ser demolida y reconstruida a costa de LA CONTRATISTA, siendo responsable éste de las nivelaciones necesarias.

Al finalizar los trabajos el área deberá quedar en perfectas condiciones y limpieza y las adyacentes en las mismas condiciones en que se encontraban inicialmente. No deberán quedar resaltos ni diferencias de niveles entre las áreas ejecutadas y las adyacentes.

LA CONTRATISTA deberá adoptar los recaudos necesarios para computar acertadamente la cantidad de mezcla asfáltica que empleará, no admitiéndose sobrantes ni desperdicios de material, que por causa imputable a LA CONTRATISTA no hayan sido incorporados en obra. De darse esta situación se descontará, no reconociéndose su pago, del material que por causas imputables a LA CONTRATISTA haya sido descartado o no colocado en obra.

Idéntico criterio se adoptará en caso de ordenarse el escarificado, remoción y reconstrucción de áreas deficientes que serán ejecutadas nuevamente a su costa, determinándose en las mismas condiciones, la cantidad de concreto asfáltico en peso desperdiciado, para su descuento.

El área rechazada por cualquier deficiencia no será computada ni certificada, debiendo ser reconstruida a costa de LA CONTRATISTA. A exclusivo juicio de la Inspección, se podrá autorizar la remoción de las áreas rechazadas, o dejarlas en observación para la evaluación de su comportamiento futuro, pero sin reconocimiento o pago alguno en concepto de provisión de mezcla bituminosa ni ejecución de bacheo asfáltico, para el área cuestionada.

13.5 EJECUCION DE PAVIMENTO ASFÁLTICO

13.5.1 ESPECIFICACIONES GENERALES

Se refiere a la ejecución de pavimentos flexibles, por medio de frentes de trabajo simultáneos e independientes si fuere necesario, en los sitios y áreas ordenados por la Inspección.

Este pavimento será ejecutado mediante el recubrimiento de tales áreas con mezcla asfáltica esparcida y distribuida en espesores varios, produciendo una superficie uniforme, con la lisura y rugosidad superficial adecuada; cumplimentando lo que se establezca en las Especificaciones Técnicas.

La calidad de la mezcla bituminosa a emplear y sus componentes deberá cumplir en un todo con las características y exigencias establecidas en el ítem "Provisión de Mezcla Bituminosa Tipo Concreto Asfáltico", y a las órdenes de la Inspección.

El sistema de distribución de la mezcla será con rodillo, debiendo estar el mismo aprobado por la Inspección, así como el resto del equipo que será empleado en las obras.

Se practicará una completa y perfecta limpieza del área mediante barrido- sopladora y cepillos. Previamente y con la antelación establecida en los ítems respectivos, se deberán haber ejecutado los correspondientes riegos de imprimación y de liga, los cuales deberán haber sido aprobados por la Inspección antes de autorizar la colocación de la mezcla asfáltica. El riego de imprimación deberá ejecutarse con una antelación mínima de 48 horas a la colocación de la carpeta, y deberá ser mantenido en perfectas condiciones hasta el momento de su recubrimiento.

Este riego bituminoso deberá realizarse acorde a lo establecido en el ítem Imprimación y a las órdenes de la Inspección.

No se comenzará a regar el material bituminoso ligante en cada nueva jornada de trabajo, antes de haber probado la uniformidad del riego, observando que todos los picos funcionen normalmente como lo expresan las Normas de Ensayo V. N.-E-29-68 "Control de Uniformidad de Riego de Materiales Bituminosos", estas comprobaciones deberán hacerse sobre las cunetas, banquetas o sectores fuera de la zona de obras.

No se permitirá la ejecución de ningún riego con material bituminoso ligante si la temperatura ambiente a la sombra es inferior a 5 °C. La Inspección fijará por orden escrita que será conformada por LA CONTRATISTA, las cantidades y temperaturas de aplicación, que deberán estar comprendidas dentro de los límites especificados.

Es de exclusiva responsabilidad de LA CONTRATISTA el de descargar en planta y/o incorporar en obra los materiales asfálticos que cumplan con todas y cada una de las exigencias requeridas; de no cumplir alguna cualquiera de ellas, se rechazará la partida del producto bituminoso deficiente y la obra que con él hubiere sido ejecutado.

Todos los elementos del equipo a emplear serán previamente aprobados por la Inspección debiendo ser conservados en condiciones satisfactorias hasta finalizada la obra. Si durante el transcurso del trabajo se observasen deficiencias o mal funcionamiento de los implementos utilizados, la Inspección podrá ordenar sean retirados o reemplazados.

Se distribuirá la mezcla asfáltica en caliente con los medios aprobados, compactándose con rodillos lisos.

No se permitirá la colocación de capas de mezcla y su apisonado en espesores mayores compactados, de 0,08 m.; dependiendo del equipo utilizado, se ordenará la colocación en una o más capas.

La mezcla asfáltica será transportada con los medios adecuados que permitan el comienzo de la compactación a la temperatura adecuada; en caso de lluvias imprevistas o humedecimiento de la calzada la mezcla no será descargada hasta que la superficie de aquella se encuentre perfectamente seca.

Si se observara cualquier tipo de irregularidad en la mezcla al llegar a la obra, será rechazada sin descargársela.

No se permitirá la colocación de la mezcla cuando la temperatura ambiente sea 5° C o inferior a la sombra.

En caso de deficiencias (rugosidades, ondulaciones, hundimientos), que se constaten en la carpeta terminada y a lo largo del período de conservación, LA CONTRATISTA deberá corregirlas a su costa por el método que proponga y que sea aprobado; por ejemplo, si se presentaran exudaciones, peladuras, afloramiento, deformación u otras características indeseables o perjudiciales.

Se cuidará de no alterar y de corregir, en caso de ser necesario, las pendientes y cotas para permitir el adecuado escurrimiento de las aguas, siendo considerada de rechazo inmediato toda área que obstaculice el mismo. Dicha área deberá ser demolida y reconstruida a costa de LA CONTRATISTA, siendo responsable éste de las nivelaciones necesarias.

Al finalizar los trabajos el área deberá quedar en perfectas condiciones y limpieza y las adyacentes en las mismas condiciones en que se encontraban inicialmente. No deberán quedar resaltos ni diferencias de niveles entre las áreas ejecutadas y las adyacentes.

LA CONTRATISTA deberá adoptar los recaudos necesarios para computar acertadamente la cantidad de mezcla asfáltica que empleará, no admitiéndose sobrantes ni desperdicios de material, que por causa imputable a LA CONTRATISTA no hayan sido incorporados en obra.

De darse esta situación se descontará, no reconociéndose su pago, del material que por causas imputables a LA CONTRATISTA haya sido descartado o no colocado en obra.

Idéntico criterio se adoptará en caso de ordenarse el escarificado, remoción y reconstrucción de áreas deficientes que serán ejecutadas nuevamente a su costa, determinándose en las mismas condiciones, la cantidad de concreto asfáltico en peso desperdiciado, para su descuento.

El área rechazada por cualquier deficiencia no será computada ni certificada, debiendo ser reconstruida a costa de LA CONTRATISTA. A exclusivo juicio de la Inspección, se podrá autorizar la remoción de las áreas rechazadas, o dejarlas en observación para la evaluación de su comportamiento futuro, pero sin reconocimiento o pago alguno en concepto de provisión de mezcla bituminosa ni ejecución de bacheo asfáltico, para el área cuestionada.

13.5.2 REPARACIÓN DE BACHES POCO PROFUNDOS

De aproximadamente hasta 5 (cinco) centímetros de profundidad:

En andenes y caminos el acondicionamiento de las depresiones o baches: el área de la zona a reparar, deberá ser recortada con medios mecánicos o manuales, removiendo las partes del pavimento dañadas, hasta llegar en profundidad hasta un soporte firme consistente en una superficie sana, sin evidencias de deterioros, y presentando bordes verticales, nítidos, limpios y lo más rectos posibles; la profundidad de tal excavación será tal que permita la colocación de mezcla asfáltica en un espesor de no menos de 2 (dos) centímetros y la conformación del fondo será hecha de tal manera que el espesor a rellenar crezca en el sentido de avance del tránsito. El fondo y bordes de la depresión o bache deberán estar secos, para lo cual, de ser necesario, se recurrirá a elementos que aseguren la ausencia de humedad, pero con la precaución de no calentar excesivamente ni quemar el material bituminoso de las áreas adyacentes al bache. La excavación deberá extenderse lateralmente al bache en por lo menos 20 a 30 centímetros dentro de la zona de pavimento en buen estado que circunda al área fallada.

El bache o depresión así preparado, deberá ser a continuación, barrido y soplado hasta eliminar todo material suelto, de manera que se presente totalmente limpio, libre de todo material desprendible, y sin polvo. El material o escombros resultantes de estas operaciones será retirado por LA CONTRATISTA, trasladado y depositado en los sitios ordenados por la Inspección.

Todas estas operaciones deberán ser llevadas a cabo disponiendo todos los elementos de prevención y seguridad necesarios para minimizar las molestias e inconvenientes que pudieran acarrear a la circulación de peatones en andenes y caminos, como así en caminos vehiculares y a los vecinos de la zona. Es de responsabilidad de LA CONTRATISTA disponer, operar y mantener todos los elementos de seguridad y de señalización diurna y nocturna según corresponda.

Acondicionado el bache de la manera especificada, se procederá a dar sobre el fondo y bordes un riego de liga con asfalto diluido tipo E.R-1, mediante fusor manual, con temperatura, presión y boquillas adecuadas para obtener una aplicación uniforme en todas las superficies. El horno fusor deberá ser de calentamiento indirecto, con termómetro para determinar la temperatura del asfalto y dotado de todos los elementos que aseguren el correcto funcionamiento del equipo. La temperatura de aplicación y las cantidades a regar estarán de acuerdo con las especificaciones correspondientes al tipo de asfalto y a las órdenes de la Inspección.

Distribución de la mezcla asfáltica: la distribución del material de relleno en los baches y/o depresiones se hará manualmente mediante paleo u otro método aprobado, en una o más capas, acorde a la profundidad y características del bache o depresión, y a las órdenes de la Inspección; se deberá evitar la segregación del material durante las operaciones; se practicará su esparcido mediante rastrillos de mano e instrumental adecuado para lograr una terminación artesanal de la reparación. La cantidad de mezcla a colocar será tal que después de compactada, la superficie reparada enrase perfectamente con la zona de la calzada adyacente, o quedando un ligero resalto para prever la posterior acción del tránsito. La temperatura de la mezcla asfáltica en el momento de su colocación en obra deberá ser tal que permita su correcta compactación posterior, no permitiéndose la distribución y colocación de mezcla que se haya enfriado hasta una temperatura a la cual no pueda obtenerse la densificación adecuada; rechazándose toda mezcla que, al arribar a obra, o que, en el transcurso de las obras de bacheo, no tenga la adecuada temperatura para dicho correcto esparcido y compactación.

No se permitirá la ejecución del bacheo si la temperatura ambiente no es de por lo menos 5° C y en ascenso.

Compactación: la compactación se efectuará, acorde a las características del bache o depresión, con pisones manuales o con medios mecánicos en sucesivas pasadas, en

espesores compactados no mayores de 5 (cinco) centímetros para las mezclas bituminosas tipo Gruesa y de 3 (tres) cm. para las mezclas bituminosas tipo Fina o Arena-Asfalto. Procediendo en un todo de acuerdo a las órdenes de la Inspección; no debiendo quedar depresiones, bordes ni resaltos que impidan el libre escurrimiento del agua o causen molestias al tránsito peatonal y/o vehicular.

Transporte de la mezcla: el transporte de la mezcla desde la planta asfáltica hasta los sitios de obra se hará mediante camiones con una cobertura adecuada para evitar el enfriamiento de la mezcla, o del tipo que se exija en las Especificaciones Complementarias de cada obra.

13.5.3 REPARACIÓN DE BACHES O DEPRESIONES PROFUNDAS

LA CONTRATISTA deberá computar incluido en el presente ítem, un cierto porcentaje de obra destinado para reparaciones de baches profundos; considerando como tales a aquellos en los que el espesor a rellenar supere los 5 (cinco) centímetros; y en los cuales la reposición del material de relleno deberá hacerse empleando uno o más de los siguientes compuestos: mezcla granular de base, mezcla granular estabilizada con cemento Portland, mezcla bituminosa tipo Base Negra, o mezcla asfáltica, para las capas inferiores; terminando la porción superficial con mezcla asfáltica del tipo Fina o tipo Arena-Asfalto; intercalando los riegos bituminosos de imprimación y de liga que correspondan.

Para cada caso en particular, se acatarán las órdenes de la Inspección en cuanto al material a emplearse, la cantidad y tipo de capas a colocar y el modo operativo. El espesor máximo compactado que se admitirá para la ejecución de capas de relleno granulares será de 15 (quince) cm; para las capas bituminosas o tipo Base Negra, será de 5 (cinco) cm; y para las capas bituminosas tipo fina o arena-asfalto, de 3 (tres) cm.

La densificación de cada capa será tal que asegure el correcto comportamiento del bache o depresión reparado.

La totalidad de las tareas deberán regirse, asimismo, en base a lo descrito precedentemente para la ejecución de bacheos poco profundos.

13.5.4 CÓMPUTO Y CERTIFICACION

Las tareas del presente Ítem ejecutadas en un todo de acuerdo a las presentes especificaciones, salvo especificación en contrario que se indique en los Pliegos Particulares

de cada obra, se computarán y certificarán por Tn (toneladas) de mezcla asfáltica colocada y aprobada.

Ese valor será compensación total por todos los trabajos, incluyendo mano de obra, equipos y materiales (concreto asfáltico, riego de liga, etc.), transporte de los mismos a obra, y todo otro gasto que demande la terminación total de las tareas.

14 CONSTRUCCION DE CERRAMIENTOS DENTRO DEL AREA OPERATIVA

14.1. GENERAL

Previo iniciación de los trabajos, se ejecutará toda la documentación de obra de cerramiento necesaria para la realización de los trabajos como ser: Anteproyecto, proyecto ejecutivo, cálculos, ensayos para todos los rubros que se incluyen en este apartado, los cuales serán elevados y aprobados por la Inspección de Obra.

El proyecto deberá estar firmado por un profesional competente matriculado y el correspondiente Representante Técnico.

El suministro comprende la ejecución de cercos faltantes y/o deteriorados en el sector del área operativa del ferrocarril. Se consideran incluidos en los precios unitarios todos los gastos necesarios para la realización de los trabajos, incluyen la provisión de mano de obra, herramientas, equipos y todos los materiales necesarios para una correcta y completa ejecución de los mismos, de acuerdo a las reglas del buen arte, respetando todas las Especificaciones y Normas Técnicas F.A. y las Normas I.R.A.M. vigentes para la realización de este tipo de estas tareas.

La calidad de los materiales, como así también sus características técnicas, quedan establecidas en el presente documento.

La tipología de su configuración, dimensiones tentativas y características de sus elementos se indican en las presentes especificaciones.

La configuración definitiva, producto de la modulación final de los paños surgirá del Proyecto Ejecutivo que debe ejecutar LA CONTRATISTA y de su aprobación por la Inspección.

Todo el movimiento de materiales nuevos y producidos dentro y fuera de la Obra, como así también el costo de transporte estará a cargo de LA CONTRATISTA.

Los cercos se construirán de acuerdo con lo mostrado en los planos y según estas especificaciones. Para iniciar el trabajo se localizará el cerco, el cual se construirá siguiendo el perfil del suelo. Cuando

el cerco cruzare zanjas u otras depresiones súbitas y angostas, se colocarán postes de mayor longitud con el alambre adicional de púas en la parte inferior del cerco para cerrarlo.

Antes de construir el cerco se despejará el sitio donde vaya a estar colocado y se nivelarán las irregularidades de la superficie de tal manera que el cerco siga sus contornos generales.

A cada lado se despejará una zona de 1.00 m de ancho y se retirarán los troncos, malezas, rocas, árboles u otros obstáculos que impidan su fácil construcción. La cuerda inferior del cerco se colocará a una distancia uniforme sobre el suelo, de acuerdo con los planos o instrucciones de la Inspección de Obra.

14.2 - ALCANCE DE LOS TRABAJOS.

Alcance general de las tareas a realizar

La longitud total a cubrir por ambos laterales surgirá del relevamiento de cada sector que realizará LA CONTRATISTA y verificará la Inspección de Obra durante la medición y certificación de los trabajos.

Los trabajos a realizar para la presente obra comprenden las siguientes tareas:

1. Ejecución documentación de obra, cálculos y estudios necesarios.
2. Relevamiento de la traza del actual cerco que delimita la zona operativa de acuerdo al plano de ENABIEF.
3. Calculo de elementos estructurales (postes de columnas, losetas, bloques New Jersey) más la planialtimetría correspondiente.
4. Protocolo de fabricación de los elementos que componen los nuevos cerramientos y la solución adoptada para la unión entre cercos nuevos y existentes.
5. Retiro del cerco existente en mal estado (cualquiera sea éste) y posibles obstáculos.
6. Limpieza, nivelación y consolidación del suelo para el emplazamiento del cerco nuevo.
7. Provisión de materiales necesarios para la realización del cerramiento.
8. Ejecución de Hormigón armado "in situ" para bases correspondientes.
9. Montaje de los parantes, hilos de alambre de cierre, paños de malla metálica, etc.
10. Unión de los sucesivos módulos a instalar.
11. Limpieza de obra

Normas y especificaciones a referencia

La construcción del cerramiento de los límites de la zona de vía, se ajustará a las siguientes Especificaciones y Normas Técnicas:

C.I.R.S.O.C

I.R.A.M.

D.I.N.

IRAM-IAS 500-01 Parte 2 - Definiciones de aceros.

IRAM-IAS 500-102 Métodos de ensayo de tracción de aceros en barras, chapas y flejes de acero.

Normas Técnicas para Trabajos de Movimiento de Suelo y Limpieza de Terrenos (Resolución D. N° 888/66).

Normas ISO 9000 - Calidad de los Trabajos y Suministros.

Normas de Higiene y Seguridad en el Trabajo. Normas Operativas N° 7 y N° 16.

14.3 CERCO HN CERCO OLIMPICO C/LOSETAS DE Hº Aº

Descripción

Estará constituido por Placas de Hormigón Premoldeado con malla metálica electrosoldada 6mm de altura total 1.20 mts, a continuación de las placas se colocarán 7 Hilos de alambre (liso, de púas o alternados) y postes de Hormigón Armado en cuya parte superior se instalarán tres (3) hilos de alambre de púas acerados.

Los cercos se construirán de acuerdo con lo mostrado en los planos y según estas especificaciones. Para iniciar el trabajo se localizará el cerco, el cual se construirá siguiendo el perfil del suelo. Cuando el cerco cruzare zanjas u otras depresiones súbitas y angostas, se colocarán postes de mayor longitud con el alambre adicional de púas en la parte inferior del cerco para cerrarlo.

Antes de construir el cerco se despejará el sitio donde vaya a estar colocado y se nivelarán las irregularidades de la superficie de tal manera que el cerco siga sus contornos generales.

A cada lado se despejará una zona de 1.00 m de ancho y se retirarán los troncos, malezas, rocas, árboles u otros obstáculos que impidan su fácil construcción. La cuerda inferior del cerco se colocará a una distancia uniforme sobre el suelo, de acuerdo con los planos o instrucciones de la Inspección de Obra.

Al colocar el cerco se tendrá el mayor cuidado de no torcerlo y se procederá a tensarlo, debiendo

cuidarse que todo el cerco, una vez estirado, esté contenido en el mismo plano vertical. Antes de construir el cerco se estudiará la ubicación de los elementos para que su distribución sea uniforme y cumpla con lo especificado.

Los trabajos a ejecutar por LA CONTRATISTA comprenden:

1. Relevamiento de la zona donde se colocarán los cerramientos.
2. Retiro de los restos del alambrado existente en los sectores bajo tratamiento.
3. Construcción y provisión de materiales para el cerramiento detallado.

La secuencia de los trabajos para cada caso en particular será: el retiro de alambrados existentes y posibles obstáculos al nuevo tendido (montículos, árboles, etc.), replanteo según trazado de proyecto, excavación para fundación de postes, fundación de postes, retiro de material producido remanente, montaje de los cercos, placas de H° e hilos de alambre en los sectores de trabajo y tareas de limpieza.

LA CONTRATISTA contará con los siguientes equipos que se detallan:

1. Equipo de perforación para la colocación de postes.
2. Herramental de mano.

Retiro de restos del alambrado existente.

LA CONTRATISTA procederá al retiro de los restos de alambrados que pudieran encontrarse en el sector bajo tratamiento, los mismos serán trasladados y depositados fuera de los límites de la obra, y transportados en vehículo de calle a un depósito provisorio hasta su entrega final a la Inspección de Obra.

Los trabajos de retiro comprenden a todos los materiales producidos o excedentes de obra. Dicho material producido será cuantificado confeccionando las actas correspondientes, el cual se pondrá a disposición de la Inspección.

Antes de la instalación del nuevo cerco, será nivelada cualquier irregularidad del terreno, para lograr un cerco uniforme.

LA CONTRATISTA durante el desarrollo de estas tareas tomará todos los recaudos necesarios de manera de no producir deterioros innecesarios, de modo de no constituir infracciones municipales, provinciales, ni generar inconvenientes a terceros y/o propietarios de inmuebles.

Excavación de fundaciones

Los materiales producidos, de ser posible, serán desparramados en las inmediaciones de las excavaciones, en caso contrario serán retirados de la zona de vía. La excavación será realizada en forma manual o mecánicamente, las dimensiones de las secciones de las bases dependerán del tipo de excavación, si la misma se realizará en forma manual el diámetro de la base será de 45cm y si la misma se realiza en forma mecánica este diámetro será de 35 cm, en cualquier caso LA CONTRATISTA excederá las profundidades indicadas en plano en 5 cm, medida que se utilizará para el hormigón de limpieza.

LA CONTRATISTA al realizar estos trabajos cuidará de no dañar o afectar, desagües a cielo abierto, instalaciones de desagües, de provisión de agua, de electricidad, de señalamiento automático o mecánico existente, tomando todos los recaudos necesarios previo a la iniciación de los trabajos para localizar la existencia de los mismos.

Colocación de postes de hormigón

Una vez realizada la excavación se colocará 5 cm de hormigón de limpieza en los pozos con el fin de evitar el contacto directo entre poste y suelo.

Los postes se colocarán, en pozos que permitan en su posición definitiva sobresalir del terreno la longitud necesaria para dar al cerramiento la altura proyectada.

Serán colocados a plomo, perfectamente verticales, independientemente del terreno donde se funden, debiendo estar los mismos perfectamente alineados entre postes sucesivos siguiendo una trayectoria recta.

Alambre galvanizado liso

El paño superior del cerramiento de alambre estará compuesto por 7 hilos de alambres acerados de M/R 16/14 lisos, enhebrados en la parte superior de las placas de hormigón premoldeado, hasta los 2 metros de altura para permitir su tesado.

Los alambres se colocarán para su tesado en tramos de 200 a 500m de acuerdo a la cantidad que se provea con el objetivo de minimizar la cantidad de empalmes.

En todos los casos los alambres terminarán fijados a un poste para evitar empalmes aéreos (es decir entre postes).

Alambre de púas.

Se instalarán tres (3) hilos de alambre acerado galvanizado con púas cada 4" de alta resistencia

	GERENCIA DE VIA Y OBRAS	
	ESPECIFICACIONES TECNICAS GENERALES OBRAS CIVILES	<i>ETG 001</i>
		<i>Revisión 03</i>
		<i>Fecha: 05/2016</i>
		<i>Página 135 de 143</i>

calibre ISWG 15 (1.83 mm.) marca ACINDAR o similar, en la parte superior de los postes.

Postes.

Los postes esquineros, terminales y de refuerzo, tendrán una dimensión de 0,15 m x 0,15 m de sección, tendrán una armadura longitudinal de 4 hierros de 8 mm de diámetro, dispuestas en forma simétrica, y estribos de diámetro 4,2mm cada 15 cm.

Los postes intermedios tendrán una dimensión de 0.15 m. x 0.15 m. de sección y una altura con respecto al nivel de terreno que soporte las placas de hormigón premoldeado, finalizando a 1.20 m de altura.

En todos los casos el recubrimiento mínimo será de 1,5 cm los moldes para la fabricación de postes y puntales de hormigón armado serán preferentemente metálicos (aceitados cada vez que se usen) u otro material cuyas características permitan asegurar una fabricación de acuerdo a las necesidades indicadas en los planos, así como también una buena terminación superficial.

La resistencia de los postes será de H21 como mínimo.

A los efectos de la aprobación de la resistencia del hormigón armado, la misma se determinará ensayando probetas fabricadas con el mismo material colocado en los postes y puntales. También se realizará un ensayo destructivo de un poste a criterio de la inspección de obra. Para los dos casos se marcará la fecha de elaboración en la parte superior de la misma de la probeta y el poste. Los ensayos se realizarán en laboratorios aprobados por el INTI.

Se rechazarán las probetas que tengan defectos que puedan alterar los resultados normales, la edad de las probetas en el momento del ensayo será de 28 días.

En caso de que los ensayos indican que las probetas y/o los postes ensayadas no cumplen con la exigencia requerida (Resistencia, Tipo de Armadura, separación de estribos, etc.), se rechazarán los postes a colocar y se ampliarán los ensayos destructivos a los postes ya colocados para comprobar su aptitud y en caso que estos últimos no cumplan con la exigencia requerida, se le exigirá a LA CONTRATISTA mediante libro de Orden de Servicio el reemplazo total del tramo ejecutado.

Placas de Hormigón Premoldeado.

Luego de fundar los postes y una vez concluido el fraguado de las fundaciones se procederá a la colocación de las placas de hormigón premoldeado, ejecutándose las mismas a una altura de 3

placas conforme al plano adjunto y siguiendo indicaciones del fabricante.

Las mismas tendrán resistencia calidad H21 como mínimo.

Las losetas se fijarán a los postes mediante morteros o a través de fijaciones a los efectos de evitar la su fácil remoción de los cerramientos.

Hormigón para fundación de postes

Para la fundación de los postes de cerramiento se utilizará hormigón pobre según la siguiente composición:

- 2 Parte de cemento
- 4 Partes de arena
- 8 Partes de cascotes

Torniquetes al aire

Para el tensado de los alambres se utilizarán torniquetes al aire N° 6 de hierro galvanizado.

Encuentro entre el nuevo cerco y muros existentes.

En los sectores que sean necesarios LA CONTRATISTA procederá a resolver el encuentro de los muros de edificación existente (que sirven de limitación con la zona de vía) con el cerco de alambrado olímpico de manera tal que no permita el ingreso de terceros entre los mismos; los trabajos se realizarán respetando las reglas del arte.

LA CONTRATISTA tomará todos los recaudos del caso cuando efectúe las citadas tareas de manera tal que no afecten a los muros existentes ya sea en las fundaciones como en las respectivas aislaciones hidrófugas de los citados. En caso de ser afectados, se procederá a la reparación de los mismos.

14.4 CERCO ENTREVÍAS

Características

Se ejecutará un alambrado entre vías por toda la longitud de la plataforma. El mismo superará la extensión de las plataformas en 10 m en ambos sentidos.

Las bases se ejecutarán con dados de hormigón pobre de 0.50 x 0.50 x 0.50 m; los postes serán de madera dura o de hormigón de 4"x 4" con cabeza punta de diamante y se ubicarán cada 3,00 m lineales.

El alambrado será del tipo romboidal tejido con alambre calibre N° 9 con malla de 0.51 y en la parte superior se colocarán dos filas de alambre con púas.

Cada 9 m lineales de alambrado se colocarán postes de refuerzo a 45° debidamente fijados a su poste vertical, donde se colocarán las varillas tensoras y tornillos tipo “J”.

Los alambres tensores superior e inferior serán de alambre galvanizado n° 7 irán colocados con sus correspondientes torniquetes.

La altura máxima permitida es de 1,23 m. y su longitud excederá en 10m ambos extremos de las plataformas.

Con excepción de la puerta metálica corrediza, el resto de los materiales metálicos utilizados para su construcción, inclusive el alambrado, deberá ser galvanizado y deberá contar con su puesta a tierra independiente.

A la altura de la parte central de la plataforma se proveerá una puerta reja corrediza con cerrojo para candado de la misma altura del alambrado y de 1,50 m de longitud.

14.5. CERCO NEW JERSEY

Características

Estará constituido por un muro prefabricado en H°A° tipo “New Jersey”, de sección variable y 1,10 metros de altura. Dicho cerramiento tendrá una altura total de 2,25 metros medidos desde el nivel de terreno natural. Previo a la materialización del mismo se realizarán tareas de nivelación y compactación del terreno natural para así colocar el cerramiento en cuestión.

Sobre este muro se colocará un marco de perfiles metálicos, con un paño de malla metálica de metal desplegado romboidal en su interior. Este marco se sujetará por sus laterales, a través de planchuelas a Perfiles tipo IPN100. Sobre la parte superior de marco metálico se soldarán varillas de hierro galvanizado liso de 9/16” de diámetro y 15cm de altura con extremo de aristas viva (en punta). Las mismas estarán dispuestas en forma vertical y cada 10cm.

En cuanto a la reja o marco metálico, se construirá el mismo, por medio de un bastidor de 1,10 metros de altura, compuesto por perfiles perimetrales de hierro “L”, con refuerzos verticales intermedios de perfil “T” de sección y planchuelas. Dentro de dicho marco se colocará un paño de malla de metal desplegado romboidal tipo Shulman o calidad superior.

Los parantes verticales para la fijación de las rejas de marcos metálicos serán de perfiles tipo IPN100 y un sistema de fijación al muro con trabas de anclaje. La unión entre parantes y marco metálico de la reja o marco, se efectuará a través de planchuelas soldadas al bastidor de 1 ½" x 3/16" y bulones de seguridad de RW ½" x 1 ½", por cada cara lateral o algún sistema similar. La terminación de todas las partes metálicas del cerco (Perfiles, planchuelas de sujeción, marco de rejas, paños de mallas, etc.) será mediante la realización de un proceso de galvanizado por inmersión en caliente como acabado superficial.

En todos los casos el recubrimiento mínimo será de 1,5 cm, los moldes para la fabricación del módulo de hormigón armado serán preferentemente metálicos (aceitados cada vez que se usen) u otro material cuyas características permitan asegurar una fabricación de acuerdo a las necesidades indicadas en los planos, así como también una buena terminación superficial.

La resistencia del hormigón será de H21 como mínimo.

Retiro de restos del alambrado existente.

LA CONTRATISTA procederá al retiro de los restos de alambrados que pudieran encontrarse en el sector bajo tratamiento, los mismos serán trasladados y depositados fuera de los límites de la obra, y transportados en vehículo de calle a un deposito provisorio hasta su entrega final a la Inspección de Obra.

Los trabajos de retiro comprenden a todos los materiales producidos o excedentes de obra. Dicho material producido será cuantificado confeccionando las actas correspondientes, el cual se pondrá a disposición de la Inspección.

Antes de la instalación del nuevo cerco, será nivelada cualquier irregularidad del terreno, para lograr un cerco uniforme.

LA CONTRATISTA durante el desarrollo de estas tareas tomará todos los recaudos necesarios de manera de no producir deterioros innecesarios, de modo de no constituir infracciones municipales, provinciales, ni generar inconvenientes a terceros y/o propietarios de inmuebles.

Encuentro entre el nuevo cerco y muros existentes.

En los sectores que sean necesarios LA CONTRATISTA procederá a resolver el encuentro de los muros de edificación existente (que sirven de limitación con la zona de vía) con el cerco New Jersey de manera tal que no permita el ingreso de terceros entre los mismos; los trabajos se realizarán

respetando las reglas del arte.

LA CONTRATISTA tomará todos los recaudos del caso cuando efectúe las citadas tareas de manera tal que no afecten a los muros existentes ya sea en las fundaciones como en las respectivas aislaciones hidrófugas de los citados. En caso de ser afectados, se procederá a la reparación de los mismos.

Pruebas y ensayos

A los efectos de la aprobación de la resistencia del hormigón armado, la misma se determinará ensayando probetas fabricadas con el mismo material colocado en los postes y puntales. También se realizará un ensayo destructivo de un poste a criterio de la inspección de obra. Para los dos casos se marcará la fecha de elaboración en la parte superior de la misma de la probeta y el poste. Los ensayos se realizarán en laboratorios aprobados por el INTI.

Se rechazarán las probetas que tengan defectos que puedan alterar los resultados normales, la edad de las probetas en el momento del ensayo será de 28 días.

En caso de que los ensayos indican que las probetas y/o los postes ensayadas no cumplen con la exigencia requerida (Resistencia, Tipo de Armadura, separación de estribos, etc.), se rechazarán los postes a colocar y se ampliarán los ensayos destructivos a los postes ya colocados para comprobar su aptitud y en caso que estos últimos no cumplan con la exigencia requerida, se le exigirá a LA CONTRATISTA mediante libro de Orden de Servicio el reemplazo total del tramo ejecutado.

14.6. CERCO DE ALAMBRADO OLIMPICO

Características

El cerco del tipo alambrado olímpico estará constituido por postes de Hormigón Armado, alambrado olímpico calibre 12.5, 3 hilos de alambre liso, 1 en su parte inferior, 1 en su parte media y 1 en su parte superior, siguiendo a esta se instalarán tres (3) hilos de alambre de púas acerados.

Para iniciar el trabajo se localizará el cerco, el cual se construirá siguiendo el perfil del suelo. Cuando el cerco cruzare zanjas u otras depresiones súbitas y angostas, se colocarán postes de mayor longitud, rellenando con suelo producido de la obra, compactándolo con medios mecánicos sobre la parte inferior del cerco para cerrarlo. En caso de entubar estas zonas, estará a cargo de LA CONTRATISTA los correspondientes trabajos.

Antes de construir el cerco, se retirará por completo el cerramiento existente, se despejará el sitio donde vaya a estar colocado y se nivelarán las irregularidades de la superficie de tal manera que el cerco siga sus contornos generales. A cada lado del cerco se despejará una zona de 1.00 m de ancho y se retirarán los troncos, malezas, rocas, árboles u otros obstáculos que impidan su fácil construcción. La cuerda inferior del cerco se colocará a una distancia uniforme sobre el suelo, de acuerdo con los planos o instrucciones del Interventor.

Retiro de restos del cerramiento existente.

LA CONTRATISTA procederá al retiro por completo de los restos del cerramiento existente, que pudieran encontrarse en el sector bajo tratamiento, los mismos serán trasladados y depositados fuera de los límites de la obra, sin que ello produzca daños a terceros.

Los trabajos de retiro comprenden a todos los materiales producidos o excedentes de obra.

LA CONTRATISTA durante el desarrollo de estas tareas tomará todos los recaudos necesarios de manera de no producir deterioros innecesarios, de modo de no constituir infracciones municipales, provinciales, ni generar inconvenientes a terceros y/o propietarios de inmuebles.

Excavación de fundaciones

Se realizará una excavación mínima de – 0.85 mts sobre nivel del terreno natural, para así ejecutar un hormigón de limpieza de 5 cm de espesor, en donde serán apoyados los postes de hormigón. Dejando una profundidad mínima de 0.80 mts para la fundación de los postes.

Los materiales producidos de la excavación, de ser posible, serán desparramados en las inmediaciones de las excavaciones, en caso contrario serán retirados de la zona de vía. La excavación será realizada en forma manual o mecánicamente, las dimensiones de las secciones de las bases dependerán del tipo de excavación (manual o mecánica), manteniéndose constante las profundidades indicadas en plano.

LA CONTRATISTA al realizar estos trabajos cuidará de no dañar, afectar, etc., desagües a cielo abierto, instalaciones de desagües, de provisión de agua, de electricidad, de señalamiento automático o mecánico existente, tomando todos los recaudos necesarios previo a la iniciación de los trabajos para localizar la existencia de los mismos.

Colocación de postes de hormigón

Los postes se colocarán, en pozos que permitan en su posición definitiva sobresalir del terreno la longitud de + 2.00 mts. Con respecto al nivel de terreno natural.

Serán colocados a plomo, perfectamente verticales, independientemente del terreno donde se funden, debiendo estar los mismos perfectamente alineados entre postes sucesivos siguiendo una trayectoria recta, y la distancia entre postes será de 3 metros.

Materiales**Postes de Hormigón Armado:**

Los mismos son de calidad H17, premoldeados y vibrados con armadura de hierro redondo, torsionado, armado con separadores plásticos, a saber:

- **Refuerzos y/o Esquineros:** colocados cada 30 mts., o en cada cambio de dirección, con altura mínima de 3.30, con una sección de 15 x 15 cm en toda su longitud, armados con 4 hierros de 8 mm aleteado, con estribos de 4.2 mm cada 15 cm.
- **Intermedios:** colocados cada 3 metros, su altura 3.30 mts. con una sección de 10 x 10 cm, armados con 4 hierros de 6 mm aleteado, con estribos de 4.2 mm cada 15 cm.
- **Puntales:** con una sección de 8 x 8 cm, que se acoplan a los postes esquineros y/o refuerzos.
- **Fundación:** los postes se fundarán al suelo a una profundidad mínima de 85 cm. con una mezcla de hormigón pobre. Utilizando 5 cm para ejecutar un hormigón de limpieza, donde apoyará el poste en cuestión.
- **Alambre tejido:** Confeccionado con alambre galvanizado de primera calidad Marca Acindar o similar, calibre 12,5, malla 63 mm, espesor 2 mm, con una altura de 2,00 m.

Accesorios:

Todos los accesorios a utilizar son galvanizados a saber:

- **Tensado:** se efectúa entre postes esquineros y/o refuerzos mediante planchuelas de hierro de 1" x 3/16", con ganchos tira alambre de 3/8" x 10".
- **Alambre liso:** se completa el tensado con tres hilos de alambre liso M/R 16/14 los que se colocan: uno en la parte inferior, otro en la parte superior y el tercero en la parte media del tejido.

- **Alambre de púas:** en la parte superior de los postes "ménsula inclinada" se colocan tres hilos de alambre de púas tipo Bagual o similar, acerado N° 16, de alta resistencia.
- **Torniquetes:** los hilos de alambre se tensan con torniquetes al aire N° 7.

Hormigón para fundación de postes

Para la fundación de los postes de cerramiento se utilizará hormigón pobre según la siguiente composición:

- 1 parte de cemento
- 4 partes de arena
- 8 partes de cascotes

No será admitida sin ningún particular, la utilización de Cal Hidráulica para la fundación de los postes.

15. CRUCE DE INSTALACIONES BAJO VIA

A los efectos de realizar la interconexión de instalaciones y datos andenes se deberá realizar un cruce entre vías el cual deberá ser protegido por 3 caños de hierro galvanizado de 4" de diámetro, a una profundidad no inferior a 2.00 m. medidos desde el nivel de hongo de riel correspondiente. El caño camisa deberá sobresalir 1.00 m a cada lado desde el extremo del andén interviniente, el mismo desembocará en una cámara de H°A° impermeable, con tapa incluida, de aproximadamente 150 m. x 150 m. libre, cuya profundidad será de la resultante de la diferencia del nivel del hongo de riel con respecto al andén de la estación.

Se respetará una distancia de 0.20 m. entre el nivel de piso terminado de la cámara ejecutada y el fondo de caño de hierro galvanizado a instalar, para que funcione como depósito de líquidos si se afectasen.

Posteriormente se deberá ejecutar la conexión entre las cámaras y dependencias correspondientes.

ANEXO I - MEDIDAS DE SEGURIDAD ADICIONALES

A los efectos de evitar la posibilidad de riesgos por shock eléctrico con peligro de muerte, LA CONTRATISTA solo podrá efectuar tareas que ocupen Zona de Vía con la autorización de Inspección (en ningún caso LA CONTRATISTA está autorizado a trabajar en Zona de Vía o que invada galibo ferroviario, sin la autorización de la Inspección); en los casos que no se invada galibo

	GERENCIA DE VIA Y OBRAS	
	ESPECIFICACIONES TECNICAS GENERALES OBRAS CIVILES	<i>ETG 001</i>
		<i>Revisión 03</i>
		<i>Fecha: 05/2016</i>
		<i>Página 143 de 143</i>

ferroviario LA CONTRATISTA podrá trabajar a una distancia mínima de 3.00m medidas a partir del riel más cercano-.

TRENES ARGENTINOS 	GERENCIA DE VÍA Y OBRAS	
	CERRAMIENTO SECTOR OPERATIVO Y PASOS PEATONALES LINEA SAN MARTÍN	<i>Revisión 00</i>
		SM-VO-ET-066
		<i>Fecha: 09-2025</i>

OBRA:

CERRAMIENTO SECTOR OPERATIVO Y PASOS PEATONALES

LINEA SAN MARTÍN

ANEXO VI

MANUAL DE REDETERMINACIÓN DE PRECIOS

**MANUAL DE REDETERMINACIÓN
DE PRECIOS DE CONTRATOS DE
OBRAS,
PROVISIÓN DE BIENES
Y SERVICIOS**

Indice

I.- Objeto	3
II. – Alcance	3
III.- Definiciones	3
IV.- Metodología	3
1. Confección del pliego	3
2. Presentación de ofertas	4
3. Inicio de la Contratación	5
4. Componentes e índices respectivos	7
5. Fórmulas a aplicar para la Redeterminación de Precios en Contratos de Obras	9
6. Fórmulas a aplicar para la Redeterminación de Precios en Contratos de Provisión de Bienes	12
7. Fórmulas a aplicar para la Redeterminación de Precios en Contratos de Servicios	14

I.- Objeto

Establecer una metodología que regule el Régimen de Redeterminación de Precios en las Contrataciones de Obras, Bienes y Servicios, que permita mantener un equilibrio entre los precios cotizados y los que pudieran verificarse durante el transcurso de la ejecución del Contrato.

II. – Alcance

La presente metodología de redeterminación de precios será aplicable para las Contrataciones de Obras, Bienes y/o Servicios celebradas por SOFSE en moneda nacional, cuyo plazo sea mayor o igual a 6 meses, en tanto y en cuanto la aplicación de la misma sea prevista en los Pliegos de Bases y Condiciones Particulares de cada llamado.

III.- Definiciones

SOFSE: Se refiere a la SOCIEDAD OPERADORA FERROVIARIA SOCIEDAD DEL ESTADO creada por la Ley de Reordenamiento Ferroviario N°26.352 y modificatoria – Ley 27.132-.

Contratista: Persona humana o jurídica contratada por SOFSE para la ejecución de las obras y/o prestación de servicios y/o provisión de bienes.

IV.- Metodología

1. Confección del pliego

1.1. Presupuesto oficial y Planilla de Cotización

Previo al llamado a licitación o compulsas de la Obra, Bien y/o Servicio que se requiera contratar, SOFSE debe confeccionar un presupuesto con el detalle de las actividades y/o provisiones requeridas. Del mismo se debe conformar la planilla de cotización para todas las actividades y/o provisiones de la prestación.

La planilla de cotización se incluirá en el pliego como requisito a presentar por los proveedores en sus ofertas.

1.2. Componentes de precios

SOFSE debe realizar un análisis de costos a nivel de precios de los componentes que se consideren más relevantes en la prestación de la Obra, Bien y/o Servicio requerida, los cuales servirán de referencia para los análisis de las ofertas recibidas.

A nivel de los componentes, SOFSE deberá explicitar en el pliego las ponderaciones relativas de los mismos teniendo como marco lo establecido en el punto 4.a del presente manual.

A nivel subcomponentes, para el componente 'Materiales', SOFSE deberá desagregar en no más de CINCO (5) subcomponentes principales y establecer las ponderaciones relativas de los mismos en términos del costo. Para el componente 'Equipos y Máquinas' debe aplicar la estructura de ponderación establecida en el punto 4.b del presente Manual.

1.3. Índices de Referencia

El pliego debe establecer los índices de precios oficiales que tomarán como referencia para la redeterminación de precios.

Los índices de referencia para calcular la redeterminación serán los publicados por el Instituto Nacional de Estadística y Censo (INDEC), excepto para la tasa de interés que utilizará la tasa nominal activa para TREINTA (30) días del Banco de la Nación Argentina.

Solo en caso que el índice definido por SOFSE no se encuentre publicado por el INDEC, se tomará el de otro organismo oficial especialista en la materia a definir por SOFSE.

1.4. Documentación

La documentación indicada en los artículos anteriores (presupuesto, estructura de costos, precios de los componentes principales, ponderación e índices de referencia) es responsabilidad plena de la Operadora y se considera como base para el proceso de licitación a cargo de la misma.

2. Presentación de ofertas

2.1. Documentación incluida

Los pliegos que prevean la aplicación de la presente metodología de redeterminación de precios deberán exigir a los oferentes la presentación de la documentación que se indica a continuación, conforme la estructura presupuestaria y metodología de análisis de precios establecidas precedentemente:

- a. El presupuesto desagregado por ítem, indicando volúmenes o cantidades respectivas y precios unitarios, o su incidencia en el precio total, cuando corresponda.
- b. Los análisis de precios de cada uno de los ítems, desagregados en todos sus componentes.
- c. Cronograma de obra, de entrega y/o seguimiento.

3. Inicio de la Contratación

3.1. Admisibilidad de Redeterminación de Precios

La Redeterminación de Precios solo procederá si se verifica que el monto de la obra, servicio y/o provisión faltante calculado a los precios redeterminados representa una variación superior al DIEZ por ciento (10%), en más o menos, respecto al monto de la obra, servicio y/o provisión faltante calculado con los precios básicos o que surjan de la última Redeterminación de Precios aprobada, según fórmula de cálculo establecida a tal fin por SOFSE en los correspondientes pliegos de bases y condiciones de cada contratación.

3.2. Solicitud de redeterminación de precios

La redeterminación solo procederá producida la solicitud de la misma por parte del contratista, mediante presentación a SOFSE del cálculo de la redeterminación de precios del contrato a redeterminar, quedando ésta sujeta a la aprobación de SOFSE, de manera tal que la redeterminación no será aplicable en forma automática.

Para una variación de precios determinada, la solicitud de redeterminación de precios correspondiente podrá peticionarse ante el Comitente hasta SESENTA (60) días corridos posteriores al último día del mes en el cual se verifica dicha variación.

3.3. Aprobación de redeterminación de precios

En caso de proceder la redeterminación de precios, SOFSE deberá confeccionar un informe con el análisis realizado al respecto, donde se justifique la redeterminación y se expliquen las causas. El informe mencionado deberá estar firmado por las autoridades competentes de SOFSE.

3.4. Variación de precios

A los efectos de aplicar el presente regimense tomará como mes básico para la Redeterminación de Precios, **el mes calendario anterior al mes en el cual se produjo la presentación de la oferta económica.**

La variación de los precios de cada factor se calculará desde el mes básico, o desde la última redeterminación, según corresponda, hasta el periodo en que se haya alcanzado la variación de referencia.

3.5. Nuevos precios

Cuando proceda la Redeterminación de Precios, los nuevos precios que se determinen se aplicarán a la parte del contrato faltante de ejecutar al inicio del mes siguiente en que se produce la variación de referencia, excepto en los casos que exista obligaciones en mora y cumplimiento parcial, en los cuales se procederá de acuerdo a lo establecido en el artículo correspondiente.

3.6. Obligaciones en mora y cumplimiento parcial

Los precios correspondientes a las obligaciones de avance acumulado, que no se hayan ejecutado conforme al último Cronograma de obra, de entrega y/o seguimiento aprobado por causas imputables al Contratista, se liquidarán con los precios correspondientes a la fecha en que debieron haberse cumplido, sin perjuicio de las penalidades que pudieren corresponder.

3.7. Anticipos Financieros y Acopios de Materiales

Por su parte, los anticipos financieros y/o acopios de materiales otorgados a los contratistas mantendrán fijo e inamovible el valor del contrato en la proporción de dicho anticipo. Solo en caso que aplique un redeterminación de precios previo al pago del anticipo financiero, el mismo se redeterminará en función al factor de reajuste correspondiente en el marco de la metodología descripta.

3.8. Renuncia

Para la aplicación de la redeterminación de precios el contratista -a través de Representante Legal y/o Apoderado- deberá presentar la renuncia a reclamar mayores costos, compensaciones, gastos improductivos o supuestos perjuicios de cualquier naturaleza contra la SOFSE hasta la fecha de aprobación de la redeterminación.

3.9. Adecuación de garantías

Aprobada la redeterminación, el contratista deberá extender y adecuar el monto de la garantía de cumplimiento de contrato, como así también de la garantía de fondo de reparo en caso de que la contratista opte por esa opción.

3.10. Ampliaciones y Modificaciones de Contrato

Las ampliaciones y modificaciones del contrato estarán sujetas al mismo régimen de redeterminación de precios aplicado al contrato original. A dicho efecto, los precios serán considerados a valores básicos del contrato o de la última redeterminación de precios aprobada si la hubiere y les serán aplicables las adecuaciones de precios que se encuentren aprobadas para el contrato hasta ese momento.

3.11. Cómputo de multas

A los efectos del cálculo de multas, se entenderá por monto del contrato al Monto original del mismo más los importes de las modificaciones y redeterminaciones aprobadas.

4. Componentes e índices respectivos

- A) Componentes de las Obras, Bienes y/o Servicios para los cuales SOFSE deberá establecer sus coeficientes de ponderación (α) en cada pliego, según establezca la fórmula correspondiente de cada contratación:

Componente	Índice o Valor a Considerar
Materiales (FM)	Índices elementales "Capítulo Materiales" publicado en el marco del decreto 1295/2002 del INDEC informa ("ANEXO INDEC")
Equipos y Máquinas (FEM)	Según Fórmula General de la Variación de precios del componente Equipos y Máquinas definida en 4.B)
Mano de Obra (MO)	Índice "Mano de Obra" cuadro 1.4 del "Capítulo Mano de Obra" publicado en el marco del decreto 1295/2002 del INDEC informa ("ANEXO INDEC")
Transporte (T)	Índice Camión con Acoplado; Código CPC 71240-21 cuadro 6 publicado en INDEC informa ("ANEXO INDEC")
Combustibles y Lubricantes (CL)	Índice CIU-3 2320/CPC 33360-1 - Gas Oil - Cuadro IPIB publicado en el marco del decreto 1295/2002 del INDEC informa ("ANEXO INDEC")
Gastos Generales (GG)	Índice "Gastos Generales" cuadro 1.4 del "Capítulo Gastos Generales" publicado en el marco del decreto 1295/2002 del INDEC informa ("ANEXO INDEC")

- B) Subcomponentes:

Materiales: subcomponentes para los cuales SOFSE establecerá sus coeficientes de ponderación (β) en cada pliego.

Puntos a considerar para el componente Materiales	
Material	Índice o Valor a Considerar
Descripción de material ó tipo de material, o rubro representativo (hasta 5 subcomponentes)	Índices elementales "Capítulo Materiales" publicado en el marco del decreto 1295/2002" del INDEC informa ("ANEXO INDEC"). Especificar claramente el índice, ya sea simple ó ponderado en caso de corresponder.

Equipos y Máquinas:

Puntos a considerar para el componente Equipos y Máquinas	
Componente	Índice o Valor a Considerar

Puntos a considerar para el componente Equipos y Máquinas	
Componente	Índice o Valor a Considerar
Amortización de Equipos (AE)	<p style="text-align: center;"><u>Índice Ponderado</u></p> <p>35% Tabla SIPM- Importado- Índice Equipos- Amortización de equipo 65% Tabla IPIB-Máquina Vial Autopropulsada- Índice CIIU3 2924/CPC 44427-1 Ambos obtenidos del "ANEXO INDEC"</p>
Mano de Obra (MO)	Índice "Mano de Obra" cuadro 1.4 del "Capítulo Mano de Obra" publicado en el marco del decreto 1295/2002" del INDEC informa ("ANEXO INDEC")
Coefficiente Amortización CAE	Se adopta 0,7
Coefficiente Rep. y Rep. CRR	Se adopta 0,3

A los efectos del cálculo, todos los valores o índices provenientes de tablas de fuente externa se considerarán con cuatro dígitos, redondeando simétricamente al último dígito significativo.

5. Fórmulas a aplicar para la Redeterminación de Precios en Contratos de Obras

Expresiones Generales de Aplicación

Fórmula General del Precio Redeterminado de la Obra Faltante

$$P_i = P_o \times [Af \times (F_{Ra}) + (1 - Af) \times (F_{Ri})]$$

Donde:

P_i	Precio de la obra faltante redeterminado (i: nueva redeterminación).
P_o	Precio de la obra faltante al momento de la redeterminación, expresada en valores básicos de contrato.
Af	Anticipo financiero expresado en tanto por uno.
F_{Ri}	Factor de reajuste de la redeterminación identificada como "I".
F_{Ra}	Factor de reajuste en la redeterminación vigente al momento de la certificación del anticipo, completar en números con cuatro decimales. Si el anticipo no se hubiera pagado al momento de la redeterminación de precios, será reemplazado por F_{Ri} .

Fórmula General del Factor de Reajuste

$$F_{Ri} = \left[\alpha M \times FM_i + \alpha EM \times FEM_i + \alpha MO \times \left(\frac{MO_i}{MO_o} \right) + \alpha T \times \left(\frac{Ti}{To} \right) + \alpha CL \times \left(\frac{CLi}{CLO} \right) \right] \times \left\{ 1 + k \times \left(\frac{CF_i - CF_o}{CF_o} \right) \right\}$$

Donde:

FM_i	<u>Factor de variación de precios del componente Materiales.</u> Mediante la expresión matemática que se desarrolla, pondera las variaciones de los precios de los principales materiales de cada obra.
FEM_i	<u>Factor de variación de precios del componente Equipos y Máquinas.</u> Mediante la expresión matemática que se desarrolla, pondera la variación de los precios correspondientes a utilización de equipo de construcción (amortización, repuestos y reparaciones)
$\frac{MO_i}{MO_o}$	<u>Factor de variación de precios del componente Mano de Obra.</u> Es la relación entre el indicador de precio correspondiente al mes de la redeterminación (MO_i) y el indicador de precio al mes Base (MO_o).

$\frac{T_i}{T_o}$	<p><u>Factor de variación de precios del componente - Transporte Carretero.</u></p> <p>Es la relación entre el indicador de precio correspondiente al Mes de la Redeterminación (T_i) y el indicador de precio al mes Base (T_o).</p>
$\frac{CL_i}{CL_o}$	<p><u>Factor de variación de precios del componente - Combustible y Lubricantes.</u></p> <p>Es la relación entre el indicador de precio correspondiente al Mes de la Redeterminación (CL_i) y el indicador de precio básico (CL_o).</p>
α	<p><u>Coefficientes de ponderación.</u></p> <p>Representan la incidencia del costo de los componentes en el costo directo total de la obra. Costo directo es el precio total menos los impuestos, la utilidad, el costo financiero, los gastos indirectos y los gastos generales.</p>
$\frac{CF_i - CF_o}{CF_o}$	<p><u>Factor de variación del componente Costo Financiero.</u></p> <p>Se calcula según las siguientes expresiones:</p> $CF_i = (1 + i_i / 12)^{\frac{n}{30}} - 1 \quad CF_o = (1 + i_o / 12)^{\frac{n}{30}} - 1$
i_i	<p><u>Indicador correspondiente al Costo Financiero.</u></p> <p>Es la Tasa Nominal Anual Activa a 30 días del Banco de la Nación Argentina expresada en coeficiente, considerando el valor del día 15 del mes de la redeterminación, o en su defecto el día hábil posterior.</p>
i_o	<p>Ídem anterior, considerando el valor del día 15 del mes Base del Contrato, o en su defecto el día hábil posterior.</p>
n	<p><u>Días de plazo</u> establecidos para el pago de los certificados.</p>
k	<p>Coefficiente de ponderación del costo financiero. Se adopta 0,01</p>

Fórmula General de la Variación de precios del componente Materiales

$$FM_i = \beta_{M1} \times \left(\frac{M1_i}{M1_o} \right) + \beta_{M2} \times \left(\frac{M2_i}{M2_o} \right) + \beta_{M3} \times \left(\frac{M3_i}{M3_o} \right) + \dots + \beta_{Mn} \times \left(\frac{Mn_i}{Mn_o} \right)$$

Donde:

$M1; M2; \dots Mn$	<p><u>Precios o indicadores de precios de los distintos materiales publicados por el INDEC de los n materiales representativos de la obra.</u></p> <p>Según corresponda, del mes de redeterminación "i" o del mes básico "0"</p>
$\beta_{M1}; \beta_{M2}; \dots \beta_{Mn1}$	<p><u>Coefficientes de ponderación de los materiales.</u></p> <p>Representan la incidencia de los n materiales más representativos en el</p>

costo-costo total del componente materiales.

Fórmula General de la Variación de precios del componente Equipos y Máquinas.

Se evaluará aplicando la siguiente expresión que pondera la variación de los subcomponentes Amortización de Equipos (AE) y Reparaciones y Repuestos (RR) de la obra:

$$FEM_i = CAE \times \left(\frac{AE_i}{AE_o} \right) + CRR \times \left\{ 0,7 \times \left(\frac{AE_i}{AE_o} \right) + 0,3 \times \left(\frac{MO_i}{MO_o} \right) \right\}$$

Donde:

$\frac{AE_i}{AE_o}$	<u>Factor de variación de componente Amortización de Equipos</u> Relación entre componente de Amortización de Equipos para mes de redeterminación “i” y mes básico “0”, según cuadro 4)B).
$\frac{MO_i}{MO_o}$	<u>Factor de variación de precios del componente Mano de Obra.</u> Es la relación entre el indicador de precio correspondiente al mes de la redeterminación (MO_i) y el indicador de precio al mes Base (MO_o).
CAE; CRR	<u>Coeficientes de ponderación de los subcomponentes Amortización de Equipos “CAE” y Reparaciones y Repuestos “CRR”.</u> Representan la incidencia de estos subcomponentes en el precio total del componente Equipos y Máquinas. Debe verificarse que : CAE + CRR = 1

6. Fórmulas a aplicar para la Redeterminación de Precios en Contratos de Provisión de Bienes

Expresiones Generales de Aplicación

Fórmula General del Precio Redeterminado de la provisión de bienes Faltante

$$P_i = P_o \times [Af \times (F_{Ra}) + (1 - Af) \times (F_{Ri})]$$

Donde:

P_i	Precio de la provisión faltante redeterminado (i: nueva redeterminación).
P_o	Precio de la provisión faltante al momento de la redeterminación, expresada en valores básicos de contrato.
Af	Anticipo financiero y/o acopio expresado en tanto por uno.
F_{Ri}	Factor de reajuste de la redeterminación identificada como "I".
F_{Ra}	Factor de reajuste en la redeterminación vigente al momento de la certificación del anticipo y/o acopio, completar en números con cuatro decimales. Si el anticipo y/o acopio no se hubiera certificado al momento de la redeterminación de precios, será reemplazado por F_{Ri} .

Fórmula General del Factor de Reajuste

$$F_{Ri} = \left[\alpha M \times FM_i + \alpha GG \times \left(\frac{GG_i}{GG_o} \right) + \alpha T \times \left(\frac{T_i}{T_o} \right) + \alpha CL \times \left(\frac{CL_i}{CL_o} \right) \right] \times \left\{ 1 + k \times \left(\frac{CF_i - CF_o}{CF_o} \right) \right\}$$

Donde:

FM_i	<u>Factor de variación de precios del componente Materiales.</u> Mediante la expresión matemática que se desarrolla, pondera las variaciones de los precios de los principales materiales de cada provisión.
$\frac{GG_i}{GG_o}$	<u>Factor de variación de precios del componente – Gastos Generales.</u> Es la relación entre el indicador de precio correspondiente al Mes de la Redeterminación (GG_i) y el indicador de precio al mes Base (GG_o)
$\frac{T_i}{T_o}$	<u>Factor de variación de precios del componente - Transporte Carretero.</u> Es la relación entre el indicador de precio correspondiente al Mes de la Redeterminación (T_i) y el indicador de precio al mes Base (T_o).

$\frac{CL_i}{CL_o}$	<u>Factor de variación de precios del componente - Combustible y Lubricantes.</u> Es la relación entre el indicador de precio correspondiente al Mes de la Redeterminación (CL_i) y el indicador de precio básico (CL_o).
α	<u>Coefficientes de ponderación.</u> Representan la incidencia del costo de los componentes en el costo directo total de la provisión. Costo directo es el precio total menos los impuestos, la utilidad, el costo financiero, los gastos indirectos y los gastos generales.
$\frac{CF_i - CF_o}{CF_o}$	<u>Factor de variación del componente Costo Financiero.</u> Se calcula según las siguientes expresiones: $CF_i = (1 + i_i / 12)^{\frac{n}{30}} - 1$ $CF_o = (1 + i_o / 12)^{\frac{n}{30}} - 1$
i_i	<u>Indicador correspondiente al Costo Financiero.</u> Es la Tasa Nominal Anual Activa a 30 días del Banco de la Nación Argentina expresada en coeficiente, considerando el valor del día 15 del mes de la redeterminación, o en su defecto el día hábil posterior.
i_o	Ídem anterior, considerando el valor del día 15 del mes Base del Contrato, o en su defecto el día hábil posterior.
n	<u>Días de plazo</u> establecidos para el pago de los certificados.
k	Coefficiente de ponderación del costo financiero. Se adopta 0,01

Fórmula General de la Variación de precios del componente Materiales

$$FM_i = \beta_{M1} \times \left(\frac{M1_i}{M1_o} \right) + \beta_{M2} \times \left(\frac{M2_i}{M2_o} \right) + \beta_{M3} \times \left(\frac{M3_i}{M3_o} \right) + \dots + \beta_{Mn} \times \left(\frac{Mn_i}{Mn_o} \right)$$

Donde:

$M1; M2; \dots Mn$	<u>Precios o indicadores de precios de los distintos materiales publicados por el INDEC de los n materiales representativos de la provisión.</u> Según corresponda, del mes de redeterminación "i" o del mes básico "0"
$\beta_{M1}; \beta_{M2}; \dots \beta_{Mn1}$	<u>Coefficientes de ponderación de los materiales.</u> Representan la incidencia de los n materiales más representativos en el costo-costo total del componente materiales.

7. Fórmulas a aplicar para la Redeterminación de Precios en Contratos de Servicios

Para el caso particular de contratos involucrando servicios será de aplicación la siguiente metodología:

Fórmula General del Precio Redeterminado del Contrato de Servicio Faltante

$$P_i = P_o \times [Af \times (F_{Ra}) + (1 - Af) \times (F_{Ri})]$$

Donde:

P_i	Precio del contrato de servicio faltante redeterminado (i: nueva redeterminación)
P_o	Precio del contrato de servicio faltante al momento de la redeterminación, expresada en valores básicos de contrato.
Af	Anticipo financiero expresado en tanto por uno.
F_{Ri}	Factor de reajuste de la redeterminación identificada como "i".
F_{Ra}	Factor de reajuste en la redeterminación vigente al momento de la certificación del anticipo, completar en números con cuatro decimales. Si el anticipo no se hubiera certificado al momento de la redeterminación de precios, será reemplazado por F_{Ri} .

Fórmula General del Factor de Reajuste

$$F_{Ri} = \left[\alpha M \times FM_i + \alpha EM \times FEM_i + \alpha GG \times \left(\frac{GGi}{GGo} \right) + \alpha MO \times \left(\frac{MOi}{MOo} \right) + \alpha CL \times \left(\frac{CLi}{CLo} \right) \right] \times \left\{ 1 + 0,01 \times \left(\frac{CF_i - CF_o}{CF_o} \right) \right\}$$

FM_i	<u>Factor de variación de precios del componente Materiales.</u> Mediante la expresión matemática que se desarrolla, pondera las variaciones de los precios de los principales materiales de cada servicio.
FEM_i	<u>Factor de variación de precios del componente Equipos y Máquinas.</u> Mediante la expresión matemática que se desarrolla, pondera la variación de los precios correspondientes a utilización de equipo de construcción (amortización, repuestos y reparaciones)

$\frac{GG_i}{GG_o}$	<p><u>Factor de variación de precios del componente – Gastos Generales.</u></p> <p>Es la relación entre el indicador de precio correspondiente al Mes de la Redeterminación (GG_i) y el indicador de precio al mes Base (GG_o)</p>
$\frac{MO_i}{MO_o}$	<p><u>Factor de variación de precios del componente Mano de Obra.</u></p> <p>Es la relación entre el indicador de precio correspondiente al mes de la redeterminación (MO_i) y el indicador de precio al mes Base (MO_o).</p>
$\frac{CL_i}{CL_o}$	<p><u>Factor de variación de precios del componente - Combustible y Lubricantes.</u></p> <p>Es la relación entre el indicador de precio correspondiente al Mes de la Redeterminación (CL_i) y el indicador de precio básico (CL_o).</p>
α	<p><u>Coefficientes de ponderación.</u></p> <p>Representan la incidencia del costo de los componentes en el costo directo total del servicio. Costo directo es el precio total menos los impuestos, la utilidad, el costo financiero, los gastos indirectos y los gastos generales.</p>
$\frac{CF_i - CF_o}{CF_o}$	<p><u>Factor de variación del componente Costo Financiero.</u></p> <p>Se calcula según las siguientes expresiones:</p> $CF_i = (1 + i_i/12)^{\frac{n}{30}} - 1 \quad CF_o = (1 + i_o/12)^{\frac{n}{30}} - 1$
i_i	<p><u>Indicador correspondiente al Costo Financiero.</u></p> <p>Es la Tasa Nominal Anual Activa a 30 días del Banco de la Nación Argentina expresada en coeficiente, considerando el valor del día 15 del mes de la redeterminación, o en su defecto el día hábil posterior.</p>
i_o	<p>Ídem anterior, considerando el valor del día 15 del mes Base del Contrato, o en su defecto el día hábil posterior.</p>
n	<p><u>Días de plazo</u> establecidos para el pago de los certificados.</p>
k	<p>Coefficiente de ponderación del costo financiero. Se adopta 0,01</p>

Fórmula General de la Variación de precios del componente Materiales

$$FM_i = \beta_{M1} \times \left(\frac{M1_i}{M1_o}\right) + \beta_{M2} \times \left(\frac{M2_i}{M2_o}\right) + \beta_{M3} \times \left(\frac{M3_i}{M3_o}\right) + \dots + \beta_{Mn} \times \left(\frac{Mn_i}{Mn_o}\right)$$

Donde:

$M_1; M_2; \dots M_n$	<u>Precios o indicadores de precios de los distintos materiales publicados por el INDEC de los n materiales representativos del Servicio.</u> Según corresponda, del mes de redeterminación “i” o del mes básico “0”
$\beta_{M1}; \beta_{M2}; \dots \beta_{Mn1}$	<u>Coeficientes de ponderación de los materiales.</u> Representan la incidencia de los n materiales más representativos en el costo total del componente materiales.

Fórmula General de la Variación de precios del componente Equipos y Máquinas.

Se evaluará aplicando la siguiente expresión que pondera la variación de los subcomponentes Amortización de Equipos (AE) y Reparaciones y Repuestos (RR) del servicio:

$$FEM_i = CAE \times \left(\frac{AE_i}{AE_o} \right) + CRR \times \left\{ 0,7 \times \left(\frac{AE_i}{AE_o} \right) + 0,3 \times \left(\frac{MO_i}{MO_o} \right) \right\}$$

Donde:

$\frac{AE_i}{AE_o}$	<u>Factor de variación de componente Amortización de Equipos</u> Relación entre componente de Amortización de Equipos para mes de redeterminación “i” y mes básico “0”, según cuadro 4)B).
$\frac{MO_i}{MO_o}$	<u>Factor de variación de precios del componente Mano de Obra.</u> Es la relación entre el indicador de precio correspondiente al mes de la redeterminación (MO_i) y el indicador de precio al mes Base (MO_o).
$CAE; CRR$	<u>Coeficientes de ponderación de los subcomponentes Amortización de Equipos “CAE” y Reparaciones y Repuestos “CRR”.</u> Representan la incidencia de estos subcomponentes en el precio total del componente Equipos y Máquinas. Debe verificarse que : $CAE + CRR = 1$

Consideración final: Las disposiciones del presente manual de redeterminación de precios podrán ser complementadas mediante los pliegos y/o documentación que rija la contratación.



República Argentina - Poder Ejecutivo Nacional
2020 - Año del General Manuel Belgrano

Hoja Adicional de Firmas
Informe gráfico

Número:

Referencia: Proyecto de Manual para la Redeterminación de Precios de Contratos de Obras, Provisión de Bienes y Servicios

El documento fue importado por el sistema GEDO con un total de 16 pagina/s.

Digitally signed by GESTION DOCUMENTAL ELECTRONICA - GDE
Date: 2020.07.31 13:14:45 -03:00

Digitally signed by GESTION DOCUMENTAL
ELECTRONICA - GDE
Date: 2020.07.31 13:14:51 -03:00

TRENES ARGENTINOS 	GERENCIA DE VÍA Y OBRAS	
	CERRAMIENTO SECTOR OPERATIVO Y PASOS PEATONALES LINEA SAN MARTÍN	<i>Revisión 00</i>
		SM-VO-ET-066
		<i>Fecha: 09-2025</i>

OBRA:

CERRAMIENTO SECTOR OPERATIVO Y PASOS PEATONALES

LINEA SAN MARTÍN

ANEXO VII

MANUAL DE REDETERMINACIÓN DE PRECIOS

Anexo. F3rmula para la Redeterminaci3n de Precios.

Obra: CERRAMIENTO SECTOR OPERATIVO Y PASOS PEATONALES - LSM

Valores de Aplicaci3n para el presente contrato

De acuerdo al MANUAL DE REDETERMINACI3N DE PRECIOS DE CONTRATOS DE OBRAS, PROVISI3N DE BIENES Y SERVICIOS vigente (aprobado por Acta de Directorio N3 306 de fecha 11 de agosto de 2020 -Doc N3 IF-2020-49865779-APN-GCO#SOFSE), a continuaci3n se detallan los elementos componentes e 3ndices respectivos para la aplicaci3n de las f3rmulas detalladas en el citado Manual.

Valores a considerar para la f3rmula del Factor de Reajuste		
Componentes	Factor α_n	3ndice o Valor a Considerar
Materiales (FM)	0,45	Seg3n F3rmula I.3
Equipos y M3quinas (FEM)	0,04	Seg3n F3rmula I.4
Mano de Obra (MO)	0,44	3ndice "Mano de Obra" cuadro 1.4 de l "Cap3tulo Mano de Obra" publicado en el marco del decreto 1295/2002" del INDEC informa ("ANEXO INDEC")
Transporte (T)	0,05	3ndice 71240-11 - Alquiler de cami3n volcador - Cuadro 10- Gastos Generales, publicado en el marco del decreto 1295/2002" del INDEC informa "ANEXO INDEC"
Combustibles y Lubricantes (CL)	0,02	3ndice CIU-3 2320/CPC 33360-1 - Gas Oil - Cuadro IPIB publicado en el marco del decreto 1295/2002" del INDEC informa "ANEXO INDEC"

Valores a considerar para la f3rmula del componente Materiales		
Material	Factor β_n	3ndice o Valor a Considerar
Hormig3n	0,45	3ndice CPC 37510-1 - Hormig3n - Cuadro 2 IPIB publicado en el marco del decreto 1295/2002" del INDEC informa "ANEXO INDEC"
Madera	0,10	3ndice CPC 31100-1 - Maderas aserradas - Cuadro 2 IPIB publicado en el marco del decreto 1295/2002" del INDEC informa "ANEXO INDEC"
Acero Perfiles	0,35	3ndice CPC 41251-1 - Perfiles de Acero - Cuadro 2 IPIB publicado en el marco del decreto 1295/2002" del INDEC informa "ANEXO INDEC"
Gastos Generales	0,10	Cuadro 1.4 - Cap3tulo Gastos Generales

Valores a considerar para la fórmula del componente Equipos y Máquinas	
Componente	Índice o Valor a Considerar
Amortización de Equipos (AE)	<p style="text-align: center;"><u>Índice Ponderado</u></p> 35% Tabla SIPM- Importado- Índice Equipos - Amortización de equipo 65% Tabla IPIB-Máquina Vial Autopropulsada- Índice CIU3 2924/CPC 44427-1 Ambos obtenidos del "ANEXO INDEC"
Mano de Obra (MO)	Índice "Mano de Obra" cuadro 1,4 de I "Capítulo Mano de Obra" publicado en el marco del decreto 1295/2002" del INDEC informa ("ANEXO INDEC")
Coeficiente Amortización CAE	Se adopta 0,7
Coeficiente Rep. Y Rep. CRR	Se adopta 0,3

A los efectos del cálculo, todos los valores o índices provenientes de tablas de fuente externa se considerarán con cuatro dígitos significativos, redondeando simétricamente al último dígito significativo.

TRENES ARGENTINOS 	GERENCIA DE VÍA Y OBRAS	
	CERRAMIENTO SECTOR OPERATIVO Y PASOS PEATONALES LINEA SAN MARTÍN	<i>Revisión 00</i>
		SM-VO-ET-066
		<i>Fecha: 09-2025</i>

OBRA:

CERRAMIENTO SECTOR OPERATIVO Y PASOS PEATONALES

LINEA SAN MARTÍN

ANEXO VIII

DISEÑO CARTEL DE OBRA

Cartel de Obra

Manual de aplicación

Diagrama Técnico de la estructura del cartel

Requisitos

- Cartel de chapa de hierro BWG n deg * 24 sobre estructura de perfiles de hierro o bastidores de madera.
- Tratamiento de doble mano de pintura antióxida en su totalidad.
- Dimensión: 300 x 200 cm.
* En caso de requerirse un cartel de obra de mayor tamaño, las medidas previstas son de 450 x 300 cm o 600 x 400 cm. Ello será oportunamente informado al contratista para su ejecución y tendrá que ser validado previamente con Presidencia.
- Placa soporte de la gráfica en zinc de 0,5 mm.
- Vientos de sujeción reforzados de acuerdo a las características de la zona.
- Apoyo de hormigón de 1 m de profundidad como mínimo.
- Lona tensada sobre bastidor o gráfica en vinilo autoadhesivo avery o similar (garantía: 3 años).



Nota

- La distancia de la base del cartel al piso debe ser de 2 m.
- El lugar de instalación debe ser verificado y revisado por personal de Trenes Argentinos.
- Se debe cumplir con todos los requisitos de calidad.
- La gráfica del cartel debe solicitarse a la Gerencia de Relaciones Institucionales y Prensa.

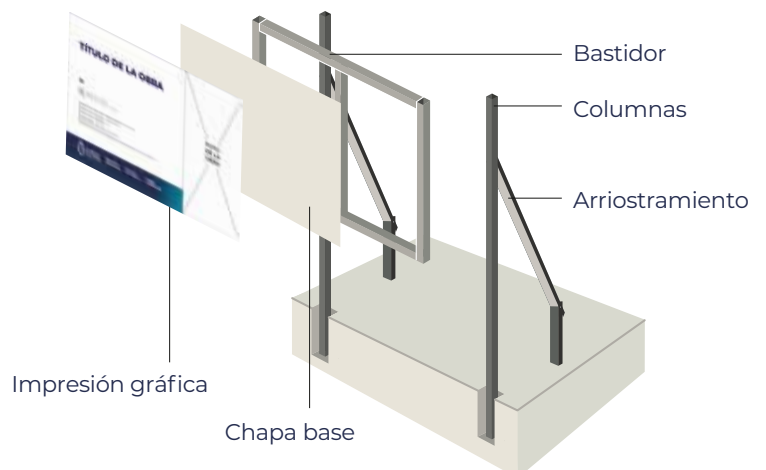

Cartel de Obra

Dimensiones del cartel (estándar)



Cartel de Obra

Grilla constructiva

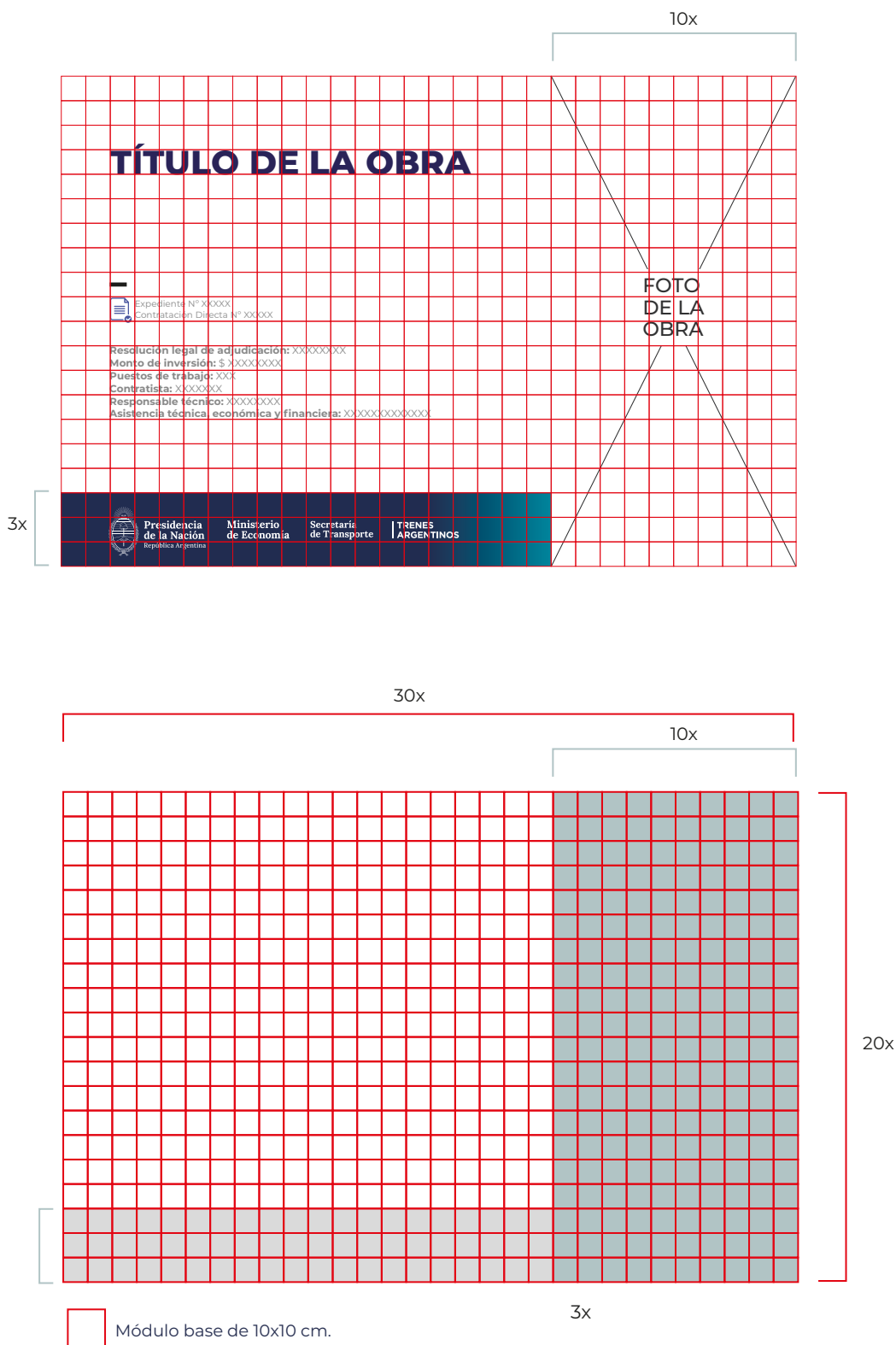

TRENES ARGENTINOS 	GERENCIA DE VÍA Y OBRAS	
	CERRAMIENTO SECTOR OPERATIVO Y PASOS PEATONALES LINEA SAN MARTÍN	<i>Revisión 00</i>
		SM-VO-ET-066
		<i>Fecha: 09-2025</i>

OBRA:

CERRAMIENTO SECTOR OPERATIVO Y PASOS PEATONALES

LINEA SAN MARTÍN

ANEXO IX

PLANO DE GÁLIBO

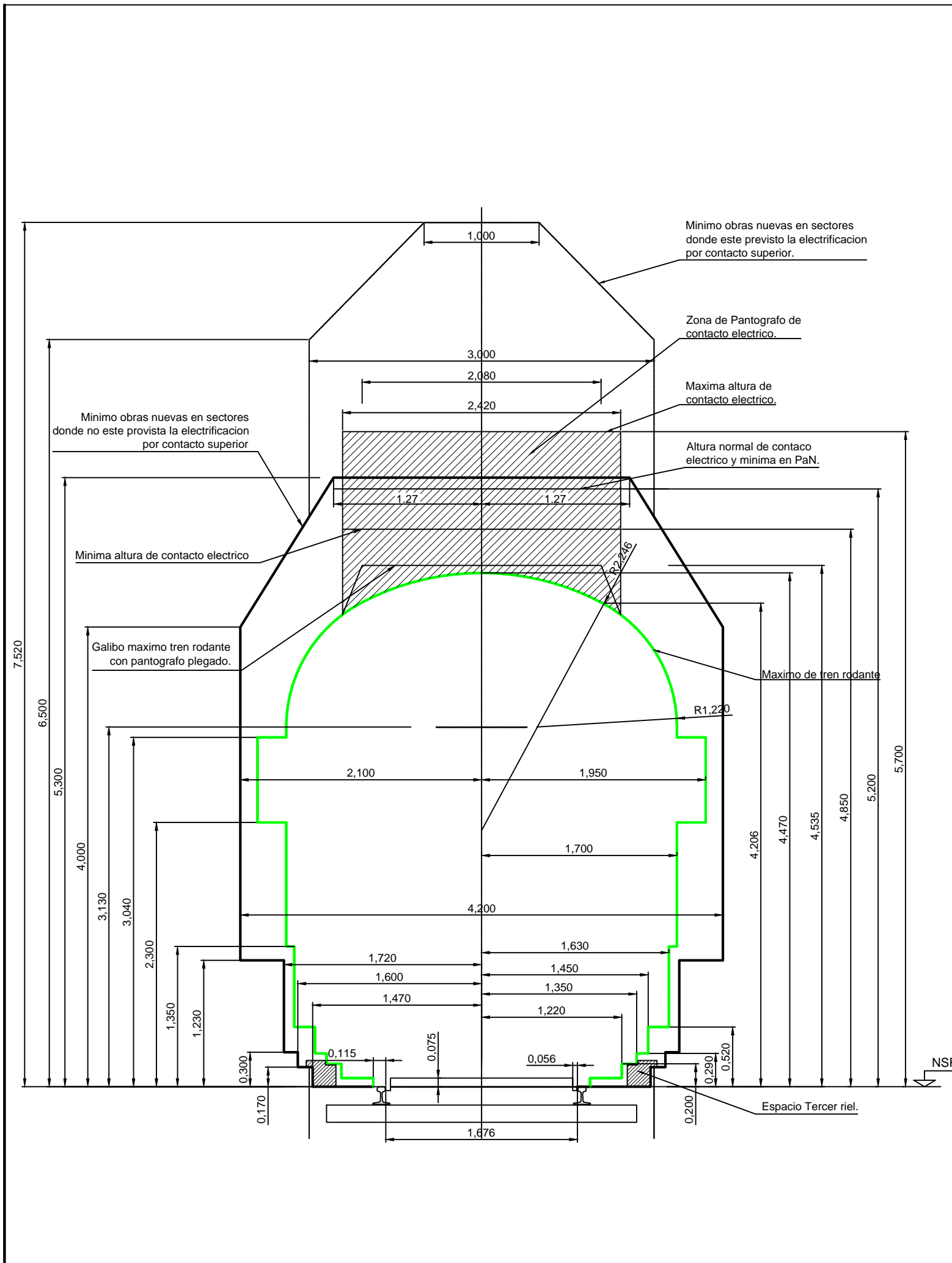

GALIBO INFERIOR OBRA FIJA

MEDIDAS EN mm

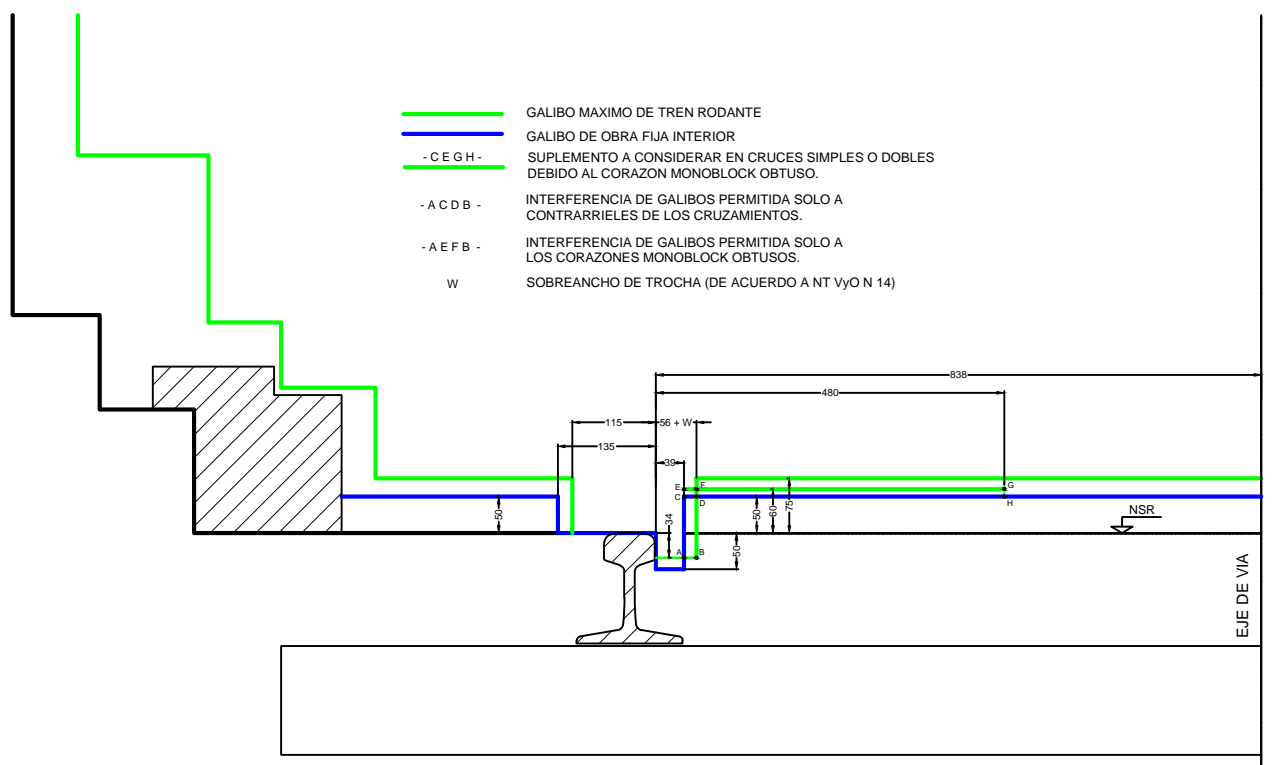



ANTECEDENTES:

- SUBCOMISION TECNICA FERROCARRILES - VYO.
- ACTA N 2/55 Y 7/55 - PLANO N FFAA/10 Y 10A.
- ACTA N 6/58 - PLANO N FFAA/10B PLANO NEFA 604/1
- PLANO C 1326/1A DEL FC. MITRE REEMPLAZADO LUEGO POR EL PLANO GVO-560 SEGUN DECRETO N 2380 DEL 27/03/53.
- EL PRESENTE PLANO ANULA Y REEMPLAZA AL GVO-3048.

NOTAS:

- DENTRO DE LAS ESTACIONES Y LUGARES CON SENALAMIENTO ELECTRICOS PREVISTO, LA SEPARACION MINIMA ENTRE EJES DE VIAS SERA DE 4.50 m.
- LOS CRUCES FERROVIALES EN DISTINTO NIVEL SE RIGEN POR LAS NORMAS DE LA RESOLUCION SETOP 7/81 - DECRETO 747/88.
- LOS CRUCES O INSTALACIONES DE PARTICULARES PARA CONDUCCION DE ENERGIA ELECTRICA O DE COMUNICACIONES SE RIGEN POR LAS NORMAS ESTABLECIDAS EN EL DECRETO N 9254/72.
- LOS GALIBOS ESTABLECIDOS CORRESPONDEN A VIA RECTA, PARA VIA CURVA Y PARA CADA CASO EN PARTICULAR SE DEBERA ESTUDIAR EL GALIBO MINIMO DE OBRA QUE CORRESPONDA A LAS CARACTERISTICAS DE LA CURVA Y VEHICULOS.
- ANCHO MAXIMO DEL PANTOGRAFO 1,880 m.
- EL GALIBO MAXIMO DE TREN RODANTE CON PANTOGRAFO PLEGADO ES VALIDO ESTE O NO LA VIA ELECTRIFICADA.
- EN EL CASO DE PUENTE DE USO PEATONAL EXCLUSIVO SE RESPETARA LA NORMA DE LA RESOLUCION SETOP 7/81 CUANDO LA VIA SEA ELECTRIFICADA Y CUANDO NO LO SEA SE RESPETARA EL GALIBO DE OBRA FIJA.
- EL MAXIMO DE TREN RODANTE NO DEBE EXCEDERSE CUALQUIERA SEA EL ESTADO DE MOVIMIENTO DEL VEHICULO.

Subgerencia de Infraestructura Obras e Ingenieria	OBRA: Gálbo Máximo de Trenes y Mínimo de Obras en Vías Comunes	 
	PLANO: Gálbo Trocha Ancha	
		Línea San Martín
		Medidas en m Sin Escala

TRENES ARGENTINOS 	GERENCIA DE VÍA Y OBRAS	
	CERRAMIENTO SECTOR OPERATIVO LINEA SAN MARTÍN	<i>Revisión 00</i>
		LSM-VO-ET-066
		<i>Fecha: 09-2025</i>

OBRA:

CERRAMIENTO SECTOR OPERATIVO

LINEA SAN MARTÍN

ANEXO X

PLANOS

CORTE TRANSVERSAL

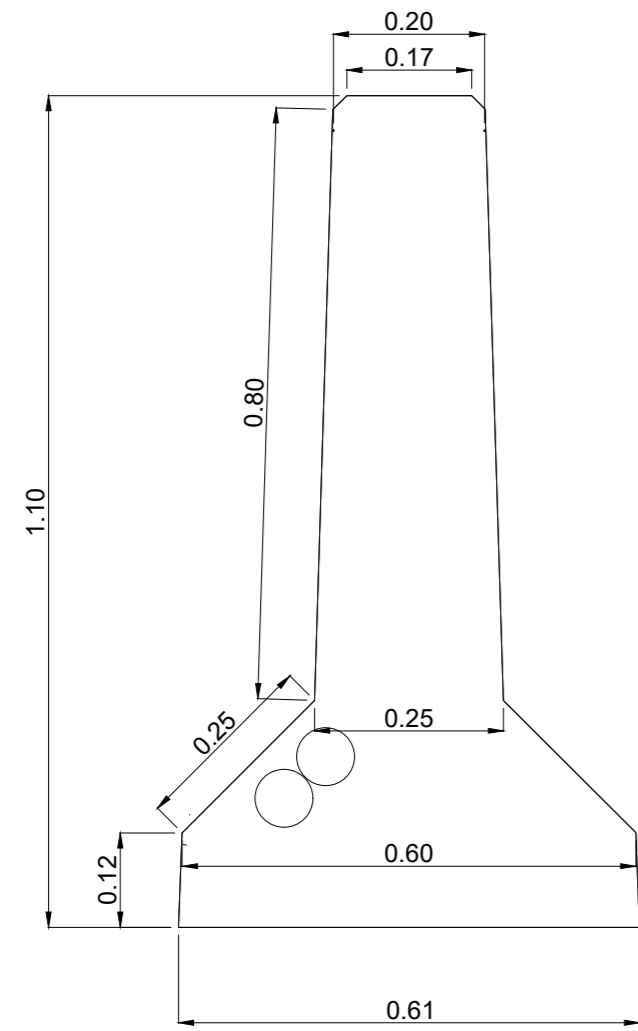

VISTA LONGITUDINAL



AXONOMÉTRICA

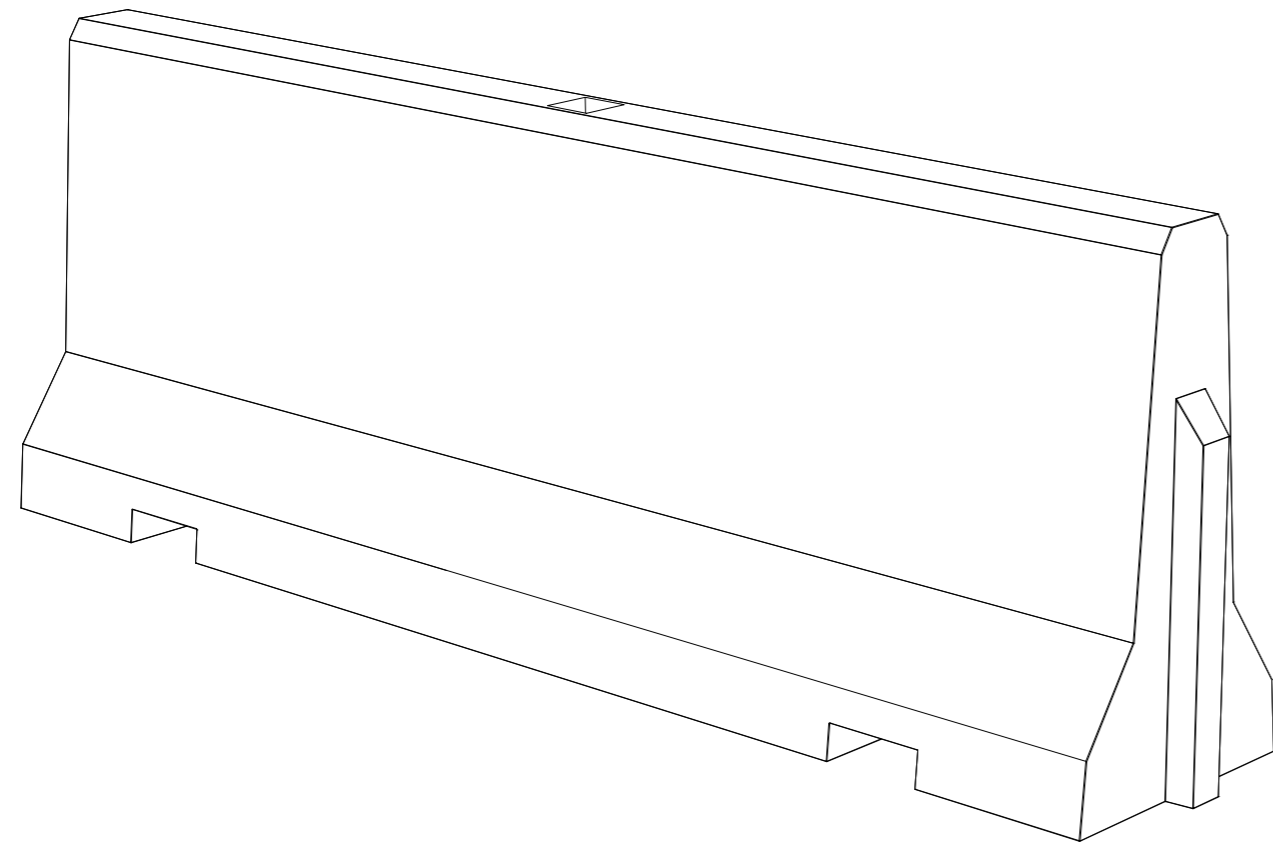

DETALLE ARMADURA
ESC.: 1:20

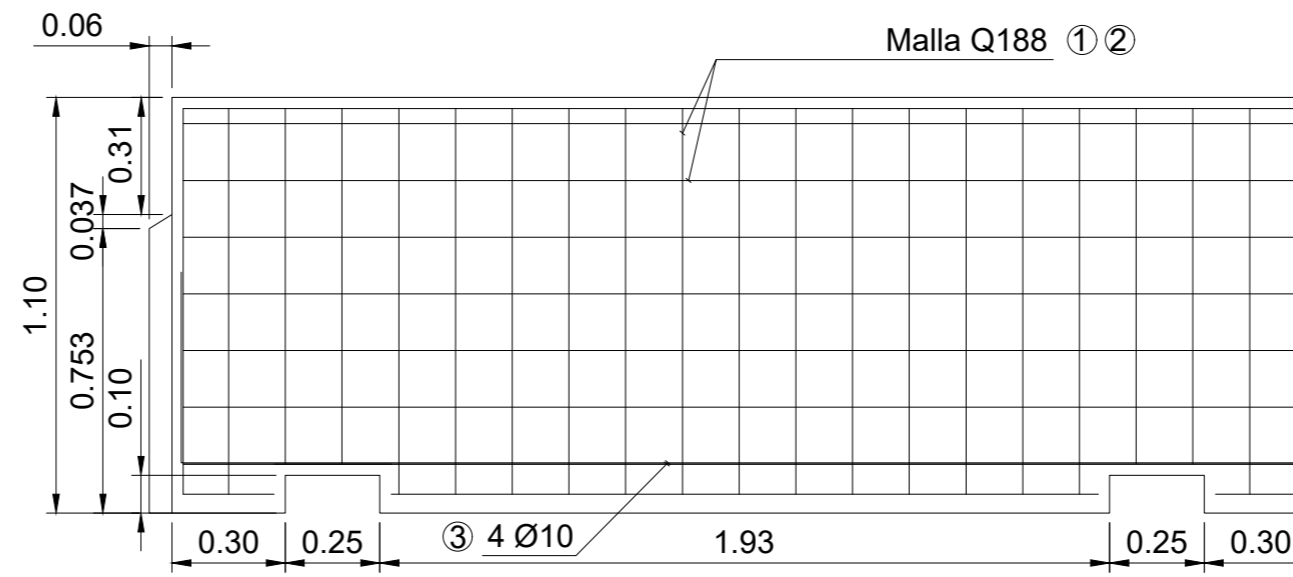

DETALLE ARMADURA
ESC.: 1:20

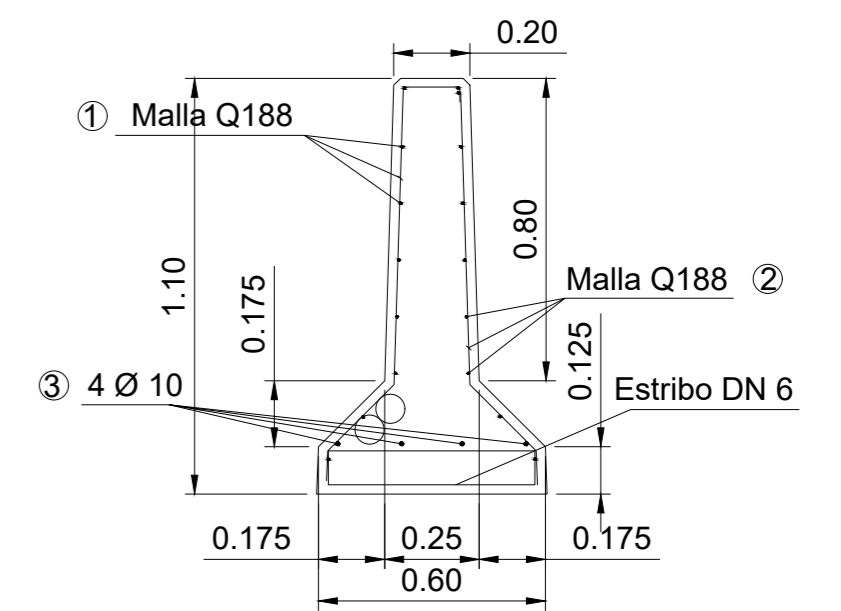

TRENES ARGENTINOS



EJECUTO:	DESCRIPCION: CERRAMIENTO SECTOR OPERATIVO			
PROYECTO:	DETALLE TÍPICO CERCO NEW JERSEY H: 1.10m			
APROBO:	ESCALA: 1:10 / 1:20	FECHA: OCT/2025	FORMATO: A2	LÍNEA: SAN MARTÍN
	LA FIRMA SE RESERVA LA PROPIEDAD DE ESTE ELABORADO CON PROHIBICIÓN DE REPRODUCIRLO O TRANSFERIRLO EN TODO O EN PARTE A OTRA FIRMA O PERSONA SIN SU PREVIA AUTORIZACIÓN ESCRITA.		RAMAL: -	PLANO: SM-VO-ET-066-PL001

VISTA FRENTE
ESC.: 1:20

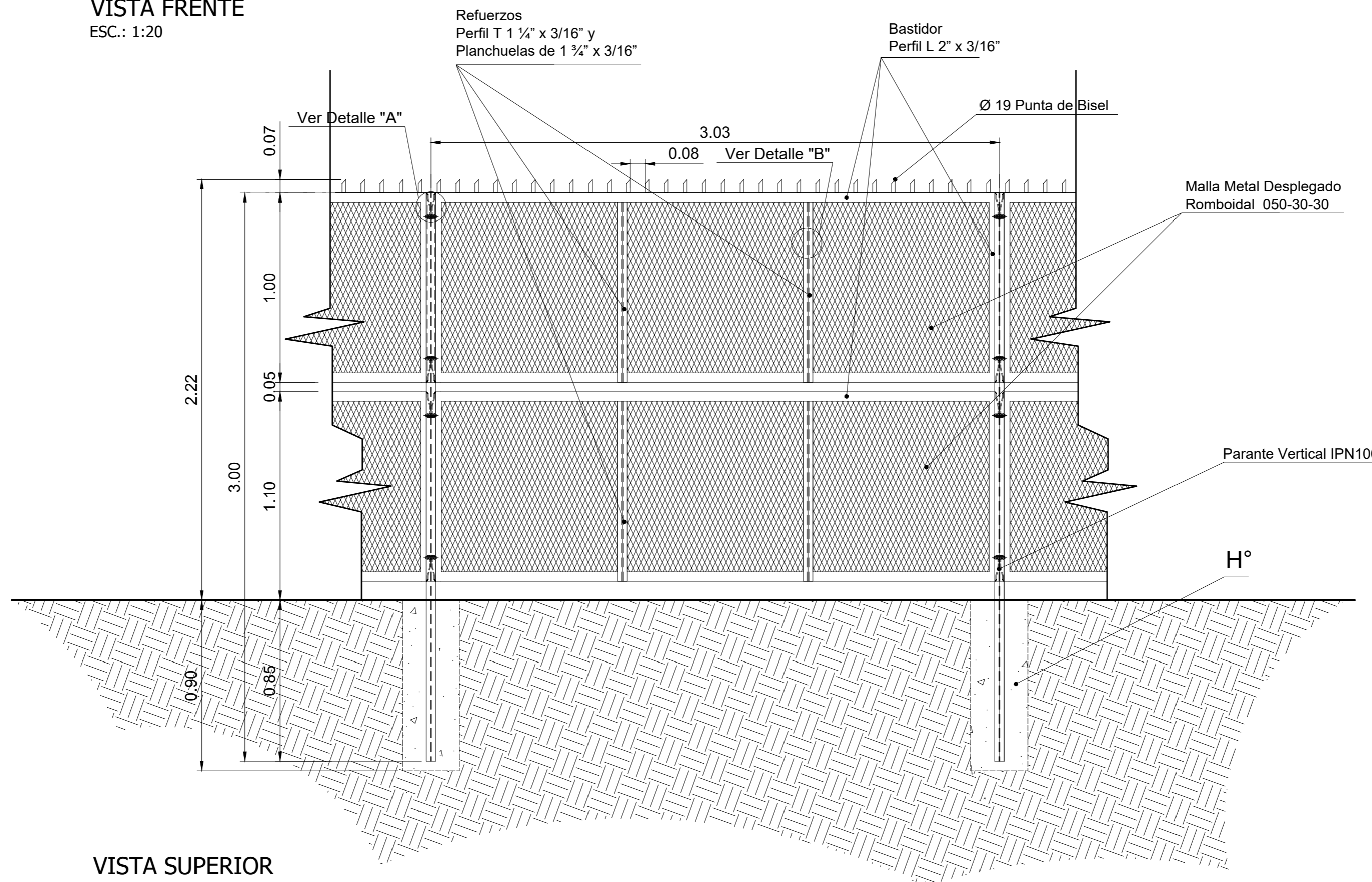

VISTA SUPERIOR
ESC.: 1:20

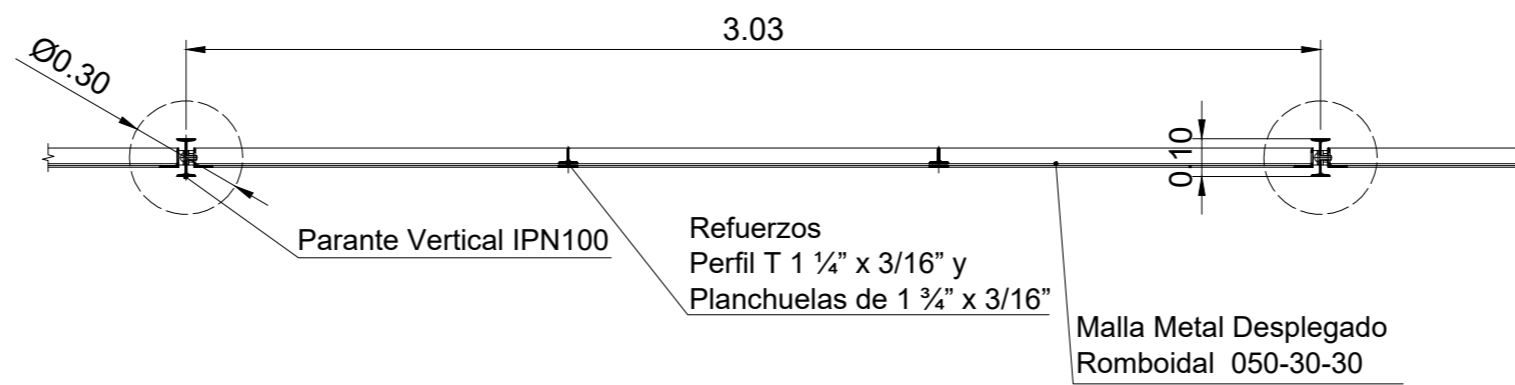

PLANILLA DE MATERIALES POR TRAMO DE 3 M DE REJA DOBLE

Item	Descripción	Unidad	Cantidad
1	Perfil IPN 10	m	3.00
2	Angulo 2 x 3/16	m	16.00
3	Planchuela 1 1/2 x 3/16	m	4.00
4	Hierro T 1 1/4 x 3/16	m	4.00
5	Redondo 19	m	3.00
6	Metal desplegado romboidal 050-30-30	m ²	4.00
7	Bulón RW 1/2 x 1 1/2	N°	8.00

MATERIALES:
HORMIGÓN H17
ACERO ADN 420 (barra conformada)
ACERO AM 500 (malla electrosoldada)

TRENES
ARGENTINOS



DESCRIPCIÓN:		CERRAMIENTO SECTOR OPERATIVO			
EJECUTO:		DETALLE TÍPICO CERRAMIENTO DOBLE REJA			
PROYECTO:		ESCALA: 1:20 FECHA: OCT/2025 FORMATO: A2 LINEA: SAN MARTIN RAMAL: -			
APROBO:		LA FIRMA SE RESERVA LA PROPIEDAD DE ESTE ELABORADO CON PROHIBICIÓN DE REPRODUCIRLO O TRANSFERIRLO EN TODO O EN PARTE A OTRA FIRMA O PERSONA SIN SU PREVIA AUTORIZACIÓN ESCRITA.		PLANO: SM-VO-ET-066-PL003	

VISTA FRENTE
ESC.: 1:20

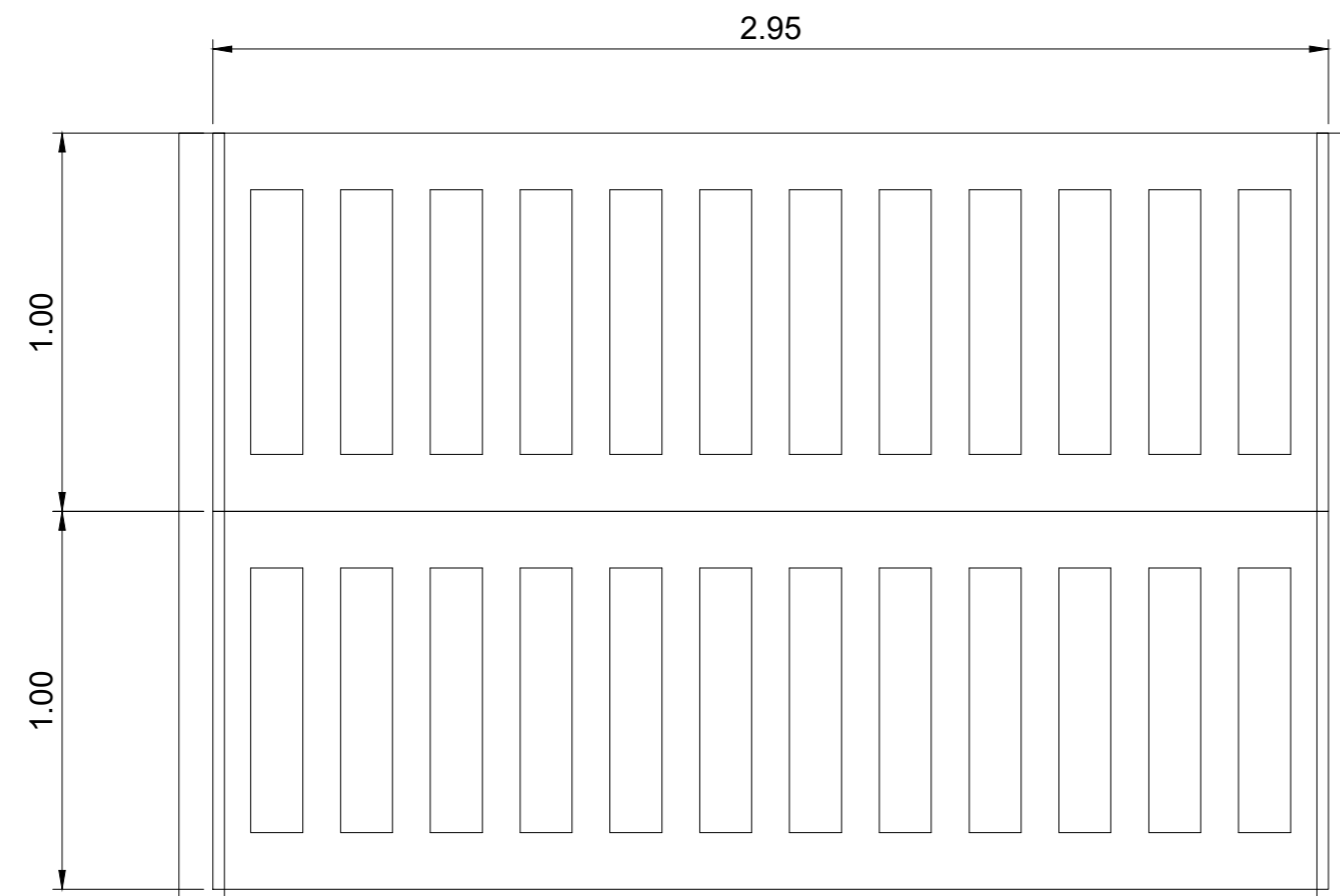

Suelo Compactado

Bloque H°A° Premoldeado tipo New Jersey

VISTA SUPERIOR
ESC.: 1:20



POSTE DE UNION

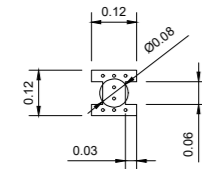

CONJUNTO DE NEW JERSEY Y REJA DE H°A°

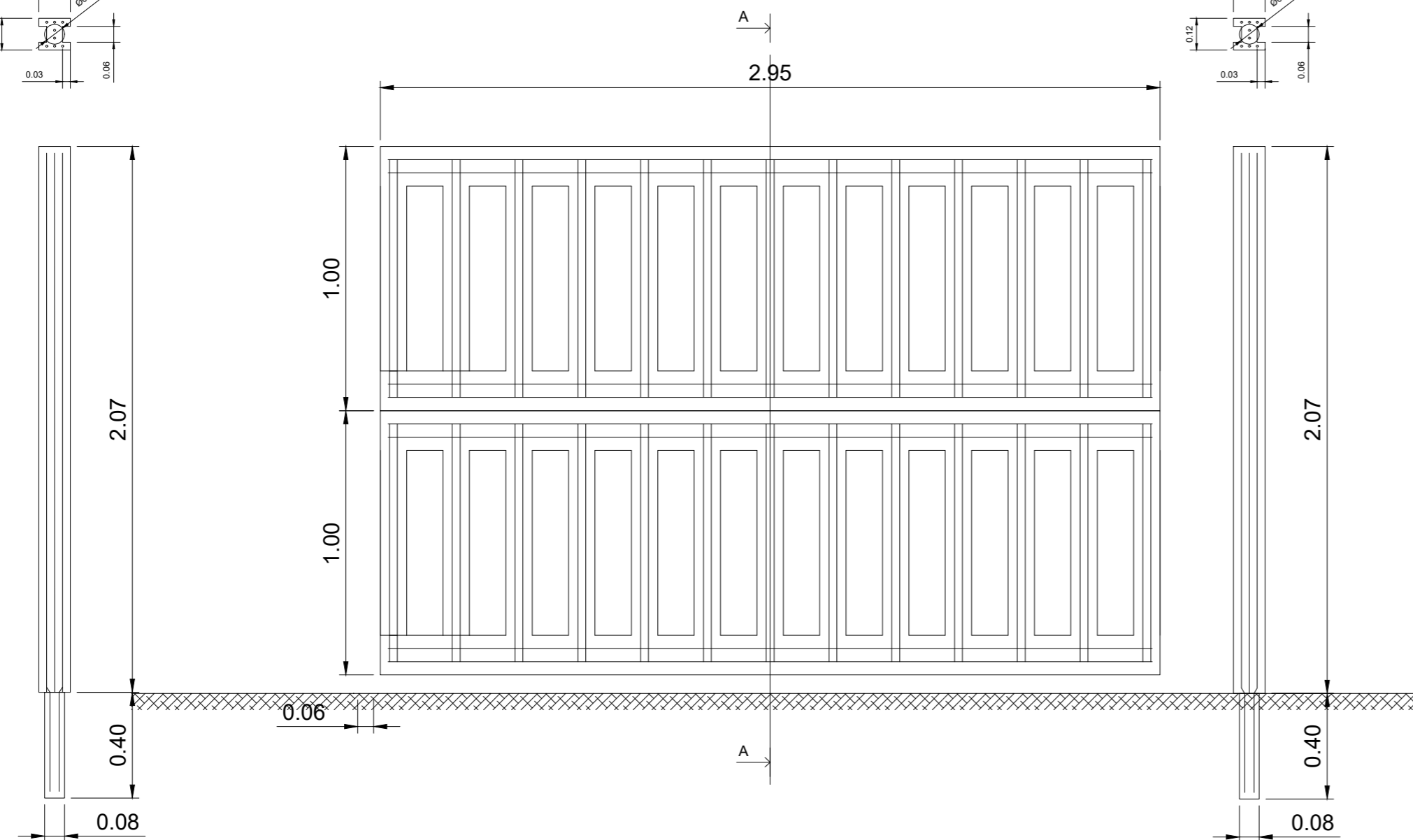

ARMADURA REJA DE H°A°

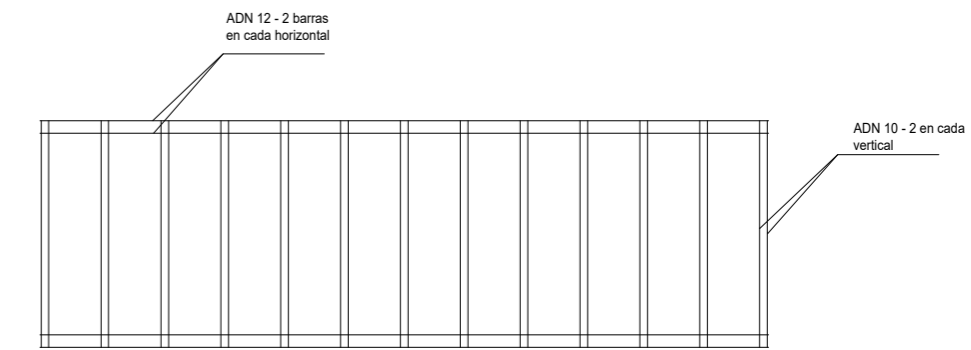

ARMADURA POSTE DE UNION

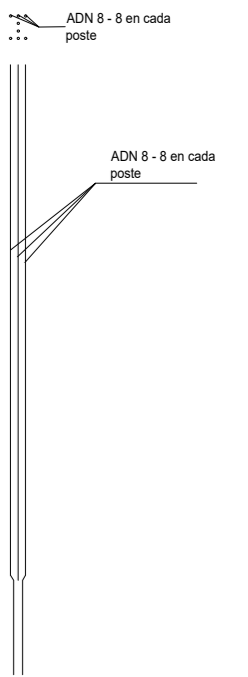

CORTE

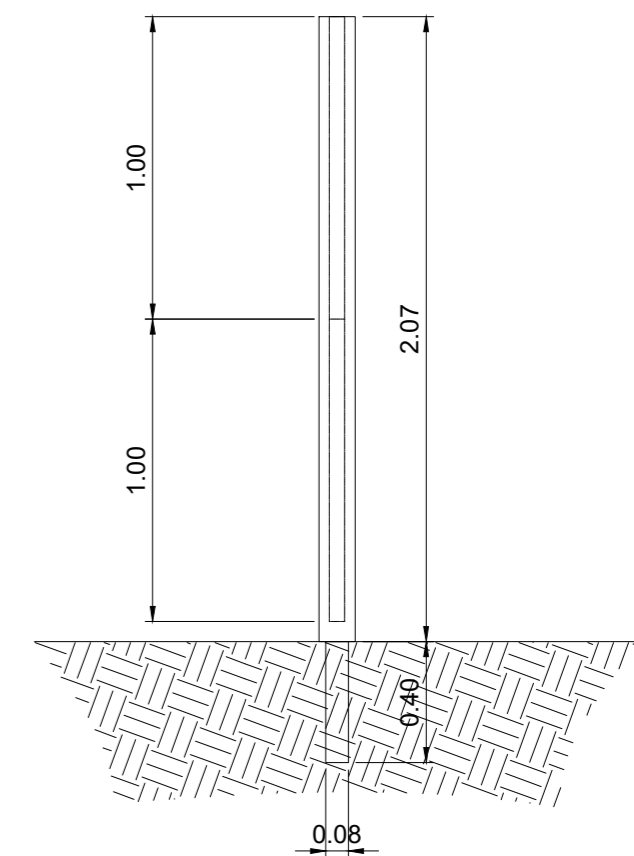

TRENES ARGENTINOS

Secretaría de Transporte
Ministerio de Economía

EJECUTO:	DESCRIPCION: CERRAMIENTO SECTOR OPERATIVO			
PROYECTO:	DETALLE TÍPICO DOBLE REJA DE HORMIGÓN			
APROBO:	ESCALA: 1:20	FECHA: OCT/2025	FORMATO: A2	LÍNEA: SAN MARTÍN
	LA FIRMA SE RESERVA LA PROPIEDAD DE ESTE ELABORADO CON PROHIBICIÓN DE REPRODUCIRLO O TRANSFERIRLO EN TODO O EN PARTE A OTRA FIRMA O PERSONA SIN SU PREVIA AUTORIZACIÓN ESCRITA.		PLANO: SM-VO-ET-066-PL004	RAMAL: -

VISTA FRENTE
ESC.: 1:20

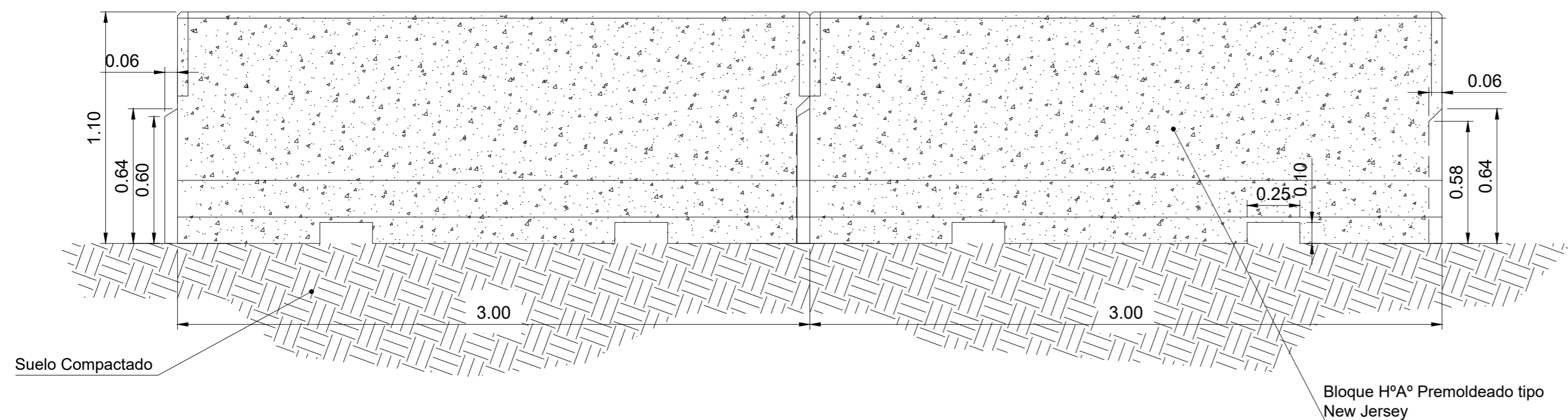

ARMADURA REJA DE H°A°

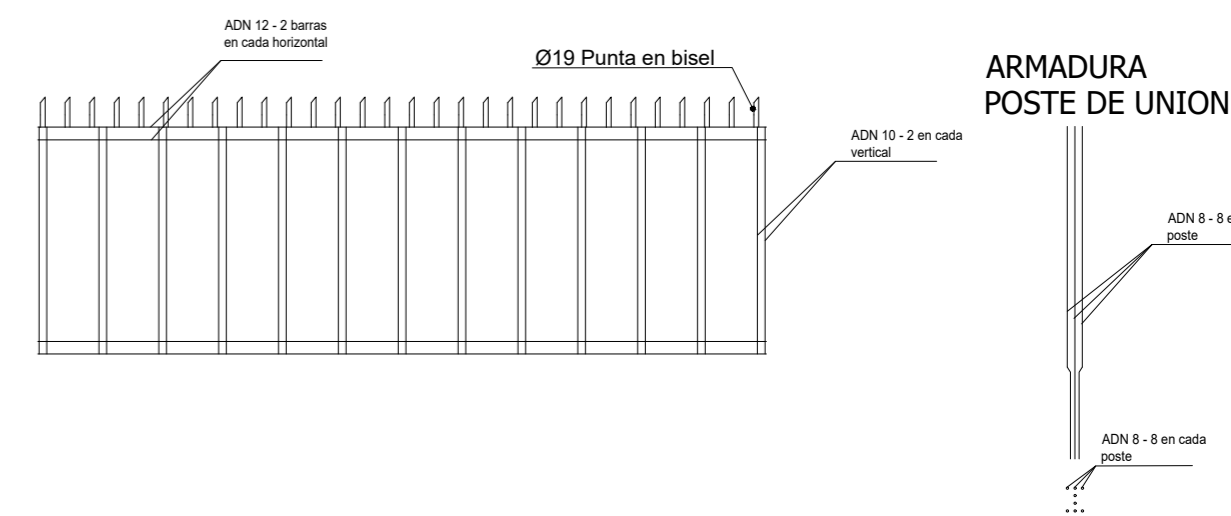

ARMADURA POSTE DE UNION

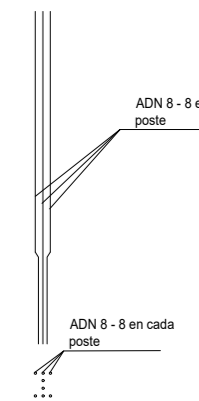

VISTA SUPERIOR
ESC.: 1:20

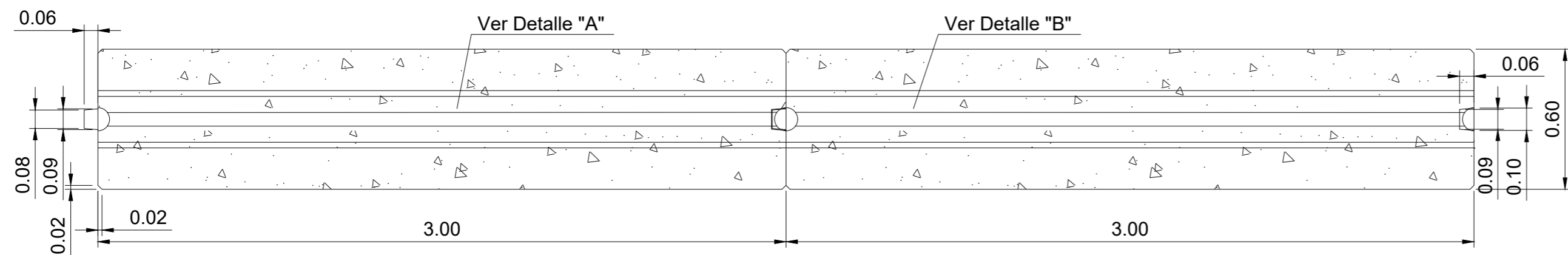

POSTE DE UNION

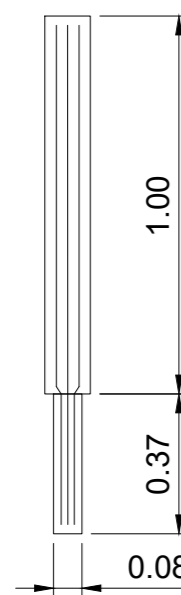
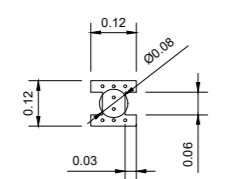

CONJUNTO DE NEW JERSEY Y REJA DE H°A°

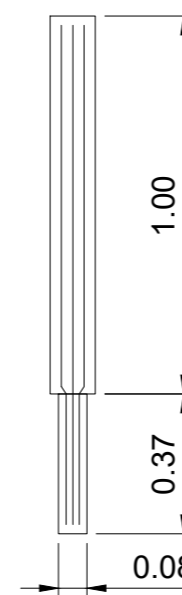
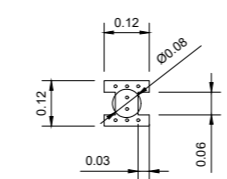
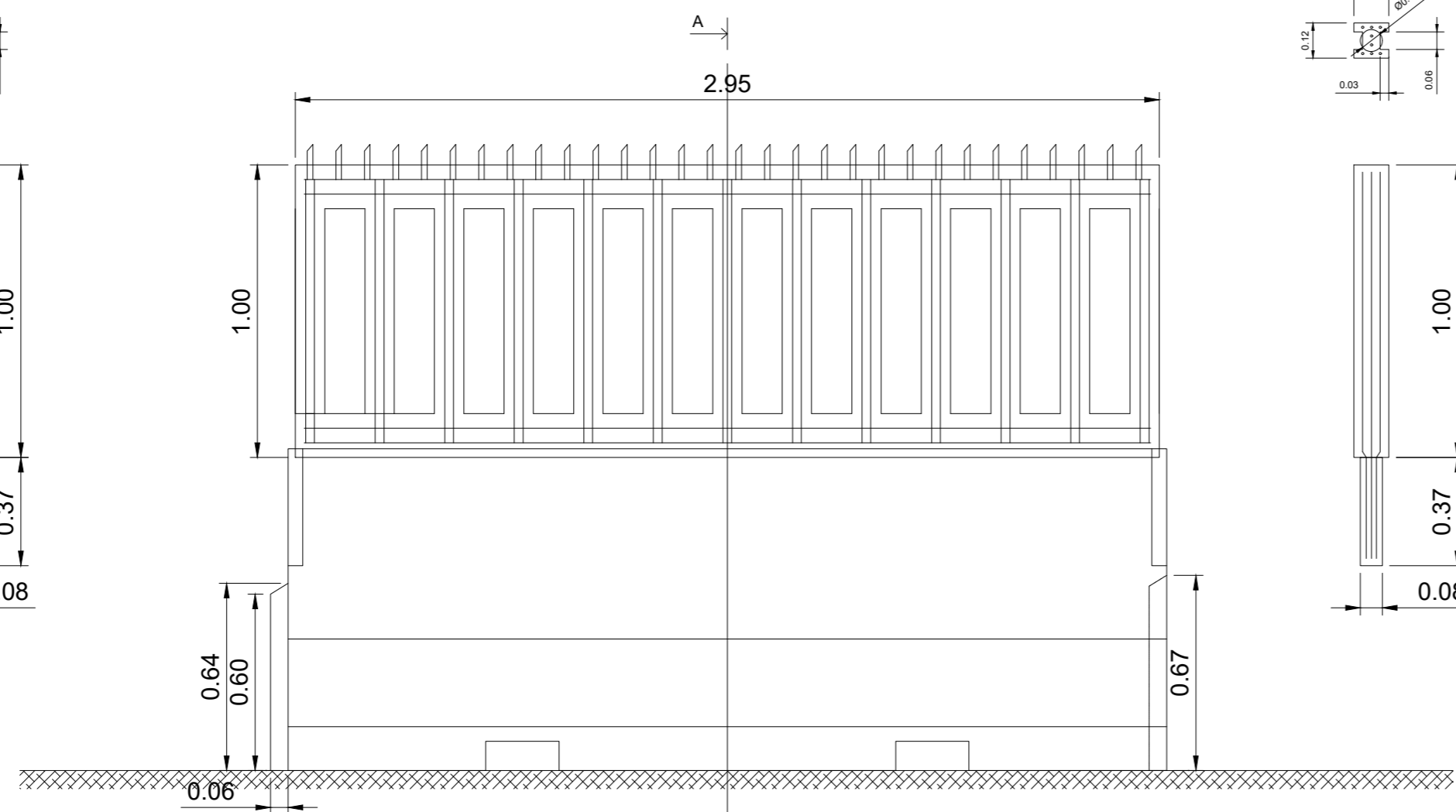

CORTE

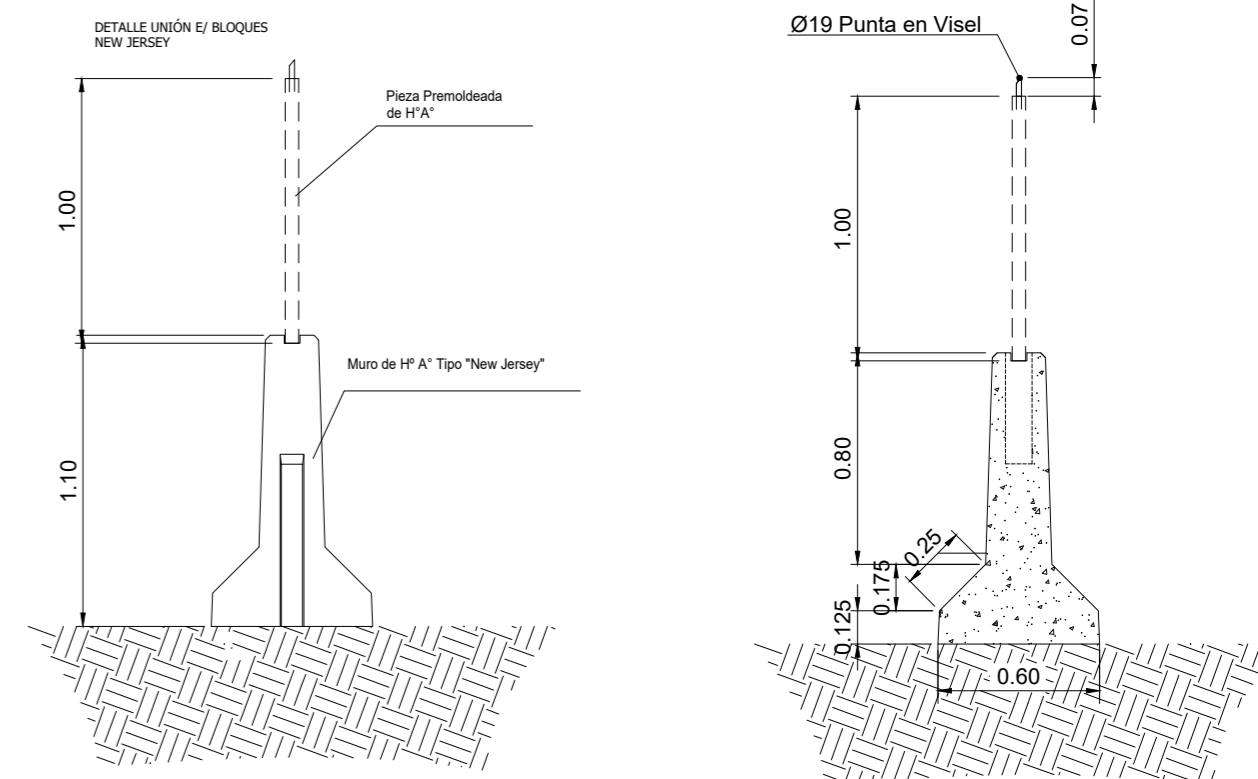

TRENES ARGENTINOS



DESCRIPCION:		CERRAMIENTO SECTOR OPERATIVO			
EJECUTO:		DETALLE TÍPICO NEW JERSEY + REJA DE HORMIGÓN			
PROYECTO:		ESCALA: 1:20	FECHA: OCT/2025	FORMATO: A2	LÍNEA: SAN MARTIN
APROBO:		LA FIRMA SE RESERVA LA PROPIEDAD DE ESTE ELABORADO CON PROHIBICIÓN DE REPRODUCIRLO O TRANSFERIRLO EN TODO O EN PARTE A OTRA FIRMA O PERSONA SIN SU PREVIA AUTORIZACIÓN ESCRITA.		RAMAL: -	PLANO: SM-VO-ET-066-PL005

CORTE TRANSVERSAL

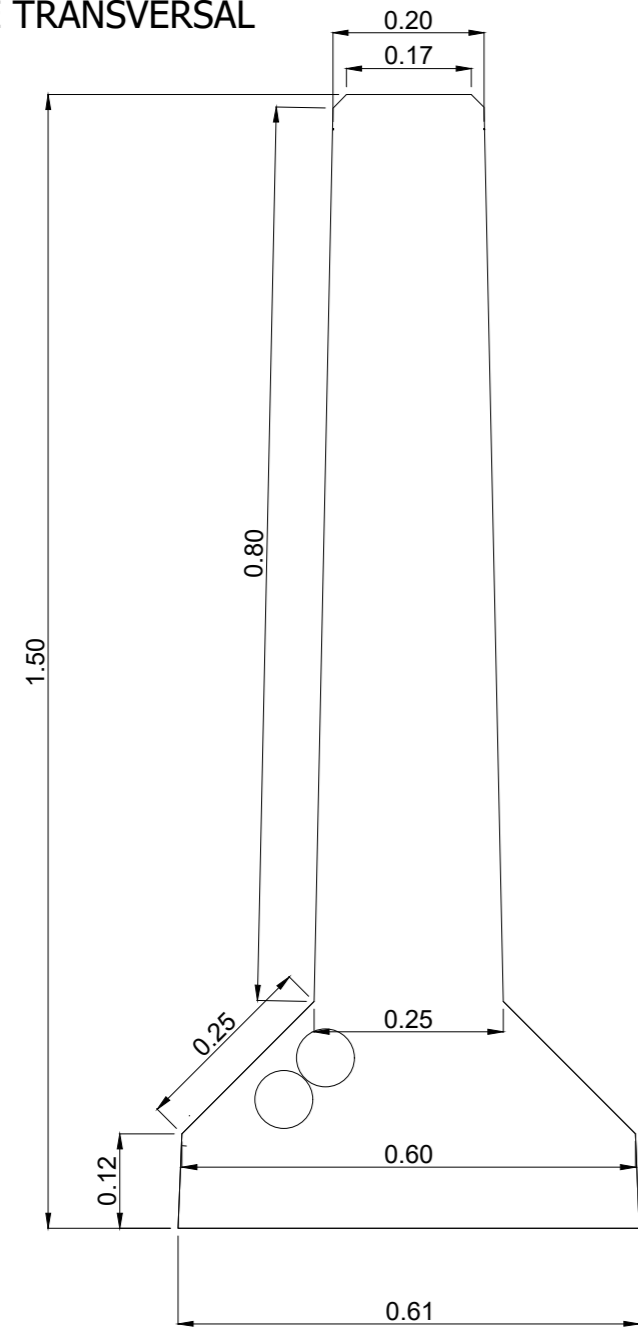

VISTA LONGITUDINAL



AXONOMÉTRICA

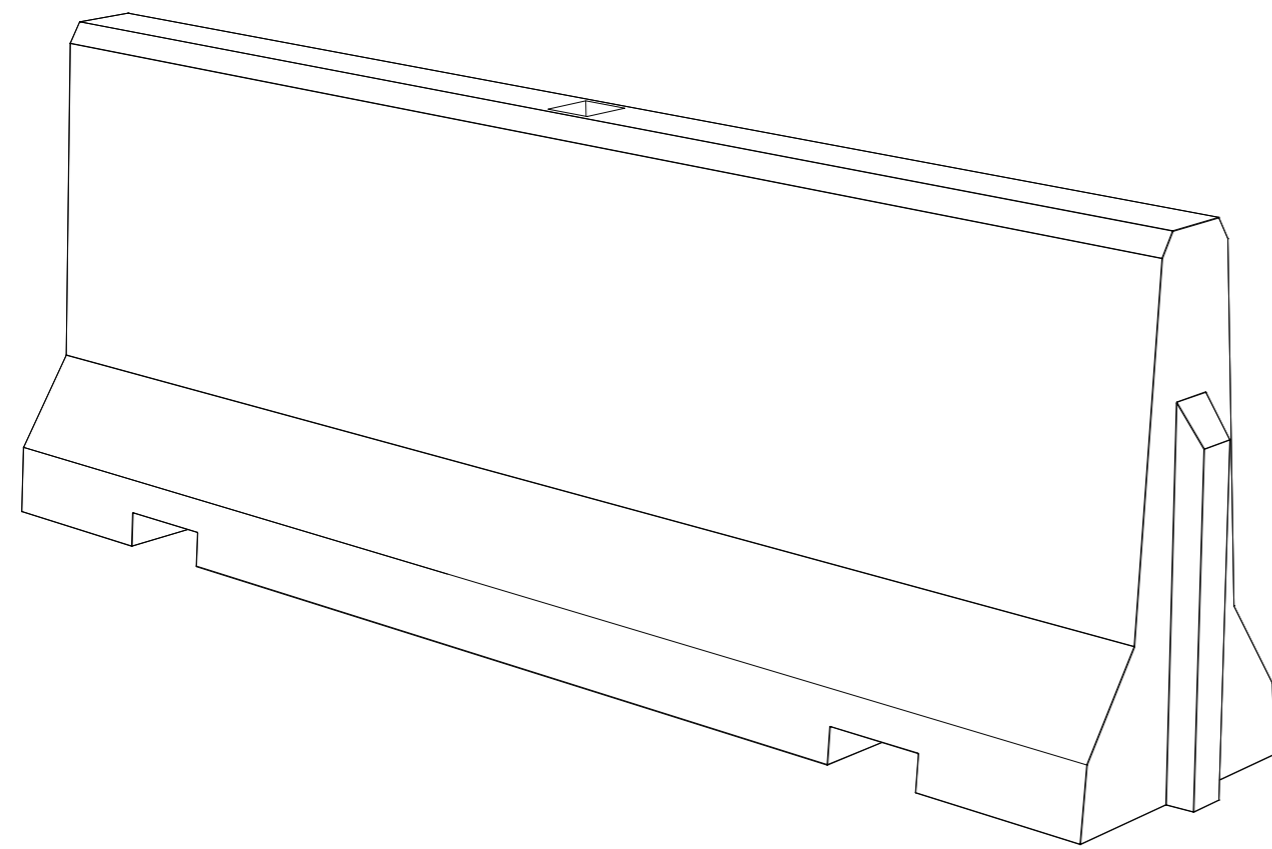

DETALLE ARMADURA

ESC.: 1:20



DETALLE ARMADURA

ESC.: 1:20

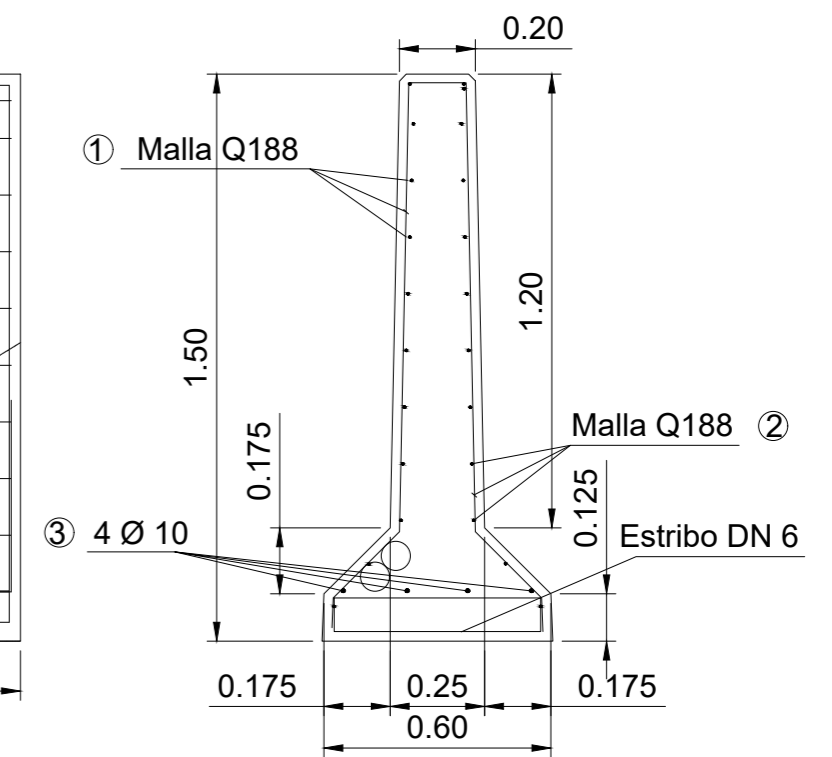

TRENES ARGENTINOS

Secretaría de Transporte
Ministerio de Economía

EJECUTO:	DESCRIPCION: CERRAMIENTO SECTOR OPERATIVO			
PROYECTO:	DETALLE TÍPICO CERCO NEW JERSEY H: 1.50m			
APROBO:	ESCALA: 1:10 / 1:20	FECHA: OCT/2025	FORMATO: A2	LÍNEA: SAN MARTÍN
	LA FIRMA SE RESERVA LA PROPIEDAD DE ESTE ELABORADO CON PROHIBICIÓN DE REPRODUCCIÓN O TRANSFERIRLO EN TODO O EN PARTE A OTRA FIRMA O PERSONA SIN SU PREVIA AUTORIZACIÓN ESCRITA.		PLANO: SM-VO-ET-066-PL006	RAMAL: -

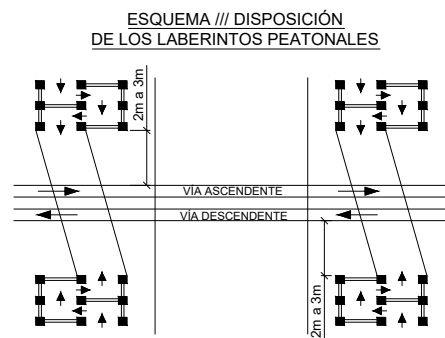

PLANTA LABERINTO

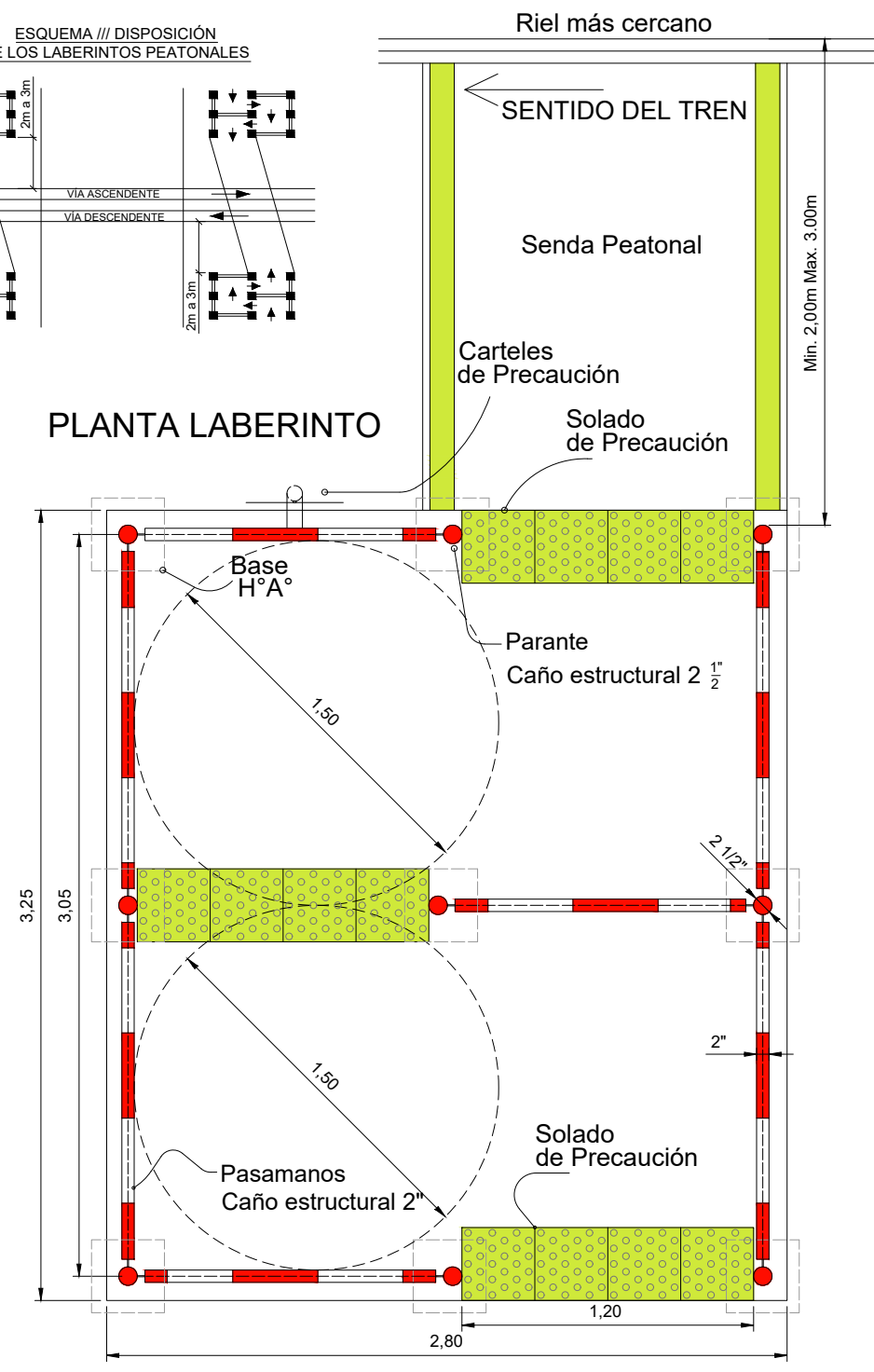

DETALLE LABERINTO

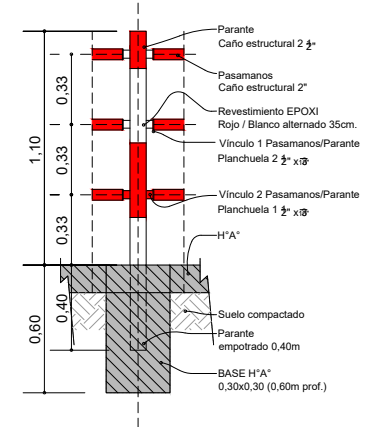

DETALLE LABERINTO

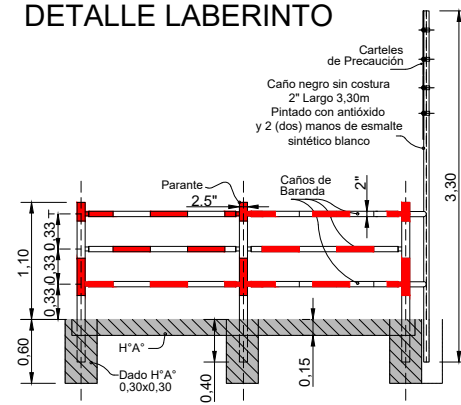

CARTELERIA

DETALLE CARTEL

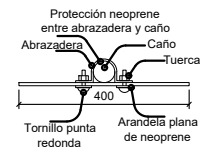

Medidas: Ancho 400 / Alto 600 mm
Radio de los ángulos 25 mm
Chapa calibre 16 / 1.6 mm
Pintada con antióxido y pintura hornosada blanca

Opción A
Gráfica realizada con vinilo impreso
Vinilo autoadhesivo Avery o calidad similar, impreso por plotter con protección antigrafiti. Se solicita prueba de color para aprobación

Opción B
Gráfica realizada con vinilo de corte y vinilo impreso
■ Oracal 984
■ Oracal 070
□ Avery T-1500 White Vinilo reflectivo
Grado ingeniería para caritas y textos

● ● ● Vinilo impreso

Con terminación antigrafiti

Opción C
Gráfica realizada por serigrafía

■ Pantone 3005 C
■ Pantone 485 C
■ Pantone Black 7 C

Con terminación antigrafiti



Caño negro sin costura diámetro 5,08 cm = 2" Largo 330 cm Pintado con antióxido y 2 manos de esmalte sintético blanco.

Señal P3 "Cruz de San Andrés"

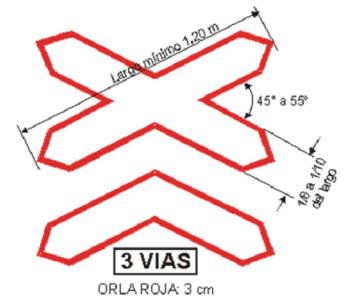

VISTA GENERAL

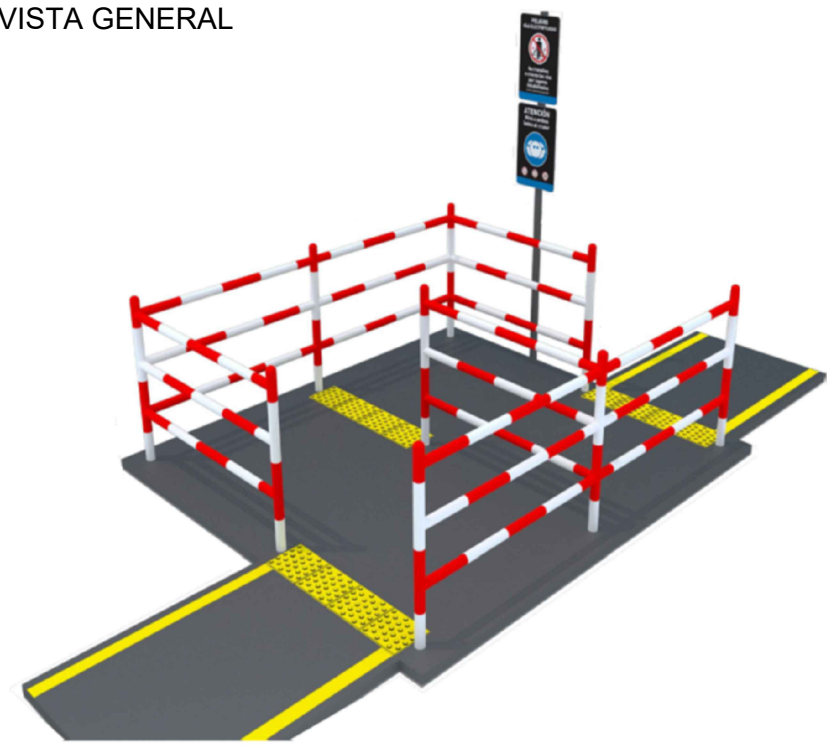

40 x 60 cm
■ Pantone 485 C
■ Pantone Process Black C

TRENES ARGENTINOS



DESCRIPCION:		PLANO TÍPICO LABERINTO PEATONAL			
EJECUTO:					
PROYECTO:					
APROBO:	ESCALA: S/E	FECHA: OCT/2025	FORMATO: A3	LINEA: -	RAMAL: -
LA FIRMA SE RESERVA LA PROPIEDAD DE ESTE ELABORADO CON PROHIBICION DE REPRODUCIRLO O TRANSFERIRLO EN TODO O EN PARTE A OTRA FIRMA O PERSONA SIN SU PREVA AUTORIZACION ESCRITA.		PLANO: -		REVISION	

PLANTA TÍPICO DE LABERINTOS
ESC 1:50

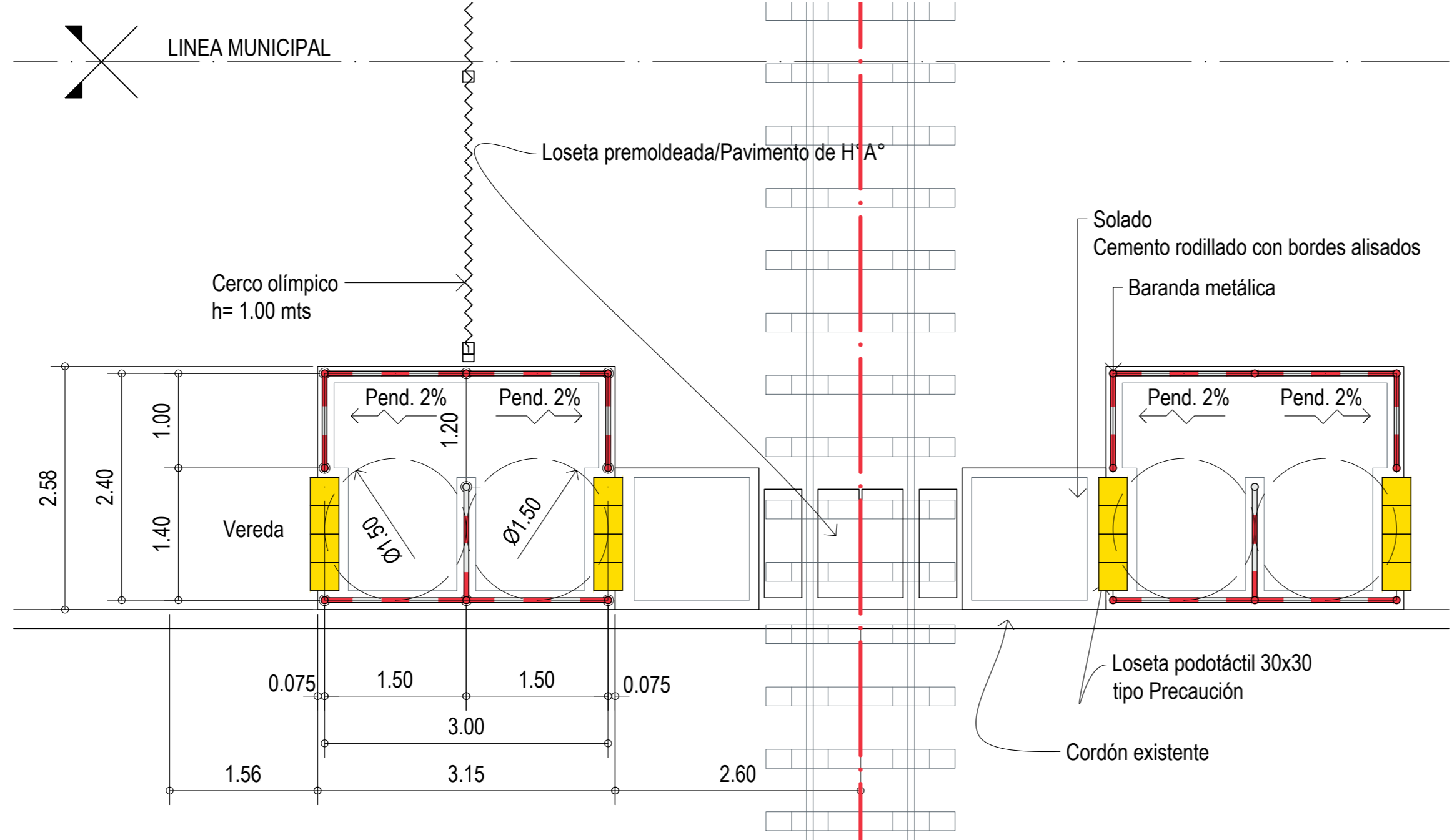

DETALLES SOLADOS -PASAMANOS
ESC 1:10

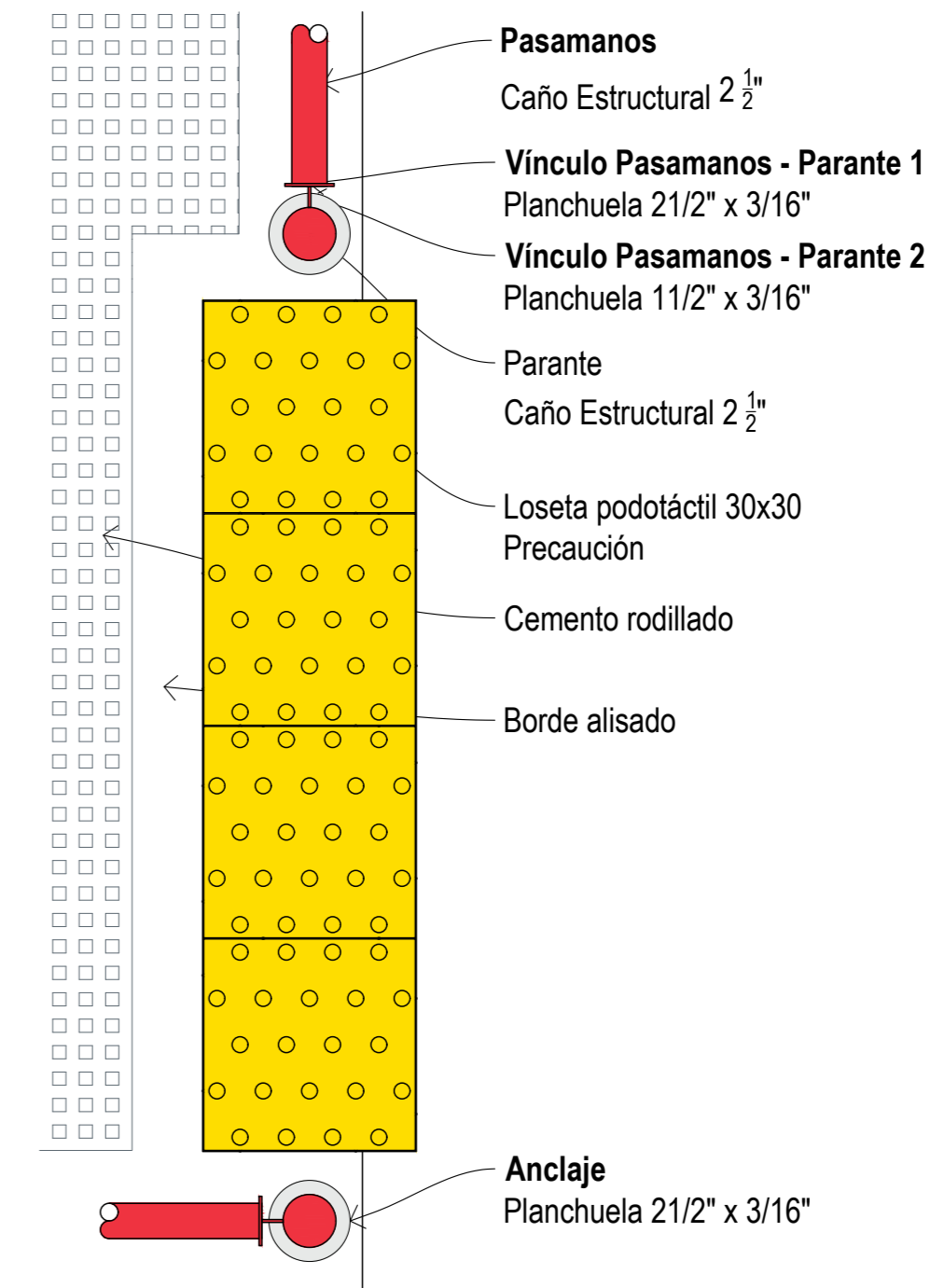

VISTA TÍPICO DE LABERINTOS
ESC 1:50

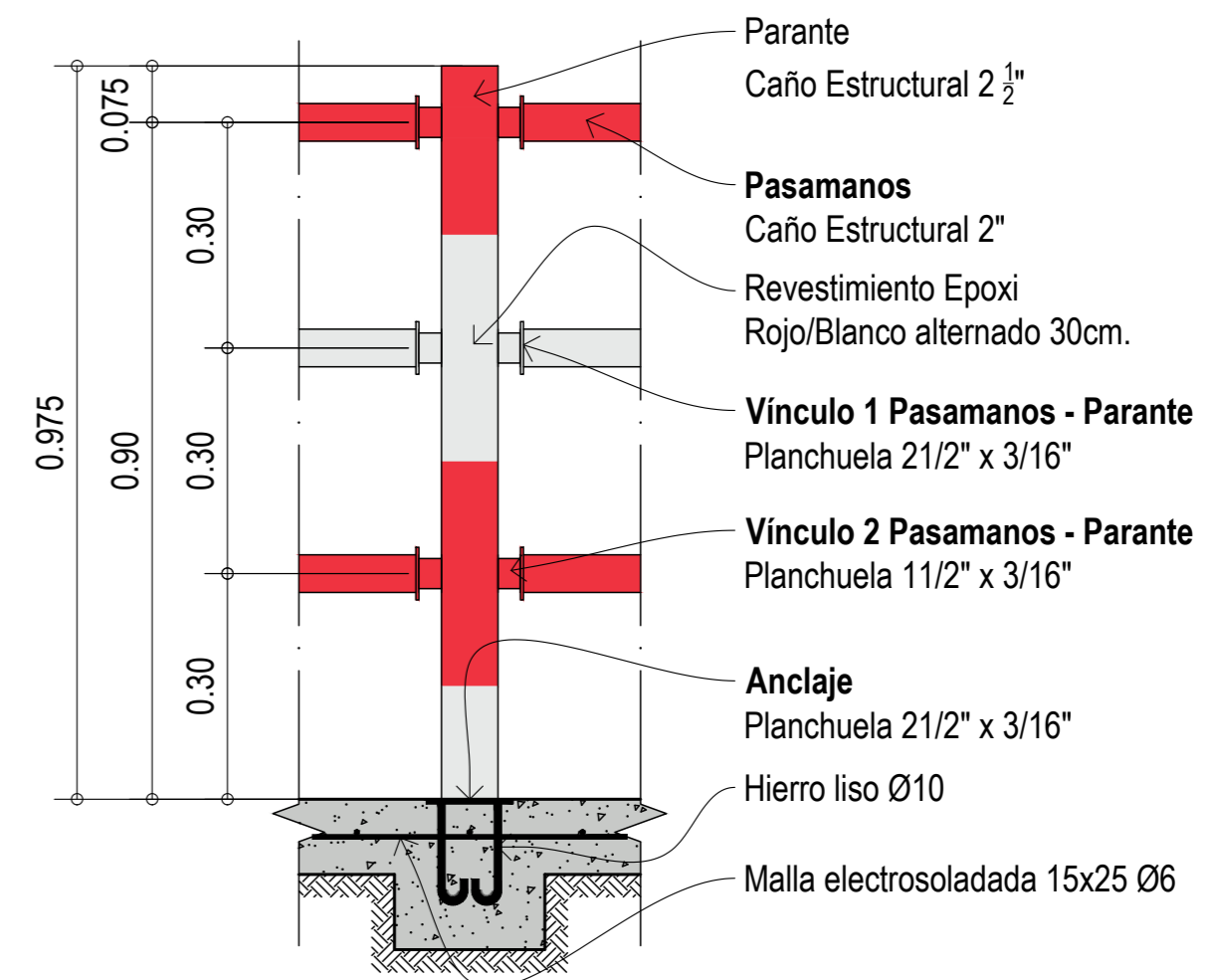
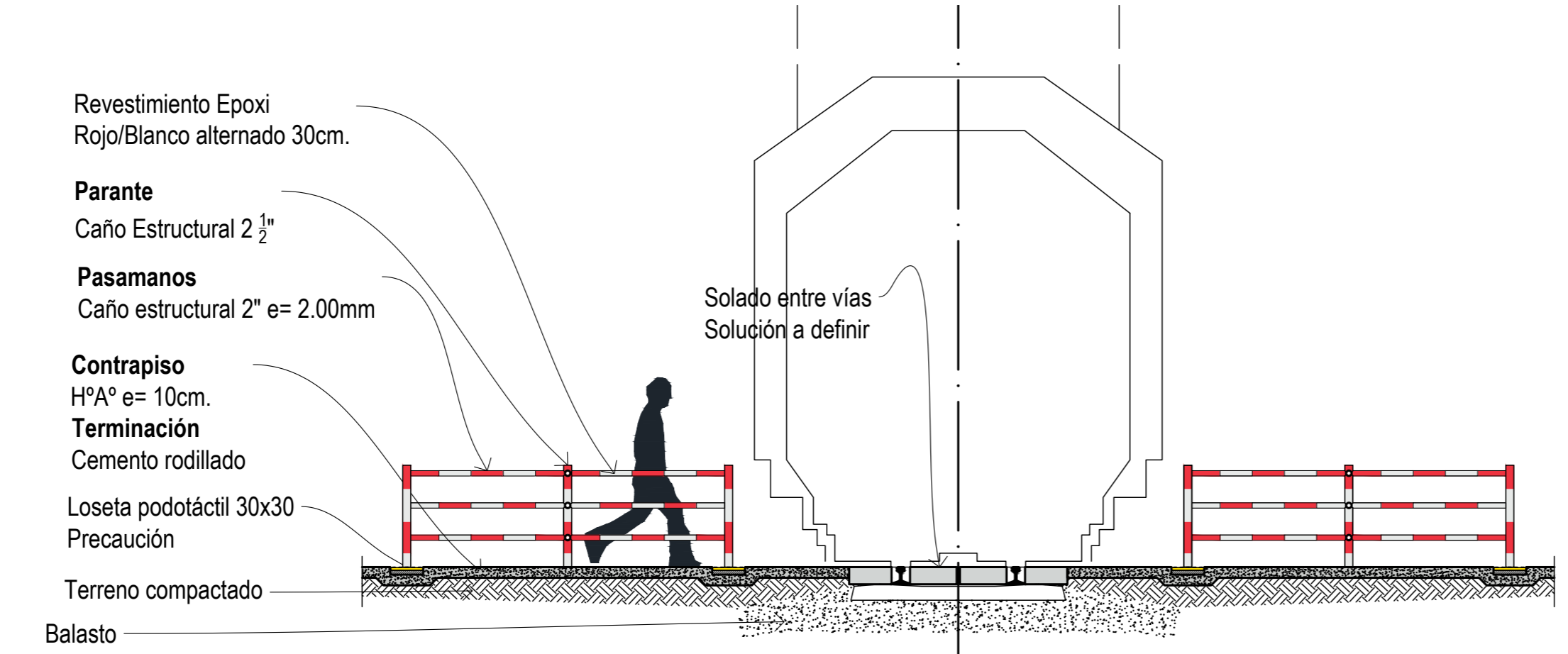

PLANO NO APTO PARA LA CONSTRUCCIÓN
PLANO ESQUEMÁTICO - SE ENTREGA A TÍTULO INFORMATIVO // ES RESPONSABILIDAD DEL OPERENTE/CONTRATISTA VERIFICAR LA CONCORDANCIA ENTRE LO INDICADO EN EL PLIEGO Y LOS PLANOS ADJUNTOS

TRENES ARGENTINOS		DESCRIPCION: DETALLE TÍPICO DE LABERINTOS	
EJECUTO:		ESCALA: S/E	FECHA: OCT/2025
PROYECTO:		FORMATO: A2	LINEA: -
APROBO:		RAMAL: -	PLANO: -

LA FIRMA SE RESERVA LA PROPIEDAD DE ESTE ELABORADO CON PROHIBICION DE REPRODUCIRLO O TRANSFERIRLO EN TODO O EN PARTE A OTRA FIRMA O PERSONA SIN SU PREVIA AUTORIZACION ESCRITA.



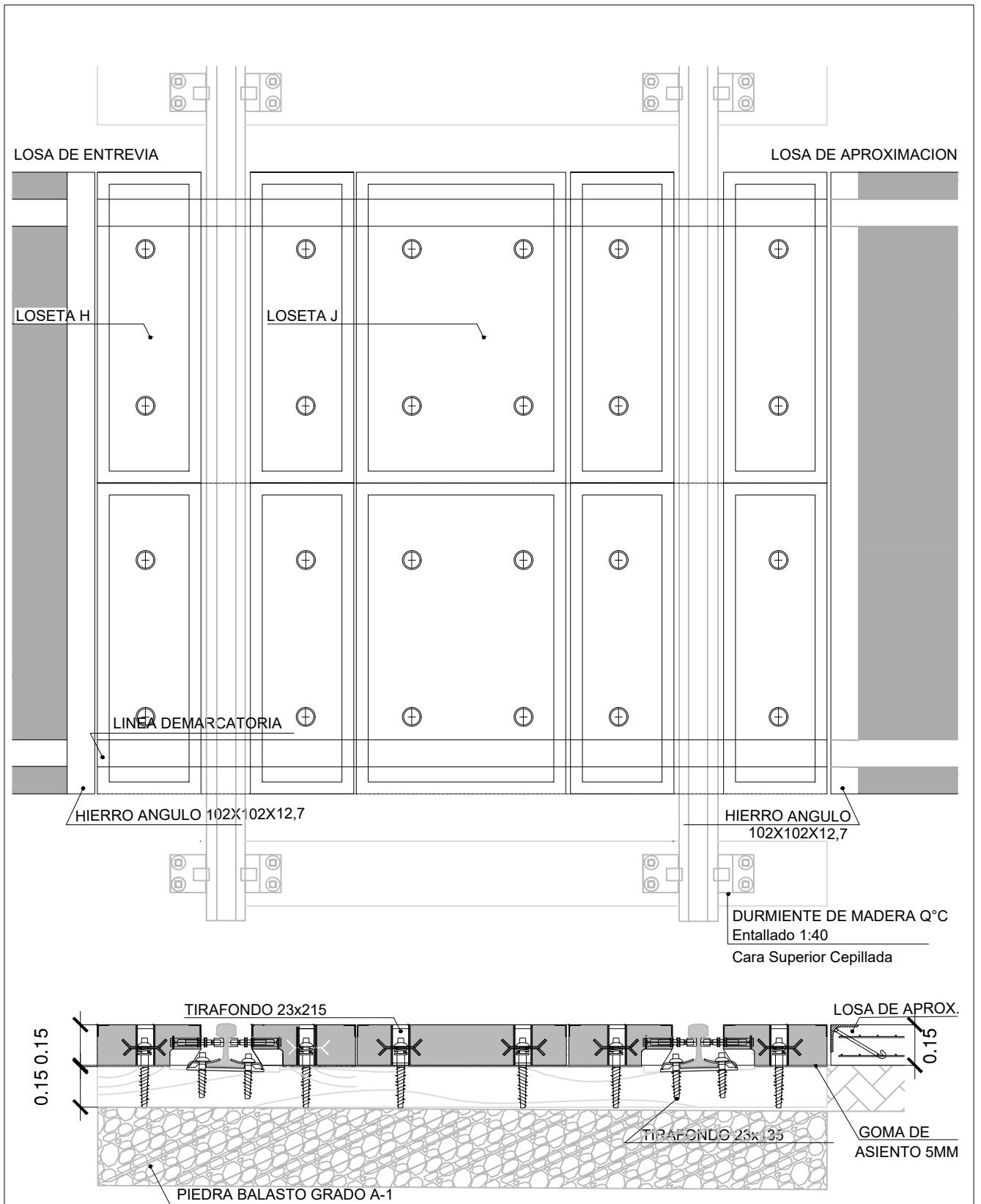

TRENES ARGENTINOS



EJECUTO:	DESCRIPCION: TÍPICO LOSETAS H°A° TIPO H - J				
PROYECTO:					
APROBO:	ESCALA: S/E	FECHA: OCT/2025	FORMATO: A4	LINEA: -	RAMAL: -
	LA FIRMA SE RESERVA LA PROPIEDAD DE ESTE ELABORADO CON PROHIBICION DE REPRODUCIRLO O TRANSFERIRLO EN TODO O EN PARTE A OTRA FIRMA O PERSONA SIN SU PREVIA AUTORIZACION ESCRITA.			PLANO: -	REVISION



República Argentina - Poder Ejecutivo Nacional
AÑO DE LA RECONSTRUCCIÓN DE LA NACIÓN ARGENTINA

Hoja Adicional de Firmas
Pliego Especificaciones Tecnicas

Número:

Referencia: Pliego - CERRAMIENTO PERIMETRAL DE ZONA OPERATIVA Y PASOS PEATONALES - LSM

El documento fue importado por el sistema GEDO con un total de 313 pagina/s.