

# **TRENES ARGENTINOS** **OPERACIONES**

**GERENCIA DE COORDINACIÓN DE MANTENIMIENTO  
DE MATERIAL RODANTE**

## **PLIEGO DE ESPECIFICACIONES TÉCNICAS**

**ADQUISICION DE REPUESTOS PARA MD CUMMINS KTA19RG2  
PARA FURGONES CCRR CNR CCK.**

**SOLPED: 10016555-10016480-10016532-10016612-10016569**

**PE.23.054.SCYGT.GCM.V1**

	<b>GERENCIA DE COORDINACIÓN DE MANTENIMIENTO DE MM.RR.</b>	
	<b>ADQUISICION DE REPUESTOS PARA MD CUMMINS KTA19RG2 PARA FURGONES CCRR CNR CCK.</b>	PE.23.054.SCYGT.GCM.V1
		Fecha última versión: 26/09/2023
		Página 2 de 8

## **1 GENERALIDADES**

### **1.1 Introducción**

La presente documentación define las condiciones a cumplir para la provisión de materiales y repuestos de material rodante para las líneas Roca, Mitre, Sarmiento, San Martín y Regionales, necesarios para las intervenciones de mantenimiento.

### **1.2 Visita a dependencias de material rodante**

En caso de que resulte necesario o el Oferente así lo requiera, podrá efectuar una visita a las dependencias de Material Rodante a fin de tomar vista del material a proveer y el sistema en donde será instalado; con el fin de adquirir cualquier información adicional que se considere pertinente disponer. A tal efecto, se deberá proceder según lo previsto en el PCP.

## **2 INFORMACIÓN DEL MATERIAL A PROVEER**

### **2.1 Material rodante que utiliza los materiales**

En este caso los bienes solicitados son repuestos pertenecientes a los furgones generadores CNR CCK, específicamente a los motores CUMMINS, afectados a los servicios de Larga Distancia.

### **2.2 Función de los materiales**

Se trata de materiales y repuestos necesarios para la operación y mantenimiento (preventivo o correctivo) del material rodante, requiriéndose el reemplazo por desgaste o deterioro según previsiones efectuadas en las cartillas de mantenimiento.

En este caso los bienes solicitados se corresponden con inyectores, junta de tapa de válvula, sellos, o-ring, filtros de aire, aceite y separador de agua instaladas en el motor diésel Cummins KTA19RG2.

### **2.3 Características principales para cumplir**

Los oferentes deberán presentar documentación respaldatoria que avale la legitimidad de estos repuestos al momento de presentar las propuestas, salvo en los casos que el oferente sea el propio OEM (Original Equipment Manufacturer) o el fabricante del material rodante.

En los Renglones en que además de la referencia de fábrica (RF), se indique también un Plano y/o

	<b>GERENCIA DE COORDINACIÓN DE MANTENIMIENTO DE MM.RR.</b>	
	<b>ADQUISICION DE REPUESTOS PARA MD CUMMINS KTA19G2 PARA FURGONES CRR CNR CCK.</b>	PE.23.054.SCYGT.GCM.V1
		Fecha última versión: 26/09/2023
		Página 3 de 8

Especificación Técnica (ET), los Oferentes podrán optar entre cotizar por RF o cotizar de acuerdo con los Planos y/o ET mencionadas. Los elementos deberán dar cumplimiento a los Planos y/o ET, en los cuales se incluyen los parámetros y normas de calidad de los bienes y/o servicios a adquirir

En todos los casos los materiales a suministrar deberán ser nuevos, sin uso y cumplir con las siguientes características principales:

RENLÓN	SAP	DESCRIPCIÓN	REFERENCIA DE FABRICA	PLANO	CANTIDAD [C/U]
1	1000011262	JTA P/TAPA D/VALV 4920076 P/COCHE REMOLC	CUMMINS: 4920076	--	540
2	1000011366	ELEM FILT P/FILT AIRE P/CUMMINS KTA19-G2	CUMMINS: 3018042 FLEETGUARD: AF872M	--	203
3	1000011394	ELEM FILT P/FILT ACEITE P/CUMMINS KTA19-	CUMMINS: 3889310 FLEETGUARD: LF670	--	576
4	1000011395	ELEM FILT 3889311 ,LF777 P/COCHE REMOLCA	CUMMINS: 3889311 FLEETGUARD: LF777	--	367
5	1000011419	ELEM FILT P/FILT D/AGUA P/MD CRR CCK WF	CUMMINS: 3827423 FLEETGUARD: WF2077	--	428
6	1000011465	INyec P/MOT CUMMINS KTA19-G2 FURG GEN 30	CUMMINS: 3016676	--	53
7	1000011466	ORING P/INyec POS 7 3010510 P/COCHE REMO	CUMMINS: 3010510	--	65
8	1000011467	ORING P/INyec POS 6 193736 P/COCHE REMOL	CUMMINS: 193736	--	39
9	1000011468	ORING P/INyec POS 9 3347937 P/COCHE REMO	CUMMINS: 3347937	--	39
10	1000011469	SELLO P/INyec STD 207244 P/COCHE REMOLCA	CUMMINS: 207244	--	61
11	1000022221	CONJ ELEMENTO FILT SEPARADOR DE AGUA P/S	BALDWIN: PF7890 CUMMINS: FS20203 PARKER RACOR: 2020PM-OR	278708DTMR0086 EM. B	226

## 2.4 Forma de cotización

Los oferentes deberán formular sus propuestas cotizando la totalidad de las cantidades requeridas por renglón. En consecuencia, quedan prohibidas las cotizaciones por parte de renglón. A los efectos del presente pliego, por parte de renglón deberá entenderse como aquella cotización que no abarque la totalidad de las cantidades requeridas en el renglón respectivo.

	<b>GERENCIA DE COORDINACIÓN DE MANTENIMIENTO DE MM.RR.</b>	
	<b>ADQUISICION DE REPUESTOS PARA MD CUMMINS KTA19G2 PARA FURGONES CCRR CNR CCK.</b>	PE.23.054.SCYGT.GCM.V1
		Fecha última versión: 26/09/2023
		Página 4 de 8

### **3 CONDICIONES DE ENTREGA Y RECEPCION DE LOS MATERIALES**

#### **3.1 Plazo de entrega de los materiales**

El plazo de entrega se establece en hasta DOSCIENTOS CUARENTA (240) días corridos, a computarse en la forma establecida en el Pliego de Condiciones Particulares (P.C.P).

En caso de que SOFSE reciba ofertas formal y técnicamente admisibles que NO se ajusten a los plazos y/o cronogramas de entrega establecidos en el presente artículo, SOFSE podrá aceptar la propuesta de otro plazo y/o cronogramas de entrega por parte del oferente, siempre que el plazo máximo no sea superior a TRESCIENTOS SESENTA (360) días corridos, a computarse en la forma establecida en el párrafo precedente.

#### **3.2 Cronograma de entrega de los materiales**

Se define la entrega de acuerdo con el siguiente detalle:

<b>SOLPED</b>	<b>POSICIÓN</b>	<b>SAP</b>	<b>DESCRIPCIÓN</b>	<b>CANTIDAD [C/U]</b>	<b>CENTRO</b>
10016555	10	1000011262	JTA P/TAPA D/VALV 4920076 P/COCHE REMOLC	144	VICTORIA
10016555	20	1000011366	ELEM FILT P/FILT AIRE P/CUMMINS KTA19-G2	11	VICTORIA
10016555	30	1000011394	ELEM FILT P/FILT ACEITE P/CUMMINS KTA19-	148	VICTORIA
10016555	40	1000011395	ELEM FILT 3889311 ,LF777 P/COCHE REMOLCA	94	VICTORIA
10016555	50	1000011419	ELEM FILT P/FILT D/AGUA P/MD CCRR CCK WF	110	VICTORIA
10016555	60	1000011465	INyec P/MOT CUMMINS KTA19-G2 FURG GEN 30	7	VICTORIA
10016555	70	1000011466	ORING P/INyec POS 7 3010510 P/COCHE REMO	12	VICTORIA
10016555	80	1000011467	ORING P/INyec POS 6 193736 P/COCHE REMOL	7	VICTORIA
10016555	90	1000011468	ORING P/INyec POS 9 3347937 P/COCHE REMO	7	VICTORIA
10016555	100	1000011469	SELLO P/INyec STD 207244 P/COCHE REMOLCA	12	VICTORIA
10016555	110	1000022221	CONJ ELEMENTO FILT SEPARADOR DE AGUA P/S	27	VICTORIA
10016480	10	1000011262	JTA P/TAPA D/VALV 4920076 P/COCHE REMOLC	216	ESCALADA
10016480	20	1000011366	ELEM FILT P/FILT AIRE P/CUMMINS KTA19-G2	178	ESCALADA
10016480	30	1000011394	ELEM FILT P/FILT ACEITE P/CUMMINS KTA19-	249	ESCALADA
10016480	40	1000011395	ELEM FILT 3889311 ,LF777 P/COCHE REMOLCA	159	ESCALADA
10016480	50	1000011419	ELEM FILT P/FILT D/AGUA P/MD CCRR CCK WF	186	ESCALADA
10016480	60	1000011465	INyec P/MOT CUMMINS KTA19-G2 FURG GEN 30	23	ESCALADA
10016480	70	1000011466	ORING P/INyec POS 7 3010510 P/COCHE REMO	15	ESCALADA
10016480	80	1000011467	ORING P/INyec POS 6 193736 P/COCHE REMOL	9	ESCALADA
10016480	90	1000011468	ORING P/INyec POS 9 3347937 P/COCHE REMO	9	ESCALADA
10016480	100	1000011469	SELLO P/INyec STD 207244 P/COCHE REMOLCA	14	ESCALADA

	<b>GERENCIA DE COORDINACIÓN DE MANTENIMIENTO DE MM.RR.</b>	
	<b>ADQUISICION DE REPUESTOS PARA MD CUMMINS KTA19G2 PARA FURGONES CCRR CNR CCK.</b>	PE.23.054.SCYGT.GCM.V1
		Fecha última versión: 26/09/2023
		Página 5 de 8

SOLPED	POSICIÓN	SAP	DESCRIPCIÓN	CANTIDAD [C/U]	CENTRO
10016480	110	1000022221	CONJ ELEMENTO FILT SEPARADOR DE AGUA P/S	166	ESCALADA
10016532	10	1000011262	JTA P/TAPA D/VALV 4920076 P/COCHE REMOLC	72	RETIRO
10016532	20	1000011366	ELEM FILT P/FILT AIRE P/CUMMINS KTA19-G2	6	RETIRO
10016532	30	1000011394	ELEM FILT P/FILT ACEITE P/CUMMINS KTA19-	81	RETIRO
10016532	40	1000011395	ELEM FILT 3889311 ,LF777 P/COCHE REMOLCA	52	RETIRO
10016532	50	1000011419	ELEM FILT P/FILT D/AGUA P/MD CCRR CCK WF	60	RETIRO
10016532	60	1000011465	INyec P/MOT CUMMINS KTA19-G2 FURG GEN 30	9	RETIRO
10016532	70	1000011466	ORING P/INyec POS 7 3010510 P/COCHE REMO	15	RETIRO
10016532	80	1000011467	ORING P/INyec POS 6 193736 P/COCHE REMOL	9	RETIRO
10016532	90	1000011468	ORING P/INyec POS 9 3347937 P/COCHE REMO	9	RETIRO
10016532	100	1000011469	SELLO P/INyec STD 207244 P/COCHE REMOLCA	14	RETIRO
10016532	110	1000022221	CONJ ELEMENTO FILT SEPARADOR DE AGUA P/S	15	RETIRO
10016612	10	1000011262	JTA P/TAPA D/VALV 4920076 P/COCHE REMOLC	72	HAEDO
10016612	20	1000011366	ELEM FILT P/FILT AIRE P/CUMMINS KTA19-G2	5	HAEDO
10016612	30	1000011394	ELEM FILT P/FILT ACEITE P/CUMMINS KTA19-	65	HAEDO
10016612	40	1000011395	ELEM FILT 3889311 ,LF777 P/COCHE REMOLCA	41	HAEDO
10016612	50	1000011419	ELEM FILT P/FILT D/AGUA P/MD CCRR CCK WF	48	HAEDO
10016612	60	1000011465	INyec P/MOT CUMMINS KTA19-G2 FURG GEN 30	9	HAEDO
10016612	70	1000011466	ORING P/INyec POS 7 3010510 P/COCHE REMO	15	HAEDO
10016612	80	1000011467	ORING P/INyec POS 6 193736 P/COCHE REMOL	9	HAEDO
10016612	90	1000011468	ORING P/INyec POS 9 3347937 P/COCHE REMO	9	HAEDO
10016612	100	1000011469	SELLO P/INyec STD 207244 P/COCHE REMOLCA	14	HAEDO
10016612	110	1000022221	CONJ ELEMENTO FILT SEPARADOR DE AGUA P/S	12	HAEDO
10016569	10	1000011262	JTA P/TAPA D/VALV 4920076 P/COCHE REMOLC	36	LINIERS
10016569	20	1000011366	ELEM FILT P/FILT AIRE P/CUMMINS KTA19-G2	3	LINIERS
10016569	30	1000011394	ELEM FILT P/FILT ACEITE P/CUMMINS KTA19-	33	LINIERS
10016569	40	1000011395	ELEM FILT 3889311 ,LF777 P/COCHE REMOLCA	21	LINIERS
10016569	50	1000011419	ELEM FILT P/FILT D/AGUA P/MD CCRR CCK WF	24	LINIERS
10016569	60	1000011465	INyec P/MOT CUMMINS KTA19-G2 FURG GEN 30	5	LINIERS
10016569	70	1000011466	ORING P/INyec POS 7 3010510 P/COCHE REMO	8	LINIERS
10016569	80	1000011467	ORING P/INyec POS 6 193736 P/COCHE REMOL	5	LINIERS
10016569	90	1000011468	ORING P/INyec POS 9 3347937 P/COCHE REMO	5	LINIERS
10016569	100	1000011469	SELLO P/INyec STD 207244 P/COCHE REMOLCA	7	LINIERS
10016569	110	1000022221	CONJ ELEMENTO FILT SEPARADOR DE AGUA P/S	6	LINIERS

El oferente podrá proponer otro cronograma de entrega siempre que se ajuste a los requisitos del apartado 3.1.

	<b>GERENCIA DE COORDINACIÓN DE MANTENIMIENTO DE MM.RR.</b>	
	<b>ADQUISICION DE REPUESTOS PARA MD CUMMINS KTA19RG2 PARA FURGONES CCRR CNR CCK.</b>	PE.23.054.SCYGT.GCM.V1
		Fecha última versión: 26/09/2023
		Página 6 de 8

### 3.3 Rotulado y embalaje de los materiales

En cada bulto se deberá indicar la siguiente información:

- Código de Material (SAP).
- Descripción del Producto.
- Número de lote y/o serie (de corresponder).
- Cantidad total.
- Fecha de elaboración y/o vencimiento del material (de corresponder)
- Proveedor.
- Número de Orden de Compra (OC).

El embalaje será aquel que garantice la seguridad de los materiales durante el transporte desde las instalaciones del proveedor hasta los destinos enumerados en el presente.

Todo el material solicitado debe ser entregado en pallets de 4 entradas, tipo ARLOG, normalizado de madera para manipulación con auto-elevador o zorra manual, embalado con film stretch para ser estibado en altura evitando desprendimientos.

### 3.4 Documentación adjunta a la entrega

La mercadería objeto de la contratación deberá ser entregada con Remito original, sin enmiendo, conteniendo la OC que se está entregando, referencia de los ítems numerados, códigos de material, con la descripción y la unidad de medida, de acuerdo con cómo esta explícito en la OC.

Cualquiera de las condiciones expuestas en los apartados 3.3 y 3.4, que no se cumpla por el proveedor, puede ser motivo de rechazo, quedando bajo exclusiva responsabilidad del mismo, asumir los costos adicionales que esto ocasione, no quedando eximido de cumplir con los plazos originales de entregas especificados en la contratación y en los lugares indicados.

### 3.5 Dirección de entrega

Se establece como destino final de la mercadería el siguiente destino:

Línea San Martín

Los materiales solicitados bajo la SOLPED 10016532, deberán entregarse en el siguiente destino:

	<b>GERENCIA DE COORDINACIÓN DE MANTENIMIENTO DE MM.RR.</b>	
	<b>ADQUISICION DE REPUESTOS PARA MD CUMMINS KTA19RG2 PARA FURGONES CCRR CNR CCK.</b>	PE.23.054.SCYGT.GCM.V1
		Fecha última versión: 26/09/2023
		Página 7 de 8

Dirección	Padre Mugica 451
Ciudad	Retiro, Ciudad Autónoma de Buenos Aires
Provincia	Ciudad Autónoma de Buenos Aires
Horarios de entrega	Lunes a Viernes de 08:00 - 12:00 y de 13:00-15:00 horas.

### Línea Roca

Los materiales solicitados bajo la SOLPED 10016480, deberán entregarse en el siguiente destino:

Dirección	29 de Septiembre 3501
Ciudad	Remedios de Escalada, Lanús
Provincia	Buenos Aires
Horarios de entrega	Lunes a Viernes de 08:00 - 12:00 y de 13:00-15:00 horas.

### Línea Mitre

Lo materiales solicitados bajo la SOLPED 1001655, deberán entregarse en el siguiente destino:

Dirección	Simón de Iriondo, N° 1608
Ciudad	Victoria
Provincia	Buenos Aires
Horarios de entrega	Lunes a Viernes de 08:00 - 12:00 y de 13:00-15:00 horas.

### Línea Sarmiento

Los materiales solicitados bajo la SOLPED 10016612, deberán entregarse en el siguiente destino:

Dirección	Dr. Guillermo Rawson 42
Ciudad	Haedo
Provincia	Buenos Aires
Horarios de entrega	Lunes a Viernes de 08:00 - 12:00 y de 13:00-15:00 horas.

### Regionales

Los materiales solicitados bajo la SOLPED 10016569, deberán entregarse en el siguiente destino:

Dirección	Reservistas Argentinos 101
Ciudad	Liniers, CABA
Provincia	Ciudad Autónoma de Buenos Aires
Horarios de entrega	Lunes a Viernes de 08:00 - 12:00 y de 13:00-15:00 horas.

En caso de tratarse de material de origen importado, la condición de entrega será la establecida en

	<b>GERENCIA DE COORDINACIÓN DE MANTENIMIENTO DE MM.RR.</b>	
	<b>ADQUISICION DE REPUESTOS PARA MD CUMMINS KTA19RG2 PARA FURGONES CCRR CNR CCK.</b>	PE.23.054.SCYGT.GCM.V1
		Fecha última versión: 26/09/2023
		Página <b>8</b> de <b>8</b>

la documentación que compone la presente contratación. El proveedor podrá proponer otra condición de entrega, la cual quedará a consideración de SOFSE.

### **3.6 Controles a realizar**

Los materiales y repuestos solicitados ameritan un Control de Calidad de Recepción, como condición para su recepción.

- Los materiales que fueron cotizados según RF, serán sometidos a un control donde se verifique la legitimidad y RF de los repuestos entregados.

## **4 GARANTÍA DE LOS MATERIALES**

El proveedor garantizará que los repuestos entregados en virtud de esta licitación serán nuevos y que se encontrarán libres de defectos respecto de sus materiales, diseño o fabricación. El período de garantía será de al menos 12 (DOCE) meses contados a partir de la fecha de recepción definitiva.

El proveedor deberá corregir, reparar, enmendar, reconstruir o reemplazar, bajo su propio costo y a satisfacción del comitente, cualquier defecto y/o desperfecto que se detecte durante el período de garantía y sea atribuible a un motivo de falla en la calidad del repuesto.

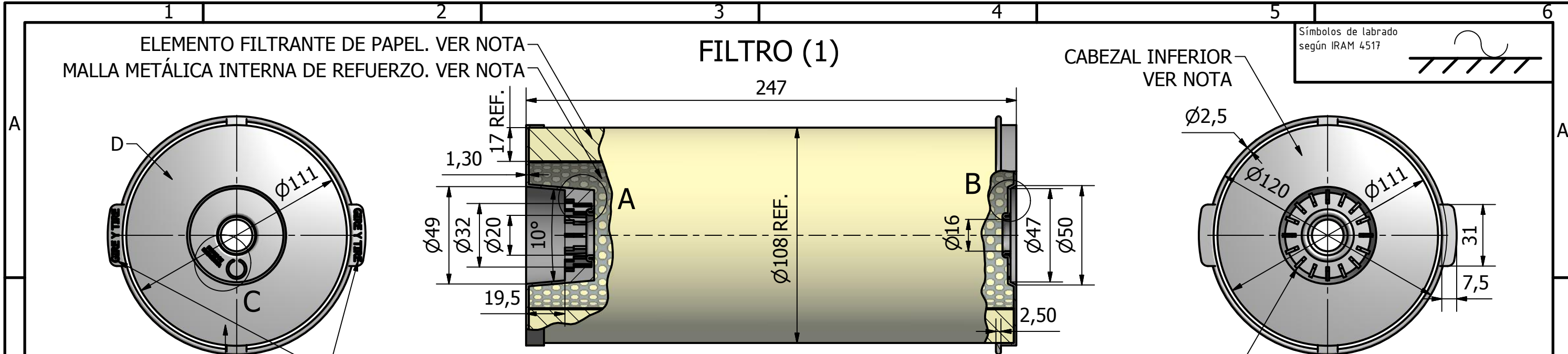

Símbolos de labrado según IRAM 4517

ELEMENTO FILTRANTE DE PAPEL. VER NOTA  
 MALLA METÁLICA INTERNA DE REFUERZO. VER NOTA

CABEZAL SUPERIOR VER NOTA

MANIJAS DE EXTRACCIÓN CON MARCADO SOBRE RELIEVE  
 LEYENDA "GIRE Y TIRE", ALTURA 3,5 mm.

CABEZAL INFERIOR VER NOTA

16 REFUERZOS ESPESOR 1,5 mm.  
 DISPUESTOS CADA 22,5°

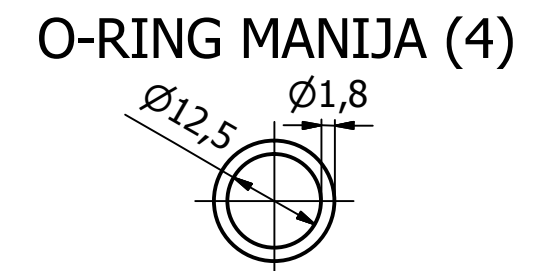
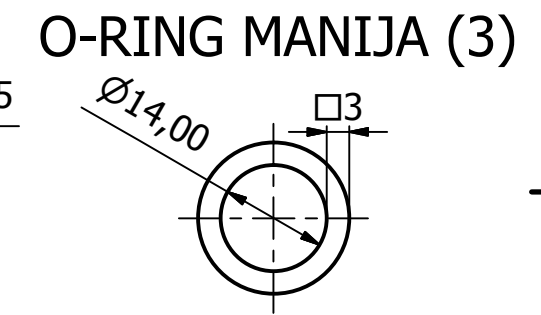
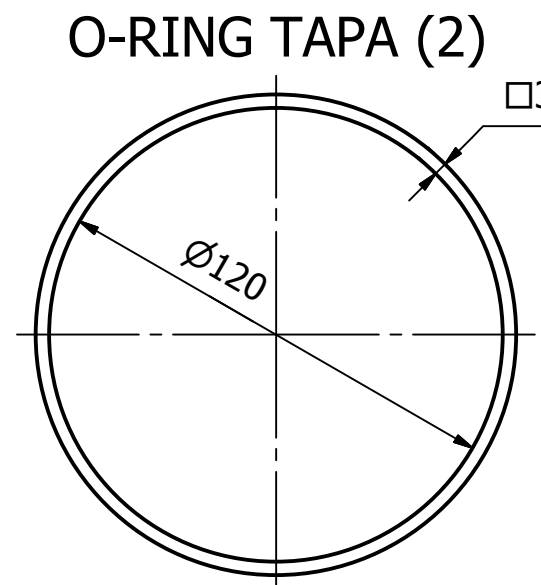
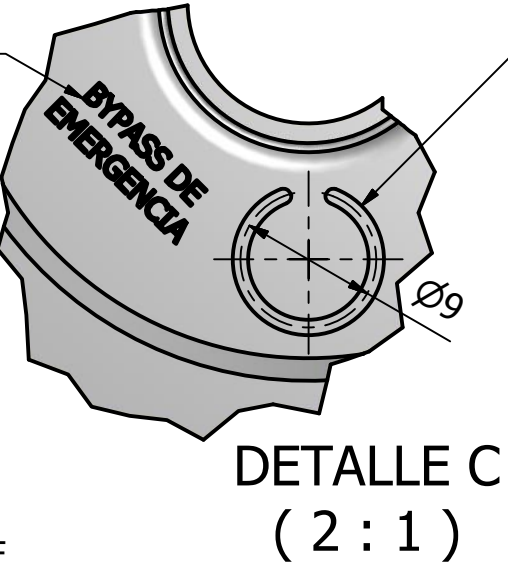
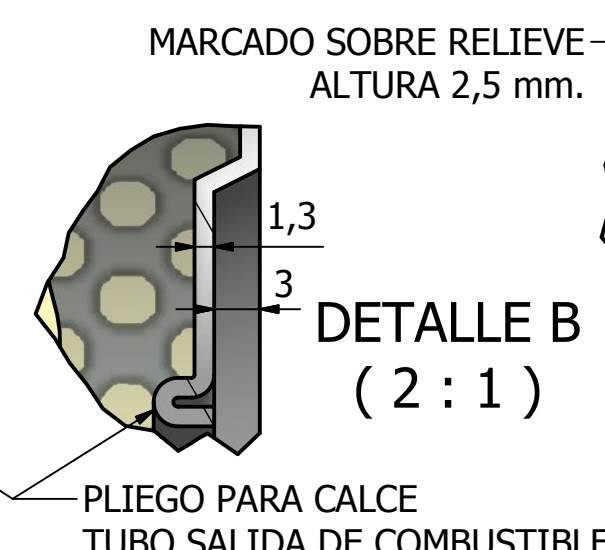
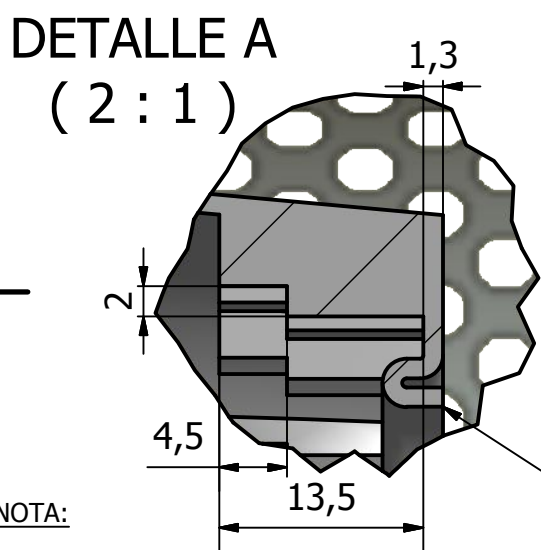

NOTA:

MATERIALES:

- ÍTEM 1 - FILTRO: CONJUNTO CONFORMADO POR LOS SIGUIENTES ELEMENTOS:
- I) CABEZALES: PLÁSTICO DE TIPO POLIAMIDA 6.
- II) MALLA INTERNA: CHAPA DE ACERO INOXIDABLE SEGÚN AISI 316, ONDULADA, CON DESARROLLO EN ESPIRAL Y ORIFICIOS CIRCULARES DISPUESTOS EN HEXÁGONO.
- III) FILTRO: LÁMINA DE PAPEL FILTRANTE DE 111 PLIEGUES TOTALES DISPUESTOS EN FORMA RADIAL, CON ORIFICIOS DE 30 µm. DE TAMAÑO MÁXIMO.
- ÍTEM 2, 3 Y 4 - O-RING'S: ACRILO-NITRILU BUTIADENO (NBR), DE DUREZA 70 SHORE A.

EL PRESENTE CONJUNTO PUEDE ENCONTRARSE EN EL MERCADO SEGÚN CATÁLOGO PARKER COMO RACOR 2020PM-OR.

PROTECCIÓN Y EMBALAJE:  
 TODOS LOS ELEMENTOS DEBERÁN COLOCARSE DENTRO DE UNA COBERTURA DE SELLADO HERMÉTICO, PROTEGIDOS CONTRA LA AGRESIÓN AMBIENTAL Y CONTRA TODO TIPO DE DAÑO MECÁNICO. LAS JUNTAS TÓRICAS DEBERÁN COLOCARSE DE IGUAL MANERA EN UN PAQUETE SELLADO DENTRO DEL EMBALAJE.

HÍBRIDO:  
 EL PRESENTE ELEMENTO PUEDE ENCONTRARSE CON LOS NOMENCLADORES NUM00830607750N, NUM02680200050N, NUM03230703200N, NUM27870912020N, NUM31241505130N Y NUM87603623040N.

NOMENCLATURA:  
 EL FABRICANTE Y LA REFERENCIA DE FÁBRICA DEBERÁN SER GRABADOS DE FORMA PERMANENTE EN LA CARA SUPERIOR "D". LA ORDEN DE ENTREGA DEBERÁ SER GRABADA EN LA MISMA CARA O, EN SU DEFECTO, ADJUNTARSE CLARAMENTE EN EL EMBALAJE.

EMISIONES:  
 - REVISIÓN B (27/03/2019): SE CAMBIÓ NOMENCLADOR, ANTERIOR NUM9670000030N. SE AÑADIÓ NOTA DE HÍBRIDOS.

POS.	DENOMINACIÓN	CANT.	ESPECIFICACIÓN	REF. DE FÁBRICA	CÓDIGO/HÍBRIDO
4	O-RING SUPERIOR MANIJA	1	VER NOTA	--	--
3	O-RING INFERIOR MANIJA	1	VER NOTA	--	--
2	O-RING TAPA	1	VER NOTA	--	--
1	FILTRO	1	VER NOTA	RACOR 2020PM-OR	9.0.50295.000.0

<b>TRENES ARGENTINOS OPERACIONES</b>			CONJUNTO ELEMENTO FILTRANTE SEPARADOR DE AGUA MOTO-GENERADOR - SISTEMA DE COMBUSTIBLE COCHES REMOLCADOS CNR CCK FG		
SUBGERENCIA DE MATERIAL RODANTE LÍNEA GENERAL ROCA			COORDINACIÓN GENERAL TÉCNICA		
DEPARTAMENTO INGENIERÍA REMEDIOS DE ESCALADA		RELEVO: Leonardo A. Monticelli DIBUJO: Leonardo A. Monticelli	03/05/2018 03/05/2018	PLANO N°: 278708DTMR0086	REV B
Representación cotas y símbolos: IRAM. Tolerancias no indicadas según IRAM: 2768-1 Clase m y 2768-2 Clase K.		REVISO: Ing. Hernán H. E. Baigorria APROBO: Ing. Carlos A. Valdes Lazo	27/03/2019 27/03/2019	SE COMPLEMENTA CON: SIN COMPLEMENTOS	
ESCALA 1:1 - 1:2	FORMATO A3	HOJA 1/1	CATALOGO: NUM90502950000N		

IMPORTANTE: EL PROVEEDOR DEBERÁ SUMINISTRAR UNA MUESTRA, LA CUAL DEBE SER APROBADA POR EL DEPARTAMENTO DE INGENIERÍA DE REMEDIOS DE ESCALADA ANTES DE LA ENTREGA DEL PRIMER LOTE.

**PLANILLA COTIZACIÓN BIENES DE ORIGEN NACIONAL / NACIONALIZADOS**

Procedimiento de Selección N°:  Clase de Contratación:  Expediente:	<b>DETALLE PROVEEDOR</b>		
	<b>Razón Social</b>		
	<b>C.U.I.T.</b>		
	<b>Tel.:</b>		
	<b>E-Mail:</b>		
	<b>Moneda:</b>		

Renglón	Cantidad	U/M	Código SAP	Descripción	Referencia de Fábrica	Plano	Precio Unitario	I.V.A. (%)	Subtotal (sin I.V.A.)
1	540	C/U	1000011262	JTA P/TAPA D/VALV 4920076 P/COCHE REMOLC	CUMMINS: 4920076	--			0.00
2	203	C/U	1000011366	ELEM FILT P/FILT AIRE P/CUMMINS KTA19-G2	CUMMINS: 3018042 FLEETGUARD: AF872M	--			0.00
3	576	C/U	1000011394	ELEM FILT P/FILT ACEITE P/CUMMINS KTA19-	CUMMINS: 3889310 FLEETGUARD: LF670	--			0.00
4	367	C/U	1000011395	ELEM FILT 3889311 ,LF777 P/COCHE REMOLCA	CUMMINS: 3889311 FLEETGUARD: LF777	--			0.00
5	428	C/U	1000011419	ELEM FILT P/FILT D/AGUA P/MD CRR CCK WF	CUMMINS: 3827423 FLEETGUARD: WF2077	--			0.00
6	53	C/U	1000011465	INyec P/MOT CUMMINS KTA19-G2 FURG GEN 30	CUMMINS: 3016676	--			0.00
7	65	C/U	1000011466	ORING P/INyec POS 7 3010510 P/COCHE REMO	CUMMINS: 3010510	--			0.00
8	39	C/U	1000011467	ORING P/INyec POS 6 193736 P/COCHE REMOL	CUMMINS: 193736	--			0.00
9	39	C/U	1000011468	ORING P/INyec POS 9 3347937 P/COCHE REMO	CUMMINS: 3347937	--			0.00
10	61	C/U	1000011469	SELLO P/INyec STD 207244 P/COCHE REMOLCA	CUMMINS: 207244	--			0.00
11	226	C/U	1000022221	CONJ ELEMENTO FILT SEPARADOR DE AGUA P/S	BALDWIN: PF7890 CUMMINS: FS20203 PARKER RACOR: 2020PM-OR	278708DTMR0086 EM. B			0.00
<b>Subtotal (sin I.V.A.)</b>									<b>0.00</b>
<b>I.V.A.</b>									<b>-</b>
<b>Total (con I.V.A.)</b>									<b>0.00</b>
<b>Total letras</b>									

Condición de pago: Según pliego

Plazo de entrega: Según pliego

Lugar de entrega: Según pliego

Mantenimiento de oferta: Según pliego



**PLANILLA COTIZACIÓN BIENES DE ORIGEN EXTRANJERO**

<b>Procedimiento de Selección N°:</b>							<b>DETALLE PROVEEDOR</b>			
<b>Clase de Contratación:</b>							<b>Razón Social</b>			
<b>Expediente:</b>							<b>Identificación Tributaria</b>			
							<b>Tel.:</b>			
							<b>E-Mail:</b>			
							<b>Moneda:</b>			

Inconterm	Reglón	Cantidad	U/M	Código SAP	Descripción	Referencia de Fábrica	Plano	Precio			
								Unitario	Flete	Seguro	Subtotal
EXW FCA FOB CFR CIF	1	540	C/U	1000011262	JTA P/TAPA D/VALV 4920076 P/COCHE REMOLC	CUMMINS: 4920076	--				0.00
EXW FCA FOB CFR CIF	2	203	C/U	1000011366	ELEM FILT P/FILT AIRE P/CUMMINS KTA19-G2	CUMMINS: 3018042 FLEETGUARD: AF872M	--				0.00
EXW FCA FOB CFR CIF	3	576	C/U	1000011394	ELEM FILT P/FILT ACEITE P/CUMMINS KTA19-	CUMMINS: 3889310 FLEETGUARD: LF670	--				0.00
EXW FCA FOB CFR CIF	4	367	C/U	1000011395	ELEM FILT 3889311 ,LF777 P/COCHE REMOLCA	CUMMINS: 3889311 FLEETGUARD: LF777	--				0.00
EXW FCA FOB CFR CIF	5	428	C/U	1000011419	ELEM FILT P/FILT D/AGUA P/MD CCRR CCK WF	CUMMINS: 3827423 FLEETGUARD: WF2077	--				0.00
EXW FCA FOB CFR CIF	6	53	C/U	1000011465	INyec P/MOT CUMMINS KTA19-G2 FURG GEN 30	CUMMINS: 3016676	--				0.00
EXW FCA FOB CFR CIF	7	65	C/U	1000011466	ORING P/INyec POS 7 3010510 P/COCHE REMO	CUMMINS: 3010510	--				0.00
EXW FCA FOB CFR CIF	8	39	C/U	1000011467	ORING P/INyec POS 6 193736 P/COCHE REMOL	CUMMINS: 193736	--				0.00
EXW FCA FOB CFR CIF	9	39	C/U	1000011468	ORING P/INyec POS 9 3347937 P/COCHE REMO	CUMMINS: 3347937	--				0.00
EXW FCA FOB CFR CIF	10	61	C/U	1000011469	SELLO P/INyec STD 207244 P/COCHE REMOLCA	CUMMINS: 207244	--				0.00
EXW FCA FOB CFR CIF	11	226	C/U	1000022221	CONJ ELEMENTO FILT SEPARADOR DE AGUA P/S	BALDWIN: PF7890 CUMMINS: FS20203 PARKER RACOR: 2020PM-OR	278708DTMR0086 EM. B				0.00

**Total: 0.00**

**Total letras:**

Lugar de cumplimiento de Incoterm (Ciudad/Pais):

Condición de Pago: Según pliego

Plazo de Entrega: Según pliego

Mantenimiento de Oferta: Según pliego



República Argentina - Poder Ejecutivo Nacional  
1983/2023 - 40 AÑOS DE DEMOCRACIA

**Hoja Adicional de Firmas**  
**Informe gráfico firma conjunta**

**Número:**

**Referencia:** Solped 10016555; 10016480; 1001653; 10016612; 10016569 Planificadas - Aprobacion de especificaciones tecnicas.

---

El documento fue importado por el sistema GEDO con un total de 11 pagina/s.

