

 Ministerio de Transporte Presidencia de la Nación	Gerencia de Ingeniería	
	ADQUISICION DE EQUIPOS PARA AUTOMATIZACION DE PASOS A NIVEL LINEAS: SARMIENTO / MITRE / ROCA Y BELGRANO SUR. ANEXO / Especificaciones Técnicas	SUBGERENCIA
		SEÑALAMIENTO
		Fecha: 8/2018
		Página 1 de 6



ADQUISICION DE EQUIPOS PARA AUTOMATIZACION DE PASOS A NIVEL.

ANEXO / Especificaciones técnicas

 	Gerencia de Ingeniería	
	ADQUISICION DE EQUIPOS PARA AUTOMATIZACION DE PASOS A NIVEL LINEAS: SARMIENTO / MITRE / ROCA Y BELGRANO SUR. ANEXO / Especificaciones Técnicas	SUBGERENCIA
		SEÑALAMIENTO
		Fecha: 8/2018
		Página 2 de 6

Contenido

Anexo nº 1 – Terminales para zocalo.....	3
Anexo nº 2 -Soporte y contrapesos para brazo de barrera.....	3
Anexo nº 3 - Armario de control. Reforzado.....	6

 	Gerencia de Ingeniería	
	ADQUISICION DE EQUIPOS PARA AUTOMATIZACION DE PASOS A NIVEL LINEAS: SARMIENTO / MITRE / ROCA Y BELGRANO SUR. ANEXO / Especificaciones Técnicas	SUBGERENCIA
		SEÑALAMIENTO
		Fecha: 8/2018
		Página 3 de 6

Anexo n° 1 - Terminales para zócalo:

Terminal para zócalo (Tipo ST)

Referencia: Siemens / Safetran – Modelo: 420000 – 50x

Anexo n° 2 -Soporte y contrapesos para brazo de barrera:

Descripción: Conjunto de piezas que conforman el soporte para brazos en mecanismo de barrera electromecánica con los contrapesos y con porta barrera para brazos de madera.

El conjunto comprende: Soporte mano izquierda simple con buje y pernos de montaje.

Soporte mano derecha para usar con contrapesos con buje y pernos de montaje.

Plato soporte para barrera de madera de 13' a 36' estándar con los herrajes y bulones completo.

Soporte de conversión para brazo (avión) para montar barrera de madera, con los herrajes y bulones completo.

(Ref.: **SIEMENS** Conversión Bracket - 076227-7X1)

Referencia: MARCA: Siemens-Safetran – Mod.: S 40 Soporte de brazo para barrera y contrapesos.

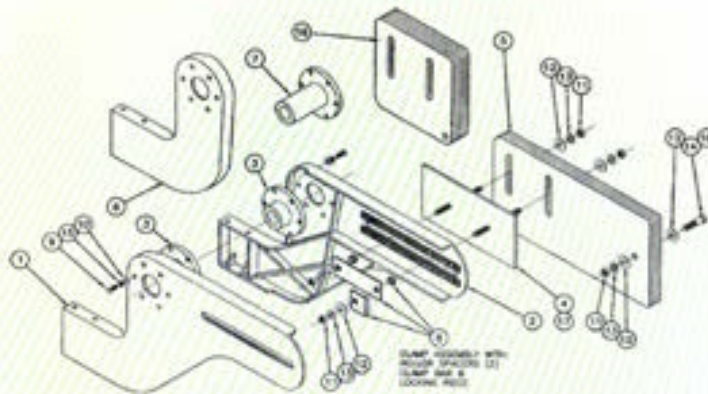
**GATE ARM SUPPORTS/COUNTERWEIGHTS
REPLACEMENT PARTS**

Soporte, mano derecha con buje y pernos de montaje 070920-RX.

Buje, Soporte del brazo de la puerta 070923-3.

Plato, soporte para brazos de madera 13' - 36' y todos los brazos de fibra de vidrio (estándar) con herrajes 070757-26X.

Soporte, mano izquierda sin contrapesos con buje y pernos de montaje 070921-LX.

Soporte 6A, mano derecha (no se muestra) sin contrapesos 070921-R.

Soporte mano derecha sin contrapesos con buje y pernos de montaje 070921-RX.

Cubo, extendido (para brazos de acera) 070575-1X.

Conjunto de 8 abrazaderas para soporte del plato 070925-X.

Tornillo de cabeza hexagonal, 1/2" - 13 x 1.25" 4167-HSC.

Tuerca hexagonal, 3/4" - 10 2114-SC.

Arandela, labrada, 3/4" 1737-SC

Arandela, cerradura de resorte, M, 3/4" 1815-MSC



Tornillo de cabeza hexagonal, 3/4" - 10 x 2" para 1 - 2 contrapesos estándar 4274-HSC

Tornillo de cabeza hexagonal, 3/4" - 10 x 3" para 3 - 4 contrapesos estándar 4278-HSC

Tornillo de cabeza hexagonal, 3/4" - 10 x 4" para 5 - 6 contrapesos estándar 4282-HSC

Perno de máquina, cabeza hexagonal, 3/4" - 10 x 6.5" para 7 - 10 contrapesos estándar 3177-SC

Arandela, bloqueo de resorte, M, 1/2" 1812-MSC

 	Gerencia de Ingeniería	
	ADQUISICION DE EQUIPOS PARA AUTOMATIZACION DE PASOS A NIVEL LINEAS: SARMIENTO / MITRE / ROCA Y BELGRANO SUR. ANEXO / Especificaciones Técnicas	SUBGERENCIA
		SEÑALAMIENTO
		Fecha: 8/2018
		Página 5 de 6

Plato soporte para brazos de madera hasta 36' y todos los brazos de fibra de vidrio (cortos) con herraje 070757- 30X

Tornillo de cabeza hexagonal, 3/4" - 10 x 2.5" para 1 - 3 contrapesos cortos 4276-HSC

Tornillo de cabeza hexagonal, 3/4" - 10 x 5" para 4 - 6 contrapesos cortos 4284-HS

Perno de máquina, cabeza hexagonal, 3/4" - 10 x 8" para 7 - 11 contrapesos cortos 3180-SC

Perno de máquina, cabeza hexagonal, 3/4" - 10 x 14" para 12 - 21 contrapesos cortos 3190-SC

Descripción: Contrapesos para accionamiento de barreras electromecánico.

Contrapeso corto construidos en hierro galvanizado de 5/8" (1.59 cm) y medidas 15" (38.1 cm) x 15" (38.1 cm) y 38 lbs (17,23 Kg) de peso, con ranuras para montar en brazo de mecanismo.



Contrapeso estándar construidos en hierro galvanizado de 1/2" (1.27 cm) y medidas 15" (38.1 cm) x 30" (76.2 cm) y 58 lbs (26,30 Kg) de peso, con ranuras para montar en brazo de mecanismo.

Se proveerá la cantidad de contrapesos para mecanismo de barreras tomando en cuenta el uso con barreras de madera de las dimensiones entre 4 a 6.5 metros de largo.

Referencia: Marca: Siemens-Safetran

Contrapeso corto de acero galvanizado de 5/8" x 15" x 15", 38 lbs Numero de Parte: 070755-34G

Contrapeso estándar de acero galvanizado de 1/2" x 15" x 30", 58 lbs - Numero de Parte: 070755-4G

 	Gerencia de Ingeniería	
	ADQUISICION DE EQUIPOS PARA AUTOMATIZACION DE PASOS A NIVEL LINEAS: SARMIENTO / MITRE / ROCA Y BELGRANO SUR.	SUBGERENCIA
	ANEXO / Especificaciones Técnicas	SEÑALAMIENTO
		Fecha: 8/2018
		Página 6 de 6

Detalle montaje de contrapesos:

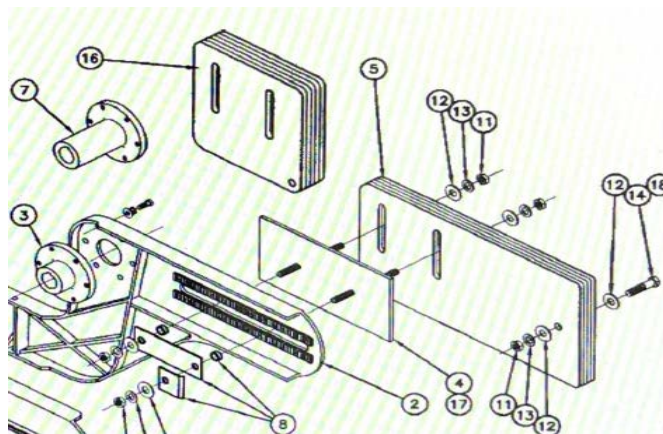

Anexo n° 3 - Armario de control. Reforzado.

Descripción: Abrigo de Hormigón armado, con vereda perimetral. Puerta anterior y posterior. Techo en voladizo sobre los accesos. Con triple cerradura, pernos de seguridad y ojal para candado.

Recinto de baterías independiente.



Ventilación natural en chapa de acero galvanizada en caliente y pintada.

Caja de puesta a tierra incorporada.

Medidas aproximadas:

Medidas netas del armario (interior útil): 0.75 x 1.00 x 2.00 m

Medidas de recinto anexo / baterías: 0.60 x 0.80 m **CRONOGRAMA DE ENTREGAS**

 TRENES ARGENTINOS OPERACIONES  Ministerio de Transporte Presidencia de la Nación	Gerencia de Ingeniería	
	ADQUISICION DE EQUIPOS PARA AUTOMATIZACION DE PASOS A NIVEL LINEAS: SARMIENTO / MITRE / ROCA Y BELGRANO SUR. ANEXO / Especificaciones Técnicas	SUBGERENCIA
		SEÑALAMIENTO
		Fecha: 8/2018
		Página 7 de 6

Anexo N 4 Cronograma de entregas

AUTOMATIZACION DE PASOS A NIVEL – CRONOGRAMA DE ENTREGAS			
ITEM	DESCRIPCION	NTIDAD A LOS 150 DIAS	NTIDAD A LOS 180 DIAS
1	terminales para zócalo tipo (ST)	90	90
2	porte y contrapeso de brazo para barrera.	54	55
3	mario de control.	33	34

Primera entrega: A los 150 días desde la OE (Orden de Entrega)

Segunda entrega: A los 180 días desde la OE (Orden de Entrega)



República Argentina - Poder Ejecutivo Nacional
2019 - Año de la Exportación

**Hoja Adicional de Firmas
Pliego Especificaciones Tecnicas**

Número:

Referencia: PLIET PAN ANEXOS

El documento fue importado por el sistema GEDO con un total de 7 pagina/s.