

DETALLE 1

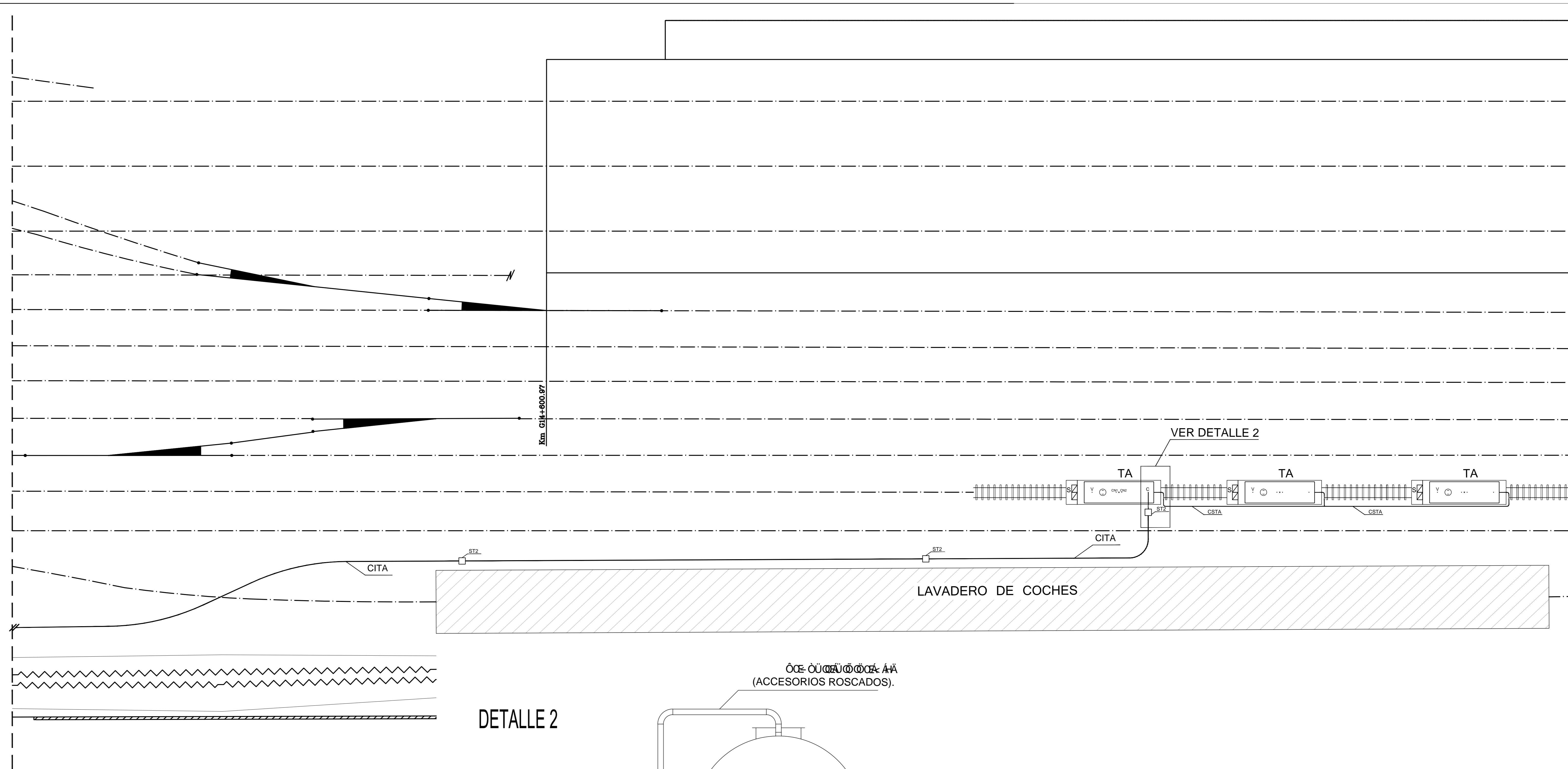

DETALLE 2

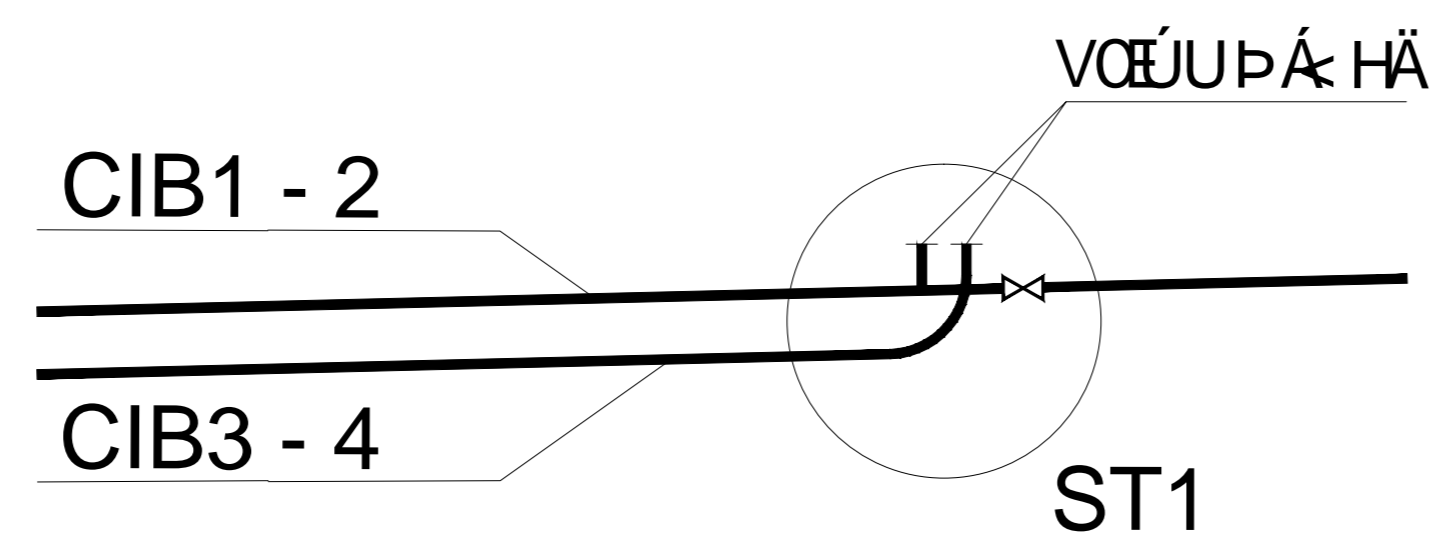
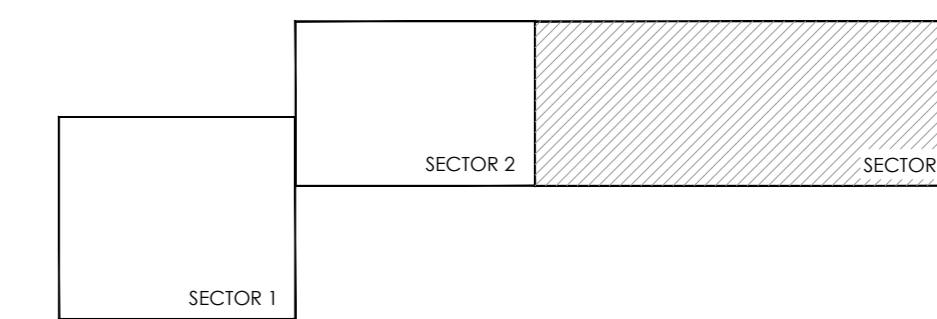
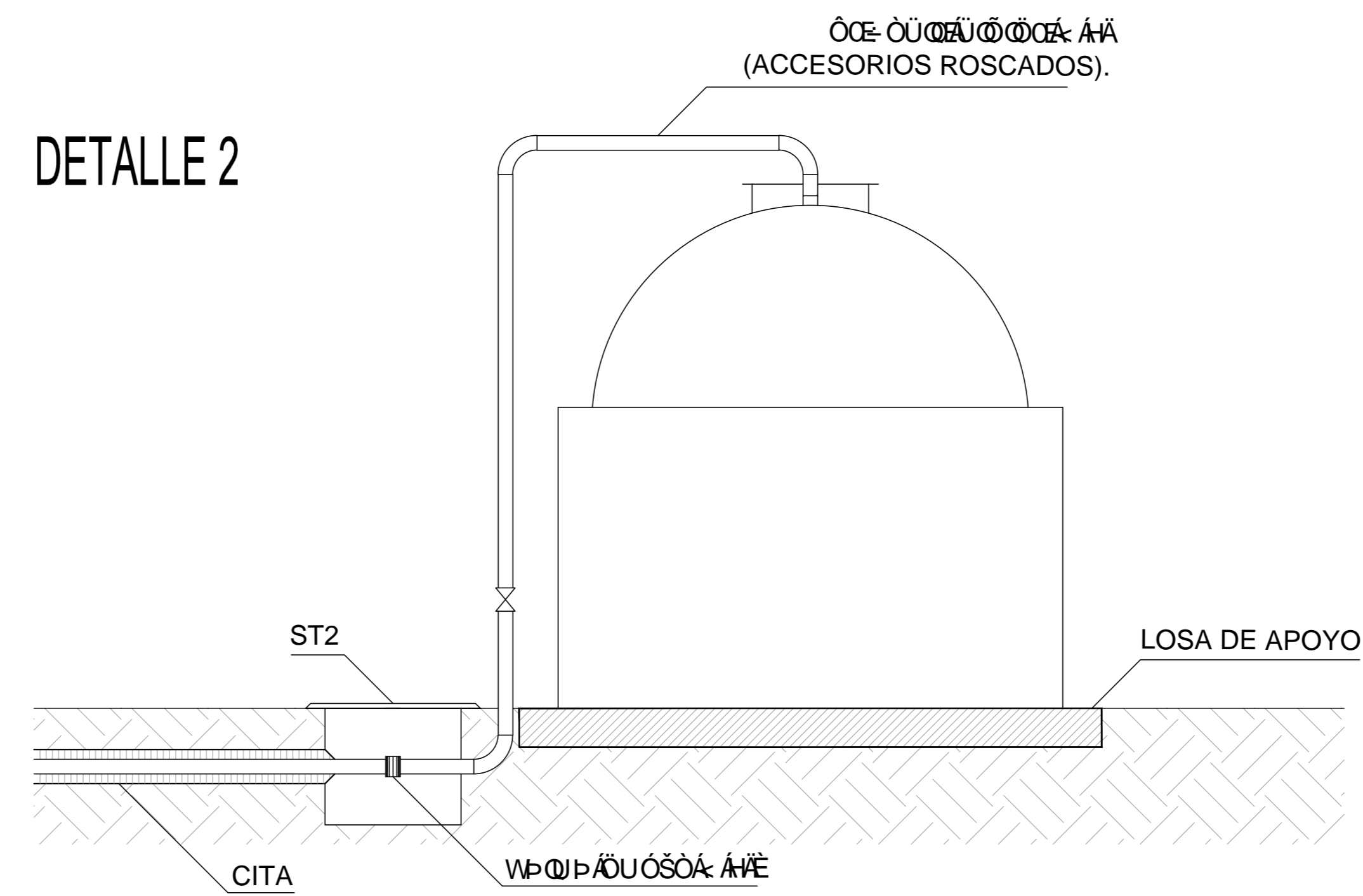

REFERENCIA:

- TA TANQUE AEREO CAPACIDAD 30 M³ CON SURTIDOR.
- ST1/2 SUMP DE TRANSICION.
- CITA CARRENA DE IMPULSION A TANQUES AEROS DOBLE CONTENCIÓN DT.
- DB1/2 CARRENA DE IMPULSION BOMBAS B1 Y B2 DOBLE CONTENCIÓN DT.
- DB3/4 CARRENA DE IMPULSION FURTURAS BOMBAS B3 Y B4 DOBLE CONTENCIÓN DT.
- V VALVULA ESFERICA.
- V1 VENTILACION DE TANQUES AEROS.
- DN1/2 CONTROL DE NIVEL.
- C BOSA DE CARGA DE TANQUES AEROS.
- S SURTIDOR DOBLE.
- CS/TA CARRENA BROMADO TANQUES AEROS, 110' DIAMETRO 2'.

Linea Argentina Sur		INSTALACIONES DE COMBUSTIBLE PARA TRIPULAS LIS	
Tramite Argentina Sur		TAPALES	
GERENCIA OBRAS E	IIA-04	SECTOR 3. INSTALACIONES DE GAS OIL. ETAPA 1.	
Forma	TIPES	PROY	1/10