

ES COPIA DEL PLANO NEFA 1154
 M. BELLOCCHIO - AREA INGENIERIA - C.N.R.T.

TOLERANCIAS NO ESPECIFICADAS					
DIMENSIONES	HASTA 10	> 10 A 30	> 30 A 100	> 100 A 250	> 250 A 500
TOLERANCIAS	± 0,75	± 1	± 1,5	± 2	± 3

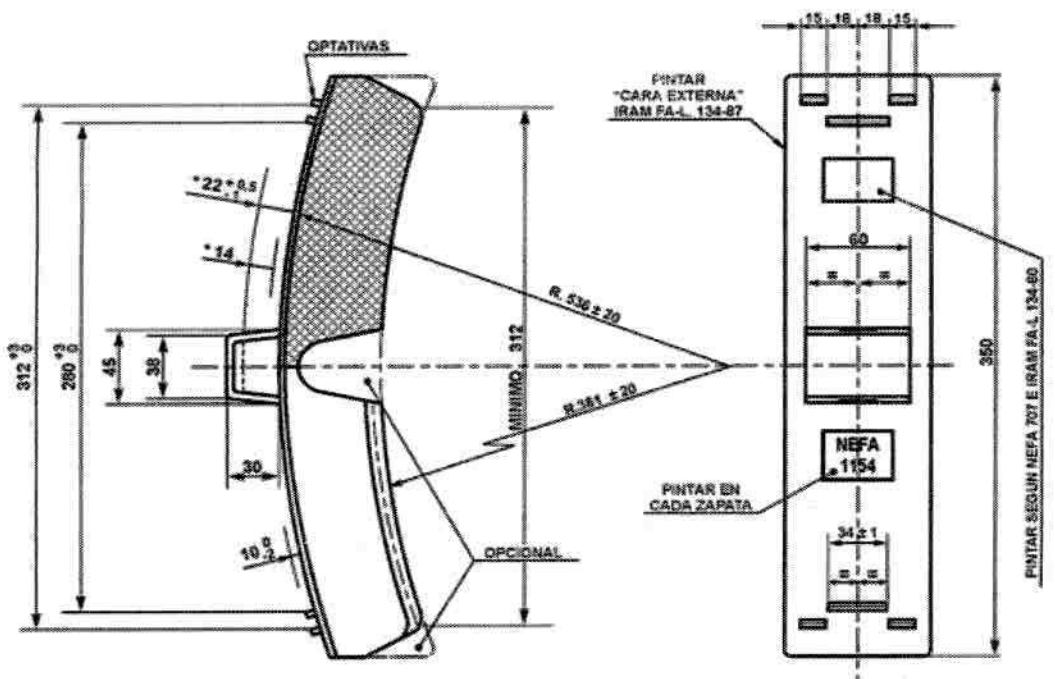

* SE REFIEREN A DIMENSIONES LIBRES DE PASAJE Y ANCLAJE

NOTA: EL RESPALDO SERA DE CHAPA DE ACERO CALIDAD COMERCIAL. QUEDARAN A CRITERIO DEL FABRICANTE LAS PERFORACIONES Y/O ESTAMPADO A EFECTUAR EN CHAPA DE RESPALDO A EFECTOS DE CUMPLIR CON REQUISITOS DE NORMA FA.6021 (ADHERENCIA DEL MATERIAL DE COMPOSICION). EL RESTO DE LA GEOMETRIA ES LIBRE CON EL OBJETO DE QUE EL FABRICANTE ASEGURE EL CUMPLIMIENTO DE LAS FATCV-2018 Y FA. 6021

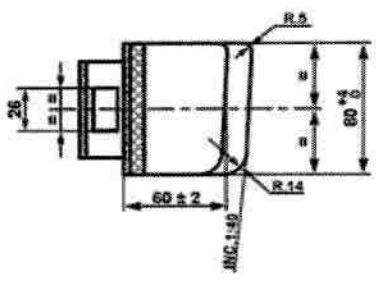

UTILIZACION: COCHES FIAT. CONT. 1144 (TIPO AERFER) WERKSPOR-C.MOTOR GANZ Y COCHES TIPO TAFI VIEJO

s		ZAPATA				
ITEM	DESCRIPCION	CANT.	ESCUADRIA, ESPECIF. Y OBSERVAC.	CATAL-NOMEN		
ZAPATA DE COMPOSICION (INCLINACION 1:40)				FERROCARRILES ARGENTINOS		
				AREA: MECANICA		
ESCALA	TROCHA: 1000	LINEA: BELGRANO	UTILIZACION: VER NOTA	REVISION: 1		
FIRMA Y FECHA APROB.: Ing. Jorge Bilotti-Gte. Mecanica		N° DE PLANO: NEFA 1.154				

Handwritten signatures and initials:
 [Signature]
 [Signature]
 [Signature]

Ing. Gonzalo Vidal
 TRENES ARGENTINOS
 OPERACIONES

Handwritten signature: Carlos S. Molanes
Carlos S. Molanes
 Coord. Gral. de Material Rodante
 Linea Belgrano Sur
 TRENES ARGENTINOS
 Operador Ferroviario

Handwritten signature: Juan Manuel Kysilka
Juan Manuel Kysilka
 Subgerente Mat. Rodante
 Linea Belgrano Sur
 TRENES ARGENTINOS
 Operaciones

Ing. Gonzalo Vidal
 TRENES ARGENTINOS
 OPERACIONES

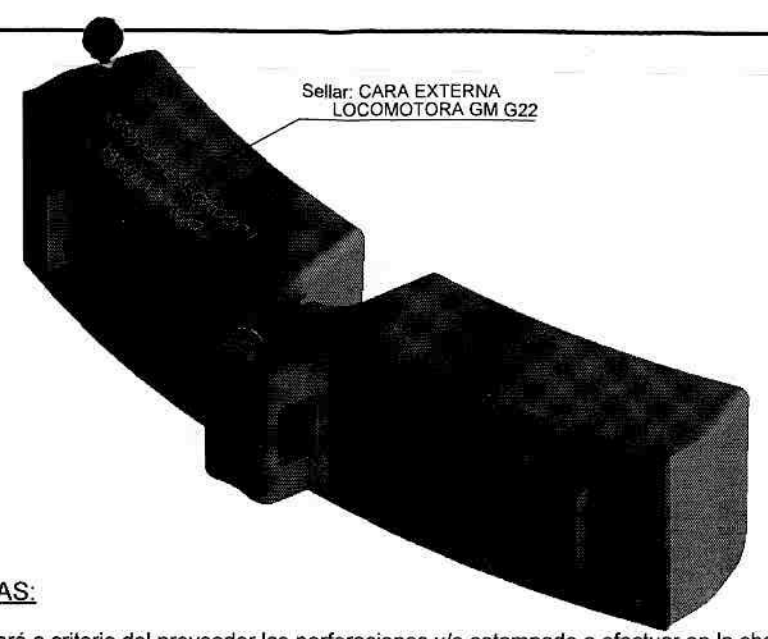
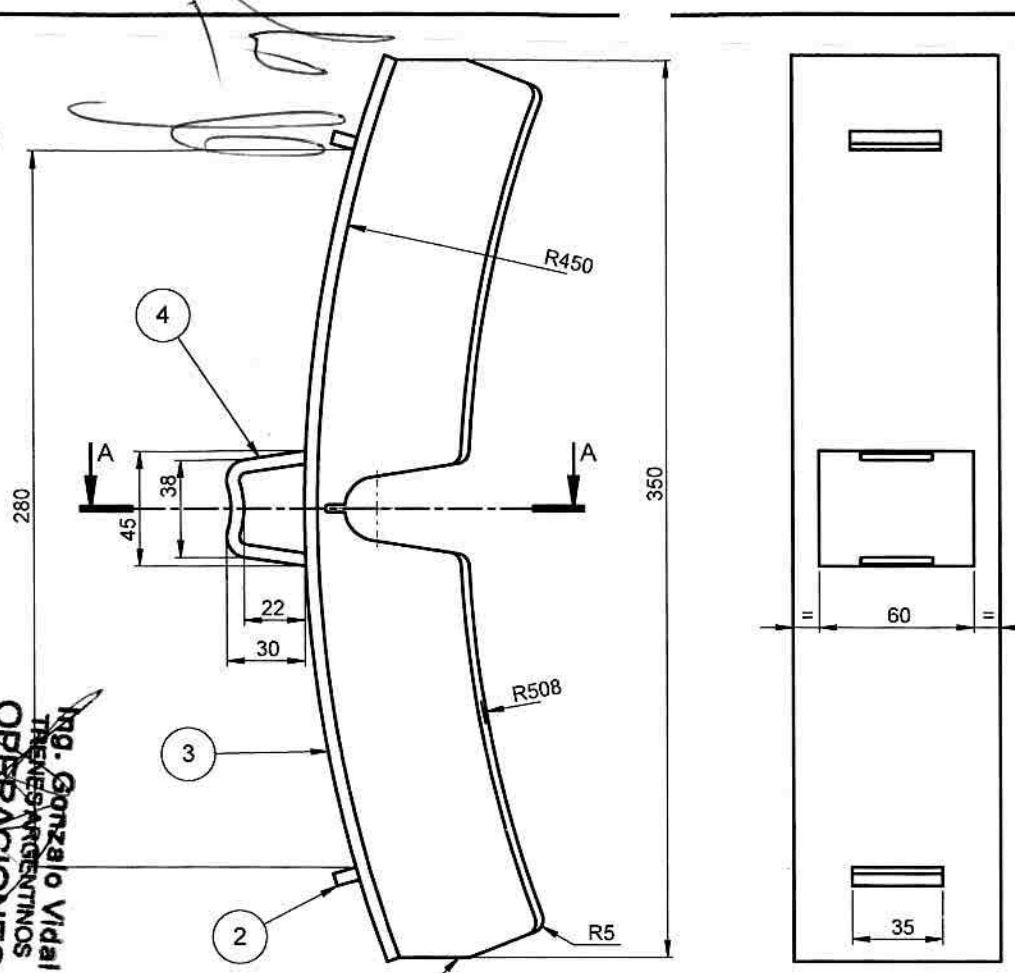

NOTAS:

Quedará a criterio del proveedor las perforaciones y/o estampado a efectuar en la chapa de respaldo y anclaje a efectos de cumplir con los requisitos de la NORMA IRAM FA L134-90/79 (adherencia del material de composición). El resto de la geometría no acotado deberá ser libre con el objeto de que el fabricante asegure el cumplimiento de las NORMAS FAT : CV-2018 y FA 8021.

El Proveedor deberá estar homologado por la CNRT.

Terminación: La pieza estará libre de rebabas; tener grabado la OE, Marca del Proveedor, utilización en tipo de Locomotora, entregar protocolos de calidad y estar debidamente protegida para su conservación del material.

4	Oreja	SAE 1010	
3	Respaldo de acero	SAE 1010	
2	Topes	SAE 1010	
1	Cuerpo de Composición	FA 8021	Bajo coeficiente de fricción
POS.	DENOMINACION	MATERIAL	OBSERVACION

SÍMBOLO DE LABRADO NO ESPECIFICADO ∇∇

TOLERANCIAS NO INDICADAS JS10 - js10 IRAM 5002; ANGULAR + - 0° 30'

NUM:	Denominación:	Cant	Material:	Ref. Fábrica
00810110420N	Zapata 15R		Ver Tabla	
Dibujó:	Pelaez Jhonny	26 / 01 / 17	Tratamiento térmico	
Revisó:	Kysilka Juan Manuel	27 / 01 / 17	Tolerancia general	
Aprobó:				Escala: 1 : 2

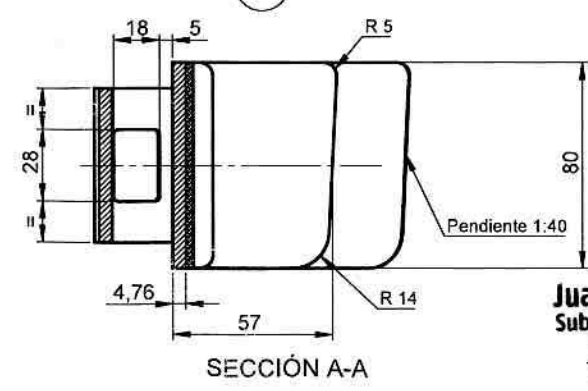

Carlos S. Molanes
 Coord. Gral. de Material Rodante
 Línea Belgrano Sur
Trenes Argentinos
 Operadora Ferroviaria

Juan Manuel Kysilka
 Subgerente Mat. Rodante
 Línea Belgrano Sur
Trenes Argentinos
 Operaciones

Línea Belgrano Sur
Trenes Argentinos
 Operadora Ferroviaria
 MATERIAL RODANTE

ZAPATA DE COMPOSICION TIPO
 15R PARA LOCOMOTORA GM G22

Plano N°
BSMR 415
 Emision 1
 Sustituye a:
 Sustituido por:



ES COPIA DEL PLANO NEFA 551
 M. BELLOCCIO - AREA INGENIERIA - C.N.R.T

TOLERANCIAS NO ESPECIFICADAS					
DIMENSIONES	HASTA 10	> 10 A 30	> 30 A 100	> 100 A 250	> 250 A 500
TOLERANCIAS	± 0,75	± 1	± 1,5	± 2	± 3

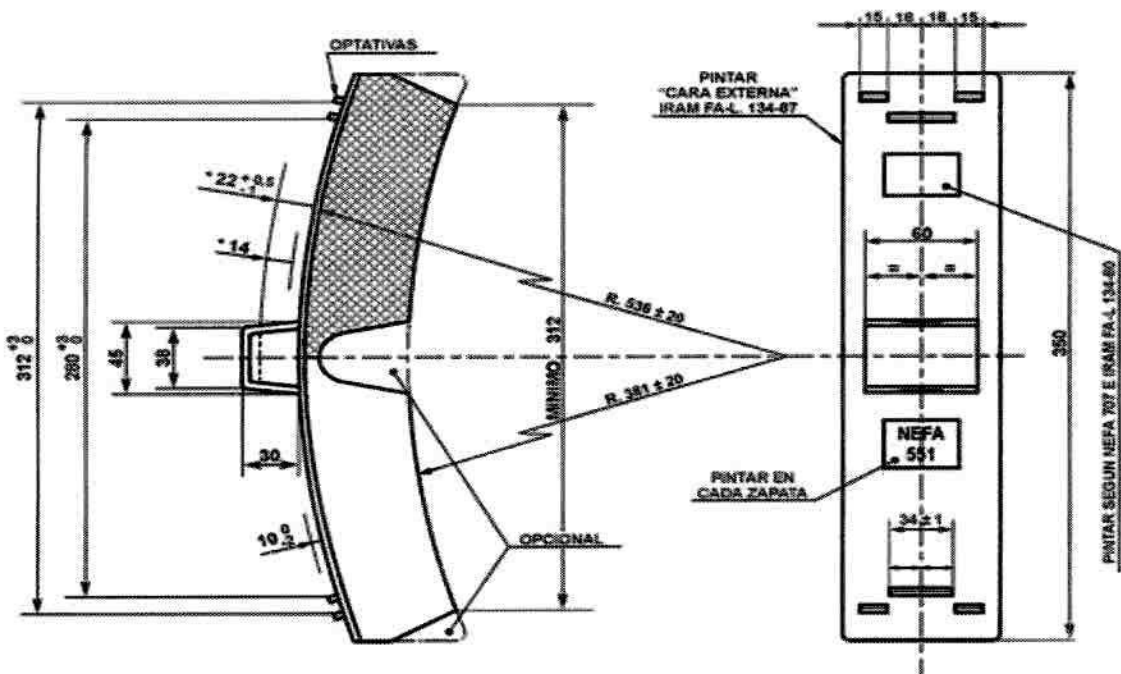

* SE REFIEREN A DIMENSIONES LIBRES DE PASAJE Y ANCLAJE

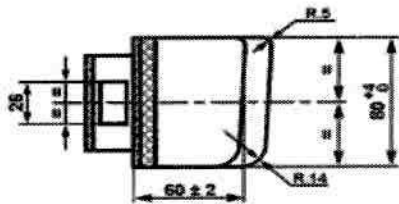

NOTA: EL RESPALDO SERA DE CHAPA DE ACERO CALIDAD COMERCIAL. QUEDARAN A CRITERIO DEL FABRICANTE LAS PERFORACIONES Y/O ESTAMPADO A EFECTUAR EN CHAPA DE RESPALDO A EFECTOS DE CUMPLIR CON REQUISITOS DE NORMA FA.8021 (ADHERENCIA DEL MATERIAL DE COMPOSICION). EL RESTO DE LA GEOMETRIA ES LIBRE CON EL OBJETO DE QUE EL FABRICANTE ASEGURE EL CUMPLIMIENTO DE LAS FAT:CV-2018 Y FA. 8021

a		ZAPATA			9051076
ITEM	DESCRIPCION	CANT.	ESCUADRIA, ESPECIF. Y OBSERVAC.	CATAL-NOMEN	
ZAPATA DE COMPOSICION				FERROCARRILES ARGENTINOS	
				AREA: MECANICA	
ESCALA	TROCHA: 1000	LINEA: BELGRANO	UTILIZACION: COCHES CONT. 1150, 1185 MATERFER	EMISION	
FIRMA Y FECHA APROB.		N° DE PLANO: NEFA 551		1	2 3

Handwritten signatures and initials on the left side of the page.

Ing. Gonzalo Vidal
Ing. Gonzalo Vidal
 TRENES ARGENTINOS
 OPERACIONES

Carlos S. Molanes
 Carlos S. Molanes
 Area de Material Rodante
 Linea Belgrano Sur
frenes Argentinos
 Operadora Ferroviaria

Juan Manuel Kysilka
 Juan Manuel Kysilka
 Subgerente Mat. Rodante
 Linea Belgrano Sur
frenes Argentinos
 Operaciones