

	GERENCIA DE VIAS Y OBRAS	
	REPARACION ESTRUCTURAL DE 4 PUNTES METALICOS GRAL. GUIDO – EMPALME PINAMAR LINEA ROCA – LARGA DISTANCIA	<i>Revisión 00</i>
		<i>PET n° GR-VO-ET-050</i>
		<i>Fecha: 07/01/2021</i>
		<i>Página 1 de 39</i>

ESPECIFICACIONES TÉCNICAS PARTICULARES



REPARACION ESTRUCTURAL DE 4 PUNTES METALICOS GRAL. GUIDO – EMPALME PINAMAR

LINEA ROCA – LARGA DISTANCIA

	ELABORÓ	REVISÓ	APROBÓ
NOMBRE	Ing. Luciano Macias	Ing. Hernán Ferraro	Ing. Javier Krause
FIRMA			
FECHA	07/01/2021	07/01/2021	07/01/2021

 	GERENCIA DE VIAS Y OBRAS	
	REPARACION ESTRUCTURAL DE 4 PUNTES METALICOS GRAL. GUIDO - EMPALME PINAMAR LINEA ROCA - LARGA DISTANCIA	<i>Revisión 00</i>
		<i>PET n° GR-VO-ET-050</i>
		<i>Fecha: 07/01/2021</i>
		<i>Página 2 de 39</i>

Artículo 1° - Objeto.....	3
Artículo 2° - Alcance de los Trabajos.....	5
Artículo 3° - Lugar de Ejecución de los Trabajos.....	5
Artículo 4° - Plazo de Obra	6
Artículo 5° - Sistema de Contratación.....	6
Artículo 6° - Forma de Cotización	6
Artículo 7° - Medición y Certificación	7
Artículo 8° - Requisitos de la Oferta y Exigencias Administrativas.....	7
Artículo 9° - Normas y Especificaciones a Considerar.....	9
Artículo 10° - Metodología de Trabajo	11
Artículo 11° - Manejo y Gestión de Obra.....	15
Artículo 12° - Provisiones a cargo de LA CONTRATISTA	21
Artículo 13° - Control de los Trabajos.....	23
Artículo 14° - Materiales.....	24
Artículo 15° - Equipos, máquinas y herramientas.....	25
Artículo 16° - Documentación de final de obra.....	26
Artículo 17° - Garantía Técnica y Vicios Ocultos	27
Artículo 18° - Proyecto Ejecutivo	27
Artículo 19° - Descripción de los Trabajos	29
Artículo 20° - Redeterminación de Precios.....	38
ANEXOS.....	39

 	GERENCIA DE VIAS Y OBRAS	
	REPARACION ESTRUCTURAL DE 4 PUENTES METALICOS GRAL. GUIDO - EMPALME PINAMAR LINEA ROCA - LARGA DISTANCIA	<i>Revisión 00</i>
		<i>PET n° GR-VO-ET-050</i>
		<i>Fecha: 07/01/2021</i>
		<i>Página 3 de 39</i>

Artículo 1° - Objeto

La presente documentación define las especificaciones técnicas y el alcance de los trabajos correspondientes a la Intervención y Reparación de 4 (cuatro) Puentes Metálicos emplazados en la vía del ramal Gral. Guido – Empalme Pinamar, perteneciente a la línea Gral. Roca – Larga Distancia.

- GR-GG.EP-262,637-PM
- GR-GG.EP-263,940-PM
- GR-GG.EP-276,600-PM
- GR-GG.EP-285,696-PM

Todos los tramos a intervenir corresponden a tableros abiertos conformados por una viga de alma llena de altura constante por cada riel (alineada con el mismo), vinculadas por arriostramientos transversales y cruces de San Andrés en planos verticales y horizontales. Todos los casos corresponden a la única y ya descrita tipología de tablero dado. El ramal presenta vía simple o única.

La finalidad de los trabajos a realizar es brindarle nuevamente a la estructura sus condiciones originales de correcto funcionamiento y de esta manea mejorar las condiciones de seguridad y confort que la línea brinda a los pasajeros.

En el alcance de los trabajos se incluye el suministro, por parte de LA CONTRATISTA, de la mano de obra, materiales, herramientas, equipos, proyecto ejecutivo y todo elemento que resulte necesario para la ejecución de los mismos, objeto de la presente especificación.

En función de las necesidades operativas y de las condiciones estructurales de las obras de arte al momento de la intervención, y mediante instrucción expresa de la Inspección de Obra, se podrá requerir a LA CONTRATISTA la ejecución de las tareas especificadas en el presente documento, en tramos de puentes metálicos de progresivas distintas a las anteriormente citadas, siempre dentro de la traza del ramal ya mencionado, sin exceder las cantidades solicitadas y sin resultar esto causal de reclamo por parte de la contratista.



Vista lateral



TRENES ARGENTINOS OPERACIONES  Ministerio de Transporte Presidencia de la Nación	GERENCIA DE VIAS Y OBRAS	
	REPARACION ESTRUCTURAL DE 4 PUENTES METALICOS GRAL. GUIDO - EMPALME PINAMAR LINEA ROCA - LARGA DISTANCIA	
	<i>Revisión 00</i>	
	<i>PET n° GR-VO-ET-050</i>	
	<i>Fecha: 07/01/2021</i>	
	<i>Página 4 de 39</i>	



Vista entre vigas desde sección central



Vista lateral

 	GERENCIA DE VIAS Y OBRAS	
	REPARACION ESTRUCTURAL DE 4 PUENTES METALICOS GRAL. GUIDO - EMPALME PINAMAR LINEA ROCA - LARGA DISTANCIA	
	<i>Revisión 00</i>	
	<i>PET n° GR-VO-ET-050</i>	
	<i>Fecha: 07/01/2021</i>	
	<i>Página 5 de 39</i>	

Artículo 2° - Alcance de los Trabajos

Los trabajos sintéticamente consisten en la realización de:

- Reparaciones de vigas metálicas principales de los puentes.
- Recambio y reparación de diagonales y arriostramientos transversales.
- Reparación de aparatos de apoyo y sus correspondientes fijaciones y bulones de anclaje.
- Aplicación de tratamiento anticorrosivo sobre las estructuras metálicas.
- Recambio de durmientes defectuosos.



Ver alcance y especificaciones pormenorizadas en Artículos 18 y 19.

Todos los trabajos requeridos deberán ser realizados conformes y de acuerdo a su fin, para lo cual deberán considerarse incluidos todos los elementos y medios necesarios para el correcto funcionamiento, aun cuando no se mencionen explícitamente en la presente especificación.

Artículo 3° - Lugar de Ejecución de los Trabajos

Los trabajos se realizarán en el ámbito de los Puentes Metálicos correspondientes, que se encuentran entre las progresivas (km) 247,000 y 305,000 del ramal Gral. Guido – Empalme Pinamar, de aquí en más denominado como **GG.EP**, de la Línea Gral. Roca, ubicado en los partidos de Gral. Guido y Maipú, provincia de Buenos Aires, Argentina. Veintitrés (23) son los Puentes Metálicos existentes en el ramal mencionado. Las progresivas, en kilómetros, de los 4 (cuatro) puentes a intervenir son: 262,637 ; 263,940 ; 276,600 ; 285,696.



 	GERENCIA DE VIAS Y OBRAS	
	REPARACION ESTRUCTURAL DE 4 PUENTES METALICOS GRAL. GUIDO - EMPALME PINAMAR LINEA ROCA - LARGA DISTANCIA	<i>Revisión 00</i>
		<i>PET n° GR-VO-ET-050</i>
		<i>Fecha: 07/01/2021</i>
		<i>Página 6 de 39</i>

Artículo 4° - Plazo de Obra

El plazo máximo previsto para la ejecución de los trabajos será de doscientos cuarenta (240) días corridos, a contar desde la fecha de firma del “Acta de Inicio de Obra”.

Artículo 5° - Sistema de Contratación

Los trabajos serán contratados bajo la modalidad de Ajuste Alzado.

Una vez adjudicados los trabajos no se reconocerá ningún tipo de adicional. El oferente tomará todos los recaudos técnicos a fin de identificar todas las posibles interferencias en el desarrollo de la obra. Realizará una inspección “in situ” y todos los estudios necesarios que le permitan tener una interpretación cabal de todas las tareas necesarias para la ejecución de los trabajos, previo a la presentación de su oferta.

SOFSE podrá suspender o cancelar el todo o parte de las prestaciones contratadas, comunicando al Contratista la orden correspondiente por medio fehaciente y procediendo a la medición de la obra ejecutada en la parte que alcance la suspensión o cancelación. SOFSE sólo abonará los trabajos efectivamente realizados y debidamente certificados, sin que la Contratista tenga nada que reclamar cuando existan diferencias entre las cantidades ofertadas y las efectivamente requeridas, ejecutadas y certificadas por SOFSE.

Las cantidades estimadas a ejecutar de cada ítem se encuentran indicadas en las Planillas de Cotización, (tanto las unidades de medida como las cantidades indicadas no pueden ser variadas en la presentación de la oferta) no obstante sólo serán reconocidos, certificados y pagados aquellos trabajos efectivamente realizados a pedido de la Inspección de Obra, no estando obligada SOFSE a abonar la totalidad de los trabajos ofertados por la Contratista.



Artículo 6° - Forma de Cotización

Cada Oferente cotizará los ítems correspondientes a los rubros especificados en la Planilla de Cotización que se adjunta como Anexo II, con el grado de apertura y datos indicados en la misma.

A su vez, para cada ítem de la planilla de cotización se deberá presentar un análisis de precio utilizando las planillas del Anexo II.a, II.b, II.c y II.d.

Esto incluirá la mano de obra, la totalidad de los materiales necesarios para la realización de los trabajos y todo tipo de gastos derivados de la contratación de personal, obligaciones patronales, traslado del personal, etc., con excepción del impuesto al valor agregado, el que será expresado en forma discriminada.

Toda prestación no itemizada, pero necesaria para la ejecución de la obra conforme a su fin, de acuerdo a la presente especificación, deberá ser abastecida o ejecutada por la Contratista, entendiéndose que su costo está incluido en el valor total cotizado y prorrateado en los distintos rubros que integran su oferta.

 	GERENCIA DE VIAS Y OBRAS	
	REPARACION ESTRUCTURAL DE 4 PUENTES METALICOS GRAL. GUIDO - EMPALME PINAMAR LINEA ROCA - LARGA DISTANCIA	<i>Revisión 00</i>
		<i>PET n° GR-VO-ET-050</i>
		<i>Fecha: 07/01/2021</i>
		<i>Página 7 de 39</i>

Artículo 7° - Medición y Certificación

Previo al cierre de cada mes, la Contratista solicitará por Nota de Pedido la medición de las tareas relativas al mes en curso e incluyendo la previsión de avance para los días remanentes. En base a este documento se confeccionará el Certificado de Avance de Obra por quintuplicado, de acuerdo al trabajo realizado y en base al Acta de Medición, donde constará la cantidad de trabajo ejecutado.

Dicho documento se compondrá de la siguiente información:



- **Planilla Certificado:** se dividirá por ítems de cada trabajo, transcribiendo y numerando los ítems que figuran en la Planilla de Cotización de la oferta; ésta indicará el avance porcentual y el avance en pesos para cada uno de los ítems, de acuerdo a la cantidad de trabajo ejecutado.
- **Acta de medición:** se dividirá por ítems de cada trabajo, transcribiendo y numerando los ítems que figuran en la planilla de cómputo y presupuesto de la oferta; ésta indicará el avance porcentual para cada uno de los ítems, de acuerdo a la cantidad de trabajo ejecutado.
- **Informe Mensual:** descripción cualitativa del trabajo ejecutado para cada ítem de la planilla de medición, acompañado por el correspondiente relevamiento fotográfico que ilustrará el estado de la infraestructura antes y después de la ejecución de los trabajos certificados.
- **Curva de Avance:** gráfico comparativo entre trabajo proyectado y trabajo ejecutado.
- **Partes diarios:** recopilación de partes emitidos en el mes firmados por el Jefe de Obra de acuerdo a lo expresado en el Artículo 13° - Control de los Trabajos.

LA CONTRATISTA solicitará a la Inspección de Obra el modelo de certificado para su confección, el cual será posteriormente firmado por la Inspección de Obra y el Representante Técnico de LA CONTRATISTA.

Artículo 8° - Requisitos de la Oferta y Exigencias Administrativas

La Oferta contará indefectiblemente para su análisis con los siguientes elementos:

- Memoria descriptiva de los trabajos cotizados y su secuencia cronológica, con indicación de marca, modelo y características de todos los materiales ofertados.
- Planilla de Cotización completada según el modelo adjunto en el Anexo II, con indicación de los precios unitarios y totales. En todos los casos, los precios deberán expresarse discriminando el Impuesto al Valor Agregado.
- Análisis de Precios completos, según planilla modelo adjunta en el Anexo II, incluyendo listado de materiales, composición de costo de Mano de Obra.
- Plan de Ejecución de las obras coherente con los plazos comprometidos en el Cronograma de Obra (Gantt). Dicho Plan deberá reflejar la simultaneidad e interrelación entre los frentes de avance previstos para dar cumplimiento a los plazos establecidos.

 	GERENCIA DE VIAS Y OBRAS	
	REPARACION ESTRUCTURAL DE 4 PUENTES METALICOS GRAL. GUIDO – EMPALME PINAMAR LINEA ROCA – LARGA DISTANCIA	<i>Revisión 00</i>
		<i>PET n° GR-VO-ET-050</i>
		<i>Fecha: 07/01/2021</i>
		<i>Página 8 de 39</i>

- Listado de detallado del paquete de documentos que comprenderán al proyecto ejecutivo.
- Nómina de Personal Técnico que estará afectado directamente a la obra:
 - Representante Técnico
 - Responsable de Seguridad e Higiene
 - Jefe de Obra
 - Jefe de Proyecto

acompañado del curriculum vitae y matricula correspondiente que los habilite para la especialidad en la cual participen. El responsable de Seguridad e Higiene tendrá una asignación full time, debiendo estar presente de manera permanente durante los trabajos de campo.

El representante Técnico de LA CONTRATISTA en la Obra deberá cumplir, al igual que el jefe de obra y jefe de proyecto, los siguientes requerimientos:

Título Profesional: Ingeniero **Civil** Matriculado, que acredite conocimiento y capacidad para desarrollar esta actividad.



- Organigrama de Obra Propuesto.
- Listado de **Antecedentes**, de los últimos 10 años, en obras (ejecutadas y/o en ejecución) de naturaleza, volumen y complejidad similar a la descrita en el presente, adjuntando avales (órdenes de compra, actas de recepción, último certificado, etc.). Se considerarán como obras de naturaleza y complejidad similares a trabajos de intervención, recalce, reparación, submuraciones, ejecución de refuerzos y/o adecuación de estructuras metálicas y de Hormigón Armado que formen parte de estructura de obras civiles de infraestructura y de envergadura compatible con el caso (puentes ferroviarios, carreteros, obras portuarias, fundaciones indirectas, etc.). Respecto de las tareas en zona de vía, se requiere contratistas con experiencia en obras de montaje, nivelación, fijación, desarmado/armado de vías y ADV, pudiendo cubrir este requerimiento mediante subcontrato, adjuntando en este caso, antecedentes y carta de compromiso de participación en esta obra específica.
- Acta de Constancia de Visita a Obra, firmada por personal de la Gerencia de Vía y Obras que acompañará la misma.

8.1 Conocimiento de la Obra

Los oferentes deberán inspeccionar las características y estado de las instalaciones, así como la magnitud e índole de las tareas que eventualmente se pudieran realizar.

Se considera que, en su visita al lugar de la obra, el Oferente ha podido conocer el estado en que se encuentra la misma y que por lo tanto su oferta incluye todas las tareas necesarias de acuerdo con las reglas del arte, aunque no se mencionen en la documentación de la presente licitación.

El Oferente deberá tomar las previsiones necesarias a los efectos de un cabal conocimiento del estado en que puede encontrarse el sector a intervenir. Este conocimiento de la obra es fundamental dado que en base al mismo se deberá ejecutar el presupuesto.



 	GERENCIA DE VIAS Y OBRAS	
	REPARACION ESTRUCTURAL DE 4 PUENTES METALICOS GRAL. GUIDO - EMPALME PINAMAR LINEA ROCA - LARGA DISTANCIA	<i>Revisión 00</i>
		<i>PET n° GR-VO-ET-050</i>
		<i>Fecha: 07/01/2021</i>
		<i>Página 9 de 39</i>

El Oferente deberá obtener el Acta de su visita a la obra, firmada por personal de la Gerencia de Vía y Obras, esta deberá adjuntarse a las ofertas que se presenten en la propuesta licitatoria.

Artículo 9° - Normas y Especificaciones a Considerar

Los reglamentos y normas que regirán para la presente documentación son los que a continuación se detallan:

- Reglamento Argentino para el Proyecto y Construcción de Puentes Ferroviarios de Acero Remachado.
- Ley General de Ferrocarriles Nacionales (Ley N°2873) y sus Modificatorias, Reglamento General de Ferrocarriles, aprobado por Decreto 90325/36 y sus actualizaciones, y Reglamento Operativo (R.O.) Edic: Ago. 99.
- Ley N° 19.587/72 de Higiene y Seguridad en el Trabajo, su Decreto Reglamentario N° 351/79 y Normas Complementarias. Decretos 351/79 y 911/96. Ley 24051 de Residuos peligrosos y su Decreto Reglamentario N° 831/93. Normas de Higiene y Seguridad en el Trabajo.
- IGVO (OA) 001- Ensayo de Carga de Pilotes.
- IGVO (OA) 003- Norma para Apoyos de Policloropreno Zunchados para Puentes Ferroviarios.
- IGVO (OA) 004 - Instrucción Técnica sobre Estudios de Hidrología de Crecidas.
- IGVO (OA) 006 - Instrucción Técnica sobre Estudios Geotécnicos para Fundación de Obras de Arte.
- IGVO (OA) 007 – Instrucciones para el Proyecto y la Ejecución de Pilastras de Durmientes.
- IGVO (OA) 008 - Instrucciones para la Presentación de Documentación Técnica de Puentes Ferroviarios.
- IGVO (OA) 009 - Instrucción Técnica Complementaria para el Cálculo Estructural de Puentes Ferroviarios.
- NTGVO (OA) 001 - Norma Técnica sobre la organización de la vigilancia y el mantenimiento de las Obras de Arte.
- Recomendación Técnica sobre la Colocación de Vías sobre Obras de Arte.
- Reglamento Interno Técnico Operativo (RITO).
- CIRSOC 301: Reglamento Argentino de Estructuras de Acero para Edificios.
- CIRSOC 501: Reglamento Argentino de Estructuras de Mampostería.
- CIRSOC 304: Reglamento Argentino para la Soldadura de Estructuras de Acero.
- CIRSOC 305: Recomendación para Uniones Estructurales con Bulones de Alta Resistencia.
- CIRSOC 201: Reglamento Argentino de Estructuras de Hormigón.
- CIRSOC 102: Reglamento Argentino de Acción del Viento sobre las Construcciones.

 	GERENCIA DE VIAS Y OBRAS	
	REPARACION ESTRUCTURAL DE 4 PUENTES METALICOS GRAL. GUIDO - EMPALME PINAMAR LINEA ROCA – LARGA DISTANCIA	<i>Revisión 00</i>
		<i>PET n° GR-VO-ET-050</i>
		<i>Fecha: 07/01/2021</i>
		<i>Página 10 de 39</i>

- NM ISO 9712:2014 Ensayos No Destructivos - Calificación y Certificación de Personal.
- IRAM-IAS U 500-169 (2009): Soldadura. Calificación y Certificación de Inspectores
- Ley de Tránsito y Seguridad Vial (Ley N°24.449 del 23 de diciembre de 1994).
- Normas Técnicas para la Construcción y Renovación de Vías. (Resolución D. N° 887/66).
- Normas para la Recepción de los trabajos de vía (Modificaciones a los art° 56, 57 y 58 de las Normas Técnicas para Construcción y Renovación de Vías).
- Especificaciones Técnicas para Trabajos de Movimiento de Tierra y Limpieza de Terrenos (Resolución D. N° 887/66).
- Normas IRAM FA L para eclisas, bulones de vía, tirafondos y Arandelas para bulones de vía.
- Norma IRAM NM-ISO 9712 – Operadores de Ensayos No destructivos.
- Normas IRAM: Características de los materiales
- I.N.T.I.: Especificaciones Técnicas de Materiales
- Normas ISO 9000, Calidad de los Trabajos y Suministros.
- Normas ASTM
- Normas DIN
- Otras Normas: Consultar página Web www.cnrt.gov.ar/estructu/index.htm

El listado de normas antes detallado es meramente enunciativo y no taxativo ni excluyente. LA CONTRATISTA deberá ajustar todos los procedimientos de trabajo, cálculo y verificación y presentación de informes técnicos, etc., a toda normativa legal aplicable en cada caso y emitida por organismos competentes en la materia, sean estos de alcance nacional e internacional.



También serán tenidas en cuenta las recomendaciones, normas, boletines informativos, instrucciones técnicas, etc., publicadas por los organismos oficiales correspondientes, siempre que ayuden a aclarar, complementar o mejorar la buena práctica de los trabajos comprendidos en esta especificación.

La mención de las referidas recomendaciones será estudiada en cada caso, pudiendo la Inspección de Obra exigir su cumplimiento en base a una lógica puesta al día de las técnicas de ejecución que en cada momento se vayan produciendo.

A todos los efectos, las normas citadas deberán ser consideradas como parte del presente Documento y de conocimiento de la Empresa. Su cumplimiento será exigido por la Inspección de Obra.

9.1 Orden de Prelación

Ante la eventualidad de un conflicto entre las normas citadas, o entre las normas y los requerimientos de esta especificación, deberá considerarse como válida aquella que implique los

 	GERENCIA DE VIAS Y OBRAS	
	REPARACION ESTRUCTURAL DE 4 PUENTES METALICOS GRAL. GUIDO – EMPALME PINAMAR LINEA ROCA – LARGA DISTANCIA	<i>Revisión 00</i>
		<i>PET n° GR-VO-ET-050</i>
		<i>Fecha: 07/01/2021</i>
		<i>Página 11 de 39</i>

mayores requerimientos y exigencias para la estructura en cuestión. En el caso de que la aplicación de dicha consideración no permita tener claridad, la documentación deberá ser considerada de acuerdo al orden prelación de la siguiente lista:

1. Normas Internacionales
2. Legislación Local (Nacional y Regional)
3. Especificaciones Técnicas Particulares
4. Especificaciones Técnicas Generales
5. Especificaciones del Cliente

Artículo 10° - Metodología de Trabajo

10.1 Acta de Constatación de Inicio de Obra

Antes de iniciar cualquier trabajo (incluyendo obrador, protecciones, etc.) LA CONTRATISTA deberá hacer un relevamiento del estado de conservación de las partes y sectores a intervenir. La documentación elaborada y presentada por LA CONTRATISTA contará con los planos, croquis, memorias descriptivas y/o fotografías que se requieran para dar cuenta de las situaciones encontradas.

SOFSE podrá disponer de personal propio para asistir a la realización de la tarea en el caso de que sea necesario ocupar zona de vía.

Del Acta de Constatación de Inicio de Obra se desprenderá la propuesta de plan de trabajo a ser acordada con SOFSE.



Dicha información conformará el Acta de Constatación de Inicio de Obra y deberá contar con la firma de LA CONTRATISTA y de la Inspección de Obra. LA CONTRATISTA queda obligada a entregar los originales de toda Acta de Constatación o inventario de elementos o de estado de situación, guardando copia para sí.

10.2 Personal de LA CONTRATISTA en Obra – Dotación

LA CONTRATISTA deberá estar representado en Obra permanentemente hasta la finalización total de sus obligaciones contractuales, por profesionales con incumbencia al tipo de obra a ejecutarse, inscriptos en los Colegios y/o Consejos Profesionales correspondientes.

El **Representante Técnico** será responsable de avalar al Contratista en todos los aspectos técnicos, relacionados con las Obras contratadas, así como refrendar todos los certificados de obra.

El **Jefe de Obra** será responsable de coordinar y dirigir todas las especialidades; deberá atender todas las indicaciones que les sean impartidas por la Inspección de Obra. Recibir Órdenes de Servicio y tomar conocimiento de ellas; emitir Notas de Pedido de LA CONTRATISTA; suscribir Actas; llevar al día y en obra toda la documentación correspondiente, la cual estará a disposición de la Inspección de Obra cuando ésta así lo solicite. Será responsable de todos los aspectos de ejecución conforme a las Órdenes de Trabajo recibidas y los Planos “Aprobados para Construcción”, desarrollo conforme a las Reglas del buen Arte y mantenimiento de las obras. Deberá tomar todas las medidas necesarias para la seguridad y protección de personas y bienes propios y de terceros.

 	GERENCIA DE VIAS Y OBRAS	
	REPARACION ESTRUCTURAL DE 4 PUENTES METALICOS GRAL. GUIDO - EMPALME PINAMAR LINEA ROCA - LARGA DISTANCIA	<i>Revisión 00</i>
		<i>PET n° GR-VO-ET-050</i>
		<i>Fecha: 07/01/2021</i>
		<i>Página 12 de 39</i>

El **Jefe de Proyecto** será responsable de elaborar la Documentación Ejecutiva de las Obras contratadas, compatibilizar la ingeniería de sus proveedores con los propósitos del Proyecto y suministrar en tiempo y forma los Planos Ejecutivos necesarios para el desarrollo de las Obras. Estará encargado de definir, realizar y poner a disposición de la Inspección de Obra la ingeniería de detalle, y todos los planos constructivos que componen la obra. El cargo de Jefe de Proyecto podrá ser llevado adelante por el mismo profesional que el Representante Técnico.

El personal de LA CONTRATISTA deberá ser idóneo y suficiente para los trabajos a ejecutar, y la Inspección de Obra podrá solicitar el reemplazo de cualquier empleado de LA CONTRATISTA que considere incompetente, o su asignación a otra tarea. Asimismo, la Inspección de Obra podrá solicitar la desvinculación, a costa de LA CONTRATISTA, de todo empleado de LA CONTRATISTA o sus Subcontratistas que faltare al orden, y la ampliación del plantel de personal cuando éste resultare insuficiente de acuerdo con el ritmo de avance de los trabajos.

Tanto el Jefe de Obra como el responsable de Seguridad e Higiene deberán estar presente de manera permanente en obra.

10.3 Cronograma de Trabajos

Durante toda la ejecución de los trabajos LA CONTRATISTA deberá respetar y ajustarse al cronograma del plan definitivo de trabajos acordado con el Comitente y la Inspección, el cual se obtendrá a partir del Plan de Trabajos estipulado al momento de la presentación de la oferta.



En caso de que exista un desvío del mismo en el transcurso de la obra por causas ajenas al desempeño de LA CONTRATISTA, ésta deberá actualizar dicho cronograma ajustando los plazos y recursos de manera tal de evitar un retraso en la finalización de las tareas y consecuentemente en la fecha de recepción provisoria. Si es afectado el camino crítico, LA CONTRATISTA deberá avisar por medio fehaciente a la Inspección, así como también enviar el Plan de Trabajos actualizado.

10.4 Operación de los Servicios – Ejecución de Reparaciones

LA CONTRATISTA deberá realizar todos los trabajos posibles garantizando la continuidad de los servicios ferroviarios cuando estos estén en operación, tomando todas las precauciones necesarias (tales como la ejecución de estructuras auxiliares, señales de precaución), a fin de asegurar su operatividad. Siempre que sea posible, la obra se desarrollará bajo tráfico regular, y para ello se necesitara anticipación en el planeamiento de las tareas para asegurar la realización de los trabajos.

Cuando LA CONTRATISTA necesite interrumpir el servicio ferroviario para la realización de los trabajos deberá respetar las siguientes condiciones:

- Las intervenciones se realizarán en ventanas de hasta 48 horas corridas, hasta un máximo de 3 ventanas por tramo a reparar.
- LA CONTRATISTA dispondrá de los recursos suficientes y redundantes para minimizar y asegurar la restitución del servicio luego de las intervenciones.
- Deberá realizar un informe que desarrollara los siguientes requerimientos:

 	GERENCIA DE VIAS Y OBRAS	
	REPARACION ESTRUCTURAL DE 4 PUENTES METALICOS GRAL. GUIDO - EMPALME PINAMAR LINEA ROCA - LARGA DISTANCIA	<i>Revisión 00</i>
		<i>PET n° GR-VO-ET-050</i>
		<i>Fecha: 07/01/2021</i>
		<i>Página 13 de 39</i>

- Definición exacta de plazo/s de interrupción (fechas y horarios)
- Definición exacta de intervalo de progresivas donde se requiere que no transiten formaciones.
- Justificación de necesidad de interrupción de servicio.
- Observaciones particulares de aplicación.

10.5 Seguridad operativa

Cuando los trabajos sean ejecutados con el servicio ferroviario en operación LA CONTRATISTA tendrá como premisa garantizar la continuidad de los servicios ferroviarios y deberá tomar las precauciones necesarias para que la realización de los trabajos se encuentre dentro del marco de las normas de seguridad.

En todo momento, se tendrá perfectamente delimitada las áreas de trabajo cumpliendo con las normas de seguridad hacia el personal del FFCC y el público en general, previendo la libre visibilidad de éstos a la aproximación de los trenes.

Durante la ejecución de trabajos en zona de vía rigen todas las consideraciones que al respecto están indicadas en el RITO (Reglamento Interno Técnico Operativo de F.A.) como así también la Norma de Seguridad LS N° 16 y Procedimiento 002 PG de Higiene, Seguridad y Medio Ambiente.

10.6 Zona de Trabajo



Todos los trabajos encomendados deben respetar estrictamente la jurisdicción específica del ferrocarril, es decir, deben realizarse dentro de la Zona de Vía y Obras de Arte.

En caso de ser necesario atravesar propiedad privada para el acceso, acarreo de materiales, desplazamiento de máquinas, personal, maniobras, etc., la CONTRATISTA deberá reunir toda la documentación que sea necesaria presentar, además de colaborar en la presentación y gestión de trámites, para que SOFSE pueda solicitar a los propietarios de los predios vecinos la debida autorización.

LA CONTRATISTA deberá asumir la responsabilidad por su uso y los potenciales gastos por los daños y perjuicios que dichos usos ocasionen. Deberá dejar asentado en Acta, su responsabilidad de uso y condiciones de recepción y entrega, deslindando de toda responsabilidad a SOFSE por el uso de propiedad privada.

Concluidas las tareas necesarias para el cumplimiento de los alcances del presente pliego, la CONTRATISTA deberá ejecutar todos aquellos trabajos de ordenamiento de la zona (Limpieza de Obra) que permitan dejar la misma concluida y en condiciones de servicio, conforme lo establecido en el Artículo 11 del presente documento.

10.7 Medidas de Seguridad en los Lugares de Trabajo

 	GERENCIA DE VIAS Y OBRAS	
	REPARACION ESTRUCTURAL DE 4 PUENTES METALICOS GRAL. GUIDO - EMPALME PINAMAR LINEA ROCA - LARGA DISTANCIA	<i>Revisión 00</i>
		<i>PET n° GR-VO-ET-050</i>
		<i>Fecha: 07/01/2021</i>
		<i>Página 14 de 39</i>

LA CONTRATISTA será la responsable de tomar las medidas necesarias para prevenir cualquier tipo de accidente, tanto del personal, obreros o toda otra persona relacionada a la obra y/o terceros durante cualquier tipo de tarea relacionada a la ejecución de los trabajos.

Cuando se realicen los trabajos sin invasión de zona de gálibo, pero próxima al mismo, se deberá disponer de un pitero en cada sentido de circulación para que de aviso ante el acercamiento de la formación.

LA CONTRATISTA deberá proveer y asegurar el uso de los elementos de protección por parte tanto de su personal como de cualquier otra persona afectada a las tareas de la obra, de acuerdo a la normativa y a las mejores prácticas en la materia.

LA CONTRATISTA deberá contar con personal responsable de Higiene y Seguridad debidamente matriculado cuya visita deberá ser plasmada en una planilla la cual estará a disposición en el obrador, tanto de la Inspección de obra, como para personal de Seguridad & Higiene SOFSE. Se exigirá a LA CONTRATISTA la presencia permanente de un Técnico de Seguridad e Higiene durante el plazo en que se realicen las tareas de campo, acompañando a las mismas.

Se deberá coordinar con la Inspección de Obra y colocar las señales de advertencia de trabajo en las obras de arte, de manera que toda persona y/o vehículo ajeno a la obra en cuestión, circule por la zona lo hagan con la debida precaución y conocimiento de "personal trabajando en zona de vías".

Se recomendará y verificará que el Jefe de Obra adopte todas las medidas de seguridad necesarias, efectivas y redundantes, para evitar accidentes.

La empresa CONTRATISTA será la responsable de hacer aplicar y respetar en todo el ámbito de la obra el RITO (Reglamento Interno Técnico Operativo de F.A.) como así también las Normas Operativas N° 7 y N° 16 de Higiene, Seguridad y Medio Ambiente de SOFSE.

Nota Importante

No se autorizará al Contratista a circular por vía con vehículos y personal no autorizado convenientemente.



No se permitirá dejar zanjas o pozos abiertos fuera del horario de trabajo sin la debida cobertura que evite ante cualquier situación la caída involuntaria de personas y/u objetos.

Por los medios afectados a la obra, LA CONTRATISTA deberá velar por su custodia y vigilancia a fin de evitar pérdidas y daños.

LA CONTRATISTA deberá disponer de los medios de comunicaciones alternativos que aseguren y dupliquen las comunicaciones, sean estos telefónicos normales o satelitales.

LA CONTRATISTA tiene la obligación de presentar, antes de dar comienzos a los trabajos en la obra, el siguiente listado de documentación referida a la seguridad de la obra, firmada por profesional competente:

- Programa de seguridad según Res. 51/97. Aprobado por ART.
- Aviso de Inicio de Obra
- Constancia de capacitación en temas generales de la obra a ejecutar.
- Constancia de entrega de elementos de protección personal y ropa de trabajo.

 	GERENCIA DE VIAS Y OBRAS	
	REPARACION ESTRUCTURAL DE 4 PUENTES METALICOS GRAL. GUIDO - EMPALME PINAMAR LINEA ROCA - LARGA DISTANCIA	<i>Revisión 00</i>
		<i>PET n° GR-VO-ET-050</i>
		<i>Fecha: 07/01/2021</i>
		<i>Página 15 de 39</i>

Artículo 11° - Manejo y Gestión de Obra

11.1 Obrador y Depósito

LA CONTRATISTA será la responsable de la provisión y montaje de los obradores (oficinas, gabinetes, vestuarios y sanitarios) y depósitos que el desarrollo de la obra requiera durante la totalidad de su duración.

El del módulo de oficina provisto para la jefatura de obra, incluirá mesa de reuniones con 6 sillas, impresora A4, al menos 4 resmas de hojas A4, Dispenser de Agua F/C, acceso de datos mediante wi-fi, elementos que podrán ser utilizados por la inspección de obra.

El obrador será instalado en el entorno de la zona ferroviaria de la estación Gral. Guido de la Línea Gral Roca, en función del área disponible. De no ser suficiente, LA CONTRATISTA deberá arbitrar los medios para obtener autorización para instalar su obrador en terrenos de propiedad particular, a su exclusiva cuenta y cargo.

LA CONTRATISTA se obliga a mantenerlos en buenas condiciones de conservación y limpieza. El costo de la provisión y/o construcción de los obradores y depósitos provisionales estará a exclusivo cargo de LA CONTRATISTA, quien deberá presentar a la Inspección de Obra la documentación de detalle que permita su evaluación y, eventual aprobación previa.

No se autoriza el uso de otros sectores de edificios distintos a obradores y/o depósitos para colocar materiales, equipos o instalaciones.

LA CONTRATISTA será el único responsable de la seguridad (resguardo de bienes y personas) de la totalidad de los ámbitos de obra durante las 24hs hasta la finalización de la obra. El depósito de materiales contará con un área especial destinada al guardado de materiales originales retirados de la obra que deban ser intervenidos, recolocados o entregados como material producido durante los trabajos.



SOFSE autorizará a LA CONTRATISTA a realizar todos los acuerdos y acondicionamientos necesarios para la guarda y ubicación de materiales, herramientas, equipos, etc. Estas tareas las realizará LA CONTRATISTA de completo acuerdo con la Inspección de Obra, la cual dará directivas precisas sobre la ubicación del sitio y superficie definitiva a ocupar.

LA CONTRATISTA será pleno y único responsable por la salvaguarda de los elementos y materiales allí colocados, haciéndose cargo de su reposición, al margen de las multas que pudieran corresponderle.

En el interior de dicho depósito se evitará la acumulación de residuos, la incidencia de la luz solar directa, la humedad, las filtraciones y toda situación que pueda dañar a cualquiera de los materiales guardados allí.

Una vez finalizados los trabajos, LA CONTRATISTA deberá proceder al retiro y/o demolición de todas las instalaciones, construcciones, depósitos, etc., dejando los sitios desocupados, en perfecto estado de limpieza y a entera satisfacción de la Inspección de Obra.

11.2 Autorización de los Trabajos

 	GERENCIA DE VIAS Y OBRAS	
	REPARACION ESTRUCTURAL DE 4 PUENTES METALICOS GRAL. GUIDO - EMPALME PINAMAR LINEA ROCA - LARGA DISTANCIA	<i>Revisión 00</i>
		<i>PET n° GR-VO-ET-050</i>
		<i>Fecha: 07/01/2021</i>
	<i>Página 16 de 39</i>	

Teniendo en cuenta las normas y procedimientos vigentes en la línea Gral. Roca, la Comisión Nacional de Regulación del Transporte y otros organismos Provinciales y Nacionales, y todas aquellas pautas dadas por la Inspección de Obra, LA CONTRATISTA se dispondrá a dar cumplimiento a los trabajos requeridos, presentando en el término establecido precedentemente, su Plan de Trabajos Definitivo junto a todos los antecedentes (Plan de Actividades, Descripción del Procedimiento, Actividades de Coordinación y Control, etc.) de manera que le permitan a SOFSE verificar y aprobar la documentación, como condición indispensable para dar inicio a la fase ejecutiva de los trabajos.

Antes de iniciar los trabajos, LA CONTRATISTA deberá presentar, para cada sector y/o elemento de obra, la documentación de detalle (planos, fotografías, memorias, etc.) en la que se indique el tipo de trabajo que ha previsto realizar, la metodología, duración, sectores a ocupar y toda información que describa los trabajos a realizar.

La mencionada documentación se ajustará a las especificaciones del presente documento y se considerarán incluidos en la oferta oportunamente realizada, no dando lugar a posteriores reclamos contractuales o económicos.

La Inspección de Obra revisará dicha documentación pudiendo solicitar las modificaciones que crea convenientes a efectos de cumplir con el objeto del presente Documento. Una vez que sea expresamente aprobada por la Inspección de Obra, LA CONTRATISTA podrá iniciar los trabajos correspondientes.

11.3 Preparación y Limpieza.

LA CONTRATISTA será la encargada de realizar la limpieza y la preparación de los sectores de trabajo, de manera de permitir el desarrollo de los mismos.

Se deberán ejecutar las tareas que sean necesarias para garantizar la visualización, el acceso y la realización de los trabajos en la obra de arte (limpieza, desagote de agua, etc.).

11.4 Demoliciones, Extracciones y Remociones



LA CONTRATISTA será la encargada de realizar las demoliciones y/o extracciones y/o remociones necesarias en los sectores de trabajo, con el objeto de permitir el desarrollo de las tareas necesarias.

En caso de ser necesario se retirará y/o reubicará todo elemento y/o instalación existente que impidan la ejecución de las tareas.

LA CONTRATISTA deberá hacerse cargo de los costos asociados a esta tarea, sin reconocerse ningún tipo de pago adicional por las tareas mencionadas en el presente ítem.

No será motivo de falta de inspección u omisión de los trabajos a realizar la interferencia con otra/s estructuras.

El producido que no sea de interés para SOFSE, será retirado por LA CONTRATISTA fuera de la Obra y de los límites del FFCC a su exclusivo costo y de acuerdo a las normativas vigentes, sin que ello ocasione daños o perjuicios a terceros.

 	GERENCIA DE VIAS Y OBRAS	
	REPARACION ESTRUCTURAL DE 4 PUENTES METALICOS GRAL. GUIDO - EMPALME PINAMAR LINEA ROCA - LARGA DISTANCIA	<i>Revisión 00</i>
		<i>PET n° GR-VO-ET-050</i>
		<i>Fecha: 07/01/2021</i>
		<i>Página 17 de 39</i>

11.5 Cerco, vallado, protecciones, pasarelas públicas y señalizaciones

A los fines de garantizar la seguridad de las personas usuarias, terceros y del personal de trabajo, como así también la operatividad del servicio ferroviario en todo momento, se deberá delimitar el área de trabajo mediante la colocación de cercos, vallados, protecciones, pasarelas y toda señalización necesaria durante todo el plazo de duración de las obras a ejecutar, cumpliendo todas las normas de seguridad pertinentes.

Es importante que el diseño de estas delimitaciones asegure su rápida remoción para el caso de trabajos que se realicen en diferentes sectores.

En el caso de que sea necesaria la intervención en cualquier tipo de cerramientos como alambrados u otro tipo, en primera instancia la empresa CONTRATISTA deberá pedir autorización a la Inspección de Obra. Una vez realizada la misma se deberán colocar elementos de paso que permitan cerrarlos en los intervalos en que no sea necesaria la apertura y en especial si se tiene conocimiento de que en algún momento no se contara con vigilancia en la zona.

Los mismos serán restituidos a sus condiciones originales al finalizar los trabajos que le dieron origen a su intervención, debiendo LA CONTRATISTA atender las reparaciones y/o reemplazos de los materiales deteriorados, dañados o necesarios reponer.

Este tipo de trabajo no recibirá pago directo alguno, pues se considera incluido en los ítems de pago de las distintas tareas a realizar en la obra.

11.6 Manejo de Materiales



La totalidad de los materiales que ingresen a la obra deberán poder ser reconocibles y LA CONTRATISTA se hará responsable por su calidad. En todos los casos en que sea posible deberá identificar procedencia, fecha de elaboración y/o de adquisición, marca, características y vencimiento de los mismos. Tan pronto como ingresen a la obra serán guardados en el depósito correspondiente.

Las pinturas, removedores, solventes, aditivos y demás productos químicos, se mantendrán en sus envases originales, tapados herméticamente y conservando los módulos de fábrica, donde se los identifique claramente.

Los productos combustibles o corrosivos se guardarán tomando las precauciones del caso e identificándolos claramente a efectos de advertir a los operarios y a terceros del peligro que representan. Las condiciones de guardado y manipulación de los mismos se ajustarán a lo previsto en las normas de seguridad vigentes para la obra.

La CONTRATISTA será responsable, durante el período de ejecución de la obra, por las pérdidas o sustracciones que pudieran producirse, aunque los materiales se encuentren depositados en terrenos del Comitente. En caso de que sea necesario la CONTRATISTA deberá proveer la seguridad pertinente.

11.7 Abastecimiento y Disponibilidad de Medios y Materiales

 	GERENCIA DE VIAS Y OBRAS	
	REPARACION ESTRUCTURAL DE 4 PUENTES METALICOS GRAL. GUIDO - EMPALME PINAMAR LINEA ROCA - LARGA DISTANCIA	<i>Revisión 00</i>
		<i>PET n° GR-VO-ET-050</i>
		<i>Fecha: 07/01/2021</i>
		<i>Página 18 de 39</i>

LA CONTRATISTA deberá tener en todo momento disponibilidad en obra de la cantidad de materiales que se requieran para el desarrollo del trabajo según las tareas programadas en el cronograma de tareas correspondientes. La Dirección de Obra queda facultada para solicitar la ampliación del stock en el momento que lo considere necesario.

Para la ejecución de los trabajos, LA CONTRATISTA deberá disponer del instrumental, máquinas, equipos y herramientas apropiadas y necesarias durante todo el desarrollo de los mismos. La misma responsabilidad también tendrá para el control y supervisión de los trabajos por parte de la Inspección de Obra.

11.8 Movimiento de Materiales

El desplazamiento necesario de materiales dentro de la obra será responsabilidad de LA CONTRATISTA y se realizará exclusivamente en los horarios y a través de los lugares expresamente autorizados por la Inspección de Obra.

Las carretillas para el transporte de material tendrán ruedas de goma, al igual que toda maquinaria o equipo que deba ser desplazado por ellos.

11.9 Limpieza y Orden de Obra

LA CONTRATISTA deberá efectuar una limpieza general en la zona de influencia de la obra de arte, tal que le permita efectuar los trabajos correspondientes, no dejando, una vez concluida la tarea, residuos de ninguna naturaleza en la zona de trabajo, debiendo disponer el retiro de todos los desechos y restos de materiales que se hayan producido.

Las tareas de mantenimiento de orden y limpieza no recibirán pago directo alguno, pues se consideran incluidas en el alcance del presente pliego.

11.9.1 Limpieza periódica de obra



Es obligación de LA CONTRATISTA mantener permanentemente la Obra y el obrador con una limpieza y orden adecuado a juicio de la Inspección y libre de residuos, evitándose así inconvenientes y riesgos de accidente al personal operativo y a usuarios del servicio ferroviario.

Al finalizar la jornada, LA CONTRATISTA deberá retirar todo el material producido, dejando las instalaciones limpias y ordenadas.

No se permitirá la acumulación de material producido, escombros, basura, materiales y herramientas en zonas operativas, garantizando permanentemente la libertad de acceso.

11.9.2 Limpieza final de obra

Al momento de la recepción provisoria de la obra, la misma deberá estar perfectamente limpia y sin restos de materiales, lista brindar el servicio correspondiente.

 	GERENCIA DE VIAS Y OBRAS	
	REPARACION ESTRUCTURAL DE 4 PUENTES METALICOS GRAL. GUIDO - EMPALME PINAMAR LINEA ROCA - LARGA DISTANCIA	<i>Revisión 00</i>
		<i>PET n° GR-VO-ET-050</i>
		<i>Fecha: 07/01/2021</i>
		<i>Página 19 de 39</i>

Se deberán retirar todas las máquinas, herramientas, vallados, cercos, carteles, etc. Las zonas aledañas donde se realizaron los trabajos también deben quedar libres de escombros o residuos.

11.10 Protección del Entorno

Antes de dar comienzo a cualquier trabajo se protegerán las partes y/o los elementos del entorno que puedan ser dañados por las acciones. Las protecciones serán sobrepuestas, pero aseguradas mediante el empleo de elementos de fijación no agresivos (cintas adhesivas, cuerda, etc.), de modo de asegurar su función. No se admitirá la fijación de las protecciones a las partes originales mediante elementos que puedan dañarlos, como clavos, ganchos, tornillos, etc.

Cuando sólo se requieran protecciones contra el polvo, será suficiente usar las mantas de polietileno. Las estructuras para prever golpes deben estar diseñadas especialmente. En estos casos podrá recurrirse a muelles de espuma de goma o de fibra comprimida.

Se tendrá en cuenta especialmente la protección de los pisos de madera, los calcáneos y los umbrales existentes en la obra, los que se protegerán convenientemente del polvo, mediante el empleo de mantas de polietileno o lonas. Si estas superficies son sometidas al tránsito de carretillas y/u otras tareas que impliquen una agresión mecánica, serán cubiertos además por tablonos o tableros de madera que eviten su posible deterioro.

Las pasarelas o tarimas serán exigidas cuando sea necesario circular sobre las cubiertas del edificio.

11.11 Elementos de la Obra



LA CONTRATISTA será responsable por la totalidad de los elementos existentes en las instalaciones y que se encuentren en él (adheridos o no), tanto al momento de iniciar la obra, como durante la misma. Por lo expresado, deberá hacerse cargo de roturas, faltantes, o pérdidas, estando a su exclusivo cargo la reposición de los elementos en cuestión, independientemente de las multas que por tales hechos pudieran caberle.

11.12 Manejo de los Recursos

LA CONTRATISTA estará obligada a utilizar métodos, equipos y herramientas y que a juicio de la Inspección de Obra aseguren la buena calidad de los trabajos y su correcta terminación.

Asimismo, empleará mano de obra calificada para cada tipo de tarea a desarrollar. La Inspección de Obra queda facultada para solicitar, a su solo juicio, la sustitución de cualquier equipo, herramienta, material, operario y/o técnico que no garantice el resultado del trabajo y/o la adecuada salvaguarda de las partes originales del edificio.

11.13 Trámites, Gestiones y Permiso

 	GERENCIA DE VIAS Y OBRAS	
	REPARACION ESTRUCTURAL DE 4 PUENTES METALICOS GRAL. GUIDO - EMPALME PINAMAR LINEA ROCA - LARGA DISTANCIA	<i>Revisión 00</i>
		<i>PET n° GR-VO-ET-050</i>
		<i>Fecha: 07/01/2021</i>
		<i>Página 20 de 39</i>

De corresponder el cumplimiento del Decreto 1063/82, LA CONTRATISTA realizará las gestiones necesarias para la presentación y aprobación previa de los trabajos ante la Comisión Nacional de Museos, Monumentos y Lugares Históricos.

Por su parte, LA CONTRATISTA realizará las gestiones que fuesen necesarias ante las empresas de Telefonía, Electricidad, Gas y otros para el retiro y/o reacomodamiento de las redes del edificio o zona a intervenir. También deberá gestionar los permisos municipales para el tratamiento y disposición de materiales producidos.

11.14 Relaciones Con Otros Contratistas

LA CONTRATISTA deberá facilitar la marcha simultánea o sucesiva de los trabajos ejecutados por ella y los que el organismo licitante decida realizar directamente o por intermedio de otros contratistas, debiendo cumplir las indicaciones que en tal sentido formule el Inspector de Obra respecto al orden de ejecución de esos trabajos, incluyendo la ayuda de gremios que corresponda.

La vigilancia general de la obra quedará a cargo de LA CONTRATISTA principal. Convendrá con los otros contratistas y con intervención decisiva del Inspector de Obra, en caso de desinteligencia, respecto a la ubicación de los materiales y enseres.

Estará igualmente obligada a unir en forma apropiada su obra a la de los demás contratistas, ajustándose a las indicaciones que se impartirán o al espíritu de los planos y especificaciones.

Si LA CONTRATISTA experimenta demoras o sufre estorbo en sus trabajos por hechos, faltas, negligencias o retrasos de otros contratistas, deberá dar inmediatamente cuenta del hecho a la Inspección de Obra para que ésta tome las determinaciones a que haya lugar.



11.15 Iluminación y Fuerza Motriz

La obtención y el consumo de la energía para la ejecución de la obra, como así también para la iluminación necesaria para la ejecución de trabajos en horarios nocturnos o donde la Inspección de Obra considere necesario, y la provisión de fuerza motriz para los equipos e implementos de construcción, propios y de los subcontratistas, serán implementados y costeados por LA CONTRATISTA, a cuyo cargo estará el tendido de la líneas provisorias con ajuste a las exigencias de carácter técnico reglamentarias para dichas instalaciones.

Será rechazada toda instalación que no guarde las normas de seguridad para el trabajo, o que presente tendidos desprolijos o iluminación defectuosa, y todo otro vicio incompatible al sólo juicio de la Inspección de Obra.

La Inspección de Obra, si fuera absolutamente necesario a los fines de cumplir con lo especificado en el presente documento, podrá exigir el suministro de equipos electrógenos que aseguren la provisión y mantenimiento de la energía eléctrica, durante la ejecución de los trabajos y hasta la recepción provisional por cuenta y cargo de LA CONTRATISTA.

Será rechazada toda instalación que no guarde las normas de seguridad para el trabajo o que presente tendidos desprolijos o iluminación defectuosa y todo otro vicio incompatible al solo juicio de la Inspección de Obra.

 	GERENCIA DE VIAS Y OBRAS	
	REPARACION ESTRUCTURAL DE 4 PUENTES METALICOS GRAL. GUIDO - EMPALME PINAMAR LINEA ROCA - LARGA DISTANCIA	<i>Revisión 00</i>
		<i>PET n° GR-VO-ET-050</i>
		<i>Fecha: 07/01/2021</i>
		<i>Página 21 de 39</i>

11.16 Provisión De Agua

Será la obligación de LA CONTRATISTA efectuar las gestiones pertinentes, así como el pago de los costos relativos, para asegurar el suministro de agua necesaria para la realización de las obras.

Además, LA CONTRATISTA arbitrará los medios para el aprovisionamiento de agua potable para consumo, debiéndose realizar los análisis de potabilidad correspondientes en caso de ejecutarse perforaciones. Previo a la Recepción Definitiva de las obras, deberá proceder al cegado de las mismas y/o cierre de las conexiones de acuerdo a Normas del Ente Prestatario del Servicio.

11.17 Evacuación de aguas servidas

Se adoptarán las medidas necesarias y se ejecutarán las obras adecuadas para evacuar las aguas servidas de los servicios sanitarios durante el período de la obra, a fin de evitar peligros de contaminación, malos olores, etc. No se permitirá el desagüe de aguas servidas a canales o zanjas abiertas.

Para la ejecución del sistema de desagüe se aplicarán las reglamentaciones vigentes en el Ente Prestatario del Servicio.

11.18 Responsabilidad por Elementos de la Obra



LA CONTRATISTA será responsable por la totalidad de los elementos pertenecientes a la Obra de Arte, tanto al momento de iniciar la obra, como durante la misma. Por lo expresado, deberá hacerse cargo de roturas, faltantes, o pérdidas, estando a su exclusivo cargo la reposición de estos elementos.

Artículo 12° - Provisiones a cargo de LA CONTRATISTA

LA CONTRATISTA deberá proveer todos los materiales y consumibles necesarios para la ejecución de la totalidad de los trabajos objeto de la presente Especificación Técnica, los cuales deberán respetar las normativas vigentes (ver Artículo 9 del presente documento).

Asimismo, para la concreta ejecución de los trabajos tanto de campo como de gabinete, LA CONTRATISTA deberá proveer todos los medios (personal, movilidad, permisos, etc.) en cantidad necesaria y calidad suficiente para cumplir con los plazos especificados.



LA CONTRATISTA deberá disponer de los elementos de trabajo (andamios, escalas y escaleras, plataformas con brazo telescópico, cable guía, correajes de seguridad, cascos, herramientas, equipamiento, etc.) adecuados que satisfagan las normas de seguridad contra riesgos de accidente, no sólo para efectuar los trabajos contratados y el movimiento de materiales en/para la zona de trabajo sino también para garantizar el acceso y la visualización de las zonas a intervenir.

 	GERENCIA DE VIAS Y OBRAS	
	REPARACION ESTRUCTURAL DE 4 PUENTES METALICOS GRAL. GUIDO - EMPALME PINAMAR LINEA ROCA - LARGA DISTANCIA	<i>Revisión 00</i>
		<i>PET n° GR-VO-ET-050</i>
		<i>Fecha: 07/01/2021</i>
	<i>Página 22 de 39</i>	

12.1 - Provisiones para la Inspección

La empresa CONTRATISTA proveerá y pondrá a disposición permanente de los inspectores designados por SOFSE, desde los diez (10) días contados desde el Acta de Inicio de la obra, los siguientes elementos, entregados en oficinas de la Gerencia de Vía y Obra o bien en obrador, que quedaran en poder del Comitente:

- Dos (2) Arnés de seguridad certificado Iram con cabo de vida.
- Dos (2) equipos/capas de lluvia impermeable. Nylon, 10000 mm H2O, interior mesh. Con capucha. Talle L.
- Dos (2) Cintas de Medición de 5m de metal.
- Un (1) Medidor de espesores de metales por ultrasonido, tipo “Mess modelo DR-4”, rango de medición de 0,8 a 200milímetros o superior calidad.
- Un (1) extensor soporte con zoom y bluetooth, tipo “Nisuta modelo Ns-psez” o superior calidad.
- Un (1) Torquímetro dinanométrico tipo “click”, tamaño de encastre de 1”, rango de torque 1500 Nm.
- Un (1) Calibre analógico universal metálico, tipo “Mitutoyo Modelo 530-312B-10”, rango de medición 150mm, Resolución / Graduación 0,02mm/.001" y Exactitud ±0,03mm o superior calidad
- Una (1) computadora portátil tipo notebook, del estilo ultrabook (liviana), nueva a estrenar de igual o superior calidad a la descripta a continuación, con las siguientes características:
 - Procesador: Intel i7 o superior, 6ta generación o superior.
 - Memoria: 16Gb DDR3 o superior.
 - Disco Rígido: SSD de capacidad 512GB o superior.
 - Placa de video dedicada tipo Nvidia, de al menos 1GB de memoria.
 - Pantalla: 17' pulgadas.
 - Ethernet + Wifi + Bluetooth.
 - USB 3.0.
 - Salida HDMI.
 - Batería de 9 celdas.
 - Mouse óptico inalámbrico.
 - Valija de acarreo correspondiente.
 - Sistema Operativo: Windows 10 (64 bits) o superior con su respectiva licencia.
 - Microsoft Office 2010 o superior con su respectiva licencia ilimitada.
 - Autocad 2019 o superior con su respectiva licencia ilimitada.
 - Antivirus NOD 32 o similar con su respectiva licencia ilimitada.
 - Garantías: 1 año.
- Un (1) Modem USB 4G liberado, con línea celular de datos, con abono de 5GB/mes, dando cobertura durante el plazo de obra.
- Un (1) Equipo de Telefonía Celular nuevo tipo Smartphone sistema operativo Android, sin uso, con un servicio habilitado con no menos de 200 minutos libres y servicio de datos

 	GERENCIA DE VIAS Y OBRAS	
	REPARACION ESTRUCTURAL DE 4 PUENTES METALICOS GRAL. GUIDO - EMPALME PINAMAR LINEA ROCA - LARGA DISTANCIA	<i>Revisión 00</i>
		<i>PET n° GR-VO-ET-050</i>
		<i>Fecha: 07/01/2021</i>
		<i>Página 23 de 39</i>

ilimitado. Los cargos por servicios de comunicaciones correrán por cuenta de LA CONTRATISTA, desde la firma del Acta de Inicio hasta la Recepción Provisoria de la obra.

La correspondiente empresa CONTRATISTA proveerá y pondrá a disposición permanente para uso de S.O.F.S.E., desde el inicio de la obra **hasta la Recepción Definitiva**, los siguientes elementos:

- Un (1) vehículo 0 km tipo Camioneta de cabina doble con caja para mínimo cuatro (4) pasajeros, con motor diésel turbo de potencia superior a los 150 CV, a efectos de realizar la inspección, certificación y control de la obra. Dicho vehículo deberá estar equipado como mínimo con dirección asistida, calefacción y aire acondicionado, sistema de ABS en las cuatro ruedas, cinturones inerciales para todos los pasajeros, Airbags para conductor y acompañante, y navegador satelital con GPS de marca reconocida.

Deberán estar provistos de los accesorios necesarios para la circulación por las rutas de la provincia de Buenos Aires y Ciudad Autónoma de Buenos Aires (balizas, matafuego, apoya cabezas delanteros y traseros, linterna, chaleco reflectante, botiquín de primeros auxilios, etc.), tuercas de seguridad. Se incluye la provisión y colocación de dos logos de 0.5m2 aplicados en sus laterales.

Estarán a cargo de LA CONTRATISTA, el mantenimiento, revisiones eventuales o de rutina, servicio de auxilio, reparaciones, provisión de combustibles y lubricantes mediante la modalidad de tarjetas con precarga con una cobertura de 400 litros de combustible por mes (por ejemplo la tarjeta RUTA de YPF), peajes (mediante chip de telelectura), seguros (todo riesgo sin franquicia), patentes e impuestos y todos aquellos gastos aparejados por el uso del vehículo.

LA CONTRATISTA deberá proveer estos servicios referidos a la movilidad hasta la suscripción de la Recepción Definitiva de la obra sin observaciones, luego de la cual los vehículos quedarán en poder del COMITENTE debiendo gestionar LA CONTRATISTA la transferencia con costos a su cargo.



El costo de estas provisiones se incluirá en la planilla de cotización dentro del ítem Obrador.

Artículo 13° - Control de los Trabajos

LA CONTRATISTA será la responsable de implementar los sistemas de información necesarios para un correcto y ordenado seguimiento de las tareas a realizar por la misma. También deberá mantener los sistemas de información actualizados posibilitando a la Inspección llevar un control sistemático de las tareas.

LA CONTRATISTA será la encargada de producir, a expresa solicitud de la Inspección, toda la información que resulte necesaria ya sea de carácter técnico, administrativo u operativo, estando siempre disponible para su consulta.

LA CONTRATISTA elaborará partes diarios de producción, los cuales deberán ser entregados diariamente a la Inspección de Obra a través de "Nota de Pedido" firmada por el Jefe de Obra. Dichos partes deberán contener todos los eventos relevantes de la jornada de trabajo, incluyendo: trabajos realizados en correlación con los ítems de certificación, listado de personal con horas trabajadas, listado de equipos utilizados, materiales consumidos, stock de materiales, listado de

 	GERENCIA DE VIAS Y OBRAS	
	REPARACION ESTRUCTURAL DE 4 PUENTES METALICOS GRAL. GUIDO - EMPALME PINAMAR LINEA ROCA - LARGA DISTANCIA	<i>Revisión 00</i>
		<i>PET n° GR-VO-ET-050</i>
		<i>Fecha: 07/01/2021</i>
		<i>Página 24 de 39</i>

materiales producidos, presencia de responsable de seguridad e higiene, listado de subcontratistas presentes, condiciones climáticas, inspecciones de terceros y horas trabajadas.

Mensualmente LA CONTRATISTA deberá presentar un informe en el que se asentará lo siguiente:

1. Tareas desarrolladas en el mes, en relación al cronograma aprobado.
2. Consumo de materiales.
3. Utilización de equipos.
4. Cantidad de personal.
5. Avances en la fabricación, reparación o instalación de equipos.
6. Cantidad y tipo de materiales producidos y lugar de acopio.
7. Detalles de las tareas en que se manifestaron problemas, o potencialmente conflictivas, y medidas adoptadas o a adoptar.
8. Días de lluvia y comprobantes de partes meteorológicos.
9. Todo otro tipo de datos que sirvan para un mejor entendimiento, seguimiento y control de los trabajos.
10. Recopilación de partes diarios.

La Inspección tendrá libre acceso a todos los sectores del obrador, gabinete, de observación, de realización de ensayos y de toma de muestras, con el objeto de proceder a la fiscalización y/o verificación de las tareas realizadas.

Cuando dichas tareas fueran efectuadas por terceros Contratistas, o en establecimientos de terceros proveedores, LA CONTRATISTA deberá tomar los recaudos necesarios para que la Inspección tenga libre acceso a dichos espacios físicos y cuente con las facilidades necesarias para llevar adelante su cometido.



Cuando la Inspección constatará defectos provocados por deficientes procedimientos de trabajo, podrá ordenar a LA CONTRATISTA la reparación o el reemplazo de lo defectuoso o la mejora en el proceso, quedando a cargo de LA CONTRATISTA los costos provocados por los defectos u errores.

Si la Inspección no hubiera formulado, en su oportunidad, observaciones por equipamientos y herramientas o trabajos defectuosos, no estará implícita la aceptación de los mismos, y la Inspección podrá ordenar las correcciones o indicaciones que correspondan, en el momento de evidenciarse las deficiencias, siendo también a cargo de LA CONTRATISTA el costo correspondiente.

Las comunicaciones entre LA CONTRATISTA y la Inspección se realizarán por medio del libro de "Notas de Pedido", y entre la Inspección de Obras y LA CONTRATISTA por medio del libro de "Ordenes de Servicio", ambos libros estarán conformados por folios triplicados, estos serán provistos por LA CONTRATISTA y sus hojas serán numeradas correlativamente. Dichos libros permanecerán a disponibilidad de la inspección de obra.

Artículo 14° - Materiales

Los materiales a emplear en la ejecución de la Obra responderán a las especificaciones técnicas incluidas en cada uno de los rubros correspondientes, también deberán cumplir con las normas I.R.A.M. correspondientes y serán, en todos los casos, de la mejor calidad dentro de su respectiva clase y de marca reconocida. LA CONTRATISTA pondrá a consideración de la Inspección de Obra,

 	GERENCIA DE VIAS Y OBRAS	
	REPARACION ESTRUCTURAL DE 4 PUENTES METALICOS GRAL. GUIDO - EMPALME PINAMAR LINEA ROCA - LARGA DISTANCIA	<i>Revisión 00</i>
		<i>PET n° GR-VO-ET-050</i>
		<i>Fecha: 07/01/2021</i>
		<i>Página 25 de 39</i>

para su aprobación, las marcas y modelos de la totalidad de los materiales a emplear en la presente obra.

LA CONTRATISTA deberá acopiar en el obrador todos los materiales necesarios para los trabajos diarios programados quedando a criterio de SOFSE la aplicación de sanciones en el caso de constatarse el incumplimiento de esta premisa.

14.1 Marcas de Materiales

En los casos en que se mencionen marcas en la presente especificación, lo es al solo efecto de señalar las características generales y tipologías de referencia del objeto pedido. LA CONTRATISTA podrá ofrecer productos similares de marcas alternativas, en tanto las mismas ofrezcan una calidad o características técnicas superadoras, quedando la última decisión respecto a aprobación de los materiales a cargo de la Inspección de Obra de SOFSE.

En aquellos casos en que existan razones técnicas debidamente fundadas respecto a la elección de una marca en particular, LA CONTRATISTA deberá proveer la marca especificada, siempre que la misma sea justificada conforme reglamento de compras y contrataciones.

Artículo 15° - Equipos, máquinas y herramientas

Los equipos, máquinas y herramientas a utilizar por LA CONTRATISTA para la ejecución de los trabajos en obra y manipuleo de los materiales deberán reunir las características necesarias y suficientes que aseguren la obtención de la calidad exigida como así también la debida seguridad al realizar las operaciones y trabajos para la obra y el personal afectado.



15.1 Andamios

Para la realización de los trabajos que requiera el uso de andamios, se utilizarán el fijo pre armado o de caño y nudo. El uso de uno u otro quedará sujeto a la propuesta de LA CONTRATISTA y a la aprobación de la Inspección de Obra. Queda expresamente prohibido el uso de silletas o de balancines manuales.

Los andamios fijos o móviles deberán permitir el acceso fácil, cómodo y seguro a todas y cada una de las partes a intervenir. Podrán ser móviles, con ruedas de goma. En cualquier caso, cumplirán con las normas de seguridad vigentes.

Los pisos operativos de los andamios serán construidos de chapa doblada, de una resistencia suficiente como para asegurar su estabilidad y soportar las cargas a las que serán sometidos durante el desarrollo de los trabajos.

Los parantes verticales no podrán apoyar en forma directa sobre los solados. Dispondrán siempre de una base metálica, la que a su vez descansará sobre un taco de madera. Tanto la base como el taco tendrán la rigidez suficiente como para asegurar una adecuada repartición de las cargas sobre la superficie de apoyo, evitando el efecto de punzonado.

 	GERENCIA DE VIAS Y OBRAS	
	REPARACION ESTRUCTURAL DE 4 PUENTES METALICOS GRAL. GUIDO - EMPALME PINAMAR LINEA ROCA - LARGA DISTANCIA	<i>Revisión 00</i>
		<i>PET n° GR-VO-ET-050</i>
		<i>Fecha: 07/01/2021</i>
	<i>Página 26 de 39</i>	

Los andamios deberán contar con las barandas y demás elementos exigidos por las normas de seguridad vigentes para el gremio de la construcción y deberán cumplir con las reglamentaciones municipales vigentes. Estarán dotados de escaleras de servicios, las que serán cómodas y seguras para permitir el eventual movimiento de operarios y técnicos de uno a otro nivel operativo, durante la intervención a desarrollar.

La totalidad de los elementos que conformen las estructuras de andamios serán los que correspondan al sistema comercial elegido. No se admitirá la mezcla de elementos que pertenezcan a sistemas distintos (siempre que no sean compatibles) ni sujeciones precarias (por ej: las realizadas mediante ataduras de alambres).

En el montaje se evitará dejar expuestos elementos que por sus características formales (filos, bordes cortantes, etc.) puedan causar accidentes al personal o terceros. Los elementos que presenten estas características (por ej: extremos de pernos roscados y/o tornillos) deben ser cubiertos adecuadamente (por ej: mediante un capuchón de plástico o goma). La Inspección de Obra queda facultada para solicitar las modificaciones que crea convenientes a efectos de solucionar este tipo de inconvenientes.

15.2 Apuntalamientos

Se deberá prever la necesidad de la utilización de estructuras de apuntalamiento que permitan realizar sobre la estructura las tareas especificadas en el presente documento.

Para la materialización de la estructura auxiliar se podrá contemplar la posibilidad del uso de **pilastras de durmientes**. En dicho caso se deberá aplicar, con total rigurosidad, la correspondiente normativa (IGVO(OA)007). En el caso de optar por esta alternativa S.O.F.S.E. proveerá los durmientes producidos, los cuales serán entregados a LA CONTRATISTA en la estación de Gral. Guido. Una vez desarmada y retirada la pilastra, LA CONTRATISTA deberá devolver todos los durmientes utilizados al mismo lugar de donde los retiró.

Antes del montaje y/o construcción de la estructura auxiliar se deberá preparar la zona mediante desbosque, desmalezado y limpieza del área de trabajo y sus inmediaciones y eventualmente el reemplazo y/o compactación de la capa superior.



En la memoria descriptiva de los trabajos a realizar perteneciente al proyecto ejecutivo, LA CONTRATISTA deberá especificar el procedimiento y la secuencia de trabajo a implementar para la materialización del apuntalamiento. LA CONTRATISTA únicamente procederá a la realización de esta etapa, previa aprobación de la Inspección de Obra.

Una vez terminados los trabajos LA CONTRATISTA deberá demoler / retirar la totalidad de la estructura auxiliar construida que ocupe la zona de libre escurrimiento sobre el lecho.

LA CONTRATISTA deberá contemplar la provisión y transporte de materiales, equipos y mano de obra necesaria para la ejecución de lo aquí especificado.

Artículo 16° - Documentación de final de obra

Conjuntamente con la finalización de los trabajos y previo a la solicitud del Acta de Recepción Provisoria, LA CONTRATISTA entregará a la Inspección de Obra tres copias en papel firmadas por

 	GERENCIA DE VIAS Y OBRAS	
	REPARACION ESTRUCTURAL DE 4 PUENTES METALICOS GRAL. GUIDO - EMPALME PINAMAR LINEA ROCA - LARGA DISTANCIA	<i>Revisión 00</i>
		<i>PET n° GR-VO-ET-050</i>
		<i>Fecha: 07/01/2021</i>
		<i>Página 27 de 39</i>

el profesional correspondiente y en formato digital mediante memoria USB (pendrive) la totalidad de la documentación conforme a obra correspondiente a los trabajos realizados.

Artículo 17° - Garantía Técnica y Vicios Ocultos

LA CONTRATISTA garantizará la buena calidad de los materiales utilizados y de los trabajos realizados por los deterioros y/o fallas que puedan sufrir por causa propia o por cualquier otra causa que resulte de la operación normal del servicio ferroviario. Se debe incluir en el alcance del suministro la totalidad de los insumos y consumibles necesarios para el funcionamiento de la instalación durante el período de garantía.

El plazo durante el cual se otorgará la garantía será de doce (12) meses, contados a partir de la firma del Acta de Recepción Provisoria sin observaciones. Durante este período, la reparación de los deterioros y/o fallas será hecha por LA CONTRATISTA a su costa. Si la Inspección interpretara que la aparición de deterioros y/o fallas ha tenido origen en algún defecto de fabricación, ejecución o instalación, se entenderá que hay vicio oculto y será de aplicación lo establecido en el artículo correspondiente con más las responsabilidades establecidas en el Código Civil y Comercial de la Nación.

En caso de incumplimiento de LA CONTRATISTA de su obligación de reparar los deterioros y/o fallas que se produjeran durante el período de garantía en el tiempo previsto, SOFSE tendrá el derecho a efectuar la reparación por sí o por intermedio de terceros, recuperando los costos de todo tipo que por tal razón hubiese asumido, mediante compensación por cualquier suma que adeudare a LA CONTRATISTA por cualquier motivo, o del Fondo de Reparos; ello además de aplicar la multa que corresponda. Luego de la Recepción Definitiva LA CONTRATISTA será responsable en los términos de los Artículos 1273, 1274, 1275 y 1277 del Código Civil y Comercial de la Nación.



17.1 Recepción provisoria

Una vez terminados los trabajos, se realizará una visita conjunta entre LA CONTRATISTA y la Inspección de Obra y de no mediar defectos, ni imperfecciones o vicios aparentes en la ejecución de los trabajos contratados de acuerdo a la presente documentación, se procederá a recibir provisoriamente la ejecución de los trabajos mediante la firma del "ACTA DE RECEPCIÓN PROVISORIA".

17.2 Recepción definitiva

Una vez transcurrido el plazo de garantía y de no observarse defectos, ni imperfecciones o vicios aparentes y/u ocultos, se procederá a recibir definitivamente la ejecución de los trabajos mediante la firma del "ACTA DE RECEPCIÓN DEFINITIVA".

Artículo 18° - Proyecto Ejecutivo

 	GERENCIA DE VIAS Y OBRAS	
	REPARACION ESTRUCTURAL DE 4 PUENTES METALICOS GRAL. GUIDO - EMPALME PINAMAR LINEA ROCA - LARGA DISTANCIA	<i>Revisión 00</i>
		<i>PET n° GR-VO-ET-050</i>
		<i>Fecha: 07/01/2021</i>
		<i>Página 28 de 39</i>

LA CONTRATISTA deberá realizar el Proyecto Ejecutivo de las tareas a ejecutar. Será la responsable de realizar la Ingeniería de detalle, así como también de proveer de todos los materiales, todos los equipos para el montaje, y la mano de obra. Deberá realizar la puesta en servicio y todas las tareas necesarias para que la obra cumpla con su fin de acuerdo a las reglas del buen arte, respetando todas las Normas y Reglamentaciones vigentes.

Toda la Documentación que sea parte del proyecto deberá ser presentada con la suficiente anticipación a la Inspección de Obra para su observación y/o corrección, y su posterior conformidad y aprobación.



LA CONTRATISTA deberá ejecutar el proyecto de ingeniería de obra, y estudios y cálculos necesarios para la ejecución de la obra en su totalidad. Los cálculos serán presentados debidamente firmados por profesional matriculado y representante técnico de la empresa contratista.

En caso de que por razones constructivas o de avance de las tareas sea necesario introducir algún cambio en lo proyectado, deberá presentarse a la Inspección de Obra con la suficiente anticipación para su revisión y aprobación.

La aprobación de la documentación de ingeniería básica e ingeniería de detalle no significará delegación de responsabilidades en la Inspección de Obra, siendo LA CONTRATISTA la única responsable por el correcto cumplimiento y ejecución de la estructura.

LA CONTRATISTA presentará el proyecto ejecutivo a la Inspección para su aprobación y su ejecución, dicha documentación constará de:

1. **Memoria descriptiva** de la totalidad de los trabajos a realizar especificados en el presente documento. Deberá indicar la metodología de trabajo adoptada de cada una de las distintas tareas, describiendo en detalle las secuencias a seguir para cumplir con lo especificado en los puntos 19.2.2 y 19.2.3.
2. **Plan de trabajos/Cronograma de Tareas**, el cual deberá incluir:
 - Detalle de Rubros y sus ítems, los cuales a su vez deberán estar desglosados en sus tareas más críticas. Dichos ítems estarán identificados por diferentes colores a los efectos de simplificar su lectura.
 - **Secuencia de realización de los trabajos: Se deberá especificar por etapas la secuencia que LA CONTRATISTA propone para realizar las estructuras auxiliares de apuntalamiento y los posteriores trabajos.** Dicha planificación deberá ser revisada y luego aprobada, con las iteraciones que resulten necesarias, por la Inspección de Obra.
 - La planilla deberá estar dividida por días identificando los fines de semana, así como el inicio y fin de cada mes.
3. **Curva de inversión**, que deberá incluir:
 - Programa de inversiones, sobre la base del programa de trabajos. Las inversiones serán imputadas en ese programa en correspondencia con el mes en que se ejecutan las respectivas tareas.
 - Las planillas se realizarán en el programa Excel de Microsoft, por lo que la Curva Financiera deberá estar ligada a las modificaciones que sufra el Cronograma de Tareas en forma automática.

 	GERENCIA DE VIAS Y OBRAS	
	REPARACION ESTRUCTURAL DE 4 PUENTES METALICOS GRAL. GUIDO - EMPALME PINAMAR LINEA ROCA - LARGA DISTANCIA	<i>Revisión 00</i>
		<i>PET n° GR-VO-ET-050</i>
		<i>Fecha: 07/01/2021</i>
	<i>Página 29 de 39</i>	

4. **Memorias de cálculo:** se desarrollarán los cálculos necesarios para justificar los métodos y tipos de apuntalamiento de las vigas principales que se necesitaran realizar durante el desarrollo de los trabajos.
5. **Planos,** se desarrollarán los documentos necesarios para especificar los diseños con calidad de detalle. Contenido mínimo a volcar en planos:
 - 5.1 Planos de detalle de todas las piezas a colocar/cambiar en la estructura: dimensiones, corte, agujereado y perfilado de componentes con esquema de numeración de partes
 - 5.2 Implantación de Obrador.
 - 5.3 Detalles.
6. Toda otra información y/o **Especificación Técnica** que a juicio de la inspección resulte de importancia para definir los trabajos a realizar en la obra.

LA CONTRATISTA deberá estudiar y revisar toda la documentación exhaustivamente, previo a su ejecución, para que no existan dudas acerca del proceso constructivo y su avance, asumiendo la responsabilidad de la obra en su carácter de Interventor de la estructura.

A tales efectos LA CONTRATISTA designará un profesional universitario matriculado con antecedentes de una competencia acorde con la importancia de la obra y que acrediten su idoneidad a satisfacción de la Inspección de Obra. Ver artículo 8.



Artículo 19° - Descripción de los Trabajos

19.1 Descripción de las Problemáticas

Las problemáticas que se evidencian son las siguientes:

- **Estructura metálica dañada:**
 - En secciones correspondientes al centro de la luz, al tercio de la luz y en los apoyos, el proceso corrosivo ha generado agujeros en las alas inferiores.
 - En secciones coincidentes con el apoyo de durmientes se produjo una considerable disminución del espesor del ala superior.
 - En las planchuelas de las cruces de San Andrés y en arriostramientos transversales se observaron roturas, deformaciones permanentes e inadmisibles y excesiva disminución de espesores por efecto del proceso de corrosión.
- **Apoyos deteriorados:**
 - Laminación de placas de apoyo provocada por proceso corrosivo avanzado.
 - Rotura de bulones de anclaje de placa de apoyo.
- **Corrosión generalizada en toda la superestructura.**
- **Durmientes en estado defectuoso o de recambio.**

19.2 Descripción de las tareas a realizar

 	GERENCIA DE VIAS Y OBRAS	
	REPARACION ESTRUCTURAL DE 4 PUENTES METALICOS GRAL. GUIDO - EMPALME PINAMAR LINEA ROCA - LARGA DISTANCIA	<i>Revisión 00</i>
		<i>PET n° GR-VO-ET-050</i>
		<i>Fecha: 07/01/2021</i>
		<i>Página 30 de 39</i>

Todos los trabajos requeridos deberán ser realizados conformes y de acuerdo a su fin, para lo cual deberán considerarse incluidos todos los elementos y medios necesarios para el correcto funcionamiento, aun cuando no se mencionen explícitamente en la presente especificación.

Se deberá considerar incluido el apuntalamiento de vía, en el caso de que se requiera para permitir la operatividad del servicio ferroviario luego de cada intervención en las ventanas de trabajo disponibles, según sea la modalidad adoptada del Proyecto Ejecutivo.

Los materiales producidos de interés para SOFSE serán indicados por la Inspección, transportados y depositados por LA CONTRATISTA en el lugar indicado oportunamente.

El producido, que no sea de interés para SOFSE, será retirado por LA CONTRATISTA fuera del terreno ferroviario, quedando a cargo de LA CONTRATISTA la disposición final del mismo, sin que ello ocasione daños o perjuicios a terceros.

Los trabajos a realizar consisten en la materialización de:

19.2.1 TAREAS PREVIAS

Previo al comienzo de la obra se deberán realizar las siguientes tareas:



- Relevamiento pormenorizado del estado actual de las estructuras, de manera tal de adecuar la Memoria Descriptiva presentada en instancia de Oferta a las singularidades que se evidencien en ese momento.
- Provisión y montaje de cartel de Obra.
- Construcción del obrador.
- Instalación de baños químicos para personal de obra.
- Proyecto Ejecutivo.

LA CONTRATISTA deberá proveer un cartel de obra según las especificaciones del Anexo III, instalarlo y mantenerlo durante el transcurso de la obra en el sitio que indique la Inspección de Obra. LA CONTRATISTA, considerando las necesidades de la obra, presentará el diseño del obrador, características y todo otro elemento que permita a la Inspección de Obra abrir juicio a los fines de lograr la aprobación con que deberá contar, previamente a la ejecución de todas las obras provisionales para obradores.

Este contará con oficinas, depósito, vestuario y locales sanitarios, de acuerdo a las reglamentaciones vigentes, pudiendo ser reemplazado por obrador rodante, con las mismas comodidades detalladas anteriormente, previa aprobación de la Inspección, asimismo proveerá las comodidades y elementos para la Inspección indicadas en el PCTG.

LA CONTRATISTA deberá proveer y asegurar el uso de los elementos de protección por parte tanto de su personal como de cualquier otra persona afectada a las tareas de la obra de conformidad a la normativa y a las mejores prácticas en la materia.

19.2.1.1 Delimitaciones y Vallado

 	GERENCIA DE VIAS Y OBRAS	
	REPARACION ESTRUCTURAL DE 4 PUENTES METALICOS GRAL. GUIDO - EMPALME PINAMAR LINEA ROCA - LARGA DISTANCIA	<i>Revisión 00</i>
		<i>PET n° GR-VO-ET-050</i>
		<i>Fecha: 07/01/2021</i>
	<i>Página 31 de 39</i>	

Comprende la provisión de materiales y personal necesario para delimitar las áreas de trabajo, bajo y sobre los puentes.

En todo momento, se tendrán perfectamente delimitadas las áreas de trabajo observando las normas de seguridad hacia el personal y el público.

Al momento de ocupar la calle o vía pública, se contemplará mantener un paso vehicular constante de por lo menos un carril y un pasillo peatonal seguro de 1,20 m como mínimo, pudiendo acceder mediante permisos en días especiales a la anulación completa del paso vehicular, necesaria para los desmontajes en las partes centrales de los tableros.

Todas estas tareas deberán contar con los permisos, señalizaciones, vallados y medidas de seguridad necesaria y exigida por el municipio correspondiente y la autorización gestionada por LA CONTRATISTA.

19.2.1.2 Limpieza

Comprende la eliminación total de basura y retiro de todo elemento extraño que se encuentre dentro de la zona definida en el alcance de las tareas a realizar.

El producido, que no sea de interés para SOFSE, será retirado por LA CONTRATISTA fuera del terreno ferroviario, quedando a cargo del contratista la disposición final del mismo, sin que ello ocasione daños o perjuicios a terceros.

19.2.2 REPARACION ESTRUCTURA METALICA



19.2.2.1 Refuerzo de ala inferior en vigas principales

Comprende la provisión y montaje de chapa de refuerzo del ala inferior en las dos vigas principales de los tramos especificados en la tabla del plano GR-VO-ET-050-PL-001. La chapa de refuerzo se unirá al ala existente mediante bulones con uniones del tipo deslizamiento crítico. La misma deberá llegar al pie de obra con:

- Todos sus agujeros realizados en taller.
- Tratamiento anticorrosivo y pintado en todas sus superficies.

En dicha situación se deberá realizar la siguiente secuencia:

- a. Apuntalamiento parcial de la viga. El mismo debe permitir seguir trabajando sobre sectores parciales del ala inferior (para poder realizar los siguientes pasos de la presente secuencia) y simultáneamente garantizar la estabilidad de la viga frente a las cargas de peso propio y peso del paquete de vía.
- b. Retirar los remaches existentes que vinculan a los perfiles L con en el ala inferior.
- c. Limpieza, control y rectificado (en caso de que sea necesario aumentar el diámetro) de los agujeros en ala y ángulos existentes.
- d. Limpiar y rellenar los huecos existentes con poliuretano con el objeto de evitar dejar espacios y huecos que propicien la formación del proceso de oxidación.

 	GERENCIA DE VIAS Y OBRAS	
	REPARACION ESTRUCTURAL DE 4 PUENTES METALICOS GRAL. GUIDO - EMPALME PINAMAR LINEA ROCA - LARGA DISTANCIA	<i>Revisión 00</i>
		<i>PET n° GR-VO-ET-050</i>
		<i>Fecha: 07/01/2021</i>
		<i>Página 32 de 39</i>

- e. Realizar tratamiento anticorrosivo (FOSFATIZANTE Y ANTIOXIDO) a la superficie resultante del ala inferior que tendrá contacto con la chapa de refuerzo.
- f. Montaje de la placa de refuerzo: todas las superficies de unión, incluidas las adyacentes a las cabezas de los tornillos, tuercas y arandelas, deben estar libres de rebabas, suciedad o cualquier otra materia extraña que impida el perfecto contacto entre las piezas. Los agujeros deben estar alineados para permitir la inserción de los tornillos sin dañar sus roscas. Debe comprobarse antes de la colocación que las tuercas pueden desplazarse libremente sobre el tornillo.
- g. Colocación y ajuste de bulones.

Se utilizarán bulones ASTM 325/8.8, tuercas ASTM A563, arandelas ASTM F436. Se requerirán certificaciones emitidas por el fabricante o proveedor de los componentes (bulones, tuercas, arandelas). Se exigirá el uso de un calibrador de tensión normalizado para el apriete. Luego de aprobado el apriete, las tuercas se fijarán con 2 puntos de soldadura.

Todas las uniones abulonadas puntuales se diseñarán y ejecutarán como uniones a deslizamiento crítico según los requerimientos del CIRSOC 305-05.

La chapa agregada deberá quedar perfectamente solidaria al ala inferior existente, de manera tal que se pueda garantizar que todas las piezas responden a una única sección cuando es solicitada por esfuerzos de flexión perpendiculares a su eje longitudinal.

El acero de la chapa de refuerzo será de calidad F24 o superior.

Para el retiro de remaches existentes NO se podrá realizar a soplete. Se deberán mantener los orificios originales en diámetro y ubicación.

Posteriormente al retiro de los remaches y antes de la colocación de los bulones, se deberán revisar todos los agujeros existentes en el ala inferior, en búsqueda de fisuras que presenten la posibilidad de propagación de las mismas.

Ver plano GR-VO-ET-050-PL-001.



19.2.2.2 Refuerzo de ala superior en vigas principales

Comprende la provisión y montaje de chapa de refuerzo del ala superior en las dos vigas principales de los tramos especificados en la tabla del plano GR-VO-ET-050-PL-001. La chapa de refuerzo se unirá al ala existente mediante bulones con uniones del tipo deslizamiento crítico. La misma deberá llegar al pie de obra con:

- Todos sus agujeros realizados en taller.
- Tratamiento anticorrosivo y pintado en todas sus superficies.

En dicha situación se deberá realizar la siguiente secuencia:

- a. Apuntalamiento de toda la viga. El mismo debe garantizar la estabilidad de la viga frente a las cargas de peso propio y peso del paquete de vía.
- b. Retirar paquete de vía sobre la viga a intervenir.
- c. Retirar los remaches existentes que vinculan a los perfiles L con en el ala superior.
- d. Limpieza, control y rectificado (en caso de que sea necesario aumentar el diámetro) de los agujeros en ala y ángulos existentes.

 	GERENCIA DE VIAS Y OBRAS	
	REPARACION ESTRUCTURAL DE 4 PUENTES METALICOS GRAL. GUIDO - EMPALME PINAMAR LINEA ROCA - LARGA DISTANCIA	<i>Revisión 00</i>
		<i>PET n° GR-VO-ET-050</i>
		<i>Fecha: 07/01/2021</i>
	<i>Página 33 de 39</i>	

- e. Limpiar y rellenar los huecos existentes con poliuretano con el objeto de evitar dejar espacios y huecos que propicien la formación del proceso de oxidación.
- f. Realizar tratamiento anticorrosivo (FOSFATIZANTE Y ANTIOXIDO) a la superficie resultante del ala superior que tendrá contacto con la chapa de refuerzo.
- g. Montaje de la placa de refuerzo: todas las superficies de unión, incluidas las adyacentes a las cabezas de los tornillos, tuercas y arandelas, deben estar libres de rebabas, suciedad o cualquier otra materia extraña que impida el perfecto contacto entre las piezas. Los agujeros deben estar alineados para permitir la inserción de los tornillos sin dañar sus roscas. Debe comprobarse antes de la colocación que las tuercas pueden desplazarse libremente sobre el tornillo.
- h. Colocación y ajuste de bulones.

Se utilizarán bulones ASTM 325/8.8, tuercas ASTM A563, arandelas ASTM F436. Se requerirán certificaciones emitidas por el fabricante o proveedor de los componentes (bulones, tuercas, arandelas). Se exigirá el uso de un calibrador de tensión normalizado para el apriete. Luego de aprobado el apriete, las tuercas se fijarán con 2 puntos de soldadura.

Todas las uniones abulonadas puntuales se diseñarán y ejecutarán como uniones a deslizamiento crítico según los requerimientos del CIRSOC 305-05.

La chapa agregada deberá quedar perfectamente solidaria al ala superior existente, de manera tal que se pueda garantizar que todas las piezas responden a una única sección cuando es solicitada por esfuerzos de flexión perpendiculares a su eje longitudinal.

El acero de la chapa de refuerzo será de calidad F24 o superior.

Para el retiro de remaches existentes NO se podrá realizar a soplete. Se deberán mantener los orificios originales en diámetro y ubicación.

Posteriormente al retiro de los remaches y antes de la colocación de los bulones, se deberán revisar todos los agujeros existentes en el ala inferior, en búsqueda de fisuras que presenten la posibilidad de propagación de las mismas.

Una vez finalizados los trabajos correspondientes a la reparación estructural se deberá volver a colocar el paquete de vía sobre la estructura. Se deberá prestar especial atención a la necesidad de entallar los durmientes dado que el nivel de apoyo de los mismos se verá modificado. Para el entallamiento de los durmientes, y dejar la vía perfectamente nivelada, se respetarán los espesores mínimos de durmiente cumpliendo siempre con las reglas del buen arte.



Ver plano GR-VO-ET-050-PL-001.

19.2.2.3 Recambio y reparación de diagonales y arriostramientos transversales.

Comprende el retiro de la barra defectuosa existente y la provisión y montaje de su reemplazo, incluyendo los bulones de fijación.

Se deberán utilizar los agujeros existentes en los elementos a vincular.

El acero de las diagonales y los arriostramientos será de calidad F24 o superior.

 	GERENCIA DE VIAS Y OBRAS	
	REPARACION ESTRUCTURAL DE 4 PUENTES METALICOS GRAL. GUIDO - EMPALME PINAMAR LINEA ROCA - LARGA DISTANCIA	<i>Revisión 00</i>
		<i>PET n° GR-VO-ET-050</i>
		<i>Fecha: 07/01/2021</i>
		<i>Página 34 de 39</i>

En todos los casos, el elemento incorporado debe igualar o superar las características resistentes de los existentes y en ningún caso reducir la vida útil de la estructura que se está interviniendo.

Los perfiles y planchuelas a colocar deberán llegar al pie de obra con:

- Todos sus agujeros realizados en taller.
- Tratamiento anticorrosivo y pintado en todas sus superficies.

En dicha situación se deberá realizar la siguiente secuencia:

- a. Retirar los remaches existentes que vinculan a las barras a cambiar y retiro de las mismas.
- b. Limpieza, control y rectificado (en caso de que sea necesario aumentar el diámetro) de los agujeros en ala y ángulos existentes.
- c. Limpiar y realizar tratamiento anticorrosivo (FOSFATIZANTE Y ANTIOXIDO) a las superficies de la zona de unión de elementos.
- d. Montaje de las nuevas barras: todas las superficies de unión, incluidas las adyacentes a las cabezas de los tornillos, tuercas y arandelas, deben estar libres de rebabas, suciedad o cualquier otra materia extraña que impida el perfecto contacto entre las piezas. Los agujeros deben estar alineados para permitir la inserción de los tornillos sin dañar sus roscas. Debe comprobarse antes de la colocación que las tuercas pueden desplazarse libremente sobre el tornillo
- e. Colocación y ajuste de bulones.

Se utilizarán bulones ASTM 325/8.8, tuercas ASTM A563, arandelas ASTM F436. Se requerirán certificaciones emitidas por el fabricante o proveedor de los componentes (bulones, tuercas, arandelas). Se exigirá el uso de un calibrador de tensión normalizado para el apriete. Luego de aprobado el apriete, las tuercas se fijarán con 2 puntos de soldadura.

Todas las uniones abulonadas puntuales se diseñarán y ejecutarán como uniones a deslizamiento crítico según los requerimientos del CIRSOC 305-05.

Para el retiro de remaches existentes NO se podrá realizar a soplete. Se deberán mantener los orificios originales en diámetro y ubicación.

Posteriormente al retiro de los remaches y antes de la colocación de los bulones, se deberán revisar todos los agujeros existentes en búsqueda de fisuras que presenten la posibilidad de propagación de las mismas.

Ver plano GR-VO-ET-050-PL-001.



19.2.2.4 Reparación de apoyos

Placas de apoyo + Placa patín: Comprende el retiro de la placa de apoyo corroída, limpieza y tratamiento anticorrosivo de la zona y provisión y colocación de la placa de apoyo con sus correspondientes fijaciones.

Las placas deberán llegar al pie de obra listas para ser colocadas, con:

- Todos sus agujeros realizados en taller.
- Tratamiento anticorrosivo y pintado en todas sus superficies.

En dicha situación se deberá realizar la siguiente secuencia:

 	GERENCIA DE VIAS Y OBRAS	
	REPARACION ESTRUCTURAL DE 4 PUENTES METALICOS GRAL. GUIDO - EMPALME PINAMAR LINEA ROCA - LARGA DISTANCIA	<i>Revisión 00</i>
		<i>PET n° GR-VO-ET-050</i>
		<i>Fecha: 07/01/2021</i>
	<i>Página 35 de 39</i>	

- a. Apuntalamiento y gateado de la viga. El mismo debe permitir realizar los trabajos en la zona de apoyo y simultáneamente garantizar la estabilidad de la viga frente a las cargas de peso propio y peso del paquete de vía.
- b. Retirar los remaches y bulones existentes que vinculan al conjunto placa de apoyo + placa patín, al cordón inferior de la viga.
- c. Limpiar y realizar tratamiento anticorrosivo (FOSFATIZANTE Y ANTIOXIDO) a las superficies de contacto con la placa.
- d. Montaje y vinculación del nuevo conjunto de placas de apoyo.
- e. Se deberá controlar la nivelación de la superestructura y el apoyo uniforme en la superficie de descarga.

El acero de las placas será de calidad F24 o superior.

En todos los casos, el elemento incorporado debe igualar o superar las características resistentes de los existentes y en ningún caso reducir la vida útil de la estructura que se está interviniendo.

Para el retiro de las placas existentes NO se podrá realizar a soplete. Se deberán mantener los orificios originales en diámetro y ubicación.

Bulones de anclaje de placa de apoyo: Comprende el retiro del esparrago del bulón existente (descabezado), limpieza de la cavidad / noyo y la provisión y colocación de la barra de anclaje con sus correspondientes tuercas.

Se deberán utilizar anclajes químicos para la fijación de las barras y respetar todas las indicaciones dadas por el fabricante al momento de la colocación.

Para el retiro de los anclajes existentes NO se podrá realizar a soplete. Se deberán mantener los orificios originales en diámetro y ubicación.

Posteriormente al retiro de los remaches y antes de la colocación de los bulones, se deberán revisar todos los agujeros existentes en búsqueda de fisuras que presenten la posibilidad de propagación de las mismas.

En caso de que exista riesgo de colapso o movimiento de la viga durante la remoción de los anclajes, se deberá apuntalar a la viga correspondiente al apoyo a tratar.



Tanto el diámetro como la longitud de anclaje de los bulones serán iguales o mayores que la de los bulones a reemplazar.

El acero de las barras de anclaje (varillas roscadas) será de calidad ASTM A36 o superior.

El anclaje químico a utilizar será del tipo Hilti HVU o similar de calidad igual o superior.

Ver plano GR-VO-ET-050-PL-001.

19.2.3 APLICACION DE TRATAMIENTO ANTICORROSIVO EN ESTRUCTURAS METALICAS

 	GERENCIA DE VIAS Y OBRAS	
	REPARACION ESTRUCTURAL DE 4 PUENTES METALICOS GRAL. GUIDO - EMPALME PINAMAR LINEA ROCA - LARGA DISTANCIA	<i>Revisión 00</i>
		<i>PET n° GR-VO-ET-050</i>
		<i>Fecha: 07/01/2021</i>
		<i>Página 36 de 39</i>

Esta tarea comprende el tratamiento de todas las superficies metálicas que constituyan las superestructuras de todos los tramos de los puentes citados en el artículo 1.

Abarca las labores de limpieza, preparado de superficie y reconstitución de la protección anticorrosiva de todos los elementos metálicos asegurando la protección y durabilidad de estos.

LA CONTRATISTA deberá evaluar la necesidad del retiro o corrimiento del paquete de vía para poder realizar y garantizar la correcta aplicación del proceso.

A cargo del CONTRATISTA (prestación de equipo y personal calificado para su ejecución) se realizarán, a medida que se vaya ejecutando la aplicación de la última capa de pintura, en los sectores que indique la inspección de Obra, dos (2) instancias por viga de medición de calidad de adherencia mediante ensayo no destructivo de pintura Pull Off (Norma ASTM D 1186-01). De no cumplir con lo especificado con la Norma mencionada, se deberá rehacer el tratamiento anticorrosivo.



Procedimiento:

a. Preparación de la superficie:

- La limpieza se realizará mediante la proyección de chorro abrasivo sobre las superficies: arenado / hidroarenado / granallado / hidrogranallado. La preparación debe ser tal que asegure que la superficie se encuentre libre de grasa, aceites, polvo, suciedad, oxido y otros materiales extraños. Se debe realizar la limpieza hasta obtener un grado SSPC-SP6 o S2 y de acuerdo a la norma IRAM 1042 "Limpieza de estructuras férrreas para pintar".
- Se prevé la ejecución de chorro abrasivo completo, donde se deberá cumplir lo especificado en la norma SSPC-SP10 (Sa2 ½), a metal "casi blanco".
- Antes de realizar la proyección se procederá a limpiar las superficies utilizando detergente industrial, tipo "Biosolve", o calidad superior, donde se deberá cumplir lo especificado en la norma SSPC-SP1. Luego, se deberá escurrir con suficiente cantidad de agua limpia y se dejará secar completamente antes de continuar con otros pasos.
- En estructuras, ya sea por su accesibilidad u otra razón, sea imposible realizar limpieza con chorro abrasivo, la preparación de la superficie se realizara a través de medios mecánicos o manuales.
- En ese caso se busca llegar al objetivo, que es lograr una superficie de grado ST3, en dos (2) etapas:
 - Limpieza con Desoxidante - Fosfatizante: la solución limpiadora será aplicada en forma manual o mediante equipo de presión, seguido de un lavado con agua limpia.
 - Limpieza Manual y/o mecánica: un método para remover la cascarilla de laminación desprendida, herrumbre suelta y pintura descascarada con herramientas manuales o mediante equipos mecánicos.

b. Aplicación de imprimación y pintura:

- Es esencial que cualquier sustrato, preparado de acuerdo a lo especificado, sea completamente cubierto con imprimación dentro de las dos (2) horas después que la preparación de la superficie esté terminada.
- La imprimación será del tipo "Revesta 340 sp" o calidad superior. Se deberá aplicar una única mano que garantice un espesor 40-50 μm .

 	GERENCIA DE VIAS Y OBRAS	
	REPARACION ESTRUCTURAL DE 4 PUENTES METALICOS GRAL. GUIDO - EMPALME PINAMAR LINEA ROCA - LARGA DISTANCIA	<i>Revisión 00</i>
		<i>PET n° GR-VO-ET-050</i>
		<i>Fecha: 07/01/2021</i>
	<i>Página 37 de 39</i>	

- Luego de la imprimación se aplicara una capa de pintura intermedia del tipo “Revesta 349” o calidad superior mediante dos manos que garanticen un espesor de 140-160 μm .
- Como última capa se aplicara una terminación con pintura del tipo “Revesta 290” o calidad superior mediante dos manos que garanticen un espesor de 60-80 μm .
- Toda la pintura será aplicada principalmente por aire comprimido, o "airless", salvo que en algún lugar especial se requiera otros métodos, los cuales serán acordados previamente con la Inspección de Obra.
- Antes de utilizar las pinturas deberán ser mezcladas de manera de asegurar la uniformidad uniformar su composición.
- No se preparará más material de pintura del que se vaya a utilizar dentro del tiempo designado por el fabricante como “Vida Útil del Preparado”. Se prohíbe la extensión de la “Vida útil del Preparado” mediante el agregado de solventes.
- La mezcla se llevará a cabo en un área bien ventilada, limpia y libre de polvo.
- No se aplicará, en ningún caso, una mano de pintura sin estar perfectamente seca la anterior.
- Cuando se utilice la técnica de sopleteado, se requerirá la aplicación mediante pincel, previo al uso del soplete, en hendiduras, bulones, remaches, soldaduras, bordes y toda otra superficie donde el E.M.P.S. (Espesor Medio Pintura Seca) no pueda ser alcanzado solamente por el sopleteado.
- El uso de pinceles con manijas más largas de 40 cm y rodillos con mangos que superen los dos metros no están permitidos.



c. Inspección de Aplicación de pintura:

- La inspección final tiene como objeto el chequeo de espesores de pintura seca de cada capa, terminación, formación de grumos, ensayos e inspección visual.
- Todos los defectos hallados se corregirán con el número total de capas. En el caso de que no se haya obtenido el E.M.P.S se aplicará una capa adicional.
- El E.M.P.S se medirá con un aparato de medición adecuado de reconocida calidad. LA CONTRATISTA proveerá instrumento, medios de alcance y operador para ejecutar y registrar los puntos de medición que la Inspección de Obra crea suficientes.
- Se proveerán cortes de chapa de hierro IRAM-IAS U 500-04 de espesor equivalente al mínimo tratado o 1/2", de 100x100mm, 5 cortes por cada jornada de trabajo o 50m2 de superficie a tratar, donde se reproducirán todos los procesos ejecutados en la estructura en idéntica secuencia y condiciones.

19.2.4 PROVISION Y RECAMBIO DE DURMIENTES

Se deberá realizar el recambio de todos los durmientes defectuosos de los tramos en los que se realice el refuerzo de ala superior de vigas (retiro del paquete de vía). La cantidad final a cambiar sobre cada tramo se definirá con la Inspección de Obra.

Los nuevos durmientes serán de madera dura, preferentemente de quebracho blanco o colorado. Las dimensiones de las piezas serán: 2,70m x 0,20m x 0,12m, largo, ancho y alto respectivamente, cepillados en ambas caras.

 	GERENCIA DE VIAS Y OBRAS	
	REPARACION ESTRUCTURAL DE 4 PUENTES METALICOS GRAL. GUIDO - EMPALME PINAMAR LINEA ROCA - LARGA DISTANCIA	<i>Revisión 00</i>
		<i>PET n° GR-VO-ET-050</i>
		<i>Fecha: 07/01/2021</i>
	<i>Página 38 de 39</i>	

Los durmientes utilizados deberán cumplir con lo establecido en las normas IRAM y las Especificaciones FA - 7024/7025 de la Normativa Ferroviaria de la Comisión Nacional de Regulación del Transporte.

Los durmientes deberán quedar perfectamente nivelados, cumpliendo con las tolerancias exigidas por las "NORMAS TECNICAS PARA CONSTRUCCION Y RENOVACION DE VIAS" Resolución D. N°887/66 Modificada de acuerdo a G.V.O.V. 5434 del 24/8 y 5/11/81".

Además, incluye la provisión y montaje de todas las fijaciones de los durmientes a la estructura.

19.3 Condiciones de Carga



Para el desarrollo y ejecución de los cálculos correspondientes a la ingeniería de detalle se deberán conocer y considerar las Condiciones de Carga actuales y futuras. Por condiciones de Carga se entiende el valor de la carga, su distribución y la velocidad de las formaciones.

Las condiciones de carga serán proporcionadas por SOFSE, previo a la ejecución del proyecto ejecutivo.

Artículo 20° - Redeterminación de Precios

El contrato estará sujeto a la redeterminación de sus precios, en caso de ser solicitada por la contratista y debidamente autorizada por SOF S.E.

En tal sentido, se adjunta a la presente como Anexo VI.a el Manual para la Redeterminación de Precios, siendo las fórmulas para el cálculo de la Redeterminación de Precios las que se detallan en el Anexo VI.b.

 	GERENCIA DE VIAS Y OBRAS	
	REPARACION ESTRUCTURAL DE 4 PUENTES METALICOS GRAL. GUIDO – EMPALME PINAMAR LINEA ROCA – LARGA DISTANCIA	<i>Revisión 00</i>
		<i>PET n° GR-VO-ET-050</i>
		<i>Fecha: 07/01/2021</i>
		<i>Página 39 de 39</i>

ANEXOS

Forman parte integrante de este PETP, los siguientes anexos:

- Anexo I:** Plano GR-VO-ET-050-PL-001-A
- Anexo II:** Planilla de Cotización y Planilla Modelo de Análisis de Precios.
- Anexo III:** Diseño de Cartel de Obra.
- Anexo IV:** Gálibo.
- Anexo V.a:** Procedimiento 002 PG HSMA – Requisitos para Empresas Contratistas
- Anexo IVa:** Norma de Seguridad LR N°21 – Normas Básicas Generales de Prevención de Accidentes para Realizar Tareas en Zonas de Vías.
- Anexo VI.a:** Manual de Redeterminación de Precios.
- Anexo VI.b:** Fórmula para Redeterminación de Precios.

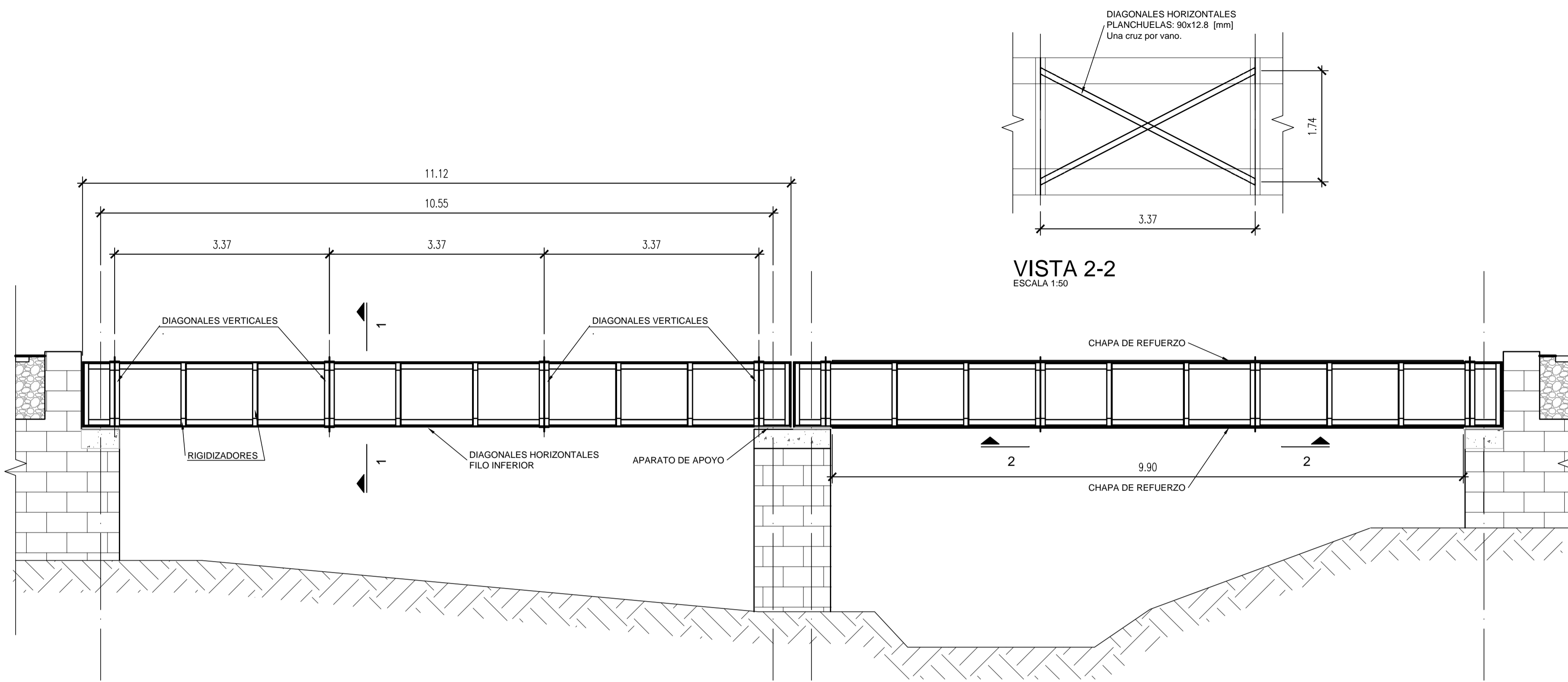

VISTA 2-2
ESCALA 1:50

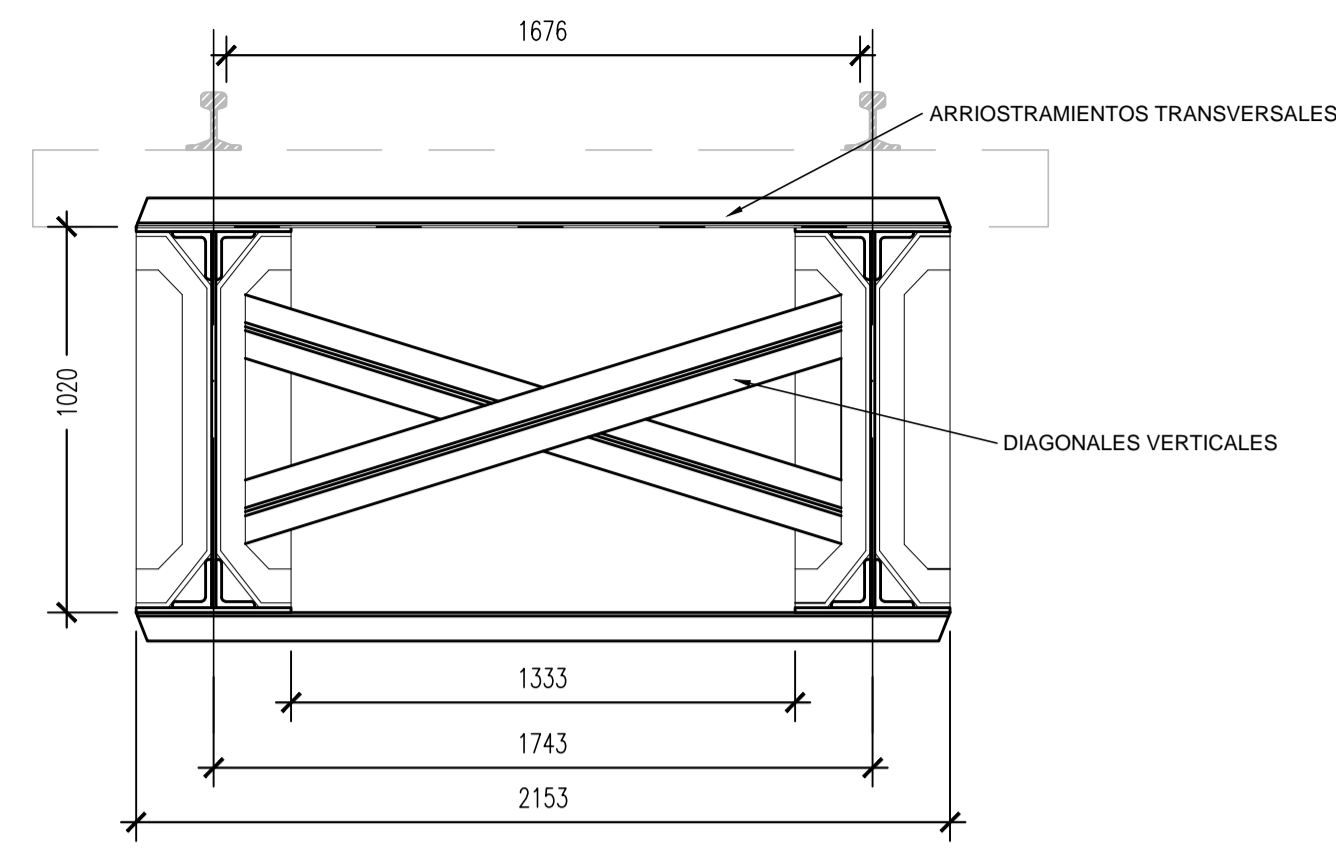
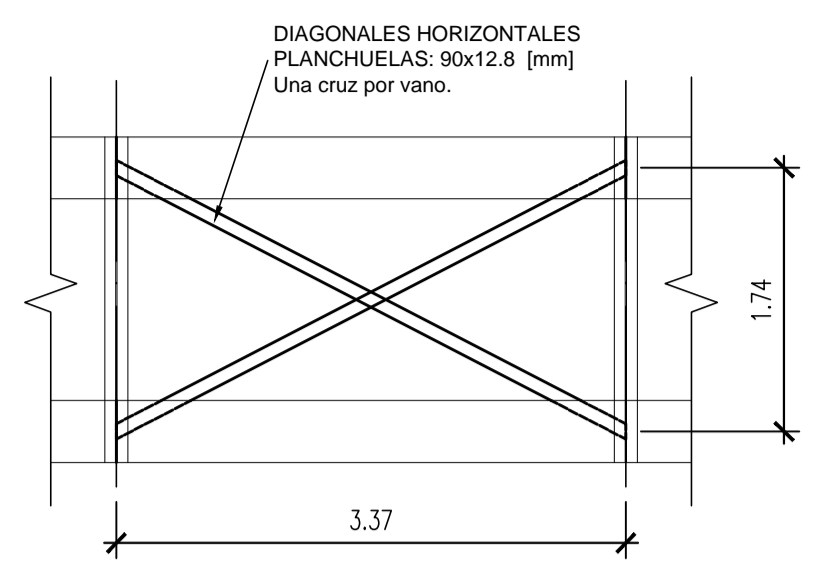

CORTE 1-1
ESCALA 1:20
Medidas en mm

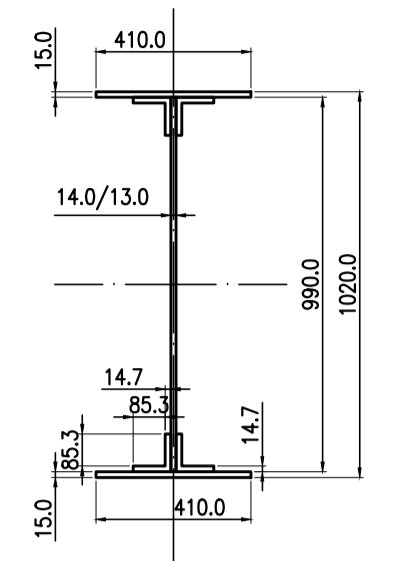

SECCION VIGA PRINCIPAL
ESCALA 1:20
Medidas en mm

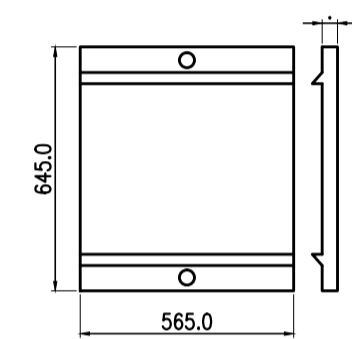

PLACA DE APOYO
ESCALA 1:20
Medidas en mm

NOTAS: SE MUESTRA UN PUENTE GENERICO, EN ESTE CASO DE DOS TRAMOS. LA PRECISION DE LAS MEDIDAS MOSTRADAS ES APROXIMADA. CORROBORAR EN CAMPO

VISTA LATERAL
ESCALA 1:50

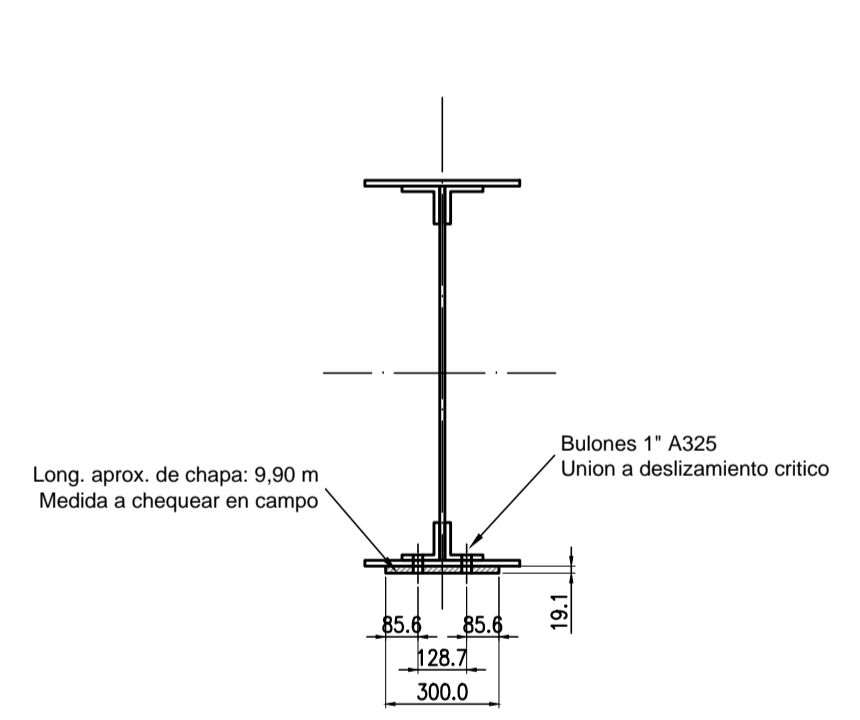

REFUERZO ALA INFERIOR
ESCALA 1:20
Medidas en mm

NOTA: LA DISTANCIA ENTRE AGUJEROS DEBERA CHEQUEARSE DE TAL MANERA QUE SEA IGUAL A LA DISTANCIA ENTRE CENTRO DE ROBLONES EXISTENTE.

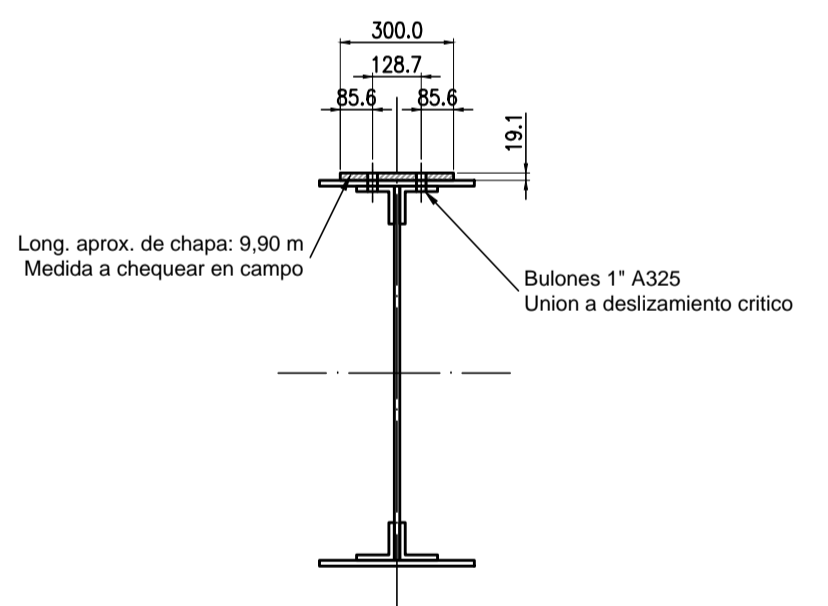

REFUERZO ALA SUPERIOR
ESCALA 1:20
Medidas en mm

NOTA: LA DISTANCIA ENTRE AGUJEROS DEBERA CHEQUEARSE DE TAL MANERA QUE SEA IGUAL A LA DISTANCIA ENTRE CENTRO DE ROBLONES EXISTENTE.

ASIGNACION DE TAREAS								
OA		TAREAS						
ID	Tramo	Refuerzo ala inferior	Refuerzo ala superior	Recambio y reparacion de barras de arriostramientos transv. y diagonales verticales	Recambio y reparacion de diagonales horiz.	Reparación placa de apoyo + placa patin	Recambio bulones de anclaje (x apoyo)	Tratamiento anticorrosivo en superestructura
GR-GG.EP-262,637-PM	I	X	X	6	6	3	2	X
	II	X	-	1	-	-	-	X
	III	X	-	1	2	-	-	X
	IV	X	X	3	4	2	2	X
GR-GG.EP-263,940-PM	I	X	-	1	2	-	-	X
	II	X	-	1	2	1	1	X
	III	X	-	2	4	1	1	X
	IV	X	X	2	4	1	1	X
	V	X	X	4	4	1	1	X
GR-GG.EP-276,600-PM	I	X	-	-	2	1	1	X
	II	X	-	-	2	1	1	X
	III	X	-	-	2	1	1	X
GR-GG.EP-285,696-PM	I	X	-	-	2	1	1	X
	II	X	-	-	2	1	1	X
	III	X	-	-	2	1	1	X

NOTAS ACLARATORIAS:
1. Las cantidades mostradas en el cuadro de asignación de tareas corresponden a cada tramo.
2. Tramo I corresponde al tramo de menor progresiva. Se pasa al siguiente tramo en sentido ascendente.

NOTAS GENERALES

- Medidas en metros salvo indicación contraria.
- La progresiva de las OA está expresada en kilómetros.
- Calidad Materiales:
 - Acero chapas y planchuelas: F24.
 - Acero perfiles laminados: F24
 - Bulones union: A325
 - Acero barras de anclaje (varilla rosada): ASTM A36
 - Anclaje químico: tipo HILTI HVU o calidad superior.
 - Materiales de tratamiento anticorrosivo: ver ítem 19.2 de documento GR-V0-ET-050.
- Descripción de Tareas a Realizar: Ver ítem 19.2 del documento GR-V0-ET-050.

0	06/04/2020	EMISION PARA APROBACION			LMC	WHF	JK
REV	FECHA	DESCRIPCION			EJECUTO	REVISO	APROBO
Proyecto:		LINEA ROCA - GRAL. GUIDO - EMPALME PINAMAR					REPARACION ESTRUCTURAL PUENTES METALICOS GG.EP
Obra de Arte		-					-
Titulo Plano		ANEXO I - ADECUACIONES					-
Grupo		ESTRUCTURAS METALICAS					-
Documento		GR-V0-ET-050-PL-001					-
Escala		Indicada					-
Hoja		de: 001					-
Rev.		de: 001					A

Anexo II

OBRA: REPARACION ESTRUCTURAL DE 4 PUENTES METALICOS GRAL GUIDO - EMPALME PINAMAR.
LINEA ROCA - LARGA DISTANCIA

FECHA XX/XX/2021

PLANILLA DE COTIZACIÓN

RAZON SOCIAL		CUIT	
CONTACTO		DIRECCION/CIUDAD/C.P	
EMAIL		TELEFONOS	

PRESUPUESTO N°		AREA USUARIA	Gerencia de Vias y Obras
CONDICION DE PAGO		REQUISICION N°	
MONEDA	Pesos ARG	PET	GR-VO-ET-050
PLAZO DE ENTREGA/OBRA		COMPRADOR SOLICITANTE	
LUGAR DE ENTREGA / OBRA		MODALIDAD COMPRA	

ITEM	Descripción	UM	CANTIDAD	PRECIO UNITARIO	PRECIO ITEM	SUB TOTAL
1	TAREAS PREVIAS					0
1,01	Obrador.	gl	1		\$ -	
1,02	Cartel de Obra.	gl	1		\$ -	
1,03	Baño químico y vestuarios.	gl	1		\$ -	
1,04	Proyecto Ejecutivo.	gl	1		\$ -	
1,05	Desmalezado y preparacion de terreno en zona inferior a tramos	u (tramo)	13		\$ -	
1,06	Apuntalamiento de tramos	u (tramo)	13		\$ -	
2	REPARACION DE ESTRUCTURA METALICA					0
2,01	Refuerzo ala inferior - Retiro de remaches.	gl (tramo)	13		\$ -	
2,02	Refuerzo ala inferior - Limpieza, control y rectificado de agujeros.	gl (tramo)	13		\$ -	
2,03	Refuerzo ala inferior - Limpieza y relleno de huecos existentes con poliuretano.	gl (tramo)	13		\$ -	
2,04	Refuerzo ala inferior - Aplicación de fosfatizante y antioxido a superficies de contacto.	m²	53		\$ -	
2,05	Refuerzo ala inferior - Montaje de chapa, colocacion de bulones y ajuste.	gl (tramo)	13		\$ -	
2,06	Refuerzo ala superior - Retiro / Corrimiento de paquete de via	gl (tramo)	5		\$ -	
2,07	Refuerzo ala superior - Retiro de remaches.	gl (tramo)	5		\$ -	
2,08	Refuerzo ala superior - Limpieza, control y rectificado de agujeros.	gl (tramo)	5		\$ -	
2,09	Refuerzo ala superior - Limpieza y relleno de huecos existentes con poliuretano.	gl (tramo)	5		\$ -	
2,10	Refuerzo ala superior - Aplicación de fosfatizante y antioxido a superficies de contacto.	m²	20,5		\$ -	
2,11	Refuerzo ala superior - Montaje de chapa, colocacion de bulones y ajuste.	gl (tramo)	5		\$ -	
2,12	Refuerzos alas inferiores y superiores - Chapas (calidad F24 o superior)	kg	7.974		\$ -	
2,13	Recambio arriostramientos transversales y diag. Vert. - Retiro de remaches y barras	u (conjunto)	24		\$ -	
2,14	Recambio arriostramientos transversales y diag. Vert. - Limpieza, control y rectificado de agujeros.	u (conjunto)	24		\$ -	
2,15	Recambio arriostramientos transversales y diag. Vert.- Aplicación de fosfatizante y antioxido a sup. contacto.	m²	7,9		\$ -	
2,16	Recambio arriostramientos transversales y diag. Vert. - Montaje de barra, colocacion de bulones y ajuste.	u (conjunto)	24		\$ -	
2,17	Recambio arriostramientos transversales y diag. Vert. - Perfiles (calidad F24 o superior)	kg	1.156		\$ -	

Anexo II

OBRA: REPARACION ESTRUCTURAL DE 4 PUENTES METALICOS GRAL GUIDO - EMPALME PINAMAR.
LINEA ROCA - LARGA DISTANCIA

FECHA XX/XX/2021

PLANILLA DE COTIZACIÓN

RAZON SOCIAL		CUIT	
CONTACTO		DIRECCION/CIUDAD/C.P	
EMAIL		TELEFONOS	

PRESUPUESTO N°		AREA USUARIA	Gerencia de Vias y Obras
CONDICION DE PAGO		REQUISICION N°	
MONEDA	Pesos ARG	PET	GR-VO-ET-050
PLAZO DE ENTREGA/OBRA		COMPRADOR SOLICITANTE	
LUGAR DE ENTREGA / OBRA		MODALIDAD COMPRA	

ITEM	Descripción	UM	CANTIDAD	PRECIO UNITARIO	PRECIO ITEM	SUB TOTAL
2,18	Recambio diagonales horizontales - Retiro de remaches y barras	u (conjunto)	38		\$ -	
2,19	Recambio diagonales horizontales - Limpieza, control y rectificado de agujeros.	u (conjunto)	38		\$ -	
2,20	Recambio diagonales horizontales - Aplicación de fosfatizante y antioxido a superficies de contacto.	m ²	10,6		\$ -	
2,21	Recambio diagonales horizontales - Montaje de barra, colocacion de bulones y ajuste.	u (conjunto)	38		\$ -	
2,22	Recambio diagonales horizontales - Chapas (calidad F24 o superior)	kg	1.323		\$ -	
2,23	Reparacion de apoyos - Desarme de aparato de apoyo	u	14		\$ -	
2,24	Reparacion de apoyos - Limpieza y aplicación de fosfatizante y antioxido a superficies de contacto.	m ²	6,7		\$ -	
2,25	Reparacion de apoyos - Montaje y vinculacion de nuevo conjunto de placas de apoyo	u	14		\$ -	
2,26	Reparacion de apoyos - Placas de apoyo	u	14		\$ -	
2,27	Reparacion de apoyos - Retiro de bulon existentes y limpieza de cavidad.	u	26		\$ -	
2,28	Reparacion de apoyos - Colocacion de barra de anclaje con sus correspondientes tuercas.	u	26		\$ -	
2,29	Reparacion de apoyos - Barra de anclaje con tuercas. (Varilla roscada ASTM A36)	u	26		\$ -	
2,30	Reparacion de apoyos - Anclaje quimico (sachet Hilti HUV o calidad superior).	u	26		\$ -	
2,31	Reparacion de apoyos - Montaje final de tramos.	u (tramo)	10		\$ -	
2,32	Bulones (1" - A325) (con tuercas y arandela)	u	3.896		\$ -	
3	TRATAMIENTO ANTICORROSIVO					0
3,01	Preparacion de la superficie - Limpieza con detergente industrial y posterior agua.	m ²	754		\$ -	
3,02	Preparacion de la superficie - Limpieza con chorro abrasivo	m ²	754		\$ -	
3,03	Aplicación de primera capa - Imprimacion. Una mano. Esp. Final = 40-50 µm.	m ²	754		\$ -	
3,04	Aplicación de segunda capa - Pintura. Dos manos. Esp. Final = 140-160 µm.	m ²	754		\$ -	
3,05	Aplicación de tercera capa - Terminacion. Dos manos. Esp. Final = 60-80 µm.	m ²	754		\$ -	
3,06	Inspeccion de aplicación de pintura - Defectos y E.M.P.S.	m ²	754		\$ -	
4	PROVISION Y CAMBIO DE DURMIENTES					0
4,01	Durmientes	u	120		\$ -	
4,02	Recambio con elementos de fijacion incluidos.	u	120		\$ -	

Anexo II

OBRA: **REPARACION ESTRUCTURAL DE 4 PUENTES METALICOS GRAL GUIDO - EMPALME PINAMAR.
LINEA ROCA - LARGA DISTANCIA**

FECHA **XX/XX/2021**

PLANILLA DE COTIZACIÓN

RAZON SOCIAL		CUIT	
CONTACTO		DIRECCION/CIUDAD/C.P	
EMAIL		TELEFONOS	

PRESUPUESTO N°		AREA USUARIA	Gerencia de Vias y Obras
CONDICION DE PAGO		REQUISICION N°	
MONEDA	Pesos ARG	PET	GR-VO-ET-050
PLAZO DE ENTREGA/OBRA		COMPRADOR SOLICITANTE	
LUGAR DE ENTREGA / OBRA		MODALIDAD COMPRA	

ITEM	Descripción	UM	CANTIDAD	PRECIO UNITARIO	PRECIO ITEM	SUB TOTAL
5	VARIOS					0
5.01	Limpieza Periódica y Final de Obra.	gl	1		\$ -	
5.02	Nivelacion de estructura y paquete de vias	u (tramo)	13		\$ -	
5.03	Documentación Conforme a Obra.	gl	1		\$ -	
5.04	Medios y tareas de Seguridad e Higiene.	gl	1		\$ -	
TOTAL						\$
IVA					21,00%	\$

TOTAL con IVA \$

COMENTARIOS

Ver especificaciones en P.E.T. GR-VO-ET-050
Para cada ítem se debe adjuntar el correspondiente análisis de precios según planillas de Anexos II.a, II.b, II.c, II.d
En caso de solicitar anticipo deberá presentar Póliza de Garantía.

FIRMA Y ACLARACION

ANEXO II.a

PLANILLA MODELO DE ANALISIS DE PRECIOS

Obra: **REPARACION ESTRUCTURAL DE 4 PUENTES METALICOS GRAL GUIDO - EMPALME PINAMAR.
LINEA ROCA - LARGA DISTANCIA**

PET **GR-VO-ET-050**

Rubro						ITEM	
						Unidad Item	
Código	Descripción	Unidad de Medida	Cantidad	Precio Unitario (ARS)	Precio Parcial (ARS)	Precio Total (ARS)	
1	2	3	4	5	6=4*5	7	
A MATERIALES						0,00	
					0,00		
					0,00		
					0,00		
					0,00		
					0,00		
B MANO DE OBRA						0,00	
					0,00		
					0,00		
					0,00		
					0,00		
					0,00		
C TRANSPORTE						0,00	
					0,00		
D EQUIPOS						0,00	
					0,00		
					0,00		
					0,00		
					0,00		
E SUBCONTRATOS						0,00	
					0,00		
					0,00		
					0,00		
F	COSTO COSTO (A+ B+ C+ D+ E)					0,00	
G	Gastos Generales (.....%) (% F)					0,00	
H	COSTO (F+ G)					0,00	
I	Beneficio (.....%) (% H)					0,00	
J	Gastos financieros (.....%) (% H)					0,00	
K	PRECIO SIN IVA (H+ I+ J)					0,00	

ANEXO II.b

LISTADO DE MATERIALES

Determinación de Codigos de materiales según el rubro al que pertenecen

Obra: **REPARACION ESTRUCTURAL DE 4 PUENTES METALICOS GRAL GUIDO - EMPALME PINAMAR.
LINEA ROCA - LARGA DISTANCIA**

PET **GR-VO-ET-050**

N°	Código	Descripcion	Unidad de medida	Costo Actual
	Ingresar Codigos de material Indec tantos como sean necesarios	Ingresar descripcion de material	Ingresar UM	Ingresar Costo Actual
Rubro 1	Combustibles			
Rubro 2	Maderas			
Rubro 3	Pinturas			
Rubro 4	Revestimientos			
Rubro 5	Aislantes			
Rubro 6	Materiales Generales			
Rubro 7	Piedras y aridos			
Rubro 8	Hierros para Construccion			
Rubro 9	Varios: polimeros, pretensados, chapa galvanizada, poliestirenos, polietilenos, telas y vidrios			
Rubro 10	Aberturas			
Rubro 11	Materiales Sanitarios, Incendio y Gas			
Rubro 12	Materiales Electricos			
Rubro 13	Maquinas y equipos			
Rubro 14	Indices Varios: Alquileres, Ascensores, maquinas y equipos, informatica, Muebles y productos industriales.			
Rubro 15	Transporte y comunicaciones			

ANEXO: II.c

Determinación del Costo de Equipos

Obra: REPARACION ESTRUCTURAL DE 4 PUENTES METALICOS GRAL GUIDO - EMPALME PINAMAR. LINEA ROCA - LARGA DISTANCIA
PET GR-VO-ET-050

N°	Código	Equipo	Potencia	Costo Actual	Valor Residual	Vida Util	Uso Anual	Amortización e Intereses (A/I)	Reparaciones y Repuestos (R/R)	Combustibles				Lubricantes	Combustibles y Lubricantes
										Tipo	Precio Unitario	Consumo	Costo		
		1	HP 2	3	4=20%x3	h 5	h 6	\$/h 7	\$/h 8=70%x7	9	\$/lt 10	lt/h 11	4/h 12=10x11	\$/h 13=30%x12	\$/h 14=12+13
1					0	10.000	2.000	0,00	0,00	Gas Oil			0,00	0,00	0,00
2					0	10.000	2.000	0,00	0,00	Gas Oil			0,00	0,00	0,00
3					0	10.000	2.000	0,00	0,00	Gas Oil			0,00	0,00	0,00
4					0	10.000	2.000	0,00	0,00	Gas Oil			0,00	0,00	0,00
5					0	10.000	2.000	0,00	0,00	Gas Oil			0,00	0,00	0,00
6					0	10.000	2.000	0,00	0,00	Gas Oil			0,00	0,00	0,00
7					0	10.000	2.000	0,00	0,00	Gas Oil			0,00	0,00	0,00
8					0	10.000	2.000	0,00	0,00	Gas Oil			0,00	0,00	0,00
9					0	10.000	2.000	0,00	0,00	Gas Oil			0,00	0,00	0,00
10					0	10.000	2.000	0,00	0,00	Gas Oil			0,00	0,00	0,00
11					0	10.000	2.000	0,00	23,20	Gas Oil			0,00	0,00	0,00
12					0	10.000	2.000	0,00	0,00	Gas Oil			0,00	0,00	0,00
13					0	10.000	2.000	0,00	0,00	Gas Oil			0,00	0,00	0,00
14					0	10.000	2.000	0,00	0,00	Gas Oil			0,00	0,00	0,00
15					0	10.000	2.000	0,00	0,00	Gas Oil			0,00	0,00	0,00
17					0	10.000	2.000	0,00	0,00	-			0,00	0,00	0,00

Observaciones: El valor del Gas Oil adoptado surge de adicionar al precio del mismo (2,88 \$/lt) el costo de almacenamiento y distribución (0,40 \$/lt)

Donde:

Costo Actual: Valor corriente de mercado del equipo.

Valor Residual: Valor de reventa del equipo al final del período de vida útil. Por convención cuando se utiliza el sistema de amortización lineal se considera del 20%.

Vida Util: Es el período que el equipo tiene garantía, donde presenta un rendimiento óptimo y homogéneo. Se mide en horas de uso.

Uso Anual: Es la cantidad de horas que efectivamente trabaja por año el equipo.

n: Período de vida útil medido en años, siendo: $n = \text{VU} / \text{UA}$. Donde **VU:** Vida útil y **UA:** Uso Anual.

$A = (CA - VR) / \text{VU}$ donde **CA:** Costo Anual y **VR:** Valor Residual.

$I = [(CA - VR) \times ((n+1) / 2n) \times 0,10] / \text{UA}$

$A / I = A + I$

R / R = Reparación y Repuestos, por convención se considera el 70% del total de amortización e intereses

Combustibles: Precio por unidad de medida, sin impuestos, multiplicado por la cantidad consumida.

Lubricantes: Se estima por convención que se incurre en un costo de lubricantes del 30% del valor del combustible.

ANEXO II.d

Determinación del Costo Horario de la Mano de Obra por Categoría
Convenio U.O.C.R.A. Zona:

Obra: REPARACION ESTRUCTURAL DE 4 PUENTES METALICOS GRAL GUIDO - EMPALME PINAMAR. LINEA ROCA - LARGA DISTANCIA
PET GR-VO-ET-050

Id	Concepto	Oficial Especializado	Oficial	Medio Oficial	Ayudante	
1	Sueldo Básico x hora Dic-2010					
2	Adicional por hora trabajada s/Acuerdo					
3	Sueldo Básico x mes	180 hs / mes	0,00	0,00	0,00	0,00
4	Adicional Antigüedad	1%	0,00	0,00	0,00	0,00
5	Adicional Asistencia	15%	0,00	0,00	0,00	0,00
6	Viáticos	— \$ / día				
7	Horas extras 50%		0,00	0,00	0,00	0,00
8	Horas extras 100%		0,00	0,00	0,00	0,00
9	Total Bruto		0,00	0,00	0,00	0,00
10	Jubilación	11%	0,00	0,00	0,00	0,00
11	Ley 19.032	3%	0,00	0,00	0,00	0,00
12	A.N.S.S.A.L.	0,45%	0,00	0,00	0,00	0,00
13	Obra Social	2,55%	0,00	0,00	0,00	0,00
14	Seguro de Vida		0,00	0,00	0,00	0,00
15	Sueldo Neto		0,00	0,00	0,00	0,00
16	Sistema Integrado de Jubilaciones y Pensiones	10,17%	0,00	0,00	0,00	0,00
17	I.N.S.S.J.P.	1,50%	0,00	0,00	0,00	0,00
18	Asignaciones familiares	4,44%	0,00	0,00	0,00	0,00
19	Fondo Nacional de Empleo	0,89%	0,00	0,00	0,00	0,00
20	Sistema Nacional de Obras Sociales	6%	0,00	0,00	0,00	0,00
21	Fondo de Desempleo	8%	0,00	0,00	0,00	0,00
22	Régimen Nacional de la Industria de la Construcción	0,2%	0,00	0,00	0,00	0,00
23	Feriatos pagos	6,46%	0,00	0,00	0,00	0,00
24	Ley de Riesgos de Trabajo	13%	0,00	0,00	0,00	0,00
25	Vacaciones pagas	7%	0,00	0,00	0,00	0,00
26	Enfermedades inculpables	3%	0,00	0,00	0,00	0,00
27	Licencias especiales	0,80%	0,00	0,00	0,00	0,00
28	S.A.C.	10,94%	0,00	0,00	0,00	0,00
29	Sueldo Bruto		0,00	0,00	0,00	0,00
30	Otros costos (*)		0,00	0,00	0,00	0,00
31	Costo Total Mensual		0,00	0,00	0,00	0,00
32	Costo Horario Empresario	180 hs / mes	0,00	0,00	0,00	0,00

Observaciones: (*) En el rubro Otros Costos se consideraron: Premio a la producción, asignación por vestimenta y elementos de seguridad, exámen preocupacional y post-preocupacional, mediación por despido, liquidación de haberes y transporte.

Diseño Cartel de Obras

Manual de aplicación

Diagrama técnico de la estructura del cartel

Requisitos

- ✓ Cartel de chapa de hierro BWG n° 24, sobre estructura de perfiles de hierro o bastidores de madera.
- ✓ Tratamiento de doble mano de pintura antióxida en su totalidad.
- ✓ Dimensiones
Mínima: 240 x 160 cm
Estándar: 300 x 200 cm
Media: 450 x 300 cm
Máxima: 600 x 400 cm
- ✓ Placa soporte de la gráfica en zinc de 0,5 mm.
- ✓ Vientos de sujeción reforzados de acuerdo a las características de la zona.
- ✓ Apoyo de hormigón de 1m de profundidad como mínimo.
- ✓ Gráfica en vinilo autoadhesivo avery o similar (garantía: 3 años).

Nota

- ✓ La distancia de la base del cartel al piso debe ser de 2 m.
- ✓ El lugar de instalación debe ser verificado y revisado por personal de la Operadora Ferroviaria.
- ✓ Se debe cumplir con todos los requisitos de calidad.
- ✓ La gráfica del cartel debe solicitarse a la Gerencia de Comunicaciones Externas y Relaciones Institucionales

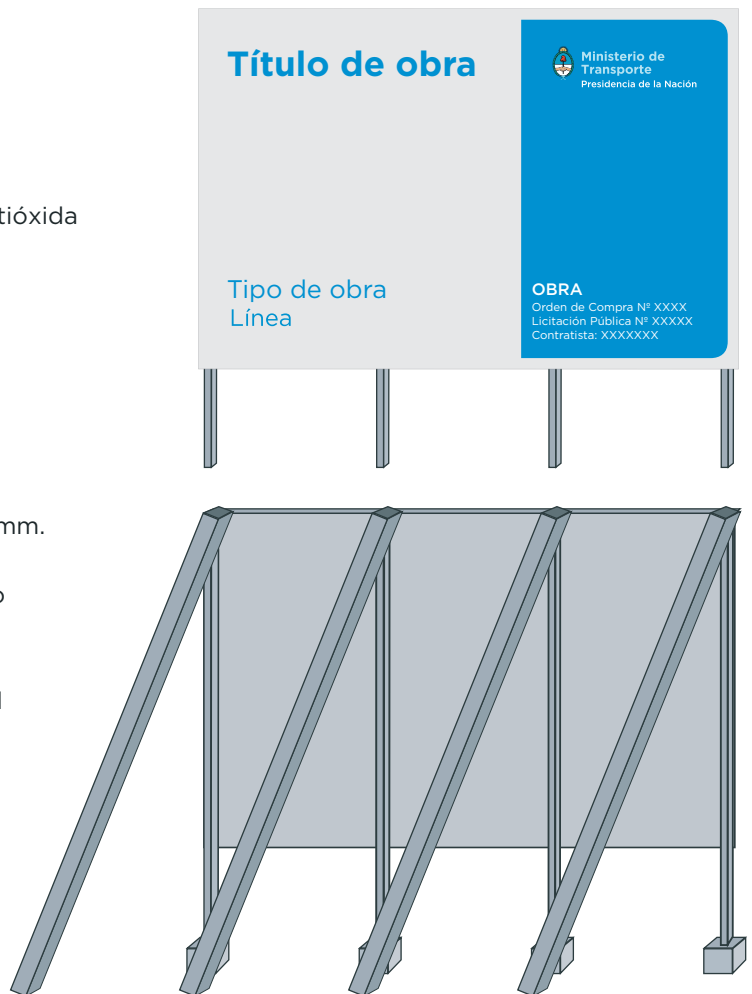

Dimensiones del cartel (Estándar)



Grilla constructiva

<h1>Título de obra</h1>																 <p>Ministerio de Transporte Presidencia de la Nación</p>			

Cuadrícula roja con módulos (24 H x 16 V) para la óptima diagramación de los elementos.

Tipografía



Tipografía

Gotham bold: Título de obra

Gotham medium: Obra

Gotham book: Tipo de obra / Orden de compra / Lic. pública / Contratista

Paleta cromática



C: 80 M: 30 Y: 00 K: 00

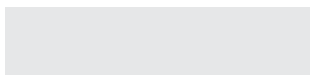

C: 00 M: 00 Y: 00 K: 10

OPERADORA FERROVIARIA
SOCIEDAD DEL ESTADO

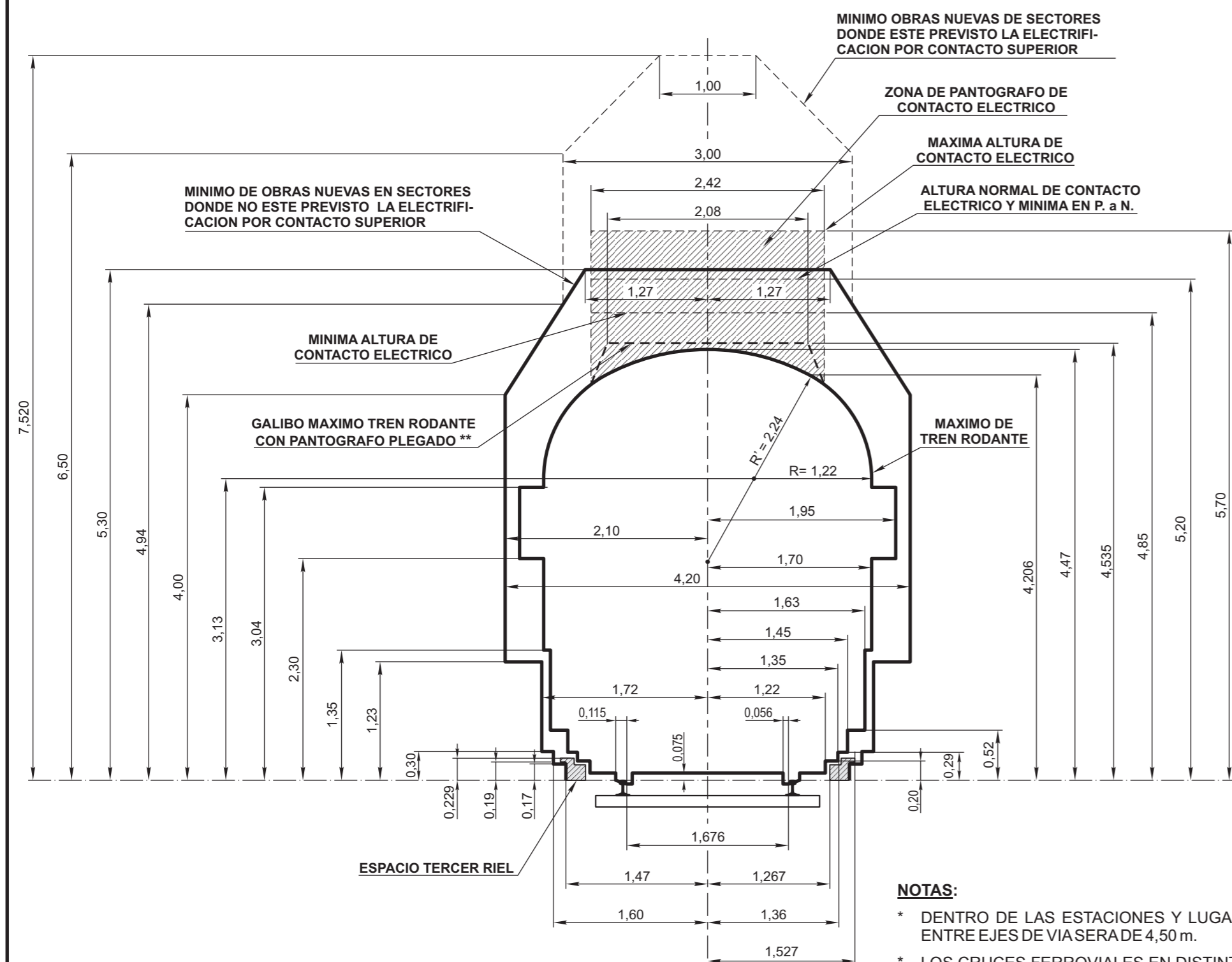

ANTECEDENTES:

- * SUBCOMISION TECNICA - FERROCARRILES - VIA Y OBRAS. - ACTA N° 2/55 Y 7/55 - PLANO N° FFAA/10 Y 10A. - ACTA N° 6/58. PLANO N° FFAA 10B - PLANO NEFA 604/1 - PLANO C.1326/1A DEL F.C. MITRE REEMPLAZADO LUEGO POR EL PLANO G.V.O. 560 SEGUN DECRETO N° 2380 DEL 27/3/63.
- * EL PRESENTE PLANO ANULY REEMPLAZA AL G.V.O. 3048.

NOTAS:

- * DENTRO DE LAS ESTACIONES Y LUGARES CON SEÑALAMIENTO ELECTRICO PREVISTO, LA SEPARACION MINIMA ENTRE EJES DE VIA SERA DE 4,50 m.
- * LOS CRUCES FERROVIALES EN DISTINTO NIVEL SE RIGEN POR LAS NORMAS DE LA RESOLUCION S.E.T.O.P. N° 7/81 DEC. N° 747/88.
- * LOS CRUCES O INSTALACIONES DE PARTICULARES PARA CONDUCCION DE ENERGIA ELECTRICA O DE COMUNICACIONES SE RIGEN POR LAS NORMAS ESTABLECIDAS EN EL DECRETO N° 9254/72.
- * LOS GALIBOS ESTABLECIDOS CORRESPONDEN A VIA RECTA. PARA VIA EN CURVA PARA CADA CASO PARTICULAR SE DEBERA ESTUDIAR EL GALIBO MINIMO DE OBRA QUE CORRESPONDAN A LAS CARACTERISTICAS DE LA CURVA Y VEHICULOS.
- * ANCHO MAXIMO DEL PANTOGRAFO: 1,880 m.
- ** EL GALIBO MAXIMO DE TREN RODANTE CON PANTOGRAFO PLEGADO ES VALIDO, ESTE O NO LA VIA ELECTRIFICADA.
- * EN CASO DE PUENTE DE USO PEATONAL EXCLUSIVO SE RESPETARA LA NORMA DE LA RESOLUCION S.E.T.O.P. 7/81 CUANDO LA VIA SEA ELECTRIFICADA Y CUANDO NO LO SEA SE RESPETARA EL GALIBO DE OBRA FIJA.
- + EL MAXIMO DE TREN RODANTE NO DEBE EXCEDERSE CUALQUIERA SEA EL ESTADO DE MOVIMIENTO DEL VEHICULO.

GALIBO INFERIOR OBRA FIJA

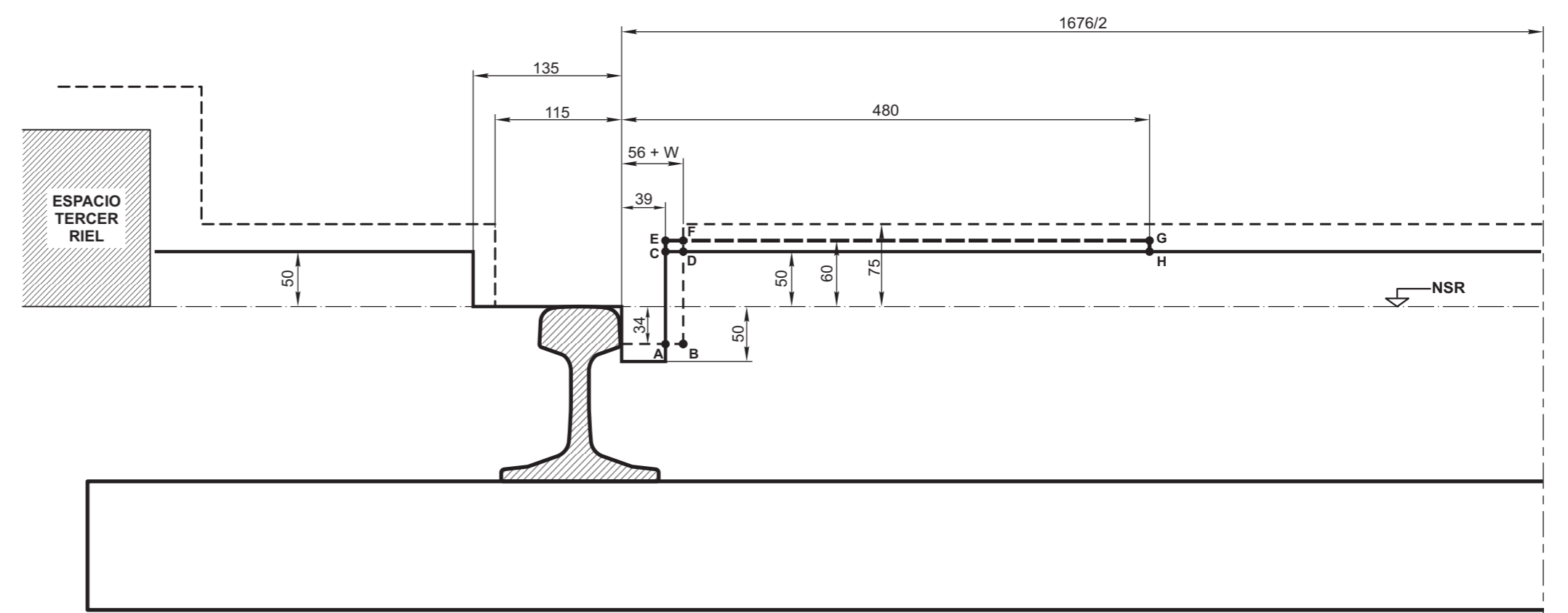

- GALIBO MAXIMO DE TREN RODANTE
- GALIBO DE OBRA FIJA INFERIOR
- C.E.G.H. - SUPLEMENTO A CONSIDERAR EN CRUCES SIMPLES Y DOBLES DEBIDO AL CORAZON MONOBLOCK OBTUSO
- A.C.D.B. - INTERFERENCIA DE GALIBOS PERMITIDA SOLO A LOS CONTRARRIELES DE LOS CRUZAMIENTOS
- A.E.F.B. - INTERFERENCIA DE GALIBOS PERMITIDA SOLO A LOS CORAZONES MONOBLOCK OBTUSOS
- W SOBRECARGO DE TROCHA (DE ACUERDO A N.T.V.O. N° 14)

Esc. 1:5

EJE DE VIA

GALIBOS MAXIMO DE TRENES Y MINIMO DE OBRAS EN VIAS COMUNES Y ELECTRIFICADAS				FERROCARRILES ARGENTINOS	
				AREA VIA Y OBRAS	
ESCALA 1:50	TROCHA 1676	LINEAS:	UTILIZACION GENERAL	EMISION	
FIRMA Y FECHA APROB.			N° DE PLANO G.V.O. 3234	1	2
				3	

 <p>Gcia. Recursos Humanos Sub Gcia. Higiene, Seguridad y Medio Ambiente</p>	PROCEDIMIENTO 002 PG HSMA	Emisión: 21/10/2016
	“REQUISITOS PARA EMPRESAS CONTRATISTAS“	Vigencia: Nov - 2016
		Actualización: Revisión RV 01 Febrero 2017
		Página 1 de 17

1. Objetivo:

Este Procedimiento tiene como objetivo principal establecer los requerimientos mínimos que deben cumplir las Empresas Contratistas y Subcontratistas (obras, servicios, etc.) que realizarán tareas en todo el Ámbito de la OPERADORA FERROVIARIA SOCIEDAD DEL ESTADO.

2. Alcance:

De aplicación general en la OPERADORA FERROVIARIA SOCIEDAD DEL ESTADO y en forma particular para los sectores con responsabilidad en la contratación y/o el control de Empresas Contratistas y Subcontratistas.

En ningún caso el contenido del presente es excluyente, por lo cual puede ser complementado con otras directivas de la Gerencia de Recursos Humanos emitidas por la Subgerencia de Higiene, Seguridad y Medio Ambiente y por la Gcia. de Contratos en base a sus normas y/o procedimientos internos.

3. Definiciones:

- ATS: Análisis de Tarea Segura.
- PST: Procedimiento Seguro de Trabajo

4. Referencias:

- Ley 19.587 Higiene y Seguridad en el Trabajo – Decreto Reglamentario N° 351/79; Decreto 1338/96, Anexos, Modificaciones, Ampliaciones, Resoluciones y Disposiciones Vigentes.
- Ley 24.557 Riesgos del Trabajo – Decreto Reglamentario 659/96. Anexos, Modificaciones, Ampliaciones, Resoluciones y Disposiciones Vigentes.
- Decreto 911/96 Reglamento de Higiene y Seguridad para la Industria de la Construcción. Resolución S.R.T. 231/96; Res. S.R.T. 35/98; Res. S.R.T. 51/97; Res. S.R.T. 319/99, Anexos, Modificaciones, Ampliaciones, Resoluciones y Disposiciones Vigentes.
- Res. S.R.T. 37/2010 Exámenes médicos en salud – Anexo I – Inc. V.
- Res. S.R.T. 299/2011 Constancia de entrega de Ropa de Trabajo y Elementos y Equipos de Protección Personal.
- Ley 20.744 Ley de Contrato de Trabajo.
- Ley 24.051 de Residuos Peligrosos – Decreto Reglamentario 831/93, Anexos, Modificaciones, Ampliaciones, Resoluciones y Disposiciones Vigentes.
- Normas internas aplicables de OPERADORA FERROVIARIA SOCIEDAD DEL ESTADO.
- Res. C.N.R.T. 404/13 Controles Psicofísicos de Aptitud.
- Manual interno de Normas de Seguridad e Higiene de la Coordinación de HSMA de Línea.
- PG HSMA 007 – Procedimiento de Registro de Actividades.
- Anexo I – RESUMEN DOCUMENTACION OBLIGATORIA HSMA – REQUISITOS LEGALES SEGÚN 6.1 Y 6.2
- Anexo II – Diagrama de flujo de Comunicaciones e Información
- Anexo III – Constancia de entrega de Normas Internas de Seguridad

 <p>Gcia. Recursos Humanos Sub Gcia. Higiene, Seguridad y Medio Ambiente</p>	PROCEDIMIENTO 002 PG HSMA	Emisión: 21/10/2016
	“REQUISITOS PARA EMPRESAS CONTRATISTAS“	Vigencia: Nov - 2016
		Actualización: Revisión RV 01 Febrero 2017
		Página 2 de 17

- Anexo IV – Constancia de Capacitación
- Anexo V – Modelo de Declaración Jurada (DDJJ)

5. Responsabilidades del Personal de la OPERADORA FERROVIARIA SOCIEDAD DEL ESTADO y Empresas Contratistas y Subcontratistas:

Este Procedimiento General deberá ser dado a conocer y cumplido por todo el personal involucrado en contrataciones, licitaciones y supervisión de empresas que desarrollen sus actividades dentro de cualquiera de los ámbitos afectados a la gestión de OPERADORA FERROVIARIA SOCIEDAD DEL ESTADO. Asimismo será aplicable a las Empresas que a la fecha de su implementación se encontraban realizando con anterioridad distintas tareas dentro de la Empresa.

Todo trabajo se hará a pedido del sector interesado y con la Intervención de las Gcias. Contratos – Abastecimiento, Ingeniería, Infraestructura, Material Rodante, etc. – según corresponda -. Una Persona del Sector solicitante del trabajo será la Representante / Responsable en todo lo concerniente al control del trabajo contratado, consultas, modificaciones, etc. Además informará en forma fehaciente a los distintos sectores afectados por el accionar del contratista, por el medio que corresponda.

También tendrá la tarea de Coordinar con la Asesoría Legal de la Gcia. de Contratos y con las Coordinaciones de Higiene, Seguridad y Medio Ambiente de cada una de las líneas según corresponda, las medidas preventivas de cada caso y colaborar con la Supervisión desde el punto de vista de seguridad, el trabajo del contratista y su personal.

6. Desarrollo del Procedimiento:

6.1. EMPRESAS CONTRATISTAS CON PERSONAL EN RELACION DE DEPENDENCIA

6.1.1. Toda empresa Contratista deberá presentar con carácter obligatorio la documentación que determina el presente Procedimiento, teniendo en cuenta que la falta de presentación, falsedad en su contenido o presentación incompleta de la misma, generará la imposibilidad de iniciar o de continuar desarrollando las tareas. Asimismo y en aquellos casos en que el Contratista subcontrate con terceros la realización de determinadas tareas, será responsabilidad del Contratista Principal hacer cumplir con esta obligación a las empresas Subcontratistas, debiendo para ello verificar e informar a SOFSE con carácter de Declaración Jurada, que las empresas Subcontratistas cumplen y han presentado la documentación requerida. A continuación se detalla la documentación que obligatoriamente deberá presentarse ante las Coordinaciones de Higiene, Seguridad y Medio Ambiente de cada una de las líneas, según corresponda:

6.1.1.1. COPIA DEL PROGRAMA DE SEGURIDAD COMPLETO APROBADO POR LA ART

 Gcia. Recursos Humanos Sub Gcia. Higiene, Seguridad y Medio Ambiente	PROCEDIMIENTO 002 PG HSMA	Emisión: 21/10/2016
	“REQUISITOS PARA EMPRESAS CONTRATISTAS“	Vigencia: Nov - 2016 Actualización: Revisión RV 01 Febrero 2017
		Página 3 de 17

Constancia de Presentación ante la ART - Aprobación por Parte de la ART. La Empresa Contratista y Subcontratistas en caso de corresponder, deberá presentar el correspondiente Programa de Seguridad APROBADO acorde con lo establecido y según corresponda: Resolución S.R.T. 35/98; Resolución S.R.T. 51/97; Resolución S.R.T. 319/99.

Dentro del Programa de Seguridad, será obligatorio incluir “TODOS” los riesgos generales y particulares, según la etapa de cada obra, teniendo en cuenta el plazo de ejecución de obra y las tareas a desarrollar; por cada riesgo general o particular deberá detallarse las Medidas Preventivas para atenuar los mismos.

6.1.1.2. AVISO DE INICIO DE OBRA - DECLARACION DE INICIO DE OBRA ANTE LA ART

Al inicio de la relación y/o cambio de Aseguradora, o en caso de extensión de los plazos de obra.

6.1.1.3. CONSTANCIA DE CAPACITACION

En Materia de Higiene, Seguridad y Riesgos existentes para el personal empleado. Incluyendo además las Normas de Seguridad específicas de cada Línea (riesgos propios de la actividad ferroviaria) que les serán entregadas previo al inicio de las tareas.

6.1.1.4. CONSTANCIA DE ENTREGA DE ROPA DE TRABAJO, ELEMENTOS Y EQUIPOS DE PROTECCION PERSONAL

En un todo de acuerdo a la Resolución S.R.T. 299/2011, para todo el personal afectado a las tareas.

6.1.1.5. COPIA DE LA CONSTANCIA DEL PERSONAL ASEGURADO POR LA ART PARA EL PERSONAL AFECTADO A LAS TAREAS (Copia de la documentación presentada en la Gcia. de Contratos)

6.1.1.6. CERTIFICADO DE CORRECTA INSTALACION Y/O FUNCIONAMIENTO - CONSTANCIA DE VALIDEZ DEL CERTIFICADO

- Equipos de levantamiento de carga
 - Equipos móviles de levantamiento, excavación y/o transporte de cargas.
- Para el tiempo de duración de las tareas.

6.1.1.7. CERTIFICADOS DE VERIFICACION TECNICA - CONSTANCIA DE VALIDEZ DEL CERTIFICADO

Todos los vehículos afectados a las tareas (Cargadoras, Retroexcavadoras, Grúas, Vehículos Ferroviarios, Camiones, Camionetas, etc.).
Certificación de los Equipos de Izaje y sus elementos (fajas, eslingas, grilletes, etc.) por Bureau Veritas, IRAM, etc.
Al inicio de la tarea o cambio de equipo de izaje.
Para el tiempo de duración de las tareas.

6.1.1.8. CERTIFICADOS DE APTITUD

- Choferes (Carnet de Conductor) emitidos por la Autoridad Competente correspondiente.

 Gcia. Recursos Humanos Sub Gcia. Higiene, Seguridad y Medio Ambiente	PROCEDIMIENTO 002 PG HSMA	Emisión: 21/10/2016
	“REQUISITOS PARA EMPRESAS CONTRATISTAS“	Vigencia: Nov - 2016 Actualización: Revisión RV 01 Febrero 2017
		Página 4 de 17

- Operadores de Grúas y equipos de levantamiento de carga e izaje.
- Conductores de Vehículos Ferroviarios emitidos por la Autoridad de Aplicación Competente correspondiente.
- Cuando las Actividades a desarrollar puedan significar riesgos para sí, terceros o instalaciones – por ejemplo: Conductores de Automotores, Grúas, Autoelevadores, Trabajos en Altura, etc.; **deberán acreditar los estudios y o constancias correspondientes, dando cumplimiento a la Resolución S.R.T. 37/2010 Exámenes médicos en salud – Anexo I – inc. V para ser acreditados en el Servicio Médico de OPERADORA FERROVIARIA SOCIEDAD DEL ESTADO, según la Línea que corresponda.**
- Para el tiempo de duración de las tareas.

6.1.1.9. CAPACITACION ESPECIAL ACTUALIZADA

Choferes, Conductores y/u operadores de equipos.
Licencia de Conductor Habilitante y/o Psicofísico según la Categoría.
Certificado de Bureau Veritas, IRAM, etc. para operadores de grúas y/o equipos de izaje.
Al inicio de la relación o cambio de personal.

6.2. TRABAJADORES AUTONOMOS (MONOTRIBUTISTAS) O EMPRESAS CONFORMADAS POR COOPERATIVA DE TRABAJADORES AUTONOMOS.

Toda empresa Contratista deberá presentar con carácter obligatorio la siguiente documentación, teniendo en cuenta que la falta, falsedad o no completar en su totalidad la misma, generará la imposibilidad de iniciar o de continuar desarrollando las tareas.

Observaciones: Si el Trabajador Autónomo posee personal no autónomo se considera que posee personal en relación de dependencia y debe constituir un contrato con una ART.

6.2.1. REQUISITOS A PRESENTAR POR CADA TRABAJADOR AUTONOMO

6.2.1.1. POLIZA DE SEGURO POR ACCIDENTES PERSONALES donde conste (documentación a presentarse en la Gcia. de Contratos):

- Nombre y Apellido completo del Asegurado
- D.N.I.
- Póliza por monto total del valor de la muerte fijado por la Superintendencia de Riesgos del Trabajo.
- Cláusula por cobertura médico farmacéutica.
- Cobertura por muerte o incapacidad total o parcial
- Contener cobertura para los tipos de riesgos a que se expondrá.

Es necesario especificar en la Póliza que cubrirá los riesgos existentes en los trabajos a realizar en las distintas tareas, Por Ejemplo: Que

 Gcia. Recursos Humanos Sub Gcia. Higiene, Seguridad y Medio Ambiente	PROCEDIMIENTO 002 PG HSMA	Emisión: 21/10/2016
	“REQUISITOS PARA EMPRESAS CONTRATISTAS“	Vigencia: Nov - 2016 Actualización: Revisión RV 01 Febrero 2017
		Página 5 de 17

cubre caídas desde la altura en que se realizan las tareas, Trabajos en zona de Vías, Trabajos en zona de Vías Electrificadas, etc.

6.2.1.2. Nota Importante: Se deberá contar indefectiblemente con un Programa de Seguridad y/o ATS (Análisis de Tarea Segura) y/o PST (Procedimiento Seguro de Trabajo) de las tareas desarrolladas, realizado por un profesional con incumbencia en Higiene y Seguridad Matriculado quien evaluará los riesgos de dicha actividad, fijará las medidas de prevención de accidente, realizará los controles necesarios de Higiene y seguridad y capacitará al personal, esta documentación deberá presentarse ante las Coordinaciones de Higiene, Seguridad y Medio Ambiente de cada una de las líneas, según corresponda.

6.3. PROCEDIMIENTO DE SEGURIDAD Y MEDIO AMBIENTE PARA CONTRATISTAS Y SUBCONTRATISTAS

6.3.1. NORMA DE SEGURIDAD:

6.3.1.1. Adjudicado el trabajo, el No cumplimiento de las Normas de Seguridad por parte del contratista y/o su personal (el presente Procedimiento aplica también para todos aquellos Subcontratistas del Contratista Principal en caso de corresponder), dará lugar al pedido del Representante Autorizado de la OPERADORA FERROVIARIA SOCIEDAD DEL ESTADO del relevo del transgresor (del personal de la Contratista), debiendo ser reemplazado por otro.

Las demoras que se puedan generar por causa de este pedido de relevo, correrán por exclusiva cuenta del contratista sancionado. Cuando se ponga en peligro por acción u omisión del contratista a personas, instalaciones y/o equipamientos de la OPERADORA FERROVIARIA SOCIEDAD DEL ESTADO, podrá llegar a detenerse la realización de la obra o trabajo, hasta tanto el mismo proceda a normalizar la situación, eliminando a criterio de la OPERADORA FERROVIARIA SOCIEDAD DEL ESTADO o su Representante Autorizado todo riesgo para las personas, bienes, instalaciones, etc., corriendo por cuenta del Contratista el tiempo de demora y sus eventuales consecuencias.

La provisión de Uniformes de Trabajo – Ropa de Trabajo – y Elementos y Equipos de Protección Personal, corre por cuenta del Contratista. Su uso será Obligatorio durante la jornada laboral y deberá contar con identificación legible de su razón social.

Asimismo será responsabilidad del Contratista, reponer aquellos elementos deteriorados o en malas condiciones de conservación.

6.3.1.2. El Contratista debe dar cumplimiento a lo dispuesto por la Ley 24.557 de Riesgos del Trabajo y Decretos, Resoluciones y Disposiciones que al respecto se emitan.

 <p>Gcia. Recursos Humanos Sub Gcia. Higiene, Seguridad y Medio Ambiente</p>	PROCEDIMIENTO 002 PG HSMA	Emisión: 21/10/2016
	“REQUISITOS PARA EMPRESAS CONTRATISTAS“	Vigencia: Nov - 2016
		Actualización: Revisión RV 01 Febrero 2017
		Página 6 de 17

6.3.1.3. El Contratista deberá cumplir además con lo dispuesto por la Ley 19.587 de Higiene y Seguridad en el Trabajo y sus Decretos Reglamentarios 351/79, 911/96, 1338/96, Resoluciones y Disposiciones vigentes al respecto.

6.3.1.4. La Empresa Contratista **contará con un Servicio de Higiene y Seguridad en el Trabajo, con una afectación de “Horas Profesionales” acorde con lo normado en el Decreto 1338/96, modificatorio de lo establecido en el Decreto 351/79 al respecto y a la Resolución S.R.T. 231/96.**

El Servicio de Higiene y Seguridad de la Empresa Contratista deberá contar con personal Auxiliar en Higiene y Seguridad en el Trabajo (Técnico Superior en Higiene y Seguridad en el Trabajo matriculado) en base a lo dispuesto por la legislación vigente, **siendo atribución de la OPERADORA FERROVIARIA SOCIEDAD DEL ESTADO teniendo en cuenta la complejidad de los trabajos y los riesgos asociados, el requerimiento de un Auxiliar en Higiene y Seguridad en el Trabajo en forma permanente, dependiendo también de los frentes de obra abiertos.**

6.3.1.5. Todo trabajador de Empresa Contratista deberá respetar las Normas Internas de la OPERADORA FERROVIARIA SOCIEDAD DEL ESTADO.

6.3.1.6. Todo trabajador de Empresa Contratista deberá estar munido de su correspondiente equipo de protección personal, acorde a la tarea que desarrolle y provisto por su correspondiente Empresa.

Sin perjuicio de lo mencionado anteriormente llevará el Casco de Seguridad, Calzado de Seguridad y Ropa de trabajo con material visible o dotado con otro elemento de alta visibilidad, en todas las Áreas de la Empresa (chaleco reflectivo / bandolera reflectiva, etc.)

6.3.1.7. Está terminantemente prohibido accionar, conducir, manipular, u activar, por parte del trabajador Contratista, cualesquiera de los equipos, aparatos, vehículos o sistemas de la Empresa OPERADORA FERROVIARIA SOCIEDAD DEL ESTADO, sin previa autorización del personal Jerárquico de la OPERADORA FERROVIARIA SOCIEDAD DEL ESTADO y estar capacitado para tal fin.

6.3.1.8. En caso que se trate de obras e instalaciones, que por sus características impliquen un riesgo para las personas y/o equipos que puedan transitar por las mismas, estas deberán estar debidamente señalizadas, con materiales acordes a cada caso, con colores y formas identificatorios y visibles, tanto de día como en horario nocturno. Se establece como normativa para el desarrollo de la señalización lo que establezca el IRAM.

6.3.1.9. OPERADORA FERROVIARIA SOCIEDAD DEL ESTADO se reserva el derecho de solicitar a la Supervisión o Personal Jerárquico de la Empresa Contratista, la suspensión, remoción o llamado de atención de cualquier trabajador a su cargo que no cumpla con lo dispuesto en este Procedimiento y/o Normas referenciadas.

 <p>Gcia. Recursos Humanos Sub Gcia. Higiene, Seguridad y Medio Ambiente</p>	PROCEDIMIENTO 002 PG HSMA	Emisión: 21/10/2016
	“REQUISITOS PARA EMPRESAS CONTRATISTAS“	Vigencia: Nov - 2016
		Actualización: Revisión RV 01 Febrero 2017
		Página 7 de 17

6.3.1.10. Ningún trabajador de Empresa Contratista, salvo por su actividad fehacientemente comprobada, está autorizado a abordar cualesquiera de los vehículos o equipos y sistemas de elevación de cargas que operan en la OPERADORA FERROVIARIA SOCIEDAD DEL ESTADO

6.3.1.11. Es obligación de la Empresa Contratista ofrecer al personal a su cargo que trabaje para la OPERADORA FERROVIARIA SOCIEDAD DEL ESTADO la capacitación sobre Prevención de Riesgos Laborales necesaria para su trabajo seguro, para sí, para con los demás y para con las instalaciones utilizadas.

6.3.1.12. Dentro de esta capacitación se deberán incluir temas generales como: Seguridad básica contra incendios, uso adecuado de los elementos de protección personal, primeros auxilios, etc. y las Normativas Internas de la OPERADORA FERROVIARIA SOCIEDAD DEL ESTADO – inherente a las Normas de Seguridad de la Coordinación de Higiene, Seguridad y Medio Ambiente de la Línea que corresponda.

6.3.1.13. Toda Empresa Contratista proporcionará Número de Teléfono de Emergencia para llamar, en caso que un trabajador suyo se accidentara dentro de la OPERADORA FERROVIARIA SOCIEDAD DEL ESTADO.

A su vez el personal de la contratista accidentado será acompañado principalmente por su Capataz, Supervisor o Responsable de la Empresa a la cual pertenece, para llevar a cabo su traslado y atención del accidentado.

La Empresa Contratista notificará del hecho dentro de las 24 hs de ocurrido el accidente a la Coordinación de HSMA de la OPERADORA FERROVIARIA SOCIEDAD DEL ESTADO de la Línea correspondiente.

Elevará a dicha Coordinación el Informe definitivo de Investigación de Accidente de acuerdo al Método del Arbol de Causas (Circular S.R.T. G.P. y C. N° 001/2004 – Informe de Investigación de Accidente de Trabajo y Enfermedades Profesionales)

6.3.1.14. Todos los trabajadores de Empresas Contratistas deberán utilizar cuidadosamente las instalaciones de la Empresa como así también preservar la higiene dentro de la misma.

6.3.1.15. OBRAS CIVILES (Construcciones, Ampliaciones, Remodelaciones, etc.): En estos casos será imprescindible que el Responsable de Higiene y Seguridad de la Contratista se presente en la oficina de la Coordinación de Higiene, Seguridad y Medio Ambiente de la OPERADORA FERROVIARIA SOCIEDAD DEL ESTADO de la línea que corresponda, e informe sobre las medidas generales de seguridad previstas para el tiempo que dure la obra.

Para el caso de Obras encuadradas en la misma, la Empresa Contratista deberá presentar el correspondiente **Programa de Seguridad APROBADO** acorde con lo establecido y según corresponda: Resolución S.R.T. 35/98; Resolución S.R.T. 51/97; Resolución S.R.T. 319/99.

En cuyo caso el contratista subcontrate tareas, efectuará el cambio de Programa de Seguridad según la Res. S.R.T. que corresponda, presentando la

 <p>Gcia. Recursos Humanos Sub Gcia. Higiene, Seguridad y Medio Ambiente</p>	PROCEDIMIENTO 002 PG HSMA	Emisión: 21/10/2016
	“REQUISITOS PARA EMPRESAS CONTRATISTAS“	Vigencia: Nov - 2016
		Actualización: Revisión RV 01 Febrero 2017
		Página 8 de 17

actualización del mismo, aprobado por su ART, ante la Coordinación de Higiene, Seguridad y Medio Ambiente de la OPERADORA FERROVIARIA SOCIEDAD DEL ESTADO de la línea que corresponda.

- 6.3.1.16.** En caso de tratarse de trabajos y/o tareas a ejecutarse no encuadradas dentro del Decreto 911/96 Reglamento de Higiene y Seguridad para la Industria de la Construcción, la Empresa Contratista deberá acreditar fehacientemente un ATS (Análisis de Tarea Segura) y/o PST (Procedimiento Seguro de Trabajo) para cada tarea a realizar confeccionado y firmado por un Profesional de Higiene y Seguridad en el Trabajo Matriculado.
- 6.3.1.17.** Los Trabajadores Autónomos (Monotributistas) o Empresas Conformadas por Cooperativa de Trabajadores Autónomos deberá presentar un Servicio de Seguridad e Higiene, pudiendo ser de carácter interno o externo.
- 6.3.1.18.** Está prohibido por parte de la Empresa Contratista encender fuegos o quemar de elementos varios en los predios de la Empresa OPERADORA FERROVIARIA SOCIEDAD DEL ESTADO.
- 6.3.1.19.** Está prohibido realizar trabajos en caliente o que generen chispas en cercanías de zonas de almacenamiento de combustibles, despacho de combustibles, etc. o en cercanías o próximo a elementos de fácil combustión. Para ello deberá informar al Inspector / Responsable de Obra de la OPERADORA FERROVIARIA SOCIEDAD DEL ESTADO a cargo de la obra para que realice las solicitudes de autorización correspondientes.
- 6.3.1.20.** Está prohibido el ingreso sin autorización a CENTROS DE MEDIA TENSION; SUB ESTACIONES DE ENERGIA; SALA DE TRANSFORMADORES; etc., sin la correspondiente Autorización de la Sub Gerencia de Infraestructura correspondiente a cada línea (Coordinación / Dpto. Energía / Catenaria, según corresponda a la designación por línea).
- 6.3.1.21.** Está prohibido realizar trabajos en techos, cobertizos, puentes peatonales, etc., próximos a Líneas energizadas / Vías energizadas sin la previa Autorización de la Sub Gerencia de Infraestructura correspondiente a cada línea (Coordinación / Dpto. Energía / Catenaria, según corresponda a la designación por línea).
- 6.3.1.22.** La Empresa Contratista deberá mantener limpio y ordenado todos los lugares que utilice, ya sean de trabajo o las de servicios personales.
- 6.3.1.23.** Los pasillos de circulación y vías de evacuación no deben estar obstruidos.
- 6.3.1.24.** Todo lo que sea basura o desperdicio deberá depositarse en los recipientes distribuidos para tal fin.
- 6.3.1.25.** La Empresa Contratista será responsable del orden y limpieza de los sectores de trabajo como así también de los obradores o pañoles.

 Gcia. Recursos Humanos Sub Gcia. Higiene, Seguridad y Medio Ambiente	PROCEDIMIENTO 002 PG HSMA	Emisión: 21/10/2016
	“REQUISITOS PARA EMPRESAS CONTRATISTAS“	Vigencia: Nov - 2016
		Actualización: Revisión RV 01 Febrero 2017
		Página 9 de 17

Los lugares antes mencionados deberán estar libres de todo desecho, basura, escombros, restos de materiales o desperdicios que pudieran generar riesgos de accidentes, incendios y/o entorpecer la libre circulación del sector.

6.3.1.26. Los Residuos Peligrosos y/o Especiales que se generen durante la actividad desarrollada por la Empresa Contratista, deberá gestionar su disposición según Legislación Vigente en la Materia, a cargo del contratista, y acreditará la documentación referente al transporte, tratamiento y disposición final ante la Coordinación de Higiene, Seguridad y Medio Ambiente de la Línea que corresponda.

6.3.1.27. No circularán ni permanecerán debajo de cargas suspendidas.

6.3.1.28. El personal dependiente de las Empresas Contratistas se encontrará comprendido dentro de los alcances de la Resolución C.N.R.T. 404/13 Controles Psicofísicos de Aptitud (Alcoholemia, Narcotest, Atención, etc.) en lo que hace a la realización de exámenes psicofísicos de control aleatorio a realizarse por personal destacado por la OPERADORA FERROVIARIA SOCIEDAD DEL ESTADO.

En caso de presentarse novedades en dichos controles, el personal involucrado deberá ser relevado de inmediato.

6.3.1.29. En todo momento se deberá respetar la Prohibición de Fumar en todos aquellos lugares donde así está señalado.

6.3.1.30. La Empresa Contratista deberá proveer de un Botiquín de Primeros Auxilios conteniendo elementos básicos para las primeras intervenciones.

6.3.1.31. PROTECCION CONTRA INCENDIO: La Empresa Contratista contará con equipos de extinción de fuegos (Portátiles). Los mismos serán como mínimo de 10 Kg. Polvo Químico Triclase (ABC). Estos estarán identificados con el Nombre de la Empresa Contratista, además cumplirán con Normas IRAM y tendrán sus respectivas tarjetas de identificación actualizadas.

La cantidad de extintores dependerá del tipo de trabajo a realizar y a los riesgos de incendio, contando como mínimo con uno por cada frente de obra abierto.

Los extintores se colocarán en lugares visibles y en cercanías de la zona de trabajo, obradores, pañoles, etc. El personal estará debidamente capacitado para su uso.

7. Auditorías

7.1. Las Coordinaciones de Higiene, Seguridad y Medio Ambiente, por intermedio del personal Prevencionista de cada Línea, realizará de forma planificada o aleatoria visitas / auditorías durante la ejecución de obras y/o prestación de servicios, incluyendo obradores y/o frentes de obra de las Empresas Contratistas, dejando información documentada con los hallazgos al Coordinador de Obra y/o Supervisor de Obra de la OPERADORA FERROVIARIA SOCIEDAD DEL ESTADO de la Línea

 Gcia. Recursos Humanos Sub Gcia. Higiene, Seguridad y Medio Ambiente	PROCEDIMIENTO 002 PG HSMA	Emisión: 21/10/2016
	“REQUISITOS PARA EMPRESAS CONTRATISTAS“	Vigencia: Nov - 2016
		Actualización: Revisión RV 01 Febrero 2017
		Página 10 de 17

que corresponda, con copia al Supervisor de Obra de la Empresa Contratista, según PG HSMA 007 – Registro de Actividades.

- 7.2.** El hecho o la circunstancia que la Coordinación de Higiene y Seguridad de la OPERADORA FERROVIARIA SOCIEDAD DEL ESTADO visite / audite la ejecución de las obras o la prestación de los servicios de la Empresa Contratista y/o eventuales Subcontratistas, no implica ni podrá interpretarse como asunción de parte de OPERADORA FERROVIARIA SOCIEDAD DEL ESTADO responsabilidad alguna sobre el particular.
- 7.3.** Para el caso en que se detectaran desvíos importantes, estos serán informados fehacientemente desde la Coordinación de Higiene, Seguridad y Medio Ambiente a la Coordinación de la OPERADORA FERROVIARIA SOCIEDAD DEL ESTADO, encargada de supervisar a la Contratista como también a Control de Terceros en caso de incumbir en cuanto a responsabilidades legales referentes a Higiene y Seguridad, otorgándose plazos para su adecuación.
- 7.4.** Las visitas / auditorías serán efectuadas con el fin de comprobar no sólo el cumplimiento del marco legal de Higiene y Seguridad, sino también el de las Normas Internas de Seguridad aplicables a cada Línea. La periodicidad de las visitas quedará determinada a criterio de la Coordinación de Higiene, Seguridad y Medio Ambiente, según los riesgos y actividades que desarrolle la Contratista.
- 7.5.** En caso de detectar en los hallazgos desviaciones graves que presenten un riesgo inminente para las personas o las instalaciones, la Coordinación de Higiene, Seguridad y Medio Ambiente suspenderá la obra notificando fehacientemente a la Coordinación de la OPERADORA FERROVIARIA SOCIEDAD DEL ESTADO, encargada de supervisar a la Contratista como también a Control de Terceros en caso de incumbir en cuanto a responsabilidades legales referentes a Higiene y Seguridad, hasta tanto se adecúen las desviaciones mencionadas.

El contratista arbitrará los medios para adoptar las medidas correctivas para la continuidad de la obra o prestación del servicio, una vez realizadas las adecuaciones / mejoras requeridas informará al Coordinador de la Obra quien solicitará una nueva auditoría a la Coordinación de Higiene, Seguridad y Medio Ambiente para verificar que las desviaciones detectadas han sido corregidas, a los efectos de dar continuidad a las tareas.

8. Comunicaciones

- 8.1.** Control de Terceros solicita a la Empresa Contratista la documentación requerida en el presente Procedimiento General referida a Higiene, Seguridad y Medio Ambiente – **Punto 6.1 y ANEXOS I y V.**

Una vez presentada la documentación de la Empresa Contratista a Control de Terceros, ésta Area remitirá a la Coordinación de Higiene, Seguridad y Medio Ambiente de la Línea correspondiente a los efectos de verificar su cumplimiento objetivo.

 Gcia. Recursos Humanos Sub Gcia. Higiene, Seguridad y Medio Ambiente	PROCEDIMIENTO 002 PG HSMA	Emisión: 21/10/2016
	“REQUISITOS PARA EMPRESAS CONTRATISTAS“	Vigencia: Nov - 2016
		Actualización: Revisión RV 01 Febrero 2017
		Página 11 de 17

Por la falta de cumplimiento de cualquiera de los puntos requeridos en el presente procedimiento, a solicitud de la Coordinación de Higiene, Seguridad y Medio Ambiente, el Area Control de Terceros notificará a la Empresa Contratista sobre los desvíos observados en la documentación para su adecuación.

Una vez cumplido con todos los requerimientos solicitados en este Procedimiento, Control de Terceros remitirá la documentación adecuada a la Coordinación de Higiene, Seguridad y Medio Ambiente a los efectos de verificar los desvíos observados.

Si cumple con dicha documentación, la Coordinación de Higiene, Seguridad y Medio Ambiente de la Línea correspondiente notificará fehacientemente a Control de Terceros que la Empresa Contratista cumple con los requisitos informando además a la Coordinación de Obra de la Línea asignada.

Control de Terceros al autorizar el inicio de las tareas, solicitará una reunión junto a la Coordinación de Obra, la Coordinación de Higiene, Seguridad y Medio Ambiente de la Línea Correspondiente y el Contratista (Por la Empresa Contratista concurrirá: Director y/o Jefe de Obra; Supervisor de Obra; Responsable de Higiene y Seguridad), donde se entregarán formalmente las Normas Internas, Capacitación del referente de Higiene y Seguridad de la Contratista y el Responsable de la Empresa Contratista, firmando los **Registros del Anexo III y IV**. De esta forma se deja constancia fehaciente de la reunión y los temas abarcados.

- 8.2.** Los Prevencionistas de la Coordinación de Higiene, Seguridad y Medio Ambiente de la Línea correspondiente, durante las visitas / auditorías procederán a relevar los hallazgos según punto 7, en compañía y/o comunicación con el Coordinador de Obra, asegurándose de que el mismo esté al tanto de las observaciones realizadas.

Los desvíos observados en estos hallazgos serán comunicados también a la Empresa Contratista a través de constancia escrita y firmada por el Prevencionista, comunicando a Control de Terceros en caso de desvíos graves.

 <p>Gcia. Recursos Humanos Sub Gcia. Higiene, Seguridad y Medio Ambiente</p>	<p>PROCEDIMIENTO 002 PG HSMA</p>	<p>Emisión: 21/10/2016</p>
	<p>“REQUISITOS PARA EMPRESAS CONTRATISTAS“</p>	<p>Vigencia: Nov - 2016</p> <p>Actualización: Revisión RV 01 Febrero 2017</p> <p>Página 12 de 17</p>

ANEXO I

– RESUMEN DOCUMENTACION OBLIGATORIA HSMA – REQUISITOS LEGALES SEGÚN 6.1 Y 6.2

1. EMPRESAS CONTRATISTAS CON PERSONAL EN RELACION DE DEPENDENCIA

- 1.1. COPIA DEL PROGRAMA DE SEGURIDAD COMPLETO APROBADO POR LA ART
- 1.2. AVISO DE INICIO DE OBRA - DECLARACION DE INICIO DE OBRA ANTE LA ART
- 1.3. CONSTANCIA DE CAPACITACION
- 1.4. CONSTANCIA DE ENTREGA DE ROPA DE TRABAJO, ELEMENTOS Y EQUIPOS DE PROTECCION PERSONAL
- 1.5. CERTIFICADO DE CORRECTA INSTALACION Y/O FUNCIONAMIENTO - CONSTANCIA DE VALIDEZ DEL CERTIFICADO (Según 6.1.1.6)
- 1.6. CERTIFICADOS DE VERIFICACION TECNICA - CONSTANCIA DE VALIDEZ DEL CERTIFICADO (Según 6.1.1.7)
- 1.7. CERTIFICADOS DE APTITUD (Según 6.1.1.8)
- 1.8. CAPACITACION ESPECIAL ACTUALIZADA (Según 6.1.1.9)

2. TRABAJADORES AUTONOMOS (MONOTRIBUTISTAS) O EMPRESAS CONFORMADAS POR COOPERATIVA DE TRABAJADORES AUTONOMOS.

- 2.1. Toda empresa Contratista deberá presentar con carácter obligatorio la siguiente documentación, teniendo en cuenta que la falta, falsedad o no completar en su totalidad la misma, generará la imposibilidad de iniciar o de continuar desarrollando las tareas.
- 2.2. Observaciones: Si el Trabajador Autónomo posee personal no autónomo se considera que posee personal en relación de dependencia y debe constituir un contrato con una ART.
- 2.3. REQUISITOS A PRESENTAR POR CADA TRABAJADOR AUTONOMO
- 2.4. POLIZA DE SEGURO POR ACCIDENTES PERSONALES donde conste (documentación a presentarse en la Gcia. de Contratos):

 Gcia. Recursos Humanos Sub Gcia. Higiene, Seguridad y Medio Ambiente	PROCEDIMIENTO 002 PG HSMA	Emisión: 21/10/2016
	“REQUISITOS PARA EMPRESAS CONTRATISTAS”	Vigencia: Nov - 2016 Actualización: Revisión RV 01 Febrero 2017
		Página 13 de 17

ANEXO II – Diagrama de flujo de Comunicaciones e Información

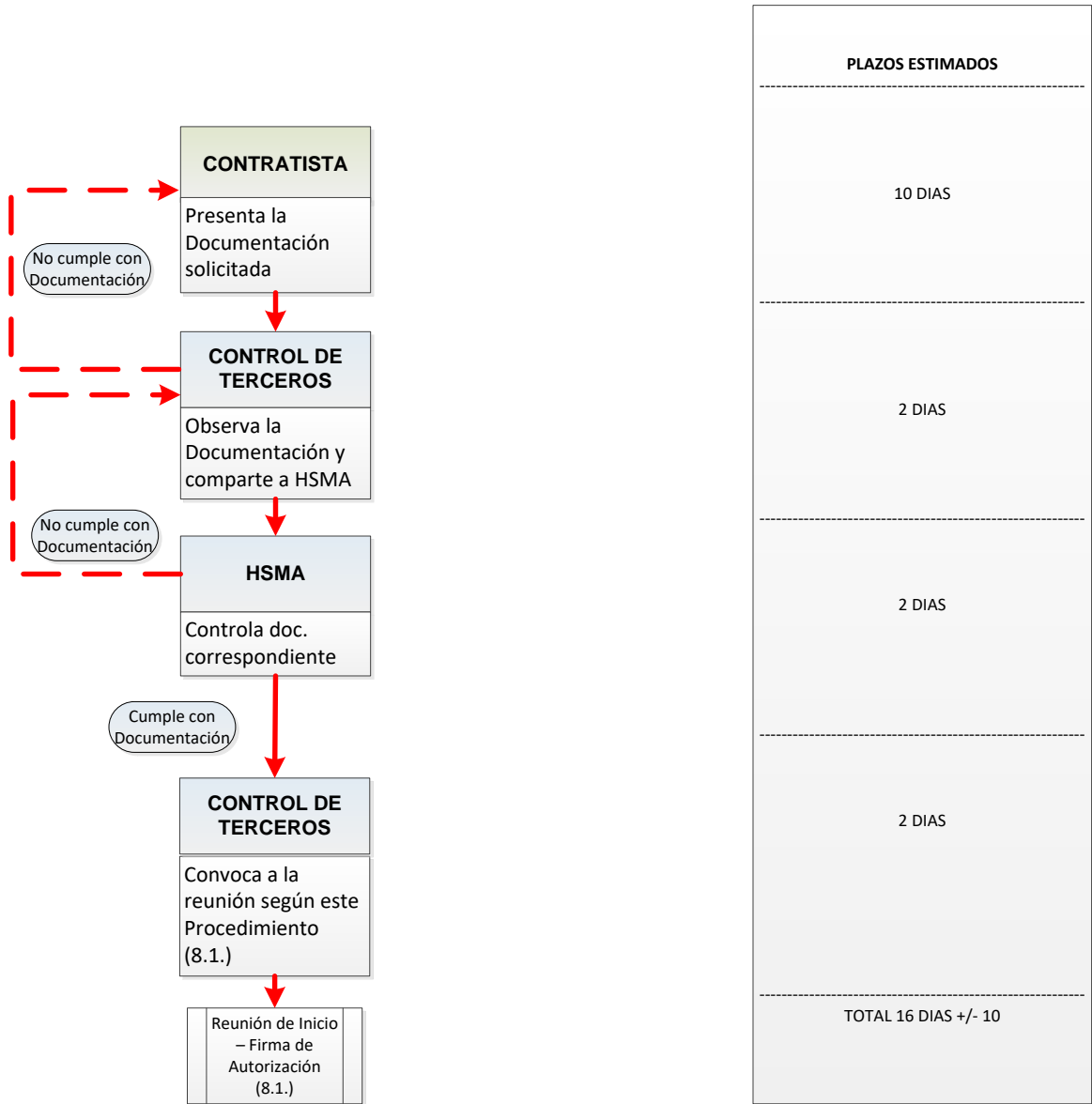

 Gcia. Recursos Humanos Sub Gcia. Higiene, Seguridad y Medio Ambiente	PROCEDIMIENTO 002 PG HSMA	Emisión: 21/10/2016
	“REQUISITOS PARA EMPRESAS CONTRATISTAS“	Vigencia: Nov - 2016 Actualización: Revisión RV 01 Febrero 2017
		Página 14 de 17

ANEXO III – Constancia de entrega de Normas Internas de Seguridad



CONSTANCIA DE ENTREGA

En la Ciudad de Autónoma de Buenos Aires, a los días del mes de de 2017,, en su carácter de de la empresa: CUIT....., recibe de TRENES ARGENTINOS OPERACIONES las normas de seguridad para la prevención de accidentes, las cuales necesariamente fueron dispuestas por TRENES ARGENTINOS OPERACIONES. Las mencionadas normas de seguridad establecen la forma en que deben desarrollarse los trabajos para resguardar la integridad de los trabajadores que cumplan sus labores en las zonas de vías.

En este acto se hace entrega de las normas que a continuación se detallan:

- **PROCEDIMIENTO GENERAL SGHSMAN° 002: REQUISITOS PARA CONTRATISTAS**
- **NORMA DE SEGURIDAD N° (Según corresponda por Coordinación HSMA):**
- **NORMA DE SEGURIDAD N° (Según corresponda por Coordinación HSMA):**
- **NORMA DE SEGURIDAD N° (Según corresponda por Coordinación HSMA):**

Asimismo, la empresa: manifiesta conocer el contenido de estas normas y asume la responsabilidad de hacerlas conocer a todos los trabajadores que vayan a cumplir esas labores, manteniendo indemne a TRENES ARGENTINOS OPERACIONES por cualquier hecho o situación en la cual pueda verse obligada a responder por daños y perjuicios y/o por cualquier otra circunstancia derivada de los trabajos que desarrollen en zona de vías.]

.....
Firma y Aclaración del Responsable de la Contratista

.....
Firma y aclaración del Responsable de HyS

 <p>Gcia. Recursos Humanos Sub Gcia. Higiene, Seguridad y Medio Ambiente</p>	<p>PROCEDIMIENTO 002 PG HSMA</p>	<p>Emisión: 21/10/2016</p>
	<p>“REQUISITOS PARA EMPRESAS CONTRATISTAS“</p>	<p>Vigencia: Nov - 2016</p> <p>Actualización: Revisión RV 01 Febrero 2017</p> <p>Página 16 de 17</p>

ANEXO V – Declaración Jurada (DDJJ)

En todos aquellos casos que el Contratista Principal subcontrate con otras empresas la realización de determinadas tareas deberá presentar una nota con carácter de Declaración Jurada en donde manifieste que ha verificado el efectivo cumplimiento por parte de los terceros Subcontratistas del presente Procedimiento, y que éstos han presentado la documentación requerida.

La falta de cumplimiento del presente o la falsedad de la información consignada con carácter de DDJJ dará derecho a SOFSE a tomar las medidas legales que estime pertinente de acuerdo con la magnitud del incumplimiento.

EMPRESAS SUBCONTRATISTAS CON PERSONAL EN RELACION DE DEPENDENCIA

- a. COPIA DEL PROGRAMA DE SEGURIDAD COMPLETO APROBADO POR LA ART
- b. AVISO DE INICIO DE OBRA - DECLARACION DE INICIO DE OBRA ANTE LA ART
- c. CONSTANCIA DE CAPACITACION
- d. CONSTANCIA DE ENTREGA DE ROPA DE TRABAJO, ELEMENTOS Y EQUIPOS DE PROTECCION PERSONAL
- e. CERTIFICADO DE CORRECTA INSTALACION Y/O FUNCIONAMIENTO - CONSTANCIA DE VALIDEZ DEL CERTIFICADO (Según 6.1.1.6)
- f. CERTIFICADOS DE VERIFICACION TECNICA - CONSTANCIA DE VALIDEZ DEL CERTIFICADO (Según 6.1.1.7)
- g. CERTIFICADOS DE APTITUD (Según 6.1.1.8)
- h. CAPACITACION ESPECIAL ACTUALIZADA (Según 6.1.1.9)

 Gcia. Recursos Humanos Sub Gcia. Higiene, Seguridad y Medio Ambiente	PROCEDIMIENTO 002 PG HSMA	Emisión: 21/10/2016
	“REQUISITOS PARA EMPRESAS CONTRATISTAS“	Vigencia: Nov - 2016 Actualización: Revisión RV 01 Febrero 2017
		Página 17 de 17

Modelo de Declaración Jurada (DDJJ)

Ciudad Autónoma de Buenos Aires, de..... 20.....

Señores:

OPERADORA FERROVIARIA SOCIEDAD DEL ESTADO (SOFSE)

Dirección:

REF:

.....
.....

Por la presente, CUIT..... declaro BAJO JURAMENTO que la Empresa SubcontratistaCUITque ejecutará tareas o prestará servicios, presentó toda la documentación solicitada de acuerdo al PGHSMA 02/16 la cual fue verificada y controlada conforme a lo solicitado en dicho procedimiento y en un todo de acuerdo a la legislación vigente.

FIRMA:.....

ACLARACIÓN:.....

SELLO O CARGO EN LA EMPRESA:.....

 TRENES ARGENTINOS OPERACIONES LINEA ROCA Sub Gcia. Recursos Humanos Coordinación Higiene, Seguridad y Medio Ambiente	NORMA DE SEGURIDAD LR Nº 21	Emisión: 19/10/2007
	“NORMAS BASICAS GENERALES DE PREVENCIÓN DE ACCIDENTES PARA REALIZAR TAREAS EN ZONA DE VIAS”	Vigencia: Noviembre 2007
		Actualización: Revisión RV 01 Marzo de 2015
		Página 1 de 15

1 Objetivo:

Esta Norma tiene como objetivo principal minimizar los riesgos de accidentes en zonas vía, estableciendo los lineamientos básicos que debe observar el personal de la OPERADORA FERROVIARIA SOCIEDAD DEL ESTADO - Línea Roca, de empresas contratistas y de terceros, cuando se encuentren transitando en zonas de vías, ya sea para la ejecución de la tarea propiamente dicha o para ingresar o salir de áreas o sectores de trabajo, etc.

2 Alcance:

De aplicación general en la OPERADORA FERROVIARIA SOCIEDAD DEL ESTADO – Línea Roca y en forma particular para los sectores de la Gerencia de Infraestructura, Transporte y Material Rodante que efectúan trabajos de Inspección o deban transitar en zonas de vías.

Gcia. Transporte: incluye al personal Operativo y de Supervisión realizando tareas requeridas por su función específica (Auxiliares de Estación, Cambistas, Señaleros, Guardabarreras, Guardas, Personal de Conducción, etc.), o durante la intervención en accidentes e incidentes (Personal de Jefatura y Supervisión).

Gcia. Material Rodante: incluye a todo el personal de la especialidad que desarrolla tareas dentro de los establecimientos y todo aquel operativo interviniente en la línea (Revisadores, etc.).

Personal del Area Coordinación de Fuerzas de Seguridad y de Limpieza: incluye al personal que para cumplir su función debe caminar en zona de vías o ejecutar acciones sobre ella tales como, patrullajes, intervención en accidentes y acompañamiento durante evacuaciones de trenes, tareas de limpieza y desmalezado, etc.

Contratistas y Terceros con intervención en zona vía, playas de estaciones y cuadro de estaciones, etc.

En ningún caso el contenido de la Norma es excluyente, por lo cual puede ser complementada con otras directivas de la Gerencia de Recursos Humanos emitidas por el Area Higiene, Seguridad y Medio Ambiente.

NOTA MUY IMPORTANTE:

Sin perjuicio de lo aquí establecido, esta Norma es “complementaria” a las especificadas en el **REGLAMENTO INTERNO TÉCNICO OPERATIVO (R.I.T.O.)**

3 Definiciones:

CATENARIAS: Las instalaciones de catenarias, denominación genérica del conjunto de líneas de conducción eléctrica, son las encargadas de transportar energía, para la circulación de los trenes eléctricos. La línea de contacto es el elemento a lo largo del cual frota el pantógrafo del tren y recibe la energía necesaria para la tracción, en 25.000 voltios – Ver gráficos de estructura en Anexo I –

 TRENES ARGENTINOS OPERACIONES LINEA ROCA Sub Gcia. Recursos Humanos Coordinación Higiene, Seguridad y Medio Ambiente	NORMA DE SEGURIDAD LR N° 21	Emisión: 19/10/2007
	“NORMAS BASICAS GENERALES DE PREVENCIÓN DE ACCIDENTES PARA REALIZAR TAREAS EN ZONA DE VIAS”	Vigencia: Noviembre 2007
		Actualización: Revisión RV 01 Marzo de 2015
		Página 2 de 15

GALIBOS¹

Gálibo: Es el contorno de referencia con las alteraciones que corresponde considerar para determinadas circunstancias, al cual deben adecuarse las instalaciones fijas y el material rodante para posibilitar la circulación de los vehículos sin interferencia.

Gálibo del material rodante: Es el gálibo que limita el dimensionamiento de las secciones del material rodante detenido o en movimiento.

Gálibo estático: Es el gálibo del material rodante el cual no debe traspasar el vehículo detenido en la vía en las condiciones más desfavorables, resultantes de considerar los juegos y desgastes máximos admisibles del sistema de rodadura y de suspensión así como del apoyo del bogie con la caja y del contacto del riel con la pestaña de la rueda, considerándose en este caso sólo el desgaste admitido para la pestaña.

Gálibo cinemático: Es el gálibo del material rodante el cual no debe traspasar el vehículo en movimiento en la vía en las condiciones más desfavorables, resultantes de considerar además de las condiciones señaladas en Gálibo estático, los desplazamientos más desfavorables del sistema de suspensión, cualquiera sea la causa (fuerza centrífuga no compensada, inclinación de la vía, movimientos anormales, etc.).

4 Referencias:

- Reglamento Interno Técnico Operativo (R.I.T.O.)
- Manual de Normas de Higiene y Seguridad en el Trabajo
- Trabajos de cuadrillas en vías, ver Norma de Seguridad N° 16: Norma de Seguridad de Aplicación General para la Prevención de Accidentes en Trabajos de Cuadrillas de Vías en Vías.
- Trabajos en vías electrificadas, ver Norma de Seguridad N° 17: Norma de Seguridad para la Prevención de Accidentes en Trabajos de Cuadrillas de Vías y Obras en Vías Electrificadas

5 Responsabilidades:

Los Jefes / Supervisores y/o Capataces de las Areas Involucradas serán los responsables de cumplir y hacer cumplir esta Norma de Seguridad como así también hacerla del conocimiento de todo el personal a su cargo.

6 Desarrollo:

MEDIDAS GENERALES DE PREVENCIÓN DE ACCIDENTES

✦ **MÉTODOS ADECUADOS Y PREVENCIÓNES A ADOPTAR:** Deberán adoptarse especiales precauciones en las circunstancias que se describen y comentan a

¹ Fuente C.N.R.T.

 TRENES ARGENTINOS OPERACIONES LINEA ROCA Sub Gcia. Recursos Humanos Coordinación Higiene, Seguridad y Medio Ambiente	NORMA DE SEGURIDAD LR Nº 21	Emisión: 19/10/2007
	“NORMAS BASICAS GENERALES DE PREVENCION DE ACCIDENTES PARA REALIZAR TAREAS EN ZONA DE VIAS“	Vigencia: Noviembre 2007
		Actualización: Revisión RV 01 Marzo de 2015
		Página 3 de 15

continuación, como así también proceder de acuerdo con el método y procedimiento adecuado que se establece para cada caso:

- ✓ Máquinas y equipos en operación: Mantenga la distancia de seguridad con respecto a las máquinas y equipos presentes en el lugar de tránsito, estos al operar o entrar en funcionamiento pueden ocasionarle lesiones.
- ✓ Obstáculos Verticales y Horizontales, Desniveles, Pisos Irregulares: Antes de pasar por una zona determinada, observe cuidadosamente detectando la presencia de Columnas, Vanos de Puertas, Escalones, Cañerías, Andenes, Plataformas, Escaleras, Pisos con desniveles tales como rampas o terrenos irregulares (ZONAS DE VIAS) ya que al transitarlos puede chocar o tropezar en los mismos accidentándose.
- **Factores Personales:**
 - ✓ Calzado de Seguridad: Al transitar por distintos sectores se deberá utilizar el calzado adecuado provisto por la empresa; la presencia de elementos como vidrios, latas, alambres, recortes de chapa, grasas y aceites, materiales abrasivos o suelos irregulares pueden provocar lesiones en pies o caídas.
 - ✓ Falta de Atención: No se deben olvidar los riesgos presentes en los lugares de trabajo, no utilizar los elementos de protección personal, salir apresuradamente y sin prestar atención de su puesto de trabajo trae aparejado la existencia de gran cantidad de accidentes. Disminuir estos riesgos depende de todos los integrantes de la Empresa.
 - ✓ Ascenso y descenso de locomotoras (escalerillas)
 Para el ascenso y descenso de las unidades se deberá hacerlo siempre por las escalerillas para tal fin, de frente a éstas, sujetándose con ambas manos firmemente de los pasamanos y no de espaldas a las mismas, adoptando de esta manera una posición segura para evitar caídas a distinto nivel.
 De igual manera se deberá adoptar esta posición segura cuando deba subir o bajar del techo de la unidad (VER ESPECIALMENTE LO OBSERVADO EN: **VIAS ELECTRIFICADAS - MEDIDAS DE PREVENCION GENERALES**)
 No se utilizará el bogie y/o cilindro de freno como medio para el ascenso y descenso de las unidades, puesto que esta práctica constituye una actitud o movimientos con exposición innecesaria a situaciones riesgosas.
 - ✓ Apertura y cierre de puertas y compuertas de locomotoras y coches
 Para evitar atrapamientos, aprisionamientos, golpes y/o lesiones en manos, miembros superiores, tronco y cabeza, ocasionados por puertas, compuertas, etc. tanto al ingreso a la cabina de conducción y/o al realizar inspecciones de rutina en sala de maquinas, se deberán sujetar firmemente las puertas o compuertas por sus dispositivos de apertura y cierre (manijas) para evitar zafaduras de éstas, como así también evitar el apoyar las manos en marcos y/o bordes que pueden ocasionar lesiones al cerrarse bruscamente las mismas.
 Al ingresar a la cabina de conducción, se deberá prestar particular atención a dispositivos u otras salientes en puertas como en el caso de los limpiaparabrisas evitando lesiones por golpes.

	NORMA DE SEGURIDAD LR Nº 21	Emisión: 19/10/2007
	“NORMAS BASICAS GENERALES DE PREVENCIÓN DE ACCIDENTES PARA REALIZAR TAREAS EN ZONA DE VIAS”	Vigencia: Noviembre 2007
		Actualización: Revisión RV 01 Marzo de 2015
		Página 4 de 15

- ✓ Desplazamientos a bordo de las unidades (locomotoras y coches)- en cabinas, en pasarelas laterales, etc.
Al desplazarse sobre las unidades tanto en cabinas como en pasarelas laterales se deberá observar el estado de las superficies por las que se transitará para evitar lesiones.
En el caso particular de las pasarelas laterales, al desplazarse deberán sujetarse firmemente por los dispositivos pasamanos o barandas (según la marca y/o modelo de la unidad tractiva) a los efectos de evitar resbalones, tropezones y/o caídas a nivel o distinto nivel.
- ✓ Otros puntos de riesgo:
Altas temperaturas: se deberá evitar todo tipo de contacto con superficies calientes, salpicaduras con líquidos calientes, etc. previniendo quemaduras. Se evitará además la exposición innecesaria al riesgo.
Movimientos rotativos: prestar particular atención a los componentes mecánicos que tienen este tipo de movimiento dentro de la sala de maquinas a los fines de evitar atrapamientos o aprisionamientos de miembros superiores o inferiores.
Aire bajo presión: se evitará la exposición innecesaria de las partes del cuerpo o cara a los fines de evitar lesiones por proyección de partículas (durante tareas de purgado del pulmón de compresor, manipuleo de manga de freno, etc.)
- ✓ Acople y desacople de locomotoras y coches (manipuleo del gancho y mangas)
Al efectuar el acople y/o desacople de las unidades, se deberá adoptar una posición segura y correcta al ingresar entre paragolpes, durante los movimientos de levante, posicionado y ajuste o afloje de gancho, evitando lesiones en cabeza, en manos, etc. por elementos salientes (puentes deslizantes, grifos, etc.) y lesiones en zona lumbar al adoptar posiciones no adecuadas al mover el gancho o mangas.
Para iniciar la tarea de acople y/o desacople de las unidades, antes de ingresar entre las mismas, se deberá esperar que dichas unidades se encuentren totalmente detenidas y con los paragolpes comprimidos, a los efectos de evitar accidentes tales como golpes y/o atrapamientos por el desplazamiento de los vehículos.
En el caso particular de las mangas de freno, se deberán evitar los golpes de ariete por descompresión previniendo lesiones en cara, miembros y enganches con los elementos de sujeción (cadena y alambre).
- ✓ Riesgo eléctrico (tensiones/amperajes presentes en las unidades que se utilizan- precauciones en el accionamiento y/o intervención de contactores, cuchillas, terminales, fusibles, etc).- herramientas y/o elementos que se utilizan, su aislacion – producción de cortocircuitos / chispas
Se deben recordar los procedimientos seguros para efectuar los trabajos con elementos, equipos y dispositivos bajo tensión evitando riesgos de quemaduras y choque eléctrico.

 <p>TRENES ARGENTINOS OPERACIONES LINEA ROCA Sub Gcia. Recursos Humanos Coordinación Higiene, Seguridad y Medio Ambiente</p>	NORMA DE SEGURIDAD LR Nº 21	Emisión: 19/10/2007
	“NORMAS BASICAS GENERALES DE PREVENCIÓN DE ACCIDENTES PARA REALIZAR TAREAS EN ZONA DE VIAS”	Vigencia: Noviembre 2007
Actualización: Revisión RV 01 Marzo de 2015		Página 5 de 15

✦ PREVENCIÓN DE ACCIDENTES DEBIDO A LOS TRENES

Recorrida por la zona de vías

No entrar en la zona de vías habilitadas al tráfico salvo en casos necesarios

Cuando se deba caminar por vías habilitadas al tráfico, se lo hará en sentido contrario al de los trenes y en lo posible por la contra-banquina, verificando constantemente su acercamiento, estando permanentemente alerta.

Sin embargo en los tramos de vía sencilla, cuadro de estaciones, etc., en donde no se puede caminar en sentido contrario, o en el caso de vías múltiples / dobles, etc., convertidas en sencillas por obstrucción o reparación, etc. se deberá prestar suficiente y especial atención de los trenes que podrían venir desde detrás.

Cuando caminan por los lugares en donde el espacio entre vías es muy estrecho o un tramo de viaducto, deberá verificarse bien el estado de la circulación de trenes.

Antes de ingresar a puentes o túneles se debe verificar que no haya formaciones aproximándose a los mismos.

Está prohibido circular sobre los rieles, canales de señales y tapas de cámaras.

Mientras circula en zona de vías, no llevará puesta protección auditiva, ni tapadas las orejas con abrigo. Está prohibido el uso de auriculares de cualquier tipo.

No está permitido correr ni saltar a las vías desde plataformas o formaciones.

Cuando se aproxime un tren, quienquiera que sea que se encuentre dentro de las medidas del gálibo del material rodante, deberá colocarse por fuera de la zona de vías.

No retirar con la mano y/o correr con los pies objetos que se encuentren entre rieles y agujas de cambios comandados a distancia, sin previamente haber coordinado para asegurar la acción con el señalero que pudiera operar el cambio.

Al caminar en la zona de cambios no se deberá pisar entre o sobre las agujas y contraagujas.

Ante condiciones de niebla muy densa, que hagan dificultosa la completa preservación de la seguridad se suspenderán las tareas, de no ser posible ello se deberá optar por extremar al máximo los recaudos para asegurar la integridad física del personal

Para ingresar y/o transitar en zonas de vías, el personal utilizará obligatoriamente los elementos de protección personal y de señalización personal descriptos en el Punto 7

 TRENES ARGENTINOS OPERACIONES LINEA ROCA Sub Gcia. Recursos Humanos Coordinación Higiene, Seguridad y Medio Ambiente	NORMA DE SEGURIDAD LR Nº 21	Emisión: 19/10/2007
	“NORMAS BASICAS GENERALES DE PREVENCIÓN DE ACCIDENTES PARA REALIZAR TAREAS EN ZONA DE VIAS”	Actualización: Revisión RV 01 Marzo de 2015
		Página 6 de 15

Cruce de las vías.

Cuando se crucen vías habilitadas al tráfico, se verificará el avance de los trenes, una vez efectuada una confirmación de la inexistencia de trenes personalmente, apuntando con los dedos primero hacia la derecha, luego a la izquierda, diciendo para sí en voz alta “Derecha confirmada, izquierda confirmada”, recién entonces cruzará las vías perpendicularmente.

- ✓ Se prestara particular atención:
 - al cruzar vías múltiples habilitadas al tráfico
 - al cruzar vías de playa de maniobras observándose hacia ambos lados antes de cruzarlas, ya que el movimiento de vehículos ferroviarios se realiza en ambas direcciones.

- ✓ Ante la proximidad de un tren, buscara un lugar seguro y estable, adoptando una posición tal que la presión del aire desplazado por el paso del tren no haga perder el equilibrio.

En caso de cruzar las vías donde se encuentran estacionados varios vehículos, una vez realizada la verificación de que no hay peligro de desplazamiento de alguno de ellos, cruzarán la vía alejándose suficientemente de los mismos.

Se prohíbe cruzar las vías y/o permanecer entre vehículos o cruzar por debajo de los mismos, exceptuándose al personal de Revisadores / Reparadores habilitados para ejecutar sus tareas en condiciones previamente aseguradas.

✦ VIAS ELECTRIFICADAS - MEDIDAS DE PREVENCIÓN GENERALES

Estas normas básicas de Prevención de Accidentes tienen por destinatarias a todas aquellas personas vinculadas a trabajos en zonas de vías electrificadas.

Las instalaciones de catenarias (se reitera lo citado en Punto 3 Definiciones), denominación genérica del conjunto de líneas de conducción eléctrica, son las encargadas de transportar energía, para la circulación de los trenes eléctricos. La línea de contacto es el elemento a lo largo del cual frota el pantógrafo del tren y recibe la energía necesaria para la tracción, en 25.000 volt. (25 Kv. – 50Hz.).

Todo este sistema que permite la circulación de trenes eléctricos es **COMPLETAMENTE SEGURO** siempre y cuando se cumplan las precauciones establecidas y se respeten las Normas en vigencia.

Por ello se cita a continuación la Guía de **NORMAS BASICAS GENERALES DE SEGURIDAD** dirigida a todo el personal, pero especialmente a quienes ejercen funciones dentro de los Servicios que actúan en zonas **ELECTRIFICADAS**.

Estas Normas de Seguridad, son resultado de la experiencia propia y de otras empresas en todas partes del mundo. Por lo tanto, **NO COMPRUEBE UD. MISMO LO QUE OTROS YA HAN COMPROBADO A COSTA DE GRAVES ACCIDENTES O DE SUS PROPIAS VIDAS.**

 TRENES ARGENTINOS OPERACIONES LINEA ROCA Sub Gcia. Recursos Humanos Coordinación Higiene, Seguridad y Medio Ambiente	NORMA DE SEGURIDAD LR Nº 21	Emisión: 19/10/2007
		Vigencia: Noviembre 2007
	“NORMAS BASICAS GENERALES DE PREVENCIÓN DE ACCIDENTES PARA REALIZAR TAREAS EN ZONA DE VIAS”	Actualización: Revisión RV 01 Marzo de 2015
		Página 7 de 15

CUMPLA ESTAS NORMAS POR SU PROPIO BIEN Y EL DE SUS SEMEJANTES

Por lo tanto:

NO ACERCARSE A MENOS DE UN (1) METRO DE LAS LINEAS CONDUCTORAS DE ENERGIA (CATENARIA).

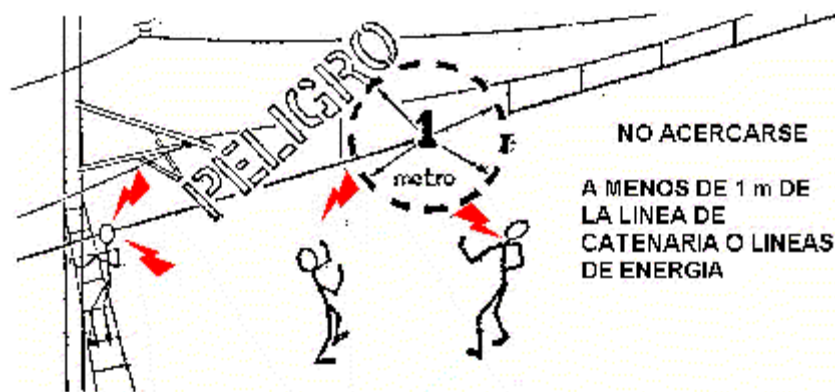

Por consiguiente no esta permitido:

- a) Subir a los techos de cobertizos en andenes y/o de Estaciones.
- b) Subir a los techos de locomotoras, coches y/o vagones de carga.
- c) Utilizar mangueras dirigiendo chorros de agua hacia los cables e instalaciones de la catenaria.

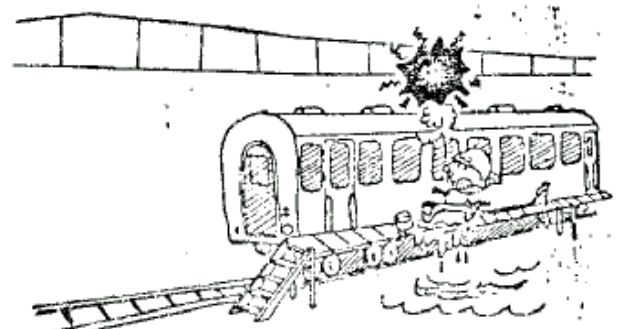
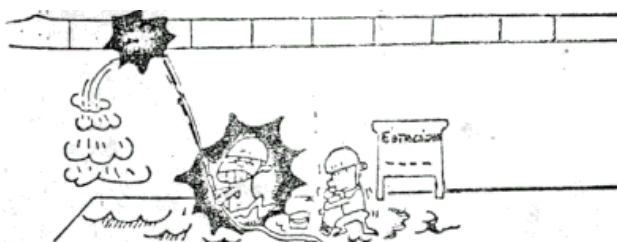
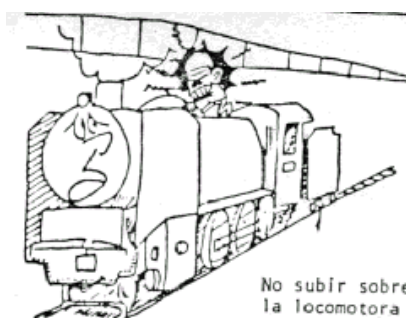

 TRENES ARGENTINOS OPERACIONES LINEA ROCA Sub Gcia. Recursos Humanos Coordinación Higiene, Seguridad y Medio Ambiente	NORMA DE SEGURIDAD LR Nº 21	Emisión: 19/10/2007
	“NORMAS BASICAS GENERALES DE PREVENCIÓN DE ACCIDENTES PARA REALIZAR TAREAS EN ZONA DE VIAS”	Vigencia: Noviembre 2007 Actualización: Revisión RV 01 Marzo de 2015
		Página 8 de 15

Está estrictamente prohibido tocar directamente o por medio de una herramienta una línea bajo tensión (catenaria, consola, guías o soportes de catenarias) aunque esté caída o tumbada.

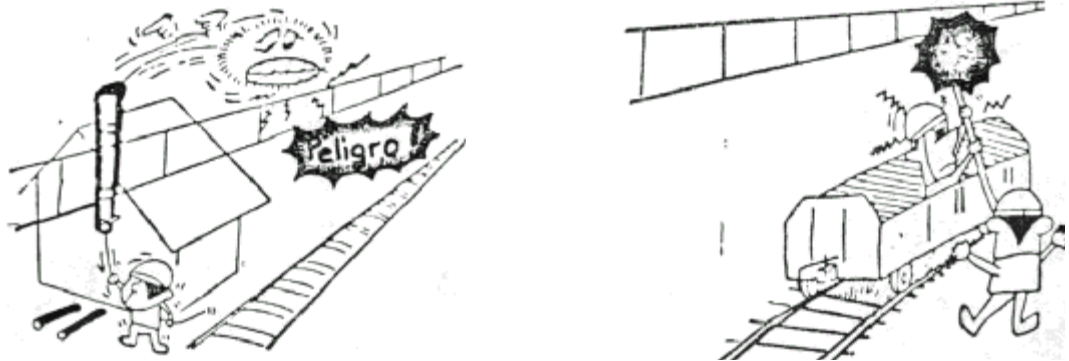

No solo las partes del cuerpo, sino tampoco se deberán acercar a menos de 1m. objetos diversos (herramientas de trabajo, materiales, etc.) que la persona sostenga en su contacto.

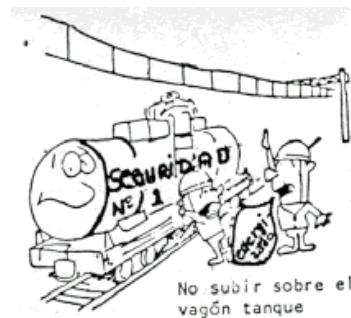

No caminar debajo de las líneas de energía portando objetos largos.

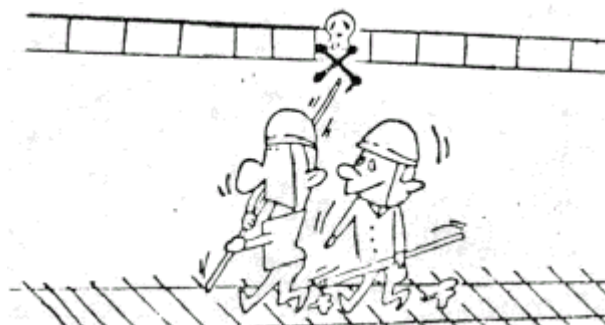

 TRENES ARGENTINOS OPERACIONES LINEA ROCA Sub Gcia. Recursos Humanos Coordinación Higiene, Seguridad y Medio Ambiente	NORMA DE SEGURIDAD LR Nº 21	Emisión: 19/10/2007
	“NORMAS BASICAS GENERALES DE PREVENCIÓN DE ACCIDENTES PARA REALIZAR TAREAS EN ZONA DE VIAS“	Vigencia: Noviembre 2007 Actualización: Revisión RV 01 Marzo de 2015

Página 9 de 15

- ✓ SI DURANTE LA REALIZACION DE ALGUN TRABAJO, NO SE PUEDE ASEGURAR LA DISTANCIA MINIMA DE 1 METRO, DEBERÁ GESTIONARSE EL CORTE DE ENERGIA ANTE EL CONTROL CENTRAL DE ENERGIA ELECTRICA.
- ✓ NO ARROJAR LIQUIDOS NI OBJETOS SOBRE LOS CABLES E INSTALACIONES DE LA CATENARIA.
- ✓ NO MANIPULAR OBJETOS ALARGADOS EN LAS PROXIMIDADES DE LAS LINEAS DE ENERGIA.
- ✓ NO PERFORAR NI EXCAVAR EL TERRENO EN ZONAS ELECTRIFICADAS SIN PREVIA ANUENCIA DE LOS SERVICIOS DEL AREA INFRAESTRUCTURA.
- ✓ NO SUBIR A POSTES DE COMUNICACIONES, DE SEÑALES, NI OTROS SITIOS PROXIMOS A CABLES AEREOS.
- ✓ ANTE LA PRESENCIA DE CABLES CONDUCTORES ELECTRICOS, SE DEBEN SUPONER SIEMPRE QUE ESTAN BAJO TENSION, HASTA TANTO EL PERSONAL DEL DEPTO. ELECTRICO VERIFIQUE, EN SU PRESENCIA, LO CONTRARIO.
- ✓ ANTE LA PRESENCIA DE OBJETOS EXTRAÑOS COLGADOS O SUSPENDIDOS DE LAS CATENARIAS, NO LO TOQUE NI LO RETIRE, DE AVISO DE LO OBSERVADO AL AREA CORRESPONDIENTE YA QUE DEBE INTERVENIR UNICAMENTE PERSONAL ESPECIALIZADO.

MEDIDAS PARA LA PREVENCIÓN DE ACCIDENTES POR ELECTROCUCIÓN

GRADO DE PELIGROSIDAD DE LAS CATENARIAS DE MEDIA TENSIÓN:

CASOS DE CONTACTOS DIRECTOS CON LAS CATENARIAS: En caso de tocar directamente las catenarias de C.A. o bien sus herrajes de sostén, se sufrirá un violento shock ocurriendo la muerte por electrocución.

CASOS DE APROXIMACION A LAS CATENARIAS: En caso de tensiones especialmente elevadas, tal como C.A. 25.000 Volt (25 Kv), aun sin mediar el contacto directo con el cuerpo, pueden ocurrir electrocuciones por descargas espontaneas, por el solo acercamiento a una cierta distancia de las catenarias.

Desde el punto de vista de la seguridad, es absolutamente necesario guardar una distancia mayor a 1 metro respecto de las Catenarias.

RECUERDE: “CON 25.000 VOLT. SU PRIMER ERROR, PUEDE SER EL ULTIMO”.

 TRENES ARGENTINOS OPERACIONES LINEA ROCA Sub Gcia. Recursos Humanos Coordinación Higiene, Seguridad y Medio Ambiente	NORMA DE SEGURIDAD LR Nº 21	Emisión: 19/10/2007
	“NORMAS BASICAS GENERALES DE PREVENCIÓN DE ACCIDENTES PARA REALIZAR TAREAS EN ZONA DE VIAS”	Vigencia: Noviembre 2007 Actualización: Revisión RV 01 Marzo de 2015
		Página 10 de 15

✦ **Anexo I: OTRAS OBSERVACIONES DE SEGURIDAD A TENER EN CUENTA**

- Para subir a postes de carteles indicadores de pasos a nivel, etc., no deberá hacerse desde el lado de la línea de catenaria.

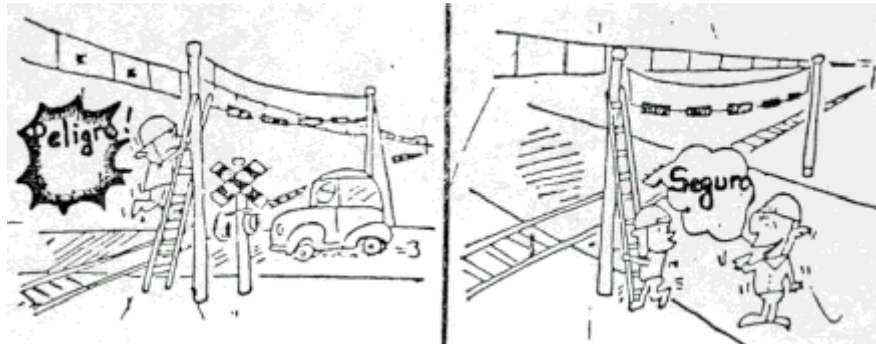

- Cuando se transite debajo de catenarias con vehículo automotor, no subir sobre la carga



- No utilizar grúas, retroexcavadoras, ni autoelevadores en la proximidad de catenarias.

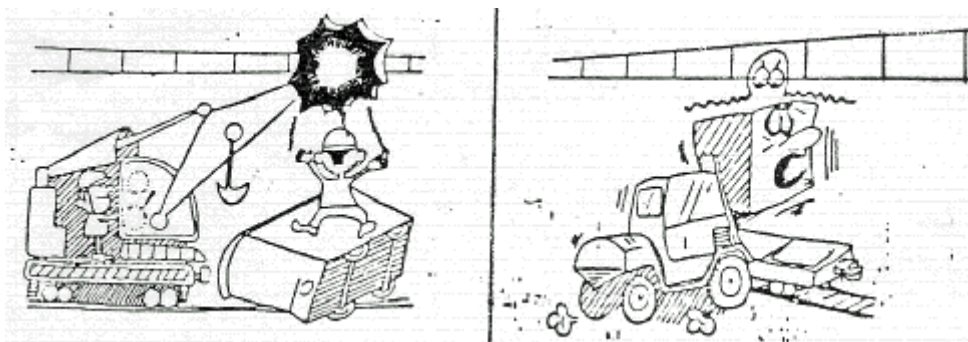

	NORMA DE SEGURIDAD LR Nº 21	Emisión: 19/10/2007
		Vigencia: Noviembre 2007
	“NORMAS BASICAS GENERALES DE PREVENCIÓN DE ACCIDENTES PARA REALIZAR TAREAS EN ZONA DE VIAS”	Actualización: Revisión RV 01 Marzo de 2015
		Página 11 de 15

- No arrojar objetos hacia arriba estando debajo de catenarias

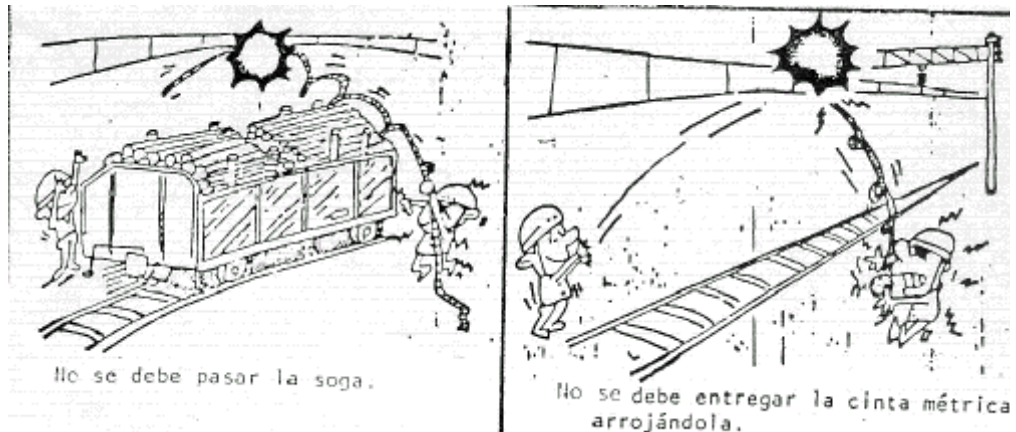

- **Instalaciones de catenarias**

A lo largo de los tramos de las vías electrificadas, se hallan las instalaciones de catenaria; denominación genérica del conjunto de líneas de conducción eléctrica y elementos estructurales, como poste, ménsula, pórtico, etc., siendo esta la encargada de transportar energía para circulación de trenes eléctricos.

Complementariamente un sistema de distribución en corriente trifásica y monofásica de media tensión, suministra energía a edificios, semáforos, etc.

Vale decir, que el fluido eléctrico recibido de EDESUR una vez transformado para distintos valores de tensión en la Subestación Temperley, es llevado a lo largo de todo el sistema por líneas catenarias.

Existen varios tipos de soporte en líneas catenarias. A continuación esquematizaremos dos de ellos mas característicos (tramo recto vía cuádruple y tramo recto vía doble).

El sistema de sostén para línea de contacto en el caso de vía cuádruple, un pórtico soporta dos brazos colgantes los cuales están vinculados con dos ménsulas móviles en cada brazo (Figura A). Para vía doble, se efectúa mediante ménsula giratoria, que pivotea en el poste (Figura B).

✦ Ver gráficos en páginas siguientes –

 <p>TRENES ARGENTINOS OPERACIONES LINEA ROCA Sub Gcia. Recursos Humanos Coordinación Higiene, Seguridad y Medio Ambiente</p>	NORMA DE SEGURIDAD LR Nº 21	Emisión: 19/10/2007
		Vigencia: Noviembre 2007
	“NORMAS BASICAS GENERALES DE PREVENCIÓN DE ACCIDENTES PARA REALIZAR TAREAS EN ZONA DE VIAS”	Actualización: Revisión RV 01 Marzo de 2015
		Página 12 de 15

Anexo 2:

ESTRUCTURA DE SOPORTE – VIA CUADRUPLE – TRAMO RECTO

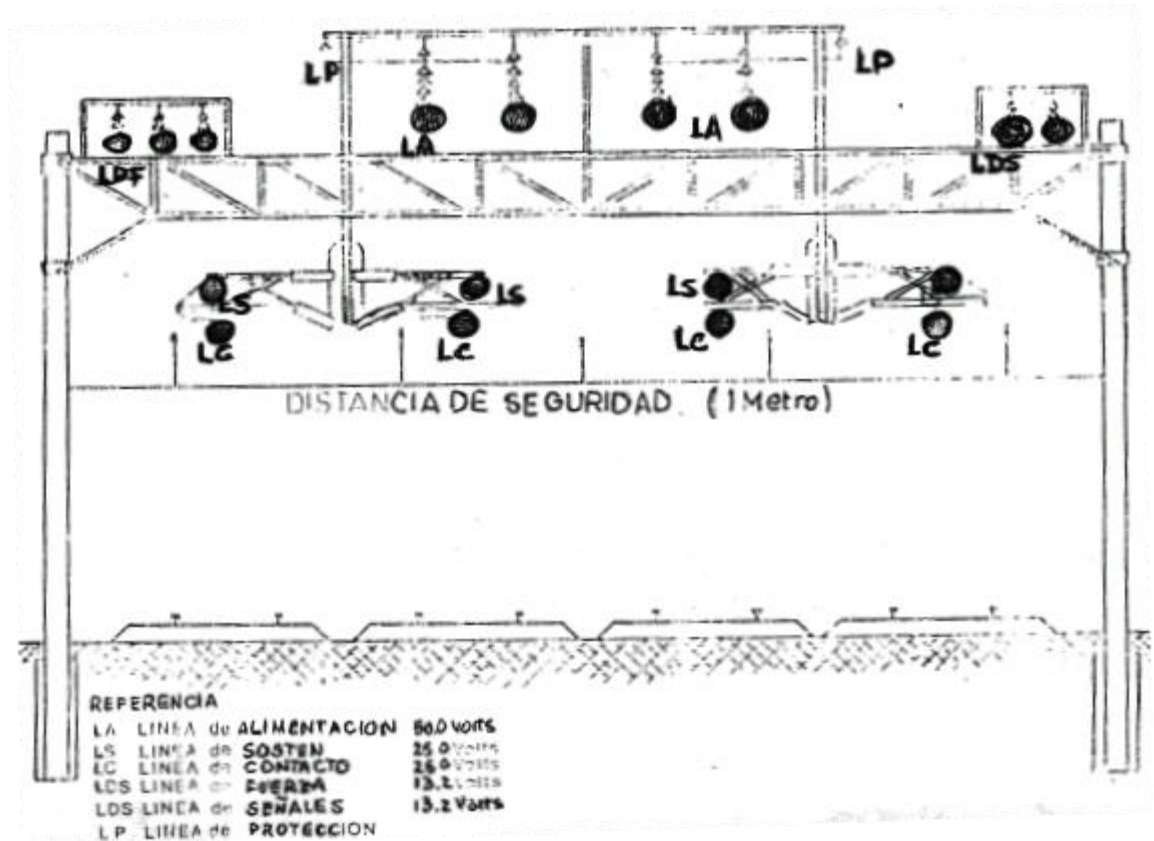

(FIGURA A)

La ménsula giratoria esta compuesta por un juego de brazos que soportan las líneas de contacto (LC) y sostén (LS), y se vincula al poste mediante un sistema de aisladores.

La línea de contacto (LC), es el elemento a lo largo del cual el frotador del pantógrafo recibe la energía de tracción necesaria para circulación del tren eléctrico.

Las líneas de fuerza (LDF) y de señales (LDS) conforman dos circuitos, ambos de 13.200 Volts, uno de corriente monofásica que abastece el sistema de señalamiento, y otro trifásico, que cumple funciones de alimentación y energía en playas y estaciones.

 <p>TRENES ARGENTINOS OPERACIONES LINEA ROCA Sub Gcia. Recursos Humanos Coordinación Higiene, Seguridad y Medio Ambiente</p>	NORMA DE SEGURIDAD LR Nº 21	Emisión: 19/10/2007
	“NORMAS BASICAS GENERALES DE PREVENCIÓN DE ACCIDENTES PARA REALIZAR TAREAS EN ZONA DE VIAS”	Vigencia: Noviembre 2007
Actualización: Revisión RV 01 Marzo de 2015		Página 13 de 15

ESTRUCTURA DE SOPORTE – VIA DOBLE – TRAMO RECTO
(FIGURA B)

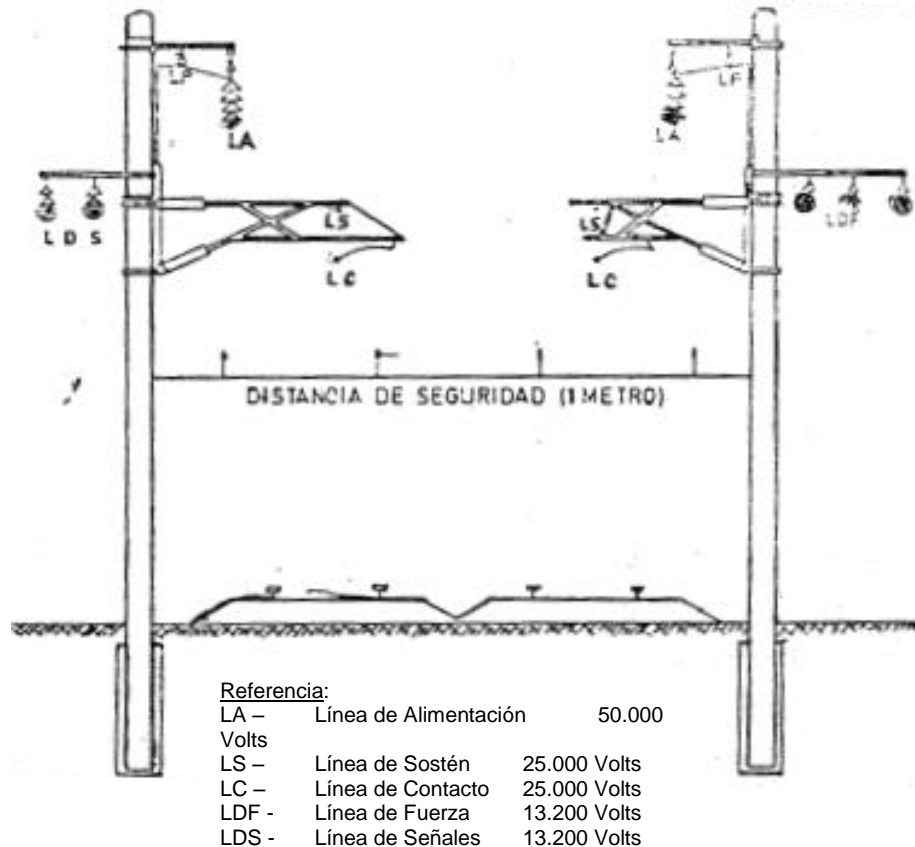

PERSONAL AUTORIZADO PARA INTERVENIR EN LA GESTION Y DISPOSICIONES SOBRE CORTE Y RECONEXION DE ENERGIA.-

Los encargados de turno del PCT (Puesto Control Trenes) y sus similares del CCEE (Control Central Energía Eléctrica), son las únicas personas con facultades para convenir el momento de interrumpir ó disponer la reconexión del suministro de energía eléctrica. Estas gestiones se documentarán mediante numeración consecutiva, ordenada en registro especial, indicando fecha, hora de corte de energía, hora de reposición de energía, y el sector involucrado en la operación (ramal, vía, etc.).

Cuando los trabajos correspondan a sectores ajenos al Depto. Eléctrico, es necesario que un representante de éste último se haga presente y actúe también en la gestión, avalando el trámite, asegurando el cumplimiento de las medidas técnicas de desenergización y luego de terminados los trabajos, procederá de igual modo respecto del reintegro de las instalaciones para reconectar energía, y librar al servicio el sector intervenido.

En los casos de apertura de las líneas por falla (sin pedido de corte de energía), el Operador del CCEE dispondrá de un lapso de 3 minutos para recabar ó recibir información de la

 <p>TRENES ARGENTINOS OPERACIONES LINEA ROCA Sub Gcia. Recursos Humanos Coordinación Higiene, Seguridad y Medio Ambiente</p>	NORMA DE SEGURIDAD LR Nº 21	Emisión: 19/10/2007
	“NORMAS BASICAS GENERALES DE PREVENCIÓN DE ACCIDENTES PARA REALIZAR TAREAS EN ZONA DE VIAS”	Vigencia: Noviembre 2007
Actualización: Revisión RV 01 Marzo de 2015		Página 14 de 15

posibles causas, estado de las instalaciones, etc., y en caso de no obtener indicios de daños a personas, instalaciones, ó solicitud expresa de corte de energía – procederá a la re-energización de la línea afectada, siempre y cuando su criterio y la experiencia de actuación en similares situaciones no indiquen lo contrario.

PLANIFICACION DE LOS TRABAJOS

Es importante que el Contratista designe una supervisión encargada de la seguridad de los trabajos al realizar en especial tareas en zona electrificada, para entre otras:

- Coordinar con el Depto. Eléctrico la planificación de necesidades de corte de energía, al igual que con el sector Operaciones de Transporte, las ocupaciones de vía, según corresponda, con 1 semana de antelación, a efectos de incluirlos en la planificación semanal de cortes de servicio.
- En los horarios concertados participará en la confección de la documentación normalizada para solicitar el corte y para entregarlo en condiciones de operación segura del servicio.
- Supervisar en forma permanente la obra, en especial durante la realización de tareas que impliquen riesgos potenciales, para las personas y/o instalaciones.
- Instruir a todo su personal de los riesgos que implica realizar trabajos en cercanías de líneas de energía de alta tensión.
- Disponer sistemas, equipos, elementos de seguridad, para salvaguardar la integridad del personal, con aceptación previa de uso por parte de la inspección de Infraestructura y Depto. Eléctrico.

7 ELEMENTOS DE PROTECCIÓN PERSONAL Y SEÑALAMIENTO PERSONAL

✓ Elementos de Protección Personal

- ✓ **Elementos de Utilización Obligatoria: Casco, Calzado de Seguridad, y otros elementos necesarios para realizar las distintas tareas según riesgo específico acorde a la misma.**

✓ Señalamiento Personal

- ✓ **Diurno y Nocturno: Bandolera o chaleco reflectivo**

Utilización obligatoria únicamente para el personal que efectúa trabajos de Inspección, para Tránsito Peatonal u otras tareas que deban efectuar en zonas de vías (tales como los casos de peones, patrulleros, tareas de cambistas, revisadores y/o mecánicos de vehículos, guardabarreras, etc. contratistas y terceros con intervención en zona de vías y vías.

 <p>TRENES ARGENTINOS OPERACIONES LINEA ROCA Sub Gcia. Recursos Humanos Coordinación Higiene, Seguridad y Medio Ambiente</p>	NORMA DE SEGURIDAD LR Nº 21	Emisión: 19/10/2007
		Vigencia: Noviembre 2007
	“NORMAS BASICAS GENERALES DE PREVENCIÓN DE ACCIDENTES PARA REALIZAR TAREAS EN ZONA DE VIAS”	Actualización: Revisión RV 01 Marzo de 2015
		Página 15 de 15

✦ Anexo 3:

GALIBOS MAXIMO DE TRENES Y MINIMO DE OBRAS EN VIAS COMUNES Y ELECTRIFICADAS – TROCHA ANCHA (1,676m)²

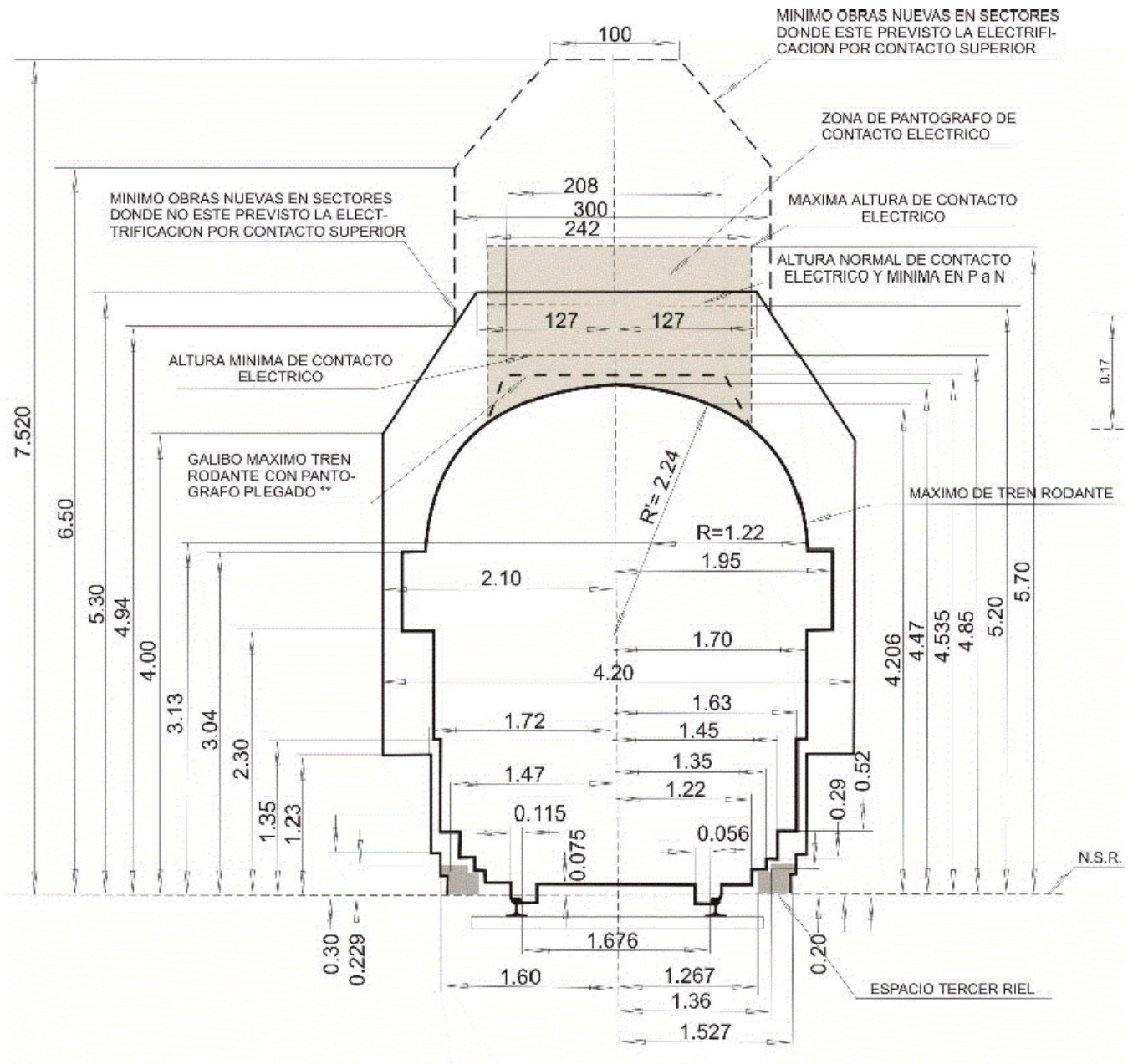

² Fuente C.N.R.T.

MANUAL DE REDETERMINACIÓN DE PRECIOS DE CONTRATOS DE OBRAS, PROVISIÓN DE BIENES Y SERVICIOS

Indice

I.- Objeto	3
II. – Alcance	3
III.- Definiciones	3
IV.- Metodología	3
1. Confección del pliego	3
2. Presentación de ofertas	4
3. Inicio de la Contratación	5
4. Componentes e índices respectivos	7
5. Fórmulas a aplicar para la Redeterminación de Precios en Contratos de Obras	9
6. Fórmulas a aplicar para la Redeterminación de Precios en Contratos de Provisión de Bienes	12
7. Fórmulas a aplicar para la Redeterminación de Precios en Contratos de Servicios	14

I.- Objeto

Establecer una metodología que regule el Régimen de Redeterminación de Precios en las Contrataciones de Obras, Bienes y Servicios, que permita mantener un equilibrio entre los precios cotizados y los que pudieran verificarse durante el transcurso de la ejecución del Contrato.

II. – Alcance

La presente metodología de redeterminación de precios será aplicable para las Contrataciones de Obras, Bienes y/o Servicios celebradas por SOFSE en moneda nacional, cuyo plazo sea mayor o igual a 6 meses, en tanto y en cuanto la aplicación de la misma sea prevista en los Pliegos de Bases y Condiciones Particulares de cada llamado.

III.- Definiciones

SOFSE: Se refiere a la SOCIEDAD OPERADORA FERROVIARIA SOCIEDAD DEL ESTADO creada por la Ley de Reordenamiento Ferroviario N°26.352 y modificatoria – Ley 27.132-.

Contratista: Persona humana o jurídica contratada por SOFSE para la ejecución de las obras y/o prestación de servicios y/o provisión de bienes.

IV.- Metodología

1. Confección del pliego

1.1. Presupuesto oficial y Planilla de Cotización

Previo al llamado a licitación o compulsas de la Obra, Bien y/o Servicio que se requiera contratar, SOFSE debe confeccionar un presupuesto con el detalle de las actividades y/o provisiones requeridas. Del mismo se debe conformar la planilla de cotización para todas las actividades y/o provisiones de la prestación.

La planilla de cotización se incluirá en el pliego como requisito a presentar por los proveedores en sus ofertas.

1.2. Componentes de precios

SOFSE debe realizar un análisis de costos a nivel de precios de los componentes que se consideren más relevantes en la prestación de la Obra, Bien y/o Servicio requerida, los cuales servirán de referencia para los análisis de las ofertas recibidas.

A nivel de los componentes, SOFSE deberá explicitar en el pliego las ponderaciones relativas de los mismos teniendo como marco lo establecido en el punto 4.a del presente manual.

A nivel subcomponentes, para el componente 'Materiales', SOFSE deberá desagregar en no más de CINCO (5) subcomponentes principales y establecer las ponderaciones relativas de los mismos en términos del costo. Para el componente 'Equipos y Máquinas' debe aplicar la estructura de ponderación establecida en el punto 4.b del presente Manual.

1.3. Índices de Referencia

El pliego debe establecer los índices de precios oficiales que tomarán como referencia para la redeterminación de precios.

Los índices de referencia para calcular la redeterminación serán los publicados por el Instituto Nacional de Estadística y Censo (INDEC), excepto para la tasa de interés que utilizará la tasa nominal activa para TREINTA (30) días del Banco de la Nación Argentina.

Solo en caso que el índice definido por SOFSE no se encuentre publicado por el INDEC, se tomará el de otro organismo oficial especialista en la materia a definir por SOFSE.

1.4. Documentación

La documentación indicada en los artículos anteriores (presupuesto, estructura de costos, precios de los componentes principales, ponderación e índices de referencia) es responsabilidad plena de la Operadora y se considera como base para el proceso de licitación a cargo de la misma.

2. Presentación de ofertas

2.1. Documentación incluida

Los pliegos que prevean la aplicación de la presente metodología de redeterminación de precios deberán exigir a los oferentes la presentación de la documentación que se indica a continuación, conforme la estructura presupuestaria y metodología de análisis de precios establecidas precedentemente:

- a. El presupuesto desagregado por ítem, indicando volúmenes o cantidades respectivas y precios unitarios, o su incidencia en el precio total, cuando corresponda.
- b. Los análisis de precios de cada uno de los ítems, desagregados en todos sus componentes.
- c. Cronograma de obra, de entrega y/o seguimiento.

3. Inicio de la Contratación

3.1. Admisibilidad de Redeterminación de Precios

La Redeterminación de Precios solo procederá si se verifica que el monto de la obra, servicio y/o provisión faltante calculado a los precios redeterminados representa una variación superior al DIEZ por ciento (10%), en más o menos, respecto al monto de la obra, servicio y/o provisión faltante calculado con los precios básicos o que surjan de la última Redeterminación de Precios aprobada, según fórmula de cálculo establecida a tal fin por SOFSE en los correspondientes pliegos de bases y condiciones de cada contratación.

3.2. Solicitud de redeterminación de precios

La redeterminación solo procederá producida la solicitud de la misma por parte del contratista, mediante presentación a SOFSE del cálculo de la redeterminación de precios del contrato a redeterminar, quedando ésta sujeta a la aprobación de SOFSE, de manera tal que la redeterminación no será aplicable en forma automática.

Para una variación de precios determinada, la solicitud de redeterminación de precios correspondiente podrá peticionarse ante el Comitente hasta SESENTA (60) días corridos posteriores al último día del mes en el cual se verifica dicha variación.

3.3. Aprobación de redeterminación de precios

En caso de proceder la redeterminación de precios, SOFSE deberá confeccionar un informe con el análisis realizado al respecto, donde se justifique la redeterminación y se expliquen las causas. El informe mencionado deberá estar firmado por las autoridades competentes de SOFSE.

3.4. Variación de precios

A los efectos de aplicar el presente regimense tomará como mes básico para la Redeterminación de Precios, **el mes calendario anterior al mes en el cual se produjo la presentación de la oferta económica.**

La variación de los precios de cada factor se calculará desde el mes básico, o desde la última redeterminación, según corresponda, hasta el periodo en que se haya alcanzado la variación de referencia.

3.5. Nuevos precios

Cuando proceda la Redeterminación de Precios, los nuevos precios que se determinen se aplicarán a la parte del contrato faltante de ejecutar al inicio del mes siguiente en que se produce la variación de referencia, excepto en los casos que exista obligaciones en mora y cumplimiento parcial, en los cuales se procederá de acuerdo a lo establecido en el artículo correspondiente.

3.6. Obligaciones en mora y cumplimiento parcial

Los precios correspondientes a las obligaciones de avance acumulado, que no se hayan ejecutado conforme al último Cronograma de obra, de entrega y/o seguimiento aprobado por causas imputables al Contratista, se liquidarán con los precios correspondientes a la fecha en que debieron haberse cumplido, sin perjuicio de las penalidades que pudieren corresponder.

3.7. Anticipos Financieros y Acopios de Materiales

Por su parte, los anticipos financieros y/o acopios de materiales otorgados a los contratistas mantendrán fijo e inamovible el valor del contrato en la proporción de dicho anticipo. Solo en caso que aplique un redeterminación de precios previo al pago del anticipo financiero, el mismo se redeterminará en función al factor de reajuste correspondiente en el marco de la metodología descripta.

3.8. Renuncia

Para la aplicación de la redeterminación de precios el contratista -a través de Representante Legal y/o Apoderado- deberá presentar la renuncia a reclamar mayores costos, compensaciones, gastos improductivos o supuestos perjuicios de cualquier naturaleza contra la SOFSE hasta la fecha de aprobación de la redeterminación.

3.9. Adecuación de garantías

Aprobada la redeterminación, el contratista deberá extender y adecuar el monto de la garantía de cumplimiento de contrato, como así también de la garantía de fondo de reparo en caso de que la contratista opte por esa opción.

3.10. Ampliaciones y Modificaciones de Contrato

Las ampliaciones y modificaciones del contrato estarán sujetas al mismo régimen de redeterminación de precios aplicado al contrato original. A dicho efecto, los precios serán considerados a valores básicos del contrato o de la última redeterminación de precios aprobada si la hubiere y les serán aplicables las adecuaciones de precios que se encuentren aprobadas para el contrato hasta ese momento.

3.11. Cómputo de multas

A los efectos del cálculo de multas, se entenderá por monto del contrato al Monto original del mismo más los importes de las modificaciones y redeterminaciones aprobadas.

4. Componentes e índices respectivos

- A) Componentes de las Obras, Bienes y/o Servicios para los cuales SOFSE deberá establecer sus coeficientes de ponderación (α) en cada pliego, según establezca la fórmula correspondiente de cada contratación:

Componente	Índice o Valor a Considerar
Materiales (FM)	Índices elementales "Capítulo Materiales" publicado en el marco del decreto 1295/2002 del INDEC informa ("ANEXO INDEC")
Equipos y Máquinas (FEM)	Según Fórmula General de la Variación de precios del componente Equipos y Máquinas definida en 4.B)
Mano de Obra (MO)	Índice "Mano de Obra" cuadro 1.4 del "Capítulo Mano de Obra" publicado en el marco del decreto 1295/2002 del INDEC informa ("ANEXO INDEC")
Transporte (T)	Índice Camión con Acoplado; Código CPC 71240-21 cuadro 6 publicado en INDEC informa ("ANEXO INDEC")
Combustibles y Lubricantes (CL)	Índice CIU-3 2320/CPC 33360-1 - Gas Oil - Cuadro IPIB publicado en el marco del decreto 1295/2002 del INDEC informa ("ANEXO INDEC")
Gastos Generales (GG)	Índice "Gastos Generales" cuadro 1.4 del "Capítulo Gastos Generales" publicado en el marco del decreto 1295/2002 del INDEC informa ("ANEXO INDEC")

- B) Subcomponentes:

Materiales: subcomponentes para los cuales SOFSE establecerá sus coeficientes de ponderación (β) en cada pliego.

Puntos a considerar para el componente Materiales	
Material	Índice o Valor a Considerar
Descripción de material ó tipo de material, o rubro representativo (hasta 5 subcomponentes)	Índices elementales "Capítulo Materiales" publicado en el marco del decreto 1295/2002" del INDEC informa ("ANEXO INDEC"). Especificar claramente el índice, ya sea simple ó ponderado en caso de corresponder.

Equipos y Máquinas:

Puntos a considerar para el componente Equipos y Máquinas	
Componente	Índice o Valor a Considerar

Puntos a considerar para el componente Equipos y Máquinas	
Componente	Índice o Valor a Considerar
Amortización de Equipos (AE)	<p style="text-align: center;"><u>Índice Ponderado</u></p> <p>35% Tabla SIPM- Importado- Índice Equipos- Amortización de equipo</p> <p>65% Tabla IPIB-Máquina Vial Autopropulsada- Índice CIU3 2924/CPC 44427-1</p> <p style="text-align: center;">Ambos obtenidos del "ANEXO INDEC"</p>
Mano de Obra (MO)	Índice "Mano de Obra" cuadro 1.4 del "Capítulo Mano de Obra" publicado en el marco del decreto 1295/2002" del INDEC informa ("ANEXO INDEC")
Coefficiente Amortización CAE	Se adopta 0,7
Coefficiente Rep. y Rep. CRR	Se adopta 0,3

A los efectos del cálculo, todos los valores o índices provenientes de tablas de fuente externa se considerarán con cuatro dígitos, redondeando simétricamente al último dígito significativo.

5. Fórmulas a aplicar para la Redeterminación de Precios en Contratos de Obras

Expresiones Generales de Aplicación

Fórmula General del Precio Redeterminado de la Obra Faltante

$$P_i = P_o \times [Af \times (F_{Ra}) + (1 - Af) \times (F_{Ri})]$$

Donde:

P_i	Precio de la obra faltante redeterminado (i: nueva redeterminación).
P_o	Precio de la obra faltante al momento de la redeterminación, expresada en valores básicos de contrato.
Af	Anticipo financiero expresado en tanto por uno.
F_{Ri}	Factor de reajuste de la redeterminación identificada como "i".
F_{Ra}	Factor de reajuste en la redeterminación vigente al momento de la certificación del anticipo, completar en números con cuatro decimales. Si el anticipo no se hubiera pagado al momento de la redeterminación de precios, será reemplazado por F_{Ri} .

Fórmula General del Factor de Reajuste

$$F_{Ri} = \left[\alpha M \times FM_i + \alpha EM \times FEM_i + \alpha MO \times \left(\frac{MO_i}{MO_o} \right) + \alpha T \times \left(\frac{Ti}{To} \right) + \alpha CL \times \left(\frac{CLi}{CLo} \right) \right] \times \left\{ 1 + k \times \left(\frac{CF_i - CF_o}{CF_o} \right) \right\}$$

Donde:

FM_i	<u>Factor de variación de precios del componente Materiales.</u> Mediante la expresión matemática que se desarrolla, pondera las variaciones de los precios de los principales materiales de cada obra.
FEM_i	<u>Factor de variación de precios del componente Equipos y Máquinas.</u> Mediante la expresión matemática que se desarrolla, pondera la variación de los precios correspondientes a utilización de equipo de construcción (amortización, repuestos y reparaciones)
$\frac{MO_i}{MO_o}$	<u>Factor de variación de precios del componente Mano de Obra.</u> Es la relación entre el indicador de precio correspondiente al mes de la redeterminación (MO_i) y el indicador de precio al mes Base (MO_o).

$\frac{T_i}{T_o}$	<u>Factor de variación de precios del componente - Transporte Carretero.</u> Es la relación entre el indicador de precio correspondiente al Mes de la Redeterminación (T_i) y el indicador de precio al mes Base (T_o).
$\frac{CL_i}{CL_o}$	<u>Factor de variación de precios del componente - Combustible y Lubricantes.</u> Es la relación entre el indicador de precio correspondiente al Mes de la Redeterminación (CL_i) y el indicador de precio básico (CL_o).
α	<u>Coefficientes de ponderación.</u> Representan la incidencia del costo de los componentes en el costo directo total de la obra. Costo directo es el precio total menos los impuestos, la utilidad, el costo financiero, los gastos indirectos y los gastos generales.
$\frac{CF_i - CF_o}{CF_o}$	<u>Factor de variación del componente Costo Financiero.</u> Se calcula según las siguientes expresiones: $CF_i = (1 + i_i / 12)^{\frac{n}{30}} - 1 \quad CF_o = (1 + i_o / 12)^{\frac{n}{30}} - 1$
i_i	<u>Indicador correspondiente al Costo Financiero.</u> Es la Tasa Nominal Anual Activa a 30 días del Banco de la Nación Argentina expresada en coeficiente, considerando el valor del día 15 del mes de la redeterminación, o en su defecto el día hábil posterior.
i_o	Ídem anterior, considerando el valor del día 15 del mes Base del Contrato, o en su defecto el día hábil posterior.
n	<u>Días de plazo</u> establecidos para el pago de los certificados.
k	Coefficiente de ponderación del costo financiero. Se adopta 0,01

Fórmula General de la Variación de precios del componente Materiales

$$FM_i = \beta_{M1} \times \left(\frac{M1_i}{M1_o} \right) + \beta_{M2} \times \left(\frac{M2_i}{M2_o} \right) + \beta_{M3} \times \left(\frac{M3_i}{M3_o} \right) + \dots + \beta_{Mn} \times \left(\frac{Mn_i}{Mn_o} \right)$$

Donde:

$M1; M2; \dots Mn$	<u>Precios o indicadores de precios de los distintos materiales publicados por el INDEC de los n materiales representativos de la obra.</u> Según corresponda, del mes de redeterminación "i" o del mes básico "0"
$\beta_{M1}; \beta_{M2}; \dots \beta_{Mn1}$	<u>Coefficientes de ponderación de los materiales.</u> Representan la incidencia de los n materiales más representativos en el

costo-costo total del componente materiales.

Fórmula General de la Variación de precios del componente Equipos y Máquinas.

Se evaluará aplicando la siguiente expresión que pondera la variación de los subcomponentes Amortización de Equipos (AE) y Reparaciones y Repuestos (RR) de la obra:

$$FEM_i = CAE \times \left(\frac{AE_i}{AE_o} \right) + CRR \times \left\{ 0,7 \times \left(\frac{AE_i}{AE_o} \right) + 0,3 \times \left(\frac{MO_i}{MO_o} \right) \right\}$$

Donde:

$\frac{AE_i}{AE_o}$	<u>Factor de variación de componente Amortización de Equipos</u> Relación entre componente de Amortización de Equipos para mes de redeterminación “i” y mes básico “0”, según cuadro 4)B).
$\frac{MO_i}{MO_o}$	<u>Factor de variación de precios del componente Mano de Obra.</u> Es la relación entre el indicador de precio correspondiente al mes de la redeterminación (MO_i) y el indicador de precio al mes Base (MO_o).
$CAE; CRR$	<u>Coefficientes de ponderación de los subcomponentes Amortización de Equipos “CAE” y Reparaciones y Repuestos “CRR”.</u> Representan la incidencia de estos subcomponentes en el precio total del componente Equipos y Máquinas. Debe verificarse que : $CAE + CRR = 1$

6. Fórmulas a aplicar para la Redeterminación de Precios en Contratos de Provisión de Bienes

Expresiones Generales de Aplicación

Fórmula General del Precio Redeterminado de la provisión de bienes Faltante

$$P_i = P_o \times [Af \times (F_{Ra}) + (1 - Af) \times (F_{Ri})]$$

Donde:

P_i	Precio de la provisión faltante redeterminado (i: nueva redeterminación).
P_o	Precio de la provisión faltante al momento de la redeterminación, expresada en valores básicos de contrato.
Af	Anticipo financiero y/o acopio expresado en tanto por uno.
F_{Ri}	Factor de reajuste de la redeterminación identificada como "i".
F_{Ra}	Factor de reajuste en la redeterminación vigente al momento de la certificación del anticipo y/o acopio, completar en números con cuatro decimales. Si el anticipo y/o acopio no se hubiera certificado al momento de la redeterminación de precios, será reemplazado por F_{Ri} .

Fórmula General del Factor de Reajuste

$$F_{Ri} = \left[\alpha M \times FM_i + \alpha GG \times \left(\frac{GG_i}{GG_o} \right) + \alpha T \times \left(\frac{T_i}{T_o} \right) + \alpha CL \times \left(\frac{CL_i}{CL_o} \right) \right] \times \left\{ 1 + k \times \left(\frac{CF_i - CF_o}{CF_o} \right) \right\}$$

Donde:

FM_i	<u>Factor de variación de precios del componente Materiales.</u> Mediante la expresión matemática que se desarrolla, pondera las variaciones de los precios de los principales materiales de cada provisión.
$\frac{GG_i}{GG_o}$	<u>Factor de variación de precios del componente – Gastos Generales.</u> Es la relación entre el indicador de precio correspondiente al Mes de la Redeterminación (GG_i) y el indicador de precio al mes Base (GG_o)
$\frac{T_i}{T_o}$	<u>Factor de variación de precios del componente - Transporte Carretero.</u> Es la relación entre el indicador de precio correspondiente al Mes de la Redeterminación (T_i) y el indicador de precio al mes Base (T_o).

$\frac{CL_i}{CL_o}$	<u>Factor de variación de precios del componente - Combustible y Lubricantes.</u> Es la relación entre el indicador de precio correspondiente al Mes de la Redeterminación (CL_i) y el indicador de precio básico (CL_o).
α	<u>Coeficientes de ponderación.</u> Representan la incidencia del costo de los componentes en el costo directo total de la provisión. Costo directo es el precio total menos los impuestos, la utilidad, el costo financiero, los gastos indirectos y los gastos generales.
$\frac{CF_i - CF_o}{CF_o}$	<u>Factor de variación del componente Costo Financiero.</u> Se calcula según las siguientes expresiones: $CF_i = (1 + i_i / 12)^{\frac{n}{30}} - 1$ $CF_o = (1 + i_o / 12)^{\frac{n}{30}} - 1$
i_i	<u>Indicador correspondiente al Costo Financiero.</u> Es la Tasa Nominal Anual Activa a 30 días del Banco de la Nación Argentina expresada en coeficiente, considerando el valor del día 15 del mes de la redeterminación, o en su defecto el día hábil posterior.
i_o	Ídem anterior, considerando el valor del día 15 del mes Base del Contrato, o en su defecto el día hábil posterior.
n	<u>Días de plazo</u> establecidos para el pago de los certificados.
k	Coeficiente de ponderación del costo financiero. Se adopta 0,01

Fórmula General de la Variación de precios del componente Materiales

$$FM_i = \beta_{M1} \times \left(\frac{M1_i}{M1_o} \right) + \beta_{M2} \times \left(\frac{M2_i}{M2_o} \right) + \beta_{M3} \times \left(\frac{M3_i}{M3_o} \right) + \dots + \beta_{Mn} \times \left(\frac{Mn_i}{Mn_o} \right)$$

Donde:

$M1; M2; \dots Mn$	<u>Precios o indicadores de precios de los distintos materiales publicados por el INDEC de los n materiales representativos de la provisión.</u> Según corresponda, del mes de redeterminación "i" o del mes básico "0"
$\beta_{M1}; \beta_{M2}; \dots \beta_{Mn1}$	<u>Coeficientes de ponderación de los materiales.</u> Representan la incidencia de los n materiales más representativos en el costo-costo total del componente materiales.

7. Fórmulas a aplicar para la Redeterminación de Precios en Contratos de Servicios

Para el caso particular de contratos involucrando servicios será de aplicación la siguiente metodología:

Fórmula General del Precio Redeterminado del Contrato de Servicio Faltante

$$P_i = P_o \times [Af \times (F_{Ra}) + (1 - Af) \times (F_{Ri})]$$

Donde:

P_i	Precio del contrato de servicio faltante redeterminado (i: nueva redeterminación)
P_o	Precio del contrato de servicio faltante al momento de la redeterminación, expresada en valores básicos de contrato.
Af	Anticipo financiero expresado en tanto por uno.
F_{Ri}	Factor de reajuste de la redeterminación identificada como "i".
F_{Ra}	Factor de reajuste en la redeterminación vigente al momento de la certificación del anticipo, completar en números con cuatro decimales. Si el anticipo no se hubiera certificado al momento de la redeterminación de precios, será reemplazado por F_{Ri} .

Fórmula General del Factor de Reajuste

$$F_{Ri} = \left[\alpha M \times FM_i + \alpha EM \times FEM_i + \alpha GG \times \left(\frac{GGi}{GGo} \right) + \alpha MO \times \left(\frac{MOi}{MOo} \right) + \alpha CL \times \left(\frac{CLi}{CLo} \right) \right] \times \left\{ 1 + 0,01 \times \left(\frac{CF_i - CF_o}{CF_o} \right) \right\}$$

FM_i	<u>Factor de variación de precios del componente Materiales.</u> Mediante la expresión matemática que se desarrolla, pondera las variaciones de los precios de los principales materiales de cada servicio.
FEM_i	<u>Factor de variación de precios del componente Equipos y Máquinas.</u> Mediante la expresión matemática que se desarrolla, pondera la variación de los precios correspondientes a utilización de equipo de construcción (amortización, repuestos y reparaciones)

$\frac{GG_i}{GG_o}$	<p><u>Factor de variación de precios del componente – Gastos Generales.</u></p> <p>Es la relación entre el indicador de precio correspondiente al Mes de la Redeterminación (GG_i) y el indicador de precio al mes Base (GG_o)</p>
$\frac{MO_i}{MO_o}$	<p><u>Factor de variación de precios del componente Mano de Obra.</u></p> <p>Es la relación entre el indicador de precio correspondiente al mes de la redeterminación (MO_i) y el indicador de precio al mes Base (MO_o).</p>
$\frac{CL_i}{CL_o}$	<p><u>Factor de variación de precios del componente - Combustible y Lubricantes.</u></p> <p>Es la relación entre el indicador de precio correspondiente al Mes de la Redeterminación (CL_i) y el indicador de precio básico (CL_o).</p>
α	<p><u>Coefficientes de ponderación.</u></p> <p>Representan la incidencia del costo de los componentes en el costo directo total del servicio. Costo directo es el precio total menos los impuestos, la utilidad, el costo financiero, los gastos indirectos y los gastos generales.</p>
$\frac{CF_i - CF_o}{CF_o}$	<p><u>Factor de variación del componente Costo Financiero.</u></p> <p>Se calcula según las siguientes expresiones:</p> $CF_i = (1 + i_i / 12)^{\frac{n}{30}} - 1 \quad CF_o = (1 + i_o / 12)^{\frac{n}{30}} - 1$
i_i	<p><u>Indicador correspondiente al Costo Financiero.</u></p> <p>Es la Tasa Nominal Anual Activa a 30 días del Banco de la Nación Argentina expresada en coeficiente, considerando el valor del día 15 del mes de la redeterminación, o en su defecto el día hábil posterior.</p>
i_o	<p>Ídem anterior, considerando el valor del día 15 del mes Base del Contrato, o en su defecto el día hábil posterior.</p>
n	<p><u>Días de plazo</u> establecidos para el pago de los certificados.</p>
k	<p>Coefficiente de ponderación del costo financiero. Se adopta 0,01</p>

Fórmula General de la Variación de precios del componente Materiales

$$FM_i = \beta_{M1} \times \left(\frac{M1_i}{M1_o} \right) + \beta_{M2} \times \left(\frac{M2_i}{M2_o} \right) + \beta_{M3} \times \left(\frac{M3_i}{M3_o} \right) + \dots + \beta_{Mn} \times \left(\frac{Mn_i}{Mn_o} \right)$$

Donde:

$M1; M2; \dots Mn$	<u>Precios o indicadores de precios de los distintos materiales publicados por el INDEC de los n materiales representativos del Servicio.</u> Según corresponda, del mes de redeterminación "i" o del mes básico "0"
$\beta_{M1}; \beta_{M2}; \dots \beta_{Mn1}$	<u>Coefficientes de ponderación de los materiales.</u> Representan la incidencia de los n materiales más representativos en el costo total del componente materiales.

Fórmula General de la Variación de precios del componente Equipos y Máquinas.

Se evaluará aplicando la siguiente expresión que pondera la variación de los subcomponentes Amortización de Equipos (AE) y Reparaciones y Repuestos (RR) del servicio:

$$FEM_i = CAE \times \left(\frac{AE_i}{AE_o} \right) + CRR \times \left\{ 0,7 \times \left(\frac{AE_i}{AE_o} \right) + 0,3 \times \left(\frac{MO_i}{MO_o} \right) \right\}$$

Donde:

$\frac{AE_i}{AE_o}$	<u>Factor de variación de componente Amortización de Equipos</u> Relación entre componente de Amortización de Equipos para mes de redeterminación "i" y mes básico "0", (según cuadro 4)B).
$\frac{MO_i}{MO_o}$	<u>Factor de variación de precios del componente Mano de Obra.</u> Es la relación entre el indicador de precio correspondiente al mes de la redeterminación (MO_i) y el indicador de precio al mes Base (MO_o).
$CAE; CRR$	<u>Coefficientes de ponderación de los subcomponentes Amortización de Equipos "CAE" y Reparaciones y Repuestos "CRR".</u> Representan la incidencia de estos subcomponentes en el precio total del componente Equipos y Máquinas. Debe verificarse que : $CAE + CRR = 1$

Consideración final: Las disposiciones del presente manual de redeterminación de precios podrán ser complementadas mediante los pliegos y/o documentación que rija la contratación.

Anexo VI. Fórmula para la Redeterminación de Precios.

Obra: REPARACION ESTRUCTURAL DE 4 PUENTES METALICOS GRAL. GUIDO -
EMPALME PINAMAR. LINEA ROCA – LARGA DISTANCIA

PET: GR-VO-ET-050

I. Expresiones Generales de Aplicación.

I.1- Fórmula General del Precio Redeterminado de la Obra Faltante.

$$P_i = P_0 \times [A_f \times (F_{ra}) + (1 - A_f) \times (F_{ri})]$$

Donde:

P_i	Precio de la obra faltante redeterminado (I: nueva redeterminación)
P₀	Precio de la obra faltante al momento de la redeterminación, expresada en valores básicos de contrato.
A_f	Anticipo financiero expresado en tanto por uno.
F_{ri}	Factor de reajuste de la redeterminación identificada como "i".
F_{ra}	Factor de reajuste en la redeterminación vigente al momento de la certificación del anticipo, completar en números con dos decimales. Si el anticipo no se hubiera certificado al momento de la redeterminación de precios, será reemplazado por F _{ri} .

I.2- Fórmula General del Factor de Reajuste.

$$F_{ri} = [\alpha_M \times F_{mi} + \alpha_{EM} \times F_{EMi} + \alpha_{MO} \times (MO_i / MO_0) + \alpha_T \times (Ti / T_0) + \alpha_{CL} \times (CL_i / CL_0)] \times \{1 + k \times (CF_i - CF_0 / CF_0)\}$$

Donde:

F_{mi}	<u>Factor de variación de precios del componente Materiales.</u> Mediante la expresión matemática que se desarrolla, pondera las variaciones de los precios de los principales materiales de cada obra.
F_{EMi}	<u>Factor de variación de precios del componente Equipos y Máquinas.</u> Mediante la expresión matemática que se desarrolla, pondera la variación de los precios correspondientes a utilización de equipo de construcción (amortización, repuestos y reparaciones)
MO_i / MO₀	<u>Factor de variación de precios del componente Mano de Obra</u> Es la relación entre el indicador de precio correspondiente al mes de la redeterminación (MO _i) y el indicador de precio al mes Base (MO ₀)
T_i / T₀	<u>Factor de variación de precios del componente Transporte Carretero</u> Es la relación entre el indicador de precio correspondiente al mes de la redeterminación (T _i) y el indicador de precio al mes Base (T ₀)
CL_i / CL₀	<u>Factor de variación de precios del componente Combustible y Lubricantes</u> Es la relación entre el indicador de precio correspondiente al mes de la redeterminación (CL _i) y el indicador de precio al mes Base (CL ₀)
α	<u>Coeficientes de ponderación</u> Representan la incidencia del costo de los componentes en el costo directo total de la obra. Costo directo es el precio total menos los impuestos, la utilidad, el costo financiero, los gastos indirectos y los gastos generales.

Factor de variación del componente Costo Financiero

CFi - CF₀ / CF₀ Se calcula según las siguientes expresiones:

$$CF_i = (1 + i_i / 12)^{n/30} - 1$$

$$CF_0 = (1 + i_0 / 12)^{n/30} - 1$$

	<u>Indicador correspondiente al Costo Financiero</u>
i_i	Es la Tasa Nominal Anual Activa a 30 días del Banco de la Nación Argentina expresada en coeficiente, considerando el valor del día 15 del mes de la redeterminación, o en su defecto el día hábil posterior.
i₀	Idem anterior, considerando el valor del día 15 del mes Base del Contrato, o en su defecto el día hábil posterior.
n	<u>Días de plazo</u> establecidos para el pago de los certificados.
K	Coefficiente de ponderación del costo financiero. Se adopta 0,01

I.3- Fórmula General de la Variación de precios del componente Materiales

$$FM_i = \beta_{M1} \times (M1_i / M1_0) + \beta_{M2} \times (M2_i / M2_0) + \beta_{M3} \times (M3_i / M3_0) + \dots + \beta_{Mn} \times (Mn_i / Mn_0)$$

Donde:

M1; M2; ... Mn	<u>Precios o indicadores de precios de los distintos materiales considerados</u> Según corresponda, del mes de redeterminación "i" o del mes básico "0"
β_{M1}; β_{M2}; ... β_{Mn}	<u>Coefficientes de ponderación de los materiales</u> Representan la incidencia de los n materiales más representativos en el costo-costo total del componente materiales.

I.4- Fórmula General la Variación de precios del componente Equipos y Máquinas.

Se evaluará aplicando la siguiente expresión que pondera la variación de los subcomponentes Amortización de Equipos (AE) y Reparaciones y Repuestos (RR) de la obra:

$$FEM_i = CAE \times (AE_i / AE_0) + CRR \times \{0,7 \times (AE_i / AE_0) + 0,3 \times (MO_i / MO_0)\}$$

Donde:

AE_i / AE₀	<u>Precios o indicadores de precios de los distintos materiales considerados</u> Según corresponda, del mes de redeterminación "i" o del mes básico "0"
MO_i / MO₀	<u>Factor de variación de precios del componente - Mano de obra</u> Es la relación entre el indicador de precio correspondiente al mes de la redeterminación (MO _i) y el indicador de precio al mes Base (MO ₀)
CAE; CRR	<u>Coefficientes de ponderación de los subcomponentes Amortización de Equipos "CAE" y Reparaciones y Repuestos "CRR"</u> Representan la incidencia de estos subcomponentes en el precio total del componente Equipos y Máquinas en el total de la obra recuperación y Debe verificarse que : CAE + CRR = 1

II. Valores de Aplicación para el presente contrato.

Valores a considerar para la fórmula del Factor de Reajuste		
Componentes	Factor α_n	Índice o Valor a Considerar
Materiales (FM)	0,27	Según Fórmula I.3
Equipos y Máquinas (FEM)	0,15	Según Fórmula I.4
Mano de Obra (MO)	0,55	Índice "Mano de Obra" cuadro 1.4 de I "Capítulo Mano de Obra" publicado en el marco del decreto 1295/2002" del INDEC informa ("ANEXO INDEC")
Transporte (T)	0,02	Índice 71240-11 - Alquiler de camión volcador - Cuadro 10- Gastos Generales, publicado en el marco del decreto 1295/2002" del INDEC informa "ANEXO INDEC"
Combustibles y Lubricantes (CL)	0,01	Índice CIU-3 2320/CPC 33360-1 - Gas Oil - Cuadro IPIB publicado en el marco del decreto 1295/2002" del INDEC informa "ANEXO INDEC"

Valores a considerar para la fórmula del componente Materiales		
Material	Factor β_n	Índice o Valor a Considerar
Hormigón	0,35	Índice CPC 37510-1 - Hormigón - Cuadro 2 IPIB publicado en el marco del decreto 1295/2002" del INDEC informa "ANEXO INDEC"
Madera	0,20	Índice CPC 31100-1 - Maderas acerradas - Cuadro 2 IPIB publicado en el marco del decreto 1295/2002" del INDEC informa "ANEXO INDEC"
Acero Perfiles	0,30	Índice CPC 41251-1 - Perfiles de Acero - Cuadro 2 IPIB publicado en el marco del decreto 1295/2002" del INDEC informa "ANEXO INDEC"
Gastos Generales	0,15	Cuadro 1.4 - Capítulo Gastos Generales

Valores a considerar para la fórmula del componente Equipos y Máquinas	
Componente	Índice o Valor a Considerar
Amortización de Equipos (AE)	<p><u>Índice Ponderado</u></p> <p>35% Tabla SIPM- Importado- Índice Equipos - Amortización de equipo</p> <p>65% Tabla IPIB-Máquina Vial Autopropulsada- Índice CIU3 2924/CPC 44427-1</p> <p>Ambos obtenidos del "ANEXO INDEC"</p>
Mano de Obra (MO)	Índice "Mano de Obra" cuadro 1,4 de I "Capítulo Mano de Obra" publicado en el marco del decreto 1295/2002" del INDEC informa ("ANEXO INDEC")
Coeficiente Amortización CAE	Se adopta 0,7
Coeficiente Rep. Y Rep. CRR	Se adopta 0,3

III. Fórmulas resultantes de aplicación para el presente contrato.

$$FEMi = 0,7 \times (AEi / AEo) + 0,3 \times \{0,7 \times (AEi / AEo) + 0,3 \times (MOi / MOo)\}$$

$$FMi = 0,35 \times (M1i / M1o) + 0,20 \times (M2i / M2o) + 0,30 \times (M1i / M10) + 0,15 \times (M1i / M10)$$

$$FRi = [0,57 \times FMi + 0,12 \times FEMi + 0,28 \times (MOi / MOo) + 0,02 \times (Ti / To) + 0,01 \times (Cli / Clo)] \times \{1 + 0,01 \times (CFi - CFo / CFo)\}$$

$$Pi = Po \times [0,2 \times (Fra) + (1 - 0,2) \times (Fri)]$$

A los efectos del cálculo, todos los valores o índices provenientes de tablas de fuente externa se considerarán con cuatro dígitos significativos, redondeando simétricamente al último dígito significativo.



República Argentina - Poder Ejecutivo Nacional
2021 - Año de Homenaje al Premio Nobel de Medicina Dr. César Milstein

Hoja Adicional de Firmas
Pliego Especificaciones Tecnicas

Número:

Referencia: Pliego - REPARACIÓN ESTRUCTURAL DE 4 PUENTES METALICOS GRAL. GUIDO
-EMPALME PINAMAR. LINEA ROCA – LARGA DISTANCIA

El documento fue importado por el sistema GEDO con un total de 104 pagina/s.